

HOP-UP OPTIONS

ホップアップオプションズ OP.982
ナイトレージ5.2
スタビライザーセット



NITRAGE 5.2 STABILIZER SET

注意

- 組み立てる前に説明図を必ずお読みください。また、保護者の方もお読みください。
- 小さなお子様のいる場所での作業はしないでください。工具にさわったり、パーツやビニール袋を口に入れるなどの危険な状況が考えられます。

CAUTION

- Always read instructions before assembly. Children should have instructions read by supervising adult.
- Keep out of reach of small children. Children must not be allowed to put any parts in their mouths, or pull vinyl bag over their heads.

スタビライザー (黒・φ2.3)	×2	2.6×8mmキャップスクリュー	×8	6mmボールカラー	×4
スタビライザー (銀・φ2.9)	×2	3×12mmホロービス	×4	1.5mm六角レンチ	×1
3×22mmキャップスクリュー	×2	3×3mmイモネジ	×8		
3×14mmキャップスクリュー	×2	6mmボールエンド	×4		

- ※プラスチックパーツ、K1、K11は、RCカー付属のオプション用パーツを使用します。
- ★RCカー付属のメンテナンスマニュアルを参考にして、部品の取り外し、取り付けを行ってください。
- ※Use R/C car set-supplied plastic parts, K1 and K11.
- ★Refer to the R/C car set-supplied maintenance manual for attachment/removal.

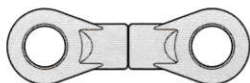

★4個作ります。
★Make 4.

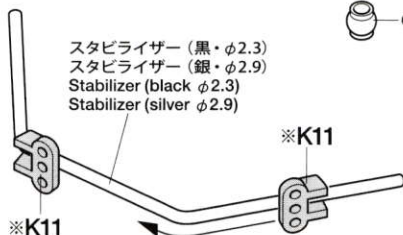
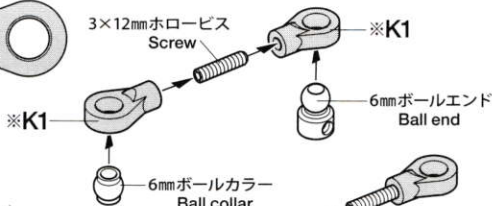

スタビライザー (黒・φ2.3)
スタビライザー (銀・φ2.9)
Stabilizer (black φ2.3)
Stabilizer (silver φ2.9)



★押し込みます。
★Snap on.

- ★スタビライザーはセッティングに合わせて選んで取り付けてください。(基本、フロント：黒・φ2.3、リヤ：銀・φ2.9)
- ★Choose settings by attaching different stabilizers. (standard setting - front: black φ2.3 and rear: silver φ2.9)

《フロントアーム》
Front arm

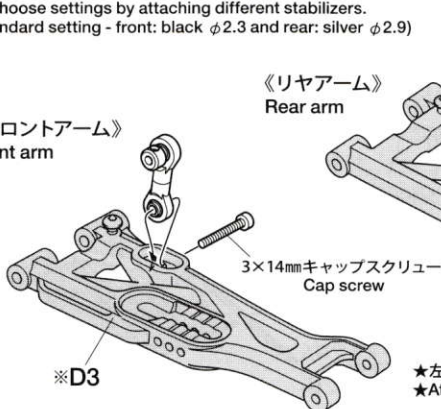

《リヤアーム》
Rear arm

- ★左右対称に部品を取り付けてください。
★Attach left and right parts symmetrically.

《リヤ》

Rear

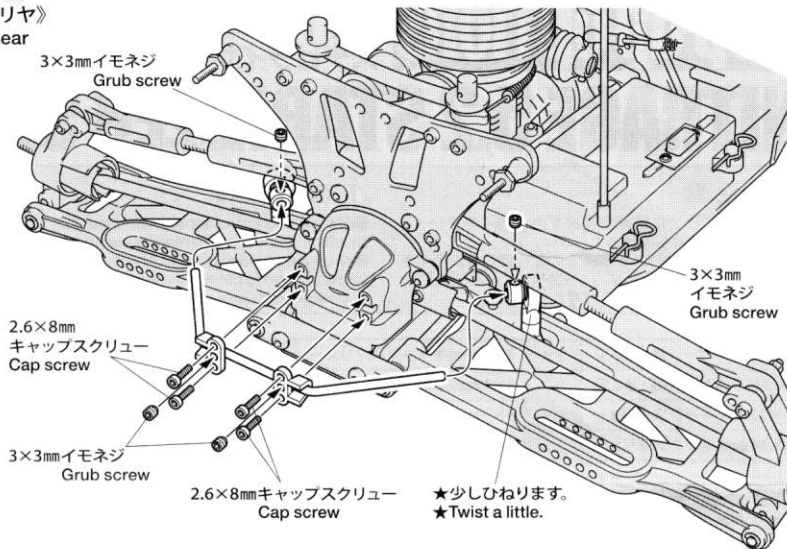

《フロント》

Front

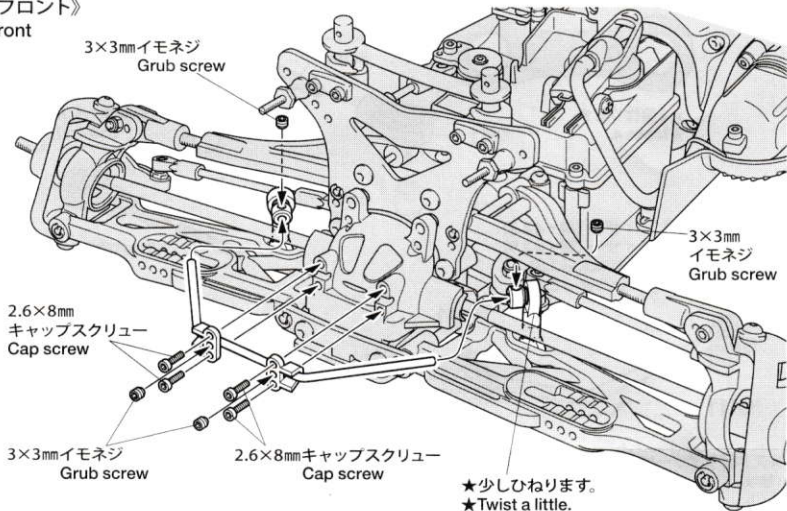

《リヤ》

Rear

2mm

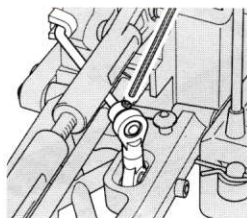

《フロント》

Front

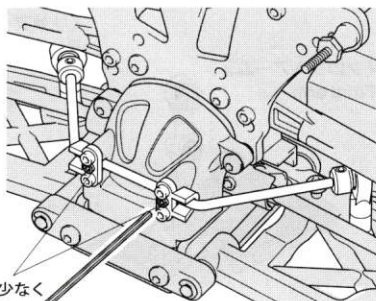

★3×3mmイモネジでスタビライザーのガタを少なく
します。動かなくなるように注意して下さい。
★Tighten 3x3 grub screw to reduce wobble. Do
not overtighten.