

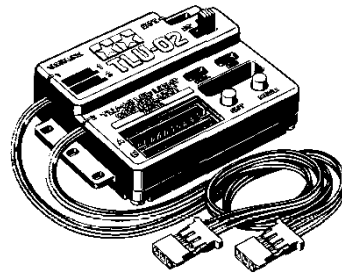

HOP-UP OPTIONS

TAMIYA LED LIGHT CONTROL UNIT (TLU-02)



ホップアップオプションズ OP.937
タミヤ LED ライトコントロールユニット(TLU-02)

注意 ●小さなお子様のいる所での工作はやめてください。小さな部品の飲み込みや、ビニール袋をかぶつての窒息などの危険な状況が考えられます。

VORSICHT ●Bausatz von kleinen Kindern fernhalten. Verhüten Sie, daß Kinder irgendwelche Bauteile in den Mund nehmen oder Plastiktüten über den Kopf ziehen.

CAUTION ●Keep out of reach of small children. Children must not be allowed to put any parts in their mouths, or pull vinyl bag over their heads.

PRECAUTIONS ●Garder hors de portée des enfants en bas âge. Ne pas laisser les enfants mettre en bouche ou sucer les pièces, ou passer un sachet vinyl sur la tête.

■このセットに入っている物

TLU-02	1個	制御コード	2本	ナイロンバンド	4本	両面テープ	2枚
--------	----	-------	----	---------	----	-------	----

購入時の注意！ / CAUTION / VORSICHT / PRECAUTIONS

●このセットは、別売のタミヤLEDライトユニット(TLU-01)およびLEDライトと組み合わせて、送信機で様々なLED点灯パターンをコントロールできる制御ユニットです。TLU-01を2個接続することにより、最大で16セット(32灯)のLEDを点灯することができます。※プロポセット、バッテリー、TLU-01ユニット、LEDライトは含まれていません。(TLU-02ユニットを使用するには別途TLU-01をご購入ください。)

●Combined with separately available Tamiya LED Light Unit and LED Lights, this unit enables various light effects controlled by transmitter. A total of 16 sets (32 pcs.) of LED Lights can be lit up by connecting two TLU-01 units.
※R/C unit, battery, TLU-01 unit and LED lights are not included.

●Kombiniert mit der getrennt erhältlichen Tamiya LED Beleuchtungseinheit und LED Leuchten, ermöglicht diese Einheit verschiedene, über die Fernsteuerung zu regelnde Lichteffekte. Insgesamt 16 Sets (32 Stück) LED-Leuchten können bei Anschluss von zwei TLU-01 Einheiten ein- und ausgeschaltet werden.
※RC-Einheit, Batterie, TLU-01 Einheit und LED Leuchten sind nicht enthalten.

●Associé avec l'unité LED Tamiya et des LEDs disponibles séparément, cette unité permet de gérer divers effets lumineux depuis l'émetteur. Un total de 16 jeux de LEDs (32 LEDs en tout) peuvent être contrôlés en connectant deux unités TLU-01.
※Équipement R/C, pack d'accus, unités TLU-01 et LEDs ne sont pas inclus.

【配線図】

Connecting cables
Kabel anschließen
Connection des câbles

★接続する前に2ページの「はじめに」をお読みください。また接続の際はスイッチをすべてOFFにします。

★Refer to page 2 and make sure to turn off all switches before connecting.

★Beachten Sie Seite 2 und überprüfen Sie, dass vor dem Anschluss alle Schalter ausgeschaltet sind.

★Se reporter à la page 2 et veiller à mettre tous les commutateurs à l'arrêt avant de connecter.

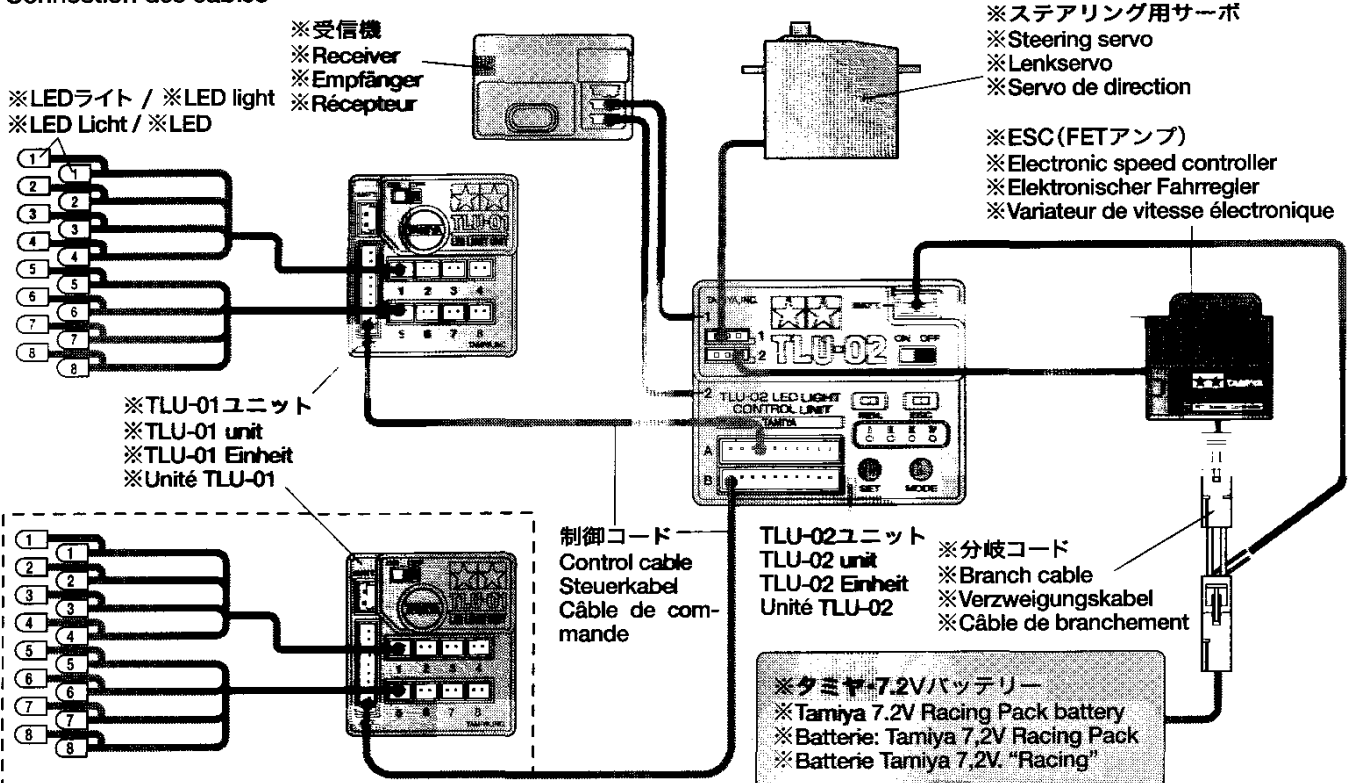

《はじめに / READ BEFORE INSTALLATION / VOR DEM EINBAU LESEN / A LIRE AVANT INSTALLATION》

- LEDの点灯パターンはa、b、c、dの4タイプが選べます。また、TLU-01ユニットを2つ接続した場合、それぞれ異なる点灯パターンを設定することができます。さらに、4種類のライトモードの切り替えも可能です。詳しい点灯パターンは「ライトコントロールユニット：点灯一覧表」を参照してください。また、実際にどのように点灯するか確認してみましょう。
- 各部分を接続する前に、プロポセットのスロットルとステアリングのトリム調整をすませておきます。
- ライトモード切替の%はLEDの光量を示しています。0%は消灯、100%は点灯、50%は100%の半分の明るさを表しています。
- TLU-02ユニットとTLU-01ユニットの接続には制御コードを使います。またTLU-01ユニットで使用した分岐コードは使用しますが、分岐コードのコネクターをTLU-02のBATT.に差し替えるので、TLU-01のBATT.コネクターは使用しません。
- TLU-02ユニットには、TLU-01ユニットとの接続端子が2箇所(A,B)ありますが、どちらか一方のみの使用でもさじつかえありません。
- タミヤLEDライトユニット (TLU-01) (ITEM53909) の説明書も合わせてご覧ください。なお、TLU-01ユニットには8個の接続端子がありますが、全てにLEDを接続する必要はありません。
- 4 types of LED light patterns (a, b, c and d) can be selected. When two TLU-01 units are connected, light pattern can be set separately for each unit. Refer to "light control unit: light diagram" for details and check the sequence.
- Adjust trim before connecting cables.
- Percentage in diagram depicts brightness of LED lights. 0% depicts lights off, 100% depicts lights on and 50% depicts half brightness.
- Use control cable for connecting TLU-01 to TLU-02 and connect TLU-01 set-supplied branch cable to TLU-02 BATT connector terminal. Do not use BATT connector terminal of TLU-01.
- TLU-02 has two connector terminals (A and B) for TLU-01 units. Either terminal can be used for connecting just one unit.
- Refer also to TAMIYA LED Light Units (ITEM53909) instructions. TLU-01

- has eight LED connector terminals, but you do not have to use all of them.
- Es können 4 Typen von LED Beleuchtungsmuster (a, b, c und d) gewählt werden. Wenn zwei TLU-01 Einheiten verbunden werden, kann die Einstellung des Beleuchtungsmusters für jede Einheit getrennt vorgenommen werden. Beachten Sie bezüglich der Details: „Beleuchtungseinheit: Schema der Leuchten“ und prüfen Sie die Abfolge.
- Stellen Sie die Trimmung ein, bevor Sie die Kabel anschließen.
- Der Prozentwert im Diagramm gibt die Helligkeit der LED-Leuchten an. 0% bedeutet Licht aus, 100% Licht an und 50% halbe Helligkeit.
- Verwenden Sie ein Steuerkabel um TLU-01 mit TLU-02 zu verbinden und schließen Sie das beim TLU-01 Set mitgelieferte Verzeigungskabel am TLU-02 BATT Steckplatz an. Der BATT Steckplatz von TLU-01 wird nicht verwendet.
- TLU-02 hat zwei Steckplätze (A und B) für TLU-01 Einheiten. Beide Steckplätze können zum Anschluss jeweils einer Einheit verwendet werden.
- Beachten Sie auch die Anweisungen aus den TAMIYA LED Beleuchtungseinheiten (ARTIKEL 53909). Eine TLU-01 hat acht LED-Steckplätze, sie müssen nicht alle genutzt werden.
- 4 types de combinaisons de LEDs (a, b, c et d) peuvent être sélectionnés. Lorsque deux unités TLU-01 sont connectées, une combinaison peut être sélectionnée pour chacune d'elle. Se reporter à 《Unité de contrôle lumineux : tableau des feux》 pour les détails et vérifier l'ordre.
- Régler les trims avant de connecter les câbles.
- Le pourcentage indique la brillance des LEDs : 0% pour LED éteint, 100% pour LED allumé et 50% pour LED à mi-brillance.
- Utiliser le câble de commande pour connecter le TLU-01 au TLU-02 et connecter le câble de branchement fourni avec le TLU-01 à la borne BATT du TLU-02. Ne pas utiliser la borne BATT du TLU-01.
- Le TLU-02 comporte deux bornes (A et B) pour des unités TLU-01. L'une ou l'autre peut être utilisée pour connecter une seule unité.
- Consulter également les instructions de l'Unité DEL TAMIYA (réf. 53909). Le TLU-01 a huit bornes pour les DELs mais il n'est pas nécessaire de les utiliser toutes.

《TLU-02の車体への取り付け例と接続》

TLU-02 installation and connection
TLU-02 Einbau und Anschluss
Installation et connexions de TLU-02

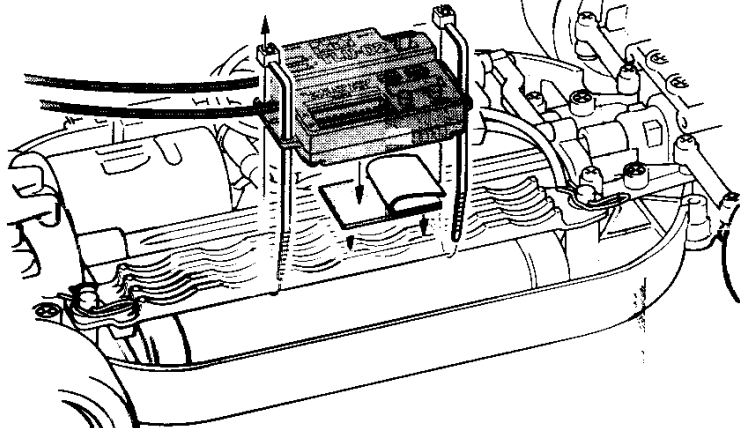

- ★ナイロンバンドや両面テープを使ってシャーシ側に固定します。
- ★Attach TLU-02 to the chassis as shown. Hold using a nylon band (or double-sided tape).
- ★TLU-02 gemäß Abbildung aufstecken. Mit Nylonband (Doppelseitband) befestigen.
- ★Fixer le TLU-02 au châssis comme montré. Maintenir en place avec un collier en nylon (ou adhésif double face).

- ★可動部と配線が接触しないようにナイロンバンドでコードをまとめてください。
- ★Secure cables using nylon band.
- ★Kabel mit Nylonband zusammenbinden.
- ★Maintenir les fils en place avec un collier en nylon.

《制御コードの接続》

Connecting control cable
Steuerkabel anschließen
Connection de cable de commande

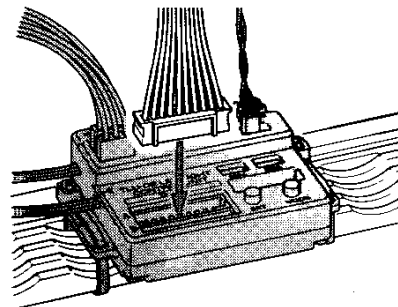

- ★各部の接続は1ページを参考にします。
- ★Refer to page 1 for connecting units.
- ★Beachten Sie Seite 1 beim Anschließen der Einheiten.
- ★Se reporter page 1 pour connecter les unités.

■セットアップをする前に / BEFORE SETTING UP / VOR EINSTELLEN / AVANT DE REGLAGE

- ★各装置の電源は送信機→TLU-02→ESCの順番で入れてください。TLU-01の電源スイッチはOFFです。
- ★VOLACをお使いの方はセットアップをする前にスライドスイッチの設定をおこないます。スイッチは先の細い物で切り替えます。ESCのスライドスイッチを左に、REV.のスライドスイッチを右にします。
- ★Switch on in order of transmitter, TLU-02 and electric speed controller (ESC). Do not switch on TLU-01 unit.
- ★Set up TLU-02 according to ESC used. When using VOLAC: slide ESC switch to left. For REV. slide switch to right.
- ★In der Reihenfolge einschalten: Sender, TLU-02 und elektronischer Fahrgregler (EFR). Die TLU-01 Einheit nicht einschalten.
- ★Einstellung entsprechend dem verwendeten EFR. Wird VOLAC verwendet: EFR-Schalter nach links schieben. Für REV. den Schalter nach rechts schieben.
- ★Allumer dans cet ordre émetteur, TLU-02 et variateur de vitesse électronique. Ne pas allumer l'unité TLU-01.
- ★Régler TLU-02 en fonction du variateur utilisé. Avec VOLAC : amener le commutateur ESC en gauche. Pour REV, amener le commutateur en droit.

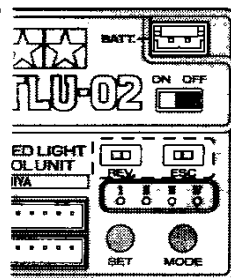

- ① 最初に必ずおこないます。TLU-02をセットアップ状態にします。SETボタンを1秒以上長押し、LEDランプのⅠからⅣがすべて点滅したら指をはなします。

① Hold down SET button for more than 1 second and release when all LED indicators (I to IV) start flashing.

① Den SET-Knopf länger als 1 Sekunde gedrückt halten und loslassen, sobald alle LED Anzeigen (I bis IV) zu blinken beginnen.

① Appuyer sur le bouton SET pendant plus d'une seconde et relâcher lorsque tous les indicateurs LED (I à IV) commencent à clignoter.

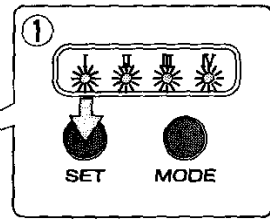
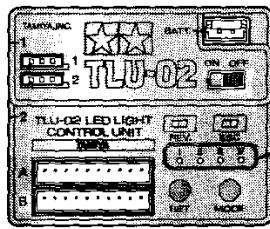

- ② スロットルトリガーをいっぱい握り、前進の最高速位置にするとTLU-02ユニットのLEDランプのⅠが点灯します。

② Pull throttle trigger to maximum acceleration and LED indicator (I) will light up.

② Den Gaszugriff auf maximale Beschleunigung stellen und die LED Anzeige (I) leuchtet auf.

② Amener la gâchette de gaz en accélération maxi et l'indicateur LED (I) s'allume.

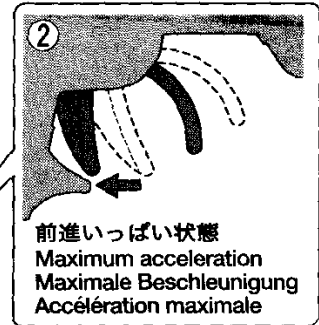
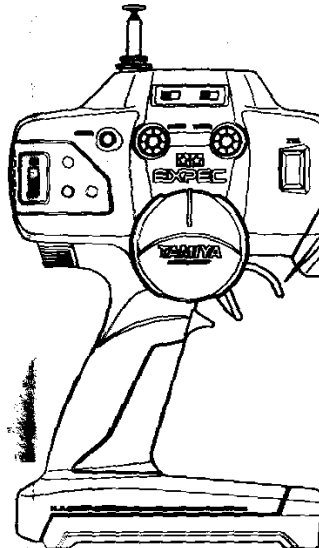

- ③ 次にスロットルをいっぱい押し上げ、バックの最高速(最大ブレーキ)にします。するとLEDランプⅡも点灯します。

③ Push throttle trigger to maximum reversing and LED indicator (II) will light up.

③ Den Gaszugriff auf maximale Rückwärtsfahrt drücken und die LED Anzeige (II) leuchtet auf.

③ Amener la gâchette de gaz en marche arrière maxi et l'indicateur LED (II) s'allume.

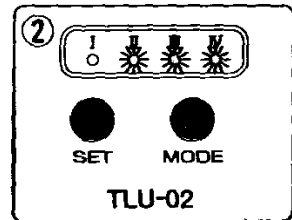

- ④ トリガーから指を離し、ステアリングホイールを右いっぱい回します。LEDランプのⅢが点灯します。点滅確認したらステアリングホイールを左いっぱいに切ります。全てのLEDランプが点灯したらステアリングホイールから手を離します。

④ Release trigger and fully steer to right. LED indicator (III) will light up. Then, fully steer to left and release after checking if all indicators are lit up.

④ Den Zugriff loslassen und voll nach rechts lenken. Die LED Anzeige (III) leuchtet auf. Dann voll nach links lenken und den Zugriff loslassen, wenn überprüft ist, dass alle Kontroll-Lichter leuchten.

④ Lâcher la gâchette et braquer à fond à droite. L'indicateur LED (III) s'allume. Puis, braquer à fond à gauche et relâcher après avoir vérifié que tous les indicateurs sont allumés.

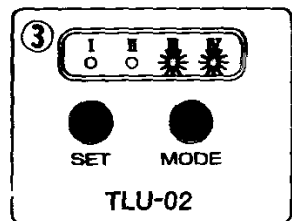
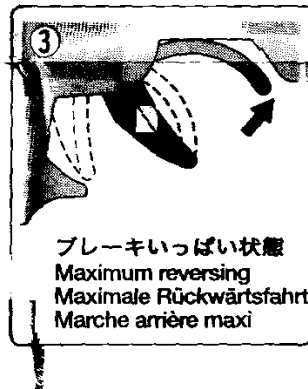

- ⑤ TLU-02のSETボタンを1秒以上長押し、LEDが一瞬全て消えるとセットアップ完了です。この設定は2回目以降は必要ありません。

⑤ To complete setting, hold SET button of TLU-02 for more than 1 second and release after all indicators turn off at once (all set).

⑤ Um den Einstellvorgang abzuschließen, den SET-Knopf des TLU-02 länger als 1 Sekunde drücken und loslassen, nachdem alle Kontroll-Lichter gleichzeitig ausgegangen sind (alles eingestellt).

⑤ Pour terminer le réglage, appuyer sur le bouton SET du TLU-02 pendant plus d'une seconde et relâcher après extinction simultanée de tous les indicateurs (égalé terminé).

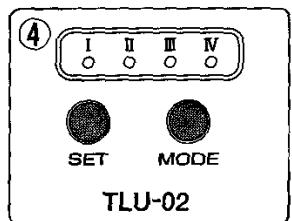
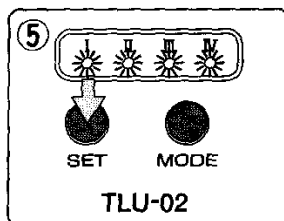
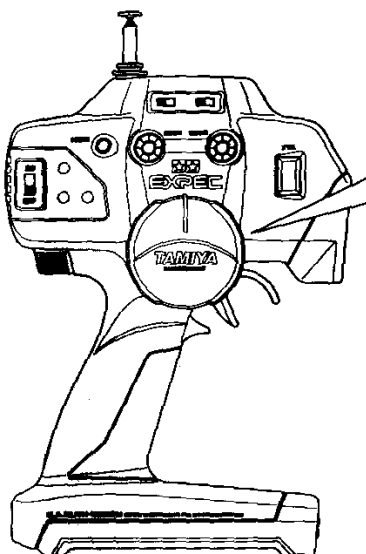

TLU-02は4種類の点灯パターンが用意されています。点灯パターンはAポート、Bポートそれぞれに設定でき、AとBで同じ点灯パターンを選ぶこともできます。

4 types of light patterns can be selected. Light patterns for A and B ports can be set separately. Also, the same pattern can be used for both ports.

Es kann zwischen 4 Arten von Beleuchtungsmustern gewählt werden. Beleuchtungsmuster für die Anschluss-Stellen A und B können getrennt eingestellt werden. Es kann ferner für beide Anschluss-Stellen das gleiche Muster verwendet werden.

4 types de combinaisons peuvent être sélectionnées. Les combinaisons des ports A et B peuvent être sélectionnées indépendamment l'une de l'autre. La même combinaison peut être utilisée sur les deux ports.

- ① TLU-02のAポート、Bポートの順に設定をします。どちらか一方しかTLU-01が接続されていなくてもA、Bポートそれぞれの設定が必要です。SETボタンとMODEボタンを同時に1秒以上長押しすると一つのLEDが点滅します。この状態が点灯パターン切り替え可能状態です。

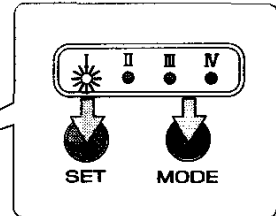
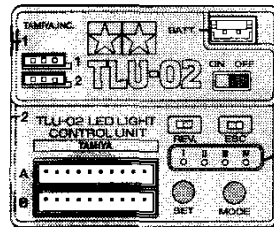

① Set up in order of A and B ports. Setting both A & B ports is required even if connecting only one TLU-01 unit. To begin setting, hold down both SET and MODE buttons until one LED indicator flashes.

① Der Reihe nach die Anschluss-Stellen A und B einstellen. Das Einstellen von A&B ist auch dann erforderlich, wenn nur eine TLU-01 Einheit angeschlossen wird. Um mit der Einstellung zu beginnen, den SET und den MODE Knopf gleichzeitig gedrückt halten, bis eine LED Anzeige blinkt

① Sélectionner successivement pour les ports A et B. La sélection pour les ports A et B est requise même si une seule unité TLU-01 est connectée. Pour commencer la sélection, appuyer sur les boutons SET et MODE jusqu'à ce qu'un indicateur LED clignote.

- ② 工場出荷状態はLEDランプのIが点滅します。2回目以降は前回設定した位置が点滅します。IからIVは点灯パターン一覧表にあるaパターンからdパターンに対応しています。MODEボタンを押すたびに点滅するランプが移動します。好みの位置にきたらSETボタンを押してパターンを確定します(長押しはしない)。

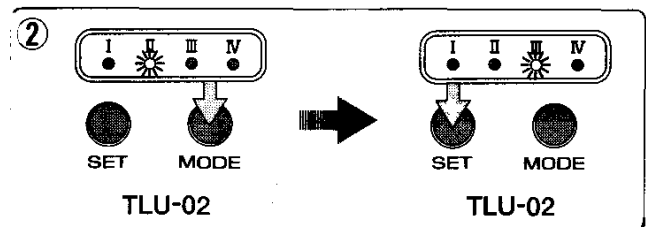

② If the unit is in factory default condition, indicator (I) will flash. From the next time, the indicator corresponding to the pattern which you have selected previously will flash. Indicators (I-IV) correspond to (a-d) patterns. Push MODE button to select and push SET button to set light pattern (do not push and hold).

② Falls die Einheit sich in der Standard-Einstellung ab Werk befindet, blinkt die Anzeige (I). Bei der nächsten Einstellung wird die Anzeige entsprechend dem Muster, das sie davor gewählt hatten, blinken. Die Anzeigen (I-IV) entsprechen den Mustern (a-d). Drücken Sie den MODE-Knopf zum Auswählen und den SET-Knopf zum Einstellen des Beleuchtungsmusters (nicht drücken und dann halten).

② Si l'unité est en configuration "paramétrage d'usine par défaut", l'indicateur (I) clignote. La prochaine fois, l'indicateur correspondant à la combinaison choisie clignotera. Les indicateurs (I-IV) correspondent aux combinaisons (a-d). Appuyer sur le bouton MODE pour choisir et appuyer sur le bouton SET pour valider la combinaison choisie (ne pas maintenir appuyé).

- ③ Aポートの設定が確定すると、LEDランプの点滅が速くなり、Bポートの設定状態になります。工場出荷状態はLEDランプのIが点滅します。Aポートと同じ手順でBポートの設定をします。設定が終了したらSETボタンを押して完了です(長押しはしない)。

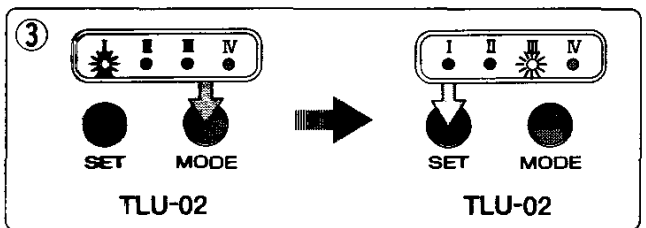

※BポートにTLU-01を接続していない場合はSETボタンを押して設定を終了します。またこの設定は記憶されるので、設定を変更する以外2回目以降の再設定の必要はありません。

③ Indicator flashes quickly after A port is set, and B port is ready for setting. Indicator (III) will flash if the unit is in factory default condition. Repeat same procedure to set up the B port. Push SET button to complete settings (do not push and hold). ※Push SET button to complete setting mode if B port is not used.

③ Nachdem die Anschluss-Stelle A eingestellt ist und B auf Einstellung wartet, blinkt die Anzeige schnell. Die Anzeige (II) blinkt, falls die Einheit sich in der Standard-Werkseinstellung befindet. Wiederholen Sie die gleiche Prozedur, um die Anschluss-Stelle B einzurichten. Zum Abschluss der Einstellung den SET-Knopf drücken (nicht drücken und dann halten). ※Um den Einstellvorgang abzuschließen, wenn die Anschluss-Stellen B nicht gebraucht werden, den SET-Knopf drücken

③ L'indicateur clignote rapidement après paramétrage du port A et le port B est prêt à être paramétré à son tour. L'indicateur (II) clignote si l'unité est en "paramétrage d'usine par défaut". Répéter la même procédure pour paramétrer le port B. Appuyer brièvement sur le bouton SET pour terminer le paramétrage. ※Appuyer sur le bouton SET pour terminer le paramétrage si le port B n'est pas utilisé.

■ライトモードの切り替え方法 / LIGHT MODE (daytime, evening, nighttime and fog light)

BELEUCHTUNGS-MODUS (bei Tag, am Abend, nachts und Nebellicht) / MODE D'ECLAIRAGE (jour, soir, nuit et feu de brouillard)

●実車のように昼間、夕方、夜間をイメージした点灯とフォグランプを点灯させる4種類の点灯が選べます。MODEボタンを押すごとにLEDランプがⅠOFF(昼間)、ⅡPOSポジション(夕方)、ⅢHEADヘッドライト(夜間)、ⅣFOGフォグの順に替わります。この機能はTLU-02のスイッチを切るとリセットされます。工場出荷状態ではスイッチを入れた時、ⅠOFFに設定されています。ライトモードを記憶させたい場合は、切り替えたい位置でMODEボタンを長押しします。LEDランプが1回点滅して切り替わったことが確認できます。

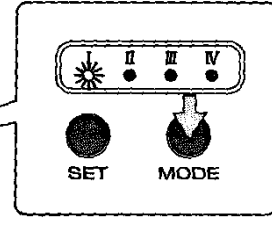
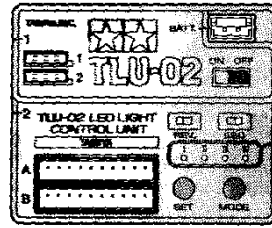

●4 types of light modes can be selected. Push MODE button to switch mode in order of (I) OFF/daytime - (II) POS/position - (III) HEAD/headlights - (IV) FOG/fog light. This function will reset to default when unit is switched off. Factory default setting is (I) mode. If you wish to change default setting, select mode and press and hold MODE button. Indicator will flash once and the new default setting will be recorded.

●Es können 4 Arten von Beleuchtungs-Modi gewählt werden. Drücken Sie den MODE-Knopf um in der Reihenfolge von (I) AUS/ bei Tag, - (II) POS / Positionslichter - (III) HEAD / Scheinwerfer - (IV) FOG / Nebellicht. Diese Funktion wird auf den Standardwert zurückgesetzt, wenn die TLU-02 Einheit ausgeschaltet wird. Die werkseitige Standard-Einstellung ist die Anzeige (I). Falls Sie die Standard-Einstellung ändern wollen, wählen Sie den Modus und drücken den MODE-Knopf und halten ihn gedrückt. Die Anzeige wird einmal aufblitzen und die neue Standard-Einstellung wird gespeichert.

●4 modes d'éclairage peuvent être sélectionnés. Appuyer sur le bouton MODE pour en sélectionner un : (I) ARRET/jour - (II) POS/position - (III) HEAD/phares - (IV) FOG/feu de brouillard. Cette fonction revient à son paramétrage par défaut lorsque le TLU-02 est mis hors tension. Le paramétrage par défaut est (I). Pour changer le mode par défaut, sélectionner le mode et maintenir appuyé le bouton MODE. L'indicateur clignote une fois et le nouveau paramétrage par défaut est validé.

■LEDライトの明るさ切り替え / SWITCHING LED BRIGHTNESS / EINSTELLEN DER LICHT-HELLIGKEIT / SELECTION DE LA BRILLANCE DE LA DEL

●LEDライトの明るさを切り替えることができます。工場出荷状態では明るい状態になっています。SETボタンを押すたびに明暗が切り替わります。状態を記憶させたい場合は好みの状態で、MODEボタンを長押しします。

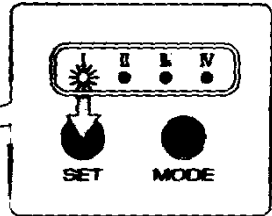
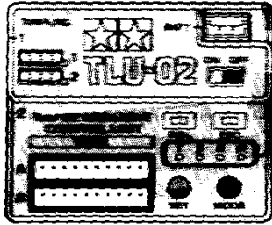

●Switch between high and low brightness by pushing SET button (default setting is high brightness mode). If you wish to change default setting, select desired mode and press and hold MODE button.

●Schalten Sie zwischen hoher und geringer Helligkeit durch Drücken des SET Knopfes hin- und her (die Standard-Einstellung ist der Modus hoher Helligkeit). Falls Sie die die Standard-Einstellung ändern möchten, wählen Sie den gewünschten Modus und halten Sie den MODE-Knopf gedrückt.

●Choisir entre forte ou faible brillance en appuyant sur le bouton SET (brillance forte par défaut). Si vous désirez changer le réglage par défaut, choisissez le mode désiré et gardez appuyé le bouton MODE.

■特殊設定 / SPECIAL SETTING (selective only for (a) pattern-POS/HEAD/FOG) / SONDER-EINSTELLUNGEN (Diese Form ist nur beim beleuchtungsmuster (a) -POS/HEAD/FOG wirksam) / REGLAGES SPECIAUX (Ce mode n'est accessible qu'en fonction (a) -POS/HEAD/FOG)

●ウインカーをぼんやり点滅させたり、常時点灯させてステアリングを切った時だけ点滅させることもできます。この機能はaパターンを選択した時のみ作動します。

SETボタンとMODEボタンを同時に1秒以上長押しして、パターン切り替え可能状態にします。MODEボタンを長押しすると、ウインカーがぼんやり点滅する設定になります。またウインカーが常時点灯し、ステアリングを切った時だけ点滅する設定にする場合は、SETボタンを長押しします(ライトモードがOFFでは作動しません)。どちらの設定も各ボタンをもう一度押すとともに戻ります。設定が切り替わると一瞬、LEDランプが全灯します。最後にSETボタンを2回押しして(長押しはしない)設定が完了します。またこの機能はTLU-02のスイッチを切るとリセットされます。

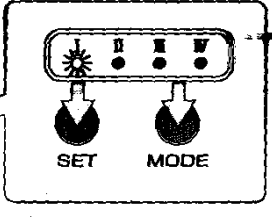
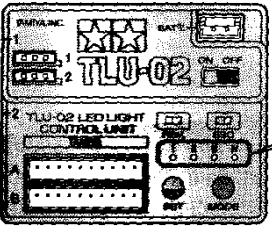

●Units are able to choose between blinkers lit full-time, flashing only during cornering or flashing dimly. Hold both SET and MODE buttons for more than 1 second to set up. Then, press and hold MODE button to set blinkers flashing dimly. Press and hold SET button to set blinkers lighting full-time and flashing only during cornering. Push each button again to quit. After LED lights up, push SET button twice (not hold) to complete settings. This function will reset when switching off.

●Mit der Einheit ist es möglich, zwischen dauernd brennenden Blinkern, Blinken nur bei Kurvenfahrt oder schwachem Blinken zu wählen. Halten Sie den SET- und den MODE-Knopf zum Einstellen gleichzeitig länger als eine Sekunde gedrückt. Drücken und halten Sie dann den MODE-Knopf um die Blinker auf schwaches Blinken einzustellen. Drücken und halten Sie den SET-Knopf um die Blinker auf Dauerlicht zu schalten und Blinken nur bei Kurvenfahrt. Drücken Sie jeden Knopf erneut, um den Modus zu verlassen. Nachdem die LED aufleuchtet, drücken Sie den SET-Knopf zweimal (nicht halten) um die Einstellung abzuschließen. Diese Funktion wird beim Abschalten zurückgesetzt.

●Pour les clignotants, il est possible de choisir entre clignotement permanent, clignotement uniquement en virage ou clignotement réduit. Appuyer simultanément sur les boutons SET et MODE pendant plus d'une seconde pour activer cette combinaison. Puis maintenir appuyé le bouton MODE pour paramétrer le clignotement réduit. Maintenir appuyé le bouton SET pour le clignotement permanent et clignotement en virage seulement. Appuyer à nouveau sur chaque bouton pour quitter. Après allumage du LED, appuyer deux fois brièvement sur le bouton SET pour valider les réglages. Cette fonction est désactivée après extinction.

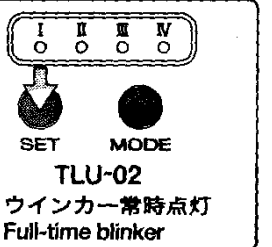
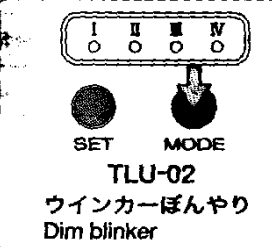

TLU-02
ウインカーぼんやり
Dim blinker

TLU-02
ウインカー常時点灯
Full-time blinker

《各ライト名称表示》

Name of lights
Namen der Lichter
Identification des feux

★表の一番左の番号はTLU-01のLEDライトのソケット番号に対応しています。
★Numbers at far left of chart correspond to LED light connector terminals.
★Die Nummern ganz links am Diagramm entsprechen den LED-Leuchten Steckplätzen.
★Les numéros à l'extrême gauche du tableau correspondent aux bornes du connecteur de LEDs.

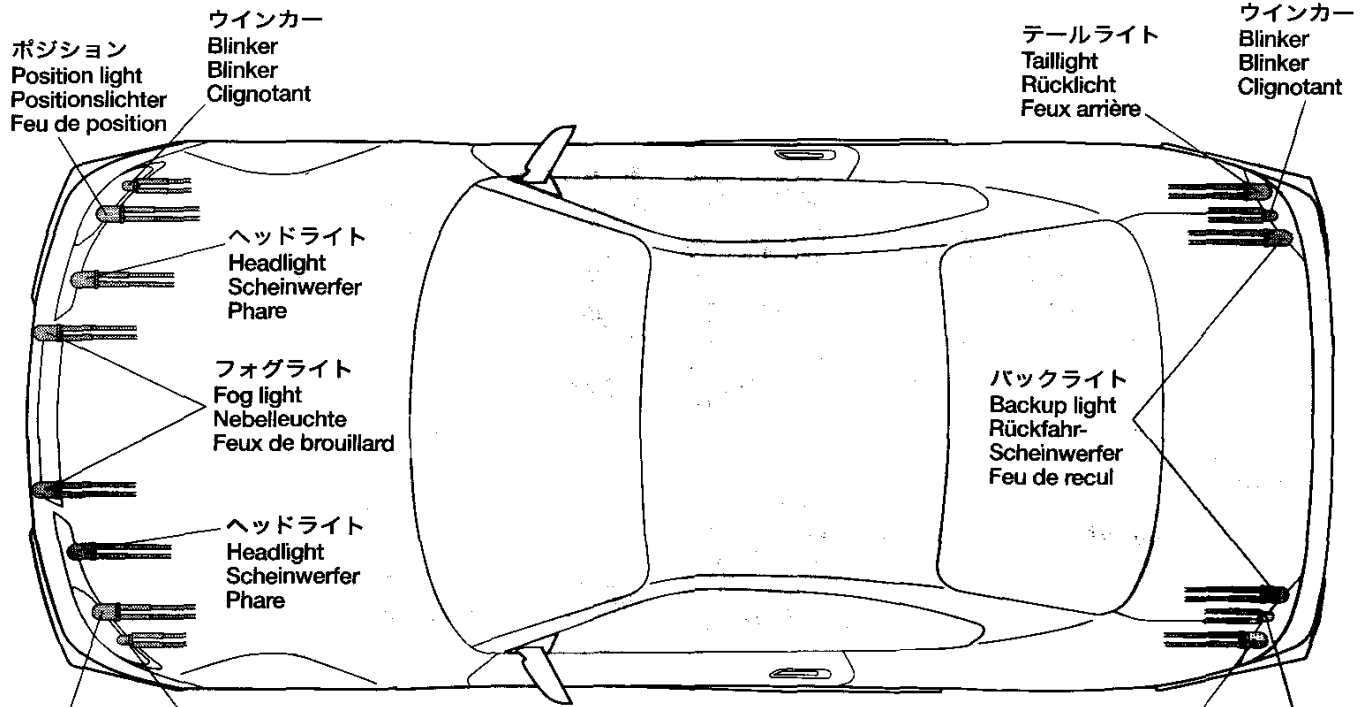

★この図は代表的なライト配置を示してあります。各ライト配置は車によって異なります。
★The illustration shows standard light positions. Positions may differ according to cars.
★Die Abbildung zeigt die Standard-Lichtstellungen. Diese Stellungen können je nach Auto variieren.
★Cette illustration montre les positions standards des feux. Elles peuvent varier d'une voiture à l'autre.

《使用上の注意 / CAUTION / VORSICHT / PRECAUTIONS》

- 光源を直視すると気分が悪くなる場合があるので注意してください。
- タミヤ製以外のプロポセットをご使用の場合は正しい作動が保証できません。タミヤ製プロポセットをお勧めします。
- TLU-02ユニットは車体側に取り付けてください。
- TLU-02ユニットは複数台繋がないでください。故障の原因になります。
- TLU-02ユニットは防水設計ではありません。水やオイル等がかからようにしてください。回路がショートします。
- 走行させない時は必ず走行用バッテリーのコネクターを外してください。
- C.P.R.ユニットには使用できません。

- Do not stare directly at light source as you may become dizzy.
- Use of Tamiya R/C units is recommended, as other maker's R/C units may not work correctly.
- Make sure to attach TLU-02 to chassis.
- Do not connect more than one TLU-02 Unit as it may cause malfunction.
- Keep unit away from water or oil as it may cause short circuit.
- Disconnect battery after running.
- C.P.R. Unit cannot be used.

- Blicken Sie nicht direkt in die Lichtquelle, sie könnten bekommen werden.
- Die Verwendung von Tamiya RC-Einheiten wird empfohlen, da die RC-Anlagen anderer Hersteller möglicherweise nicht ge-

- nau passend arbeiten.
- Achten Sie darauf, die TLU-02 am Fahrgestell zu befestigen.
- Verbinden Sie die TLU-02 nicht mit mehr als einer Einheit, es könnte sonst zu Störungen führen.
- Halten Sie die Einheit von Wasser oder Öl fern, es könnte ein Kurzschluss entstehen.
- Trennen Sie nach der Fahrt die Verbindung zur Batterie.
- C.P.R. Einheit können nicht verwendet werden.

- Ne pas regarder directement la source lumineuse : risque d'éblouissement !
- L'utilisation d'un ensemble de radiocommande Tamiya est recommandée. Un ensemble d'une autre marque peut entraîner un fonctionnement incorrect.
- Veiller à fixer l'unité TLU-02 au châssis.
- Ne pas connecter le TLU-02 à plus d'une unité : risque de mauvais fonctionnement.
- Tenir l'unité éloignée de l'eau et de l'huile : risque de court-circuit !
- Débrancher le pack d'accus après utilisation
- Élément de réception C.P.R. ne peuvent être utilisés.

タミヤLEDライトコントロールユニットTLU-02
重量：28g 寸法：60.0×40.4×16.6mm (突起を除く)
電源電圧：7.2V 消費電流：20mA以下 (本体のみ)

TAMIYA LED LIGHT CONTROL UNIT TLU-02
Weight:28g Size:60.0x40.4x16.6mm
Voltage:7.2V Current consumption: 20mA (TLU-02 only)

万一、不良や不足部品などありました場合には、タミヤ・カスタマーサービスまでご連絡ください。また、部品を紛失したり、破損した時など、部品購入の際にもお問い合わせください。

〒422-8610 静岡市駿河区恩田原3-7
株式会社タミヤカスタマーサービス
《お問い合わせ番号》

静岡 054-283-0003

東京 03-3899-3765 (静岡へ自動転送)

営業時間/平日(月～金曜日) ▶ 8:00～20:00
土、日、祝日 ▶ 8:00～17:00



●タミヤのホームページには豊富な情報が満載です。ぜひご覧ください。

www.tamiya.com



TAMIYA
株式会社タミヤ
〒422-8610 静岡市駿河区恩田原3-7

《ライトコントロールユニット：点灯一覧表 / Light control unit: light diagram /
Beleuchtungs-Steuereinheit: Beleuchtungs-Diagramm / Unité de contrôle lumineux : tableau des feux》

★ライトモード切替のOFFは昼間、POSは夕方、HEADは夜間をイメージしたもので、FOGはフォグを点灯させた状態、数字は光量を表しています。
★"OFF" of light mode depicts daytime, "POS" for evening, "HEAD" for nighttime and "FOG" for fog lights. Number indicates brightness of the lights.

●この表は各点灯パターンにおけるLEDの状態を示したものです。
●The diagram depicts each LED light pattern
●Das Diagramm zeigt die jeweiligen LED Beleuchtungs-Muster
●Ce tableau indique la fonction de chaque LED

●：常時点灯 / Full-time light / Dauerlicht / Feu permanent
○：制御点灯 / Control light / Gesteuertes Licht / Feu de contrôle
×：消灯 / Light off / Licht aus / Feu éteint
▲：常時点滅 / Full-time flash / Dauer-Blinken / Clignotement continu
△：制御点滅 / Control flash / Gesteuertes Blinken / Clignotement de contrôle

■点灯パターン a / Light pattern (a) / Beleuchtungs-Muster (a) / Fonctions (a)

No.	点灯パターン / Light pattern	機能 / Function	ライトモード切替 / Light mode select				推奨LED / Recommended LED	備考 / Remarks
			OFF	POS	HEAD	FOG		
1	ヘッドライト① / Headlight ① / Scheinwerfer ① / Phare ①	通常時 / Normal mode / Normalmodus / Mode normal	○ 0%	○ 0%	● 100%	● 100%	φ5 White 2	
2	ヘッドライト② / Headlight ② / Scheinwerfer ② / Phare ②	フルスロットル時 / Full throttle mode / Modus bei Volllast / Mode plein gaz	○ 0%	○ 80%	○ 100%	○ 100%	φ5 White 2	パッシング / Passing / Überholen / Temporäre
3	ポジションライト / Position light / Positionslight / Feu de position	通常時 / Normal mode / Normalmodus / Mode normal	○ 0%	● 100%	● 100%	● 100%	φ5 White 2	
4	バックライト / Backup light / Rückfahr-Scheinwerfer / Feu de recul	通常時 / Normal mode / Normalmodus / Mode normal	○ 0%	○ 0%	○ 0%	○ 0%	φ5 White 2	
5	テールライト① / Taillight ① / Rücklicht ① / Feu arrière ①	ブレーキ時 / Braking / Bremsen / Frein	○ 0%	○ 80%	○ 100%	○ 100%	φ5 Red 2	同時点滅 / Simultaneous flash / Gleichzeitig Aufblitzen / Flash simultané
6	テールライト② / Taillight ② / Rücklicht ② / Feu arrière ②	通常時 / Normal mode / Normalmodus / Mode normal	○ 0%	○ 80%	○ 100%	○ 100%	φ5 Red 2	
7	ウィンカー右 / Blinker (right) / Blinker (rechts) / Clignotant (droite)	ウィンカー / Blinker / Blinker / Clignotant	△	△	△	△	φ3 Orange 2	走行時ウィンカーは消灯 / Blinker off while running / Blinker aus während der Fahrt / Feu éteint lorsque en marche
8	ウィンカー左 / Blinker (left) / Blinker (links) / Clignotant (gauche)	ウィンカー / Blinker / Blinker / Clignotant	△	△	△	△	φ3 Orange 2	

■点灯パターン b / Light pattern (b) / Beleuchtungs-Muster (b) / Fonctions (b)

1	ヘッドライト① / Headlight ① / Scheinwerfer ① / Phare ①	通常時 / Normal mode / Normalmodus / Mode normal	○ 0%	○ 0%	● 100%	● 100%	φ5 White 2	
2	ポジションライト / Position light / Positionslight / Feu de position	通常時 / Normal mode / Normalmodus / Mode normal	○ 0%	● 100%	● 100%	● 100%	φ5 White 2	
3	ヘッドライト② / Headlight ② / Scheinwerfer ② / Phare ②	フルスロットル時 / Full throttle mode / Modus bei Volllast / Mode plein gaz	○ 0%	○ 80%	○ 100%	○ 100%	φ5 White 2	交互点滅 / Alternating flash / Wechselndes Aufblitzen / Flash alterné
4	ヘッドライト③ / Headlight ③ / Scheinwerfer ③ / Phare ③	通常時 / Normal mode / Normalmodus / Mode normal	○ 0%	○ 80%	○ 100%	○ 100%	φ5 White 2	
5	テールライト① / Taillight ① / Rücklicht ① / Feu arrière ①	ブレーキ時 / Braking / Bremsen / Frein	○ 0%	○ 0%	○ 0%	○ 0%	φ5 Red 2	同時点滅 / Simultaneous flash / Gleichzeitig Aufblitzen / Flash simultané
6	テールライト② / Taillight ② / Rücklicht ② / Feu arrière ②	通常時 / Normal mode / Normalmodus / Mode normal	○ 0%	○ 80%	○ 100%	○ 100%	φ5 Red 2	
7	フォグライト① / Fog light ① / Nebelleuchte ① / Feu de brouillard ①	通常時 / Normal mode / Normalmodus / Mode normal	○ 0%	○ 0%	○ 0%	● 100%	φ5 White 2	
8	フォグライト② / Fog light ② / Nebelleuchte ② / Feu de brouillard ②	通常時 / Normal mode / Normalmodus / Mode normal	○ 0%	○ 0%	○ 0%	● 100%	φ5 White 2	

■点灯パターン c / Light pattern (c) / Beleuchtungs-Muster (c) / Fonctions (c)

1	ヘッドライト① / Headlight ① / Scheinwerfer ① / Phare ①	加速時 / Acceleration mode / Modus beim Beschleunigen / Mode accélération	○ 0%	○ 100%	○ 100%	○ 100%	φ5 White 2	連動した点滅 / Coupled flash / Gekoppeltes Aufblitzen / Flash couplé
2	ヘッドライト② / Headlight ② / Scheinwerfer ② / Phare ②	通常時 / Normal mode / Normalmodus / Mode normal	○ 0%	○ 100%	○ 100%	○ 100%	φ5 White 2	
3	その他① / Other light ① / Anderes Licht ① / Autre feu ①	加速時 / Acceleration mode / Modus beim Beschleunigen / Mode accélération	○ 0%	○ 0%	○ 0%	▲	φ5 Red 2	回転灯風の点滅 / Siren-like flash / Sirenetisches Blinklicht / Flash type ambulance
4	その他② / Other light ② / Anderes Licht ② / Autre feu ②	通常時 / Normal mode / Normalmodus / Mode normal	○ 0%	○ 0%	○ 0%	▲	φ5 Red 2	
5	その他③ / Other light ③ / Anderes Licht ③ / Autre feu ③	通常時 / Normal mode / Normalmodus / Mode normal	○ 0%	○ 80%	○ 50%	○ 50%	φ5 Red 2	流れるような一方通行運動(番号順に配置しないと規則的な点滅をしません) / Unidirectional flash / In eine Richtung laufendes Blinklicht / Flashes successifs unidirectionnel
6	その他④ / Other light ④ / Anderes Licht ④ / Autre feu ④	通常時 / Normal mode / Normalmodus / Mode normal	○ 0%	○ 80%	○ 50%	○ 50%	φ5 Red 2	
7	その他⑤ / Other light ⑤ / Anderes Licht ⑤ / Autre feu ⑤	通常時 / Normal mode / Normalmodus / Mode normal	○ 0%	○ 80%	○ 50%	○ 50%	φ5 Red 2	
8	その他⑥ / Other light ⑥ / Anderes Licht ⑥ / Autre feu ⑥	通常時 / Normal mode / Normalmodus / Mode normal	○ 0%	○ 80%	○ 50%	○ 50%	φ5 Red 2	

■点灯パターン d / Light pattern (d) / Beleuchtungs-Muster (d) / Fonctions (d)

1	その他① / Other light ① / Anderes Licht ① / Autre feu ①	通常時 / Normal mode / Normalmodus / Mode normal	○ 0%	○ 100%	○ 100%	○ 100%	φ5 White 2	連動したフラッシュ点滅 / Coupled flash / Gekoppeltes Aufblitzen / Flash couplé
2	その他② / Other light ② / Anderes Licht ② / Autre feu ②	通常時 / Normal mode / Normalmodus / Mode normal	○ 0%	○ 100%	○ 100%	○ 100%	φ5 White 2	
3	その他③ / Other light ③ / Anderes Licht ③ / Autre feu ③	加速時 / Acceleration mode / Modus beim Beschleunigen / Mode accélération	○ 0%	○ 80%	○ 100%	▲	φ5 White 2	連動した点滅 / Coupled flash / Gekoppeltes Aufblitzen / Flash couplé
4	その他④ / Other light ④ / Anderes Licht ④ / Autre feu ④	通常時 / Normal mode / Normalmodus / Mode normal	○ 0%	○ 80%	○ 100%	▲	φ5 White 2	
5	その他⑤ / Other light ⑤ / Anderes Licht ⑤ / Autre feu ⑤	通常時 / Normal mode / Normalmodus / Mode normal	△ Slow	△ Slow	△ Slow	△ Slow	φ5 Red 2	流れるような往復運動(番号順に配置しないと規則的な点滅をしません) / Back and forth flash / Hin- und her wanderndes Blinklicht / Flash successifs aller/retour
6	その他⑥ / Other light ⑥ / Anderes Licht ⑥ / Autre feu ⑥	通常時 / Normal mode / Normalmodus / Mode normal	△ Slow	△ Slow	△ Slow	△ Slow	φ5 Red 2	
7	その他⑦ / Other light ⑦ / Anderes Licht ⑦ / Autre feu ⑦	通常時 / Normal mode / Normalmodus / Mode normal	△ Fast	△ Fast	△ Fast	△ Fast	φ5 Red 2	
8	その他⑧ / Other light ⑧ / Anderes Licht ⑧ / Autre feu ⑧	通常時 / Normal mode / Normalmodus / Mode normal	△ Slow	△ Slow	△ Slow	△ Slow	φ5 Red 2	