

HOP-UP OPTIONS

ホップアップオプションズ OP.925
DF-03 スリッパークラッチセット



DF-03 SLIPPER CLUTCH SET

⚠ 注意

●小さなお子様のいる場所での作業はしないでください。部品やビニール袋を口に入れての窒息など危険な状況が考えられます。●工具の使用には十分注意してください。特に刃物によるケガや事故に注意してください。

⚠ CAUTIONS

●Keep out of reach of small children. Children must not be allowed to suck any part or packaging material in the kit.
●When assembling this kit, tools including knives are used. Extra care should be taken to prevent personal injury.

スリッパシャフト	1本
プレッシャーディスク	2枚
スリッパシート	2枚
スリッパースプリング	1個
スプリングリテーナー	1個
82Tスパーギヤ	1枚
4mmフランジロックナット	1個
4mmEリング	1個

- 部品を無くさないようにしましょう。
- Be careful not to lose small parts.

★※印、黒く塗られた部品は本セットには含まれません。
★Shaded parts and parts marked ※ are not included in kit.

- 車両キットのメインシャフトの代わりに取り付けます。
- Use in place of main shaft included with chassis kit.

4 《リヤギヤの組み立て》 Rear gear assembly

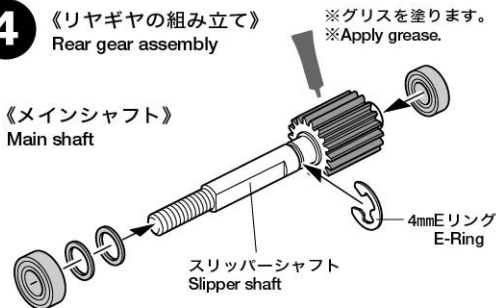

6

《スパークギヤの取り付け》 Attaching spur gear

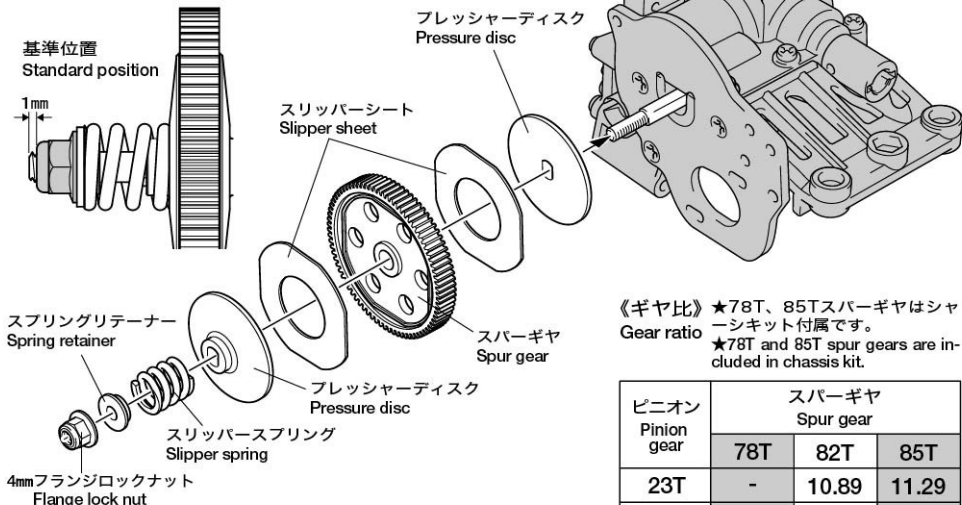

★基準位置からナットをゆるめるとスリッパーがすべりやすいセッティングとなります。スリッパーがすべっている状態で走行続けると過熱によりスパークギヤが溶けることがありますので避けてください。

★To decrease traction of slipper clutch, loosen nut from standard position. Note that continuous running with loose clutch may result in overheating that can damage spur gear.

《ギヤ比》★78T、85Tスパークギヤはシャーシキット付属です。
Gear ratio ★78T and 85T spur gears are included in chassis kit.

ピニオン Pinion gear	スパークギヤ Spur gear		
	78T	82T	85T
23T	-	10.89	11.29
25T	-	10.02	10.39
26T	9.17	9.64	-
27T	8.83	9.28	-
29T	8.22	-	-