

# TRF SPECIAL DAMPER (F103GT)

## OP.901 TRFスペシャルダンパー(F103GT)

**注意** ●工具の使用には十分注意してください。特にニッパーやナイフなど刃物によるケガや事故に注意してください。  
●オイルが誤って目や口に入ったときは、すぐに大量の水で洗い流し、医師に相談してください。  
●小さなお子様のいる場所での作業はしないでください。工具にさわったり、パーツやビニール袋の飲み込みによる窒息など危険な状況が考えられます。

**CAUTION** ●When assembling these parts, tools including knives are used. Extra care should be taken to prevent personal injury.  
●Damper oil must not be inhaled or ingested. Keep away from eyes and skin. If accidental exposure occurs, immediately flush with water and seek medical attention.  
●Keep out of reach of small children. Children must not be allowed to put any parts or packaging material in their mouths.

シリンダー (シリンダー、キャップ、ナット、エンド)	1個	12mmOリング	1個
V部品	1枚	シリコンOリング (透明)	1個
コイルスプリング	1個	3mmOリング (黒)	1個
ピストンロッド	1本	2mmEリング	2枚
ピストン (2つ穴、3つ穴)	各1個	オイルシール	1個
スペーサー	1個	5mmピローボール	1個
ロッドガイド	1個	※部品を無くさないようにしましょう。	

### 《オイル、ピストンの基本設定》 BASIC SETTING

オイル粘度 Damper oil	ピストン穴数 Piston holes
#400	3穴 three

●はじめにシリンダーを分解してください。  
●Disassemble cylinder unit first.

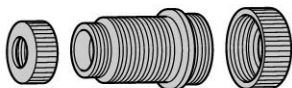

### 1 シリンダーの組み立て CYLINDER ASSEMBLY

12mmOリング  
O-ring



シリンダーナット  
Cylinder nut

シリンダーエンド  
Cylinder end

シリコンOリング  
Silicone O-ring

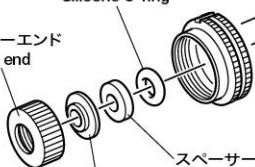

ロッドガイド  
Rod guide

スペーサー  
Spacer

シリンダー  
Cylinder



### 2 ピストンロッドの取り付け ATTACHING PISTON ROD

2mmEリング  
E-ring

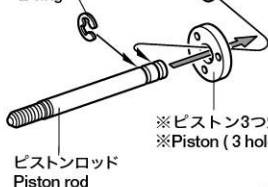

ピストンロッド  
Piston rod

※ピストン3つ穴  
※Piston (3 holes)

2mmEリング  
E-ring

シリンダー  
Cylinder

ピストンロッド  
Piston rod

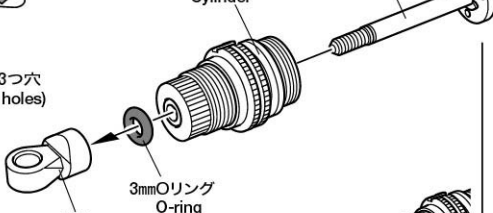

3mmOリング  
O-ring

V5

★ピストンロッドにキズを付けないように注意してください。

★Be careful not to damage piston rod.

★Eリングはラジオペンチで押し込みます。  
★Snap on using long nose pliers.

### 3 ダンパーオイルの入れ方 DAMPER OIL

★ダンパーオイルは別にお求めください。  
★Damper oil is not included in set.

1.ピストンを下にさげてオイルを入れ、ゆっくりピストンを上下させてオイル中の気泡を抜きます。

1.Pull down piston and pour oil into cylinder. Remove air bubbles by moving piston up and down.

2.気泡が抜けたらオイルをいっぱいに入れ、オイルシールをはめ込みます。あふれたオイルはティッシュペーパーできれいに拭き取ってください。

2.Attach oil seal and absorb oil overflow with tissue paper.

3.シリンダーキャップとオイルシールの間にV9を挟んだ後、シリンダーキャップをいっぱいまでネジ込みます。

3.Put V9 between cylinder cap and oil seal. Then, tighten cylinder cap.

※ダンパーオイル (別売)

※Damper oil (available separately)

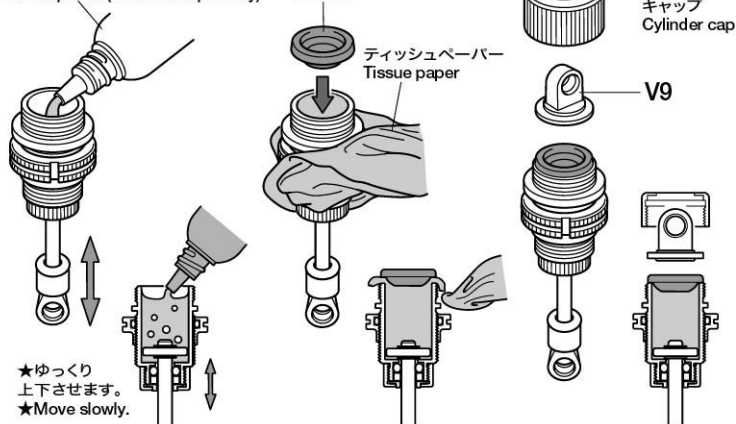

### 4 スプリングの取り付け ATTACHING SPRING

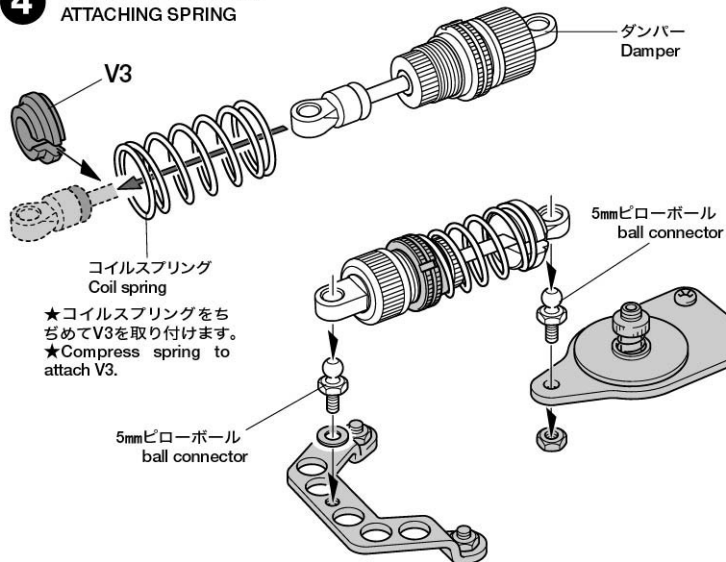

### 5 シリンダーナットの調整 CYLINDER NUT ADJUSTMENT

★シリンダーナットを回してスプリングの堅さを調整します。

★Adjust spring tension by rotating cylinder nut.

