

HOP-UP OPTIONS

ホップアップオプションズ OP.868

TGM-03 TRF ボールピボット
サスペンションセット



TGM-03 TRF BALL PIVOT SUSPENSION SET

注意

- 組み立てる前に説明図を必ずお読みください。また、保護者の方もお読みください。
- 小さなお子様がいる場所での工作はしないでください。工具にさわったり、パーツやビニール袋を口に入れるなどの危険な状況が考えられます。

CAUTION

- Always read instructions before assembly. Children should have instructions read by supervising adult.
- Keep out of reach of small children. Children must not be allowed to put any parts in their mouths, or pull vinyl bag over their heads.

《ナックルの組み立て》 ★各2個作ります。 Knuckle assembly ★Make 2.

- ★11mmサスボールが、あそびがなくスムーズに動くように12mmサスボールナットを調整しながらネジ込んでください。
- ★Screw in 11mm Suspension ball making sure 12mm Adjusting nut can turn freely.

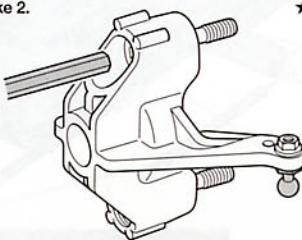

- ★ この部分の部品、※印の部品はセットに含まれません。
- ★ Shaded or ※ marked parts are not included in set.

12mmサスボールナット ★2個作ります。
Suspension ball nut ★Make 2.

《右》
Right

ボールカラー
Ball collar

ナックル
Knuckle

12mmサスボールナット
Suspension ball nut

ボールカラー
Ball collar

《左》
Left

3mmフランジナット
Flange nut

- ★斜めにネジ込まないように注意。
- ★Be sure to screw in straight.

★2個作ります。
★Make 2.

- 六角棒レンチ (5mm)
Hex wrench (5mm)
- ★斜めにネジ込まないように注意してください。
- ★Be sure to screw in straight.

ナックル
Knuckle

11mmサスボール
Suspension ball

※6×7mmピローボール
Ball connector

アッパーアーム
Upper arm

11mmサスボール
Suspension ball

- ★取り付け位置に注意。
- ★Note position.

《アームの取り付け》 Attaching arms

★各2個作ります。
★Make 2.

六角レンチ (2.5mm)
Hex wrench (2.5mm)

《左》
Left

ナックル《左》
Knuckle (left)

ロウアーム
Lower arm

- ★取り付け位置に注意。
- ★Note position.

《右》
Right

アッパーアーム
Upper arm

ナックル《右》
Knuckle (right)

ロウアーム
Lower arm

6mm

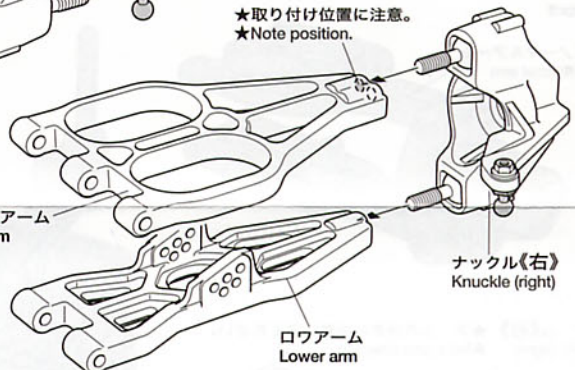
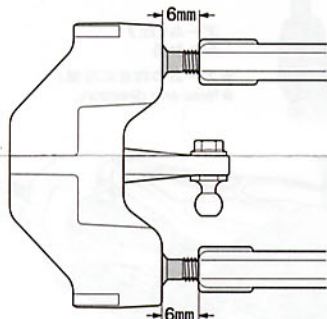

★メンテナンスマニュアルを参照して部品の交換をしてください。外したパーツは無くさないようにしてください。
 ★Refer to the maintenance manual when replacing parts. Make sure not to lose removed parts.

《リヤ》
 Rear

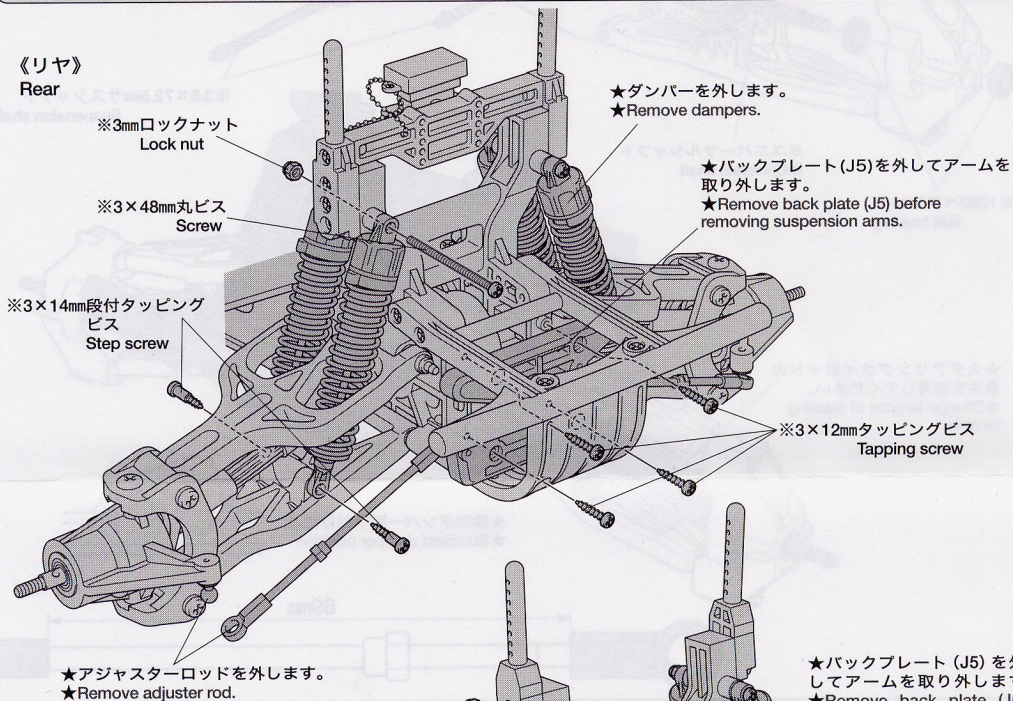

《フロント》
 Front

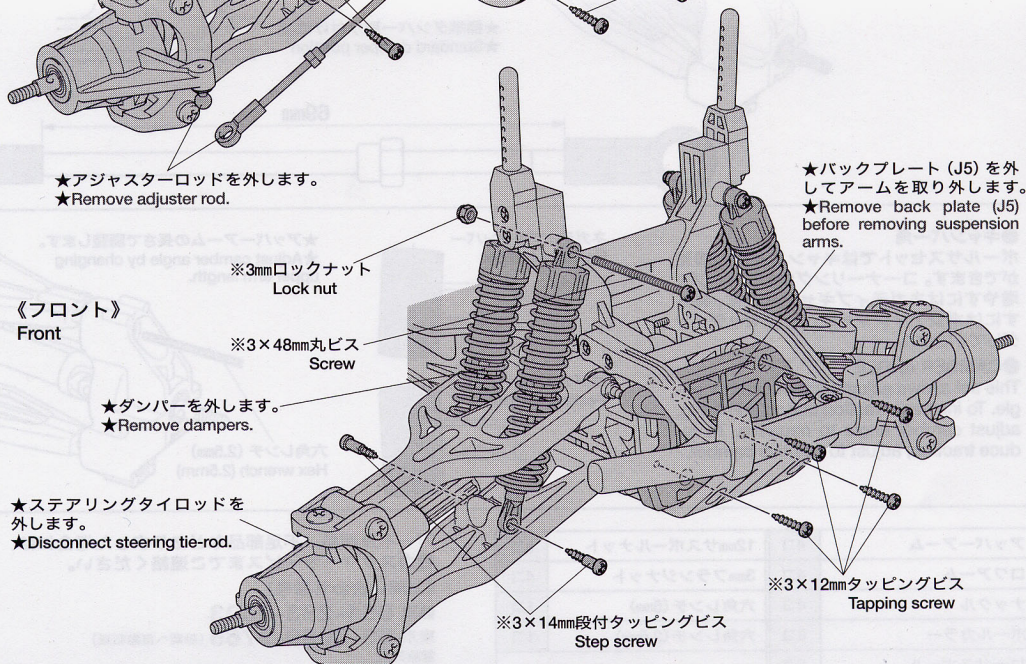

《リヤ》
Rear

※ノーマルアーム
※Normal arm

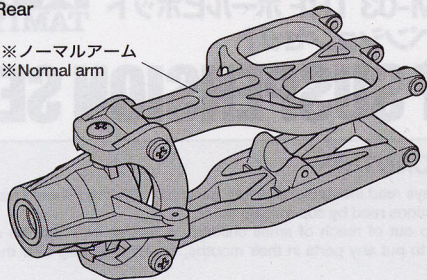

アーム《右》
Arm (right)

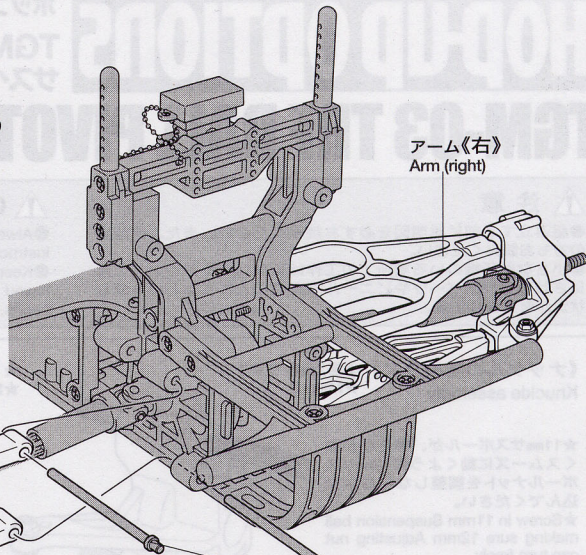

アーム《左》
Arm (left)

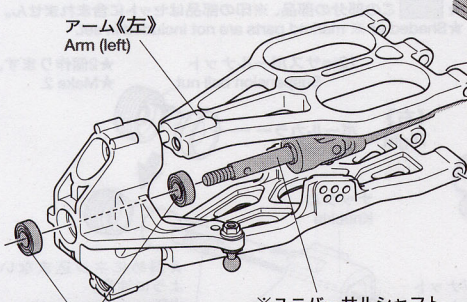

※3.5×72.5mmサスシャフト
Suspension shaft

※1260ベアリング
Ball bearing

※ユニバーサルシャフト
Universal shaft

★ダンパーの取り付けは4本とも同じ位置になるように注意して取り付けてください。
★Make sure all dampers are attached in same position.

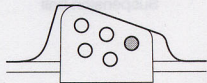

★標準ダンパー取り付け位置
★Standard damper position

★アジャスターロッドの長さを変更してください。
★Change lengths of adjuster rods.

69mm

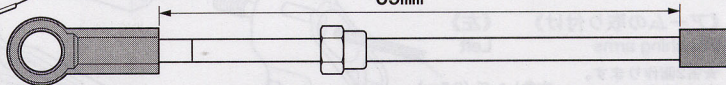

《フロント》

Front

※ノーマルアーム
※Normal arm

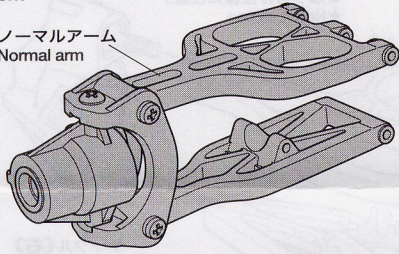

アーム《左》
Arm (left)

★アームの向きに注意。
★Note arm direction.

アーム《右》 ★アームの向きに注意してください。
Arm (right) ★Note arm direction.

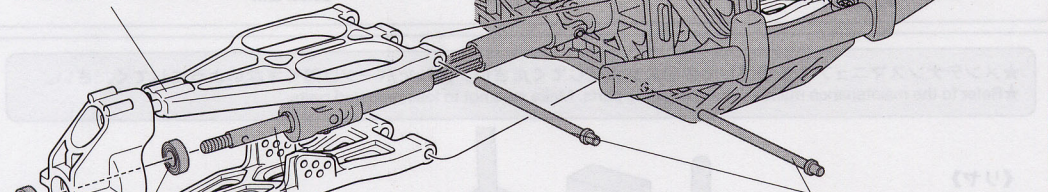

※3.5×72.5mmサスシャフト
Suspension shaft

※ユニバーサルシャフト
※Universal shaft

※1260ベアリング
Ball bearing

★ステアリングタイロッドの長さを変更してください。
★Change lengths of steering tie rods.

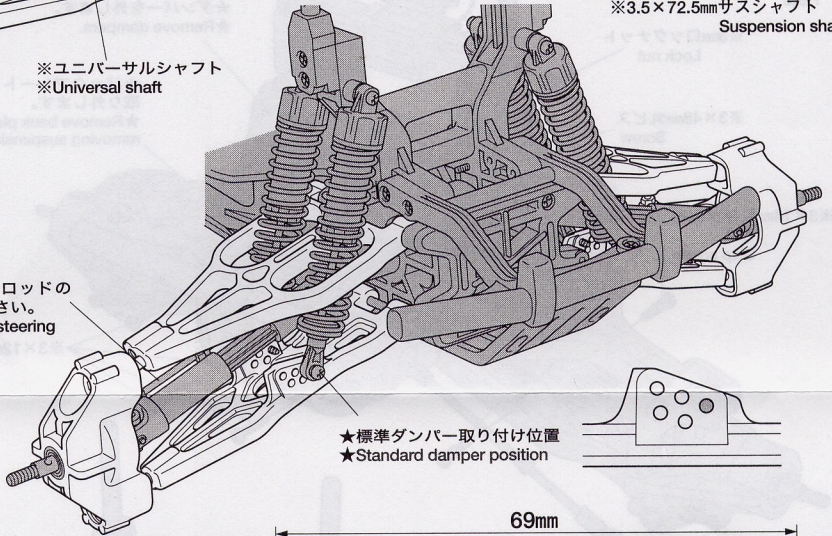

★標準ダンパー取り付け位置
★Standard damper position

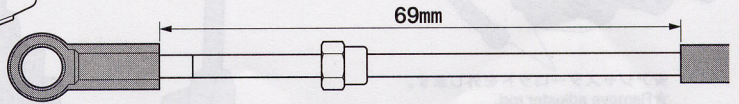
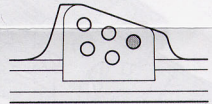

●キャンパー角

ボールサスセットではキャンパー角の調整ができます。コーナリング中のグリップを増やすにはネガティブキャンパーに、減らすにはポジティブキャンパーにセッティングしてください。

●CAMBER ANGLE

This set allows adjustment of camber angle. To increase traction during cornering, adjust camber angle to negative. To reduce traction, adjust to positive camber.

ネガティブキャンパー
Negative camber

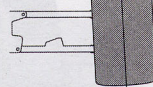

ポジティブキャンパー
Positive camber

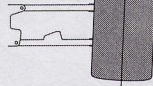

★アッパーアームの長さで調整します。
★Adjust camber angle by changing upper arm length.

六角レンチ (2.5mm)
Hex wrench (2.5mm)

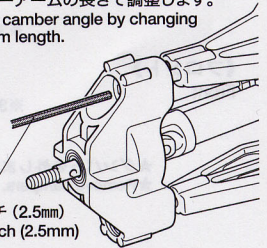

アッパーアーム	4コ	12mmサスポールナット	8コ
ロワアーム	4コ	3mmフランジナット	4コ
ナックル	4コ	六角レンチ (5mm)	1コ
ボールカラー	8コ	六角レンチ (2.5mm)	1コ
11mmサスポール	8コ		

万一不良部品、不足部品などありました場合には、当社カスタマーサービスまでご連絡ください。

《お問い合わせ番号》

静岡 054-283-0003

東京 03-3899-3765 (静岡へ自動転送)

営業時間

平日 (月~金曜日) ▶ 8:00~20:00 土、日、祝日 ▶ 8:00~17:00