

**注意**

●小さなお子様のいる場所での作業はしないでください。部品やビニール袋を口に入れての窒息など危険な状況が考えられます。●工具の使用には十分注意してください。特に刃物によるケガや事故に注意してください。

**CAUTIONS**

●Keep out of reach of small children. Children must not be allowed to suck any part or packaging material in the kit. ●When assembling this kit, tools including knives are used. Extra care should be taken to prevent personal injury.

1速ギヤハブ	1個	1360アダプター (F3)	2個
2速ギヤハブ	1個	1360ベアリング	2個
2スピードクラッチシュー	2個	4mmスチールボール	2個
1速ドリブンギヤ57T	1個	2スピードスプリング	2個
2速ドリブンギヤ54T	1個	2.5×12mmシャフト	2個
クラッチカバー	1個	2×10mmEリングシャフト	2個
2スピードアダプター	1個	6×8×11.6mmスペーサー	1個
2スピードシャフト	1個	3×15mm六角丸ビス	2個
ジョイントボール	2個	3×5mm六角丸ビス	6個
強化クラッチベル	1個	5×5mmイモネジ	2個
ブレーキハブ	1個	3mmロックナット (薄型)	2個
1速ドライブギヤ12T	1個	1.5mmEリング	4個
2速ドライブギヤ14T	1個	6mmワッシャー	1個

- 部品を無くさないようにしましょう。
- 金具部品は少し多めに入っています。予備として使ってください。
- Be careful not to lose small parts.
- Extra screws are included. Use them as spares.

**《2スピードクラッチ》  
2-speed clutch**

★※印、黒く塗られた部品は本セットには含まれません。  
★Parts marked ※ are not included in set.

★向きに注意してください。  
★Note direction.

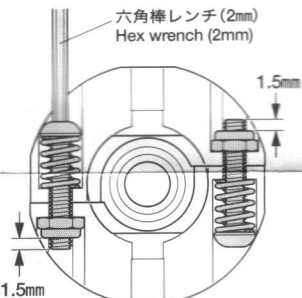
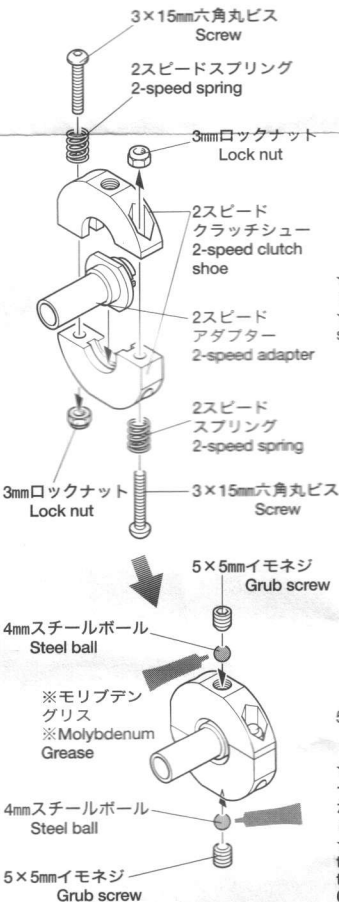

★両側の3×15mm六角丸ビスを図の位置までねじ込みます。(ナットから1.5mm出た状態)  
★Tighten right and left 3x15mm screws as shown (screws stick out 1.5mm from nuts).

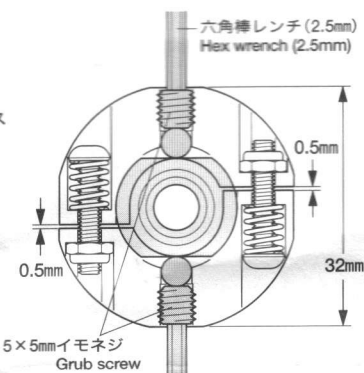

★2スピードアダプターの位置に注意し、2スピードクラッチシューの上下寸法が32mm (すき間が0.5mm) になるように5×5mmイモネジを両側から均等にねじ込み調整します。  
★Note direction of 2-speed adapter. Screw in top and bottom 5x5mm grub screws evenly so that overall height becomes 32mm (allowing 0.5mm space between clutch shoes).

**《2スピードギヤ》  
2-speed gear**

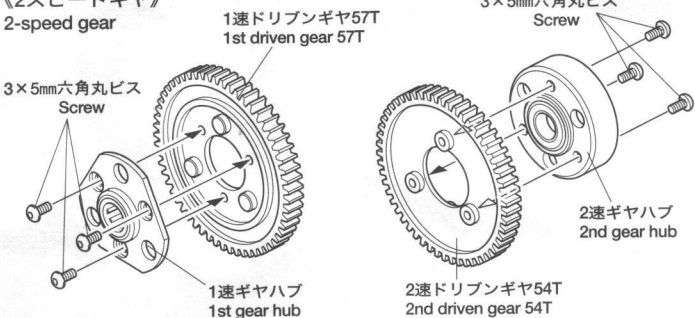

## 《2スピードシャフト》

2-speed shaft

1速ドリブンギヤ57T  
1st driven gear 57T

2速ドリブンギヤ54T  
2nd driven gear 54T

6mmワッシャー  
Washer

クラッチカバー  
Clutch cover

2スピードシャフト  
2-speed shaft

2.5×12mmシャフト  
Shaft

2スピードクラッチ  
2-speed clutch

★※印、黒く塗られた部品は  
本セットには含まれません。  
★Shaded parts are not included  
in set.

## 《センターバルクヘッド》

Center bulkhead

★シャーシ付属のブレーキパッドを右図のようにセンターバルクヘッドR (G1) の反対側に取り付けます。

★Attach brake pads (included in chassis kit) to center bulkhead (G1) as shown.

★削り取ります。  
★Remove.

1360アダプター  
Adapter

2スピードシャフト  
2-speed shaft

1360アダプター  
Adapter

2×10mmEリングシャフト  
E-ring shaft

1360ベアリング  
Ball bearing

1360ベアリング  
Ball bearing

6×8×11.6mmスペーサー  
Spacer

ジョイントボール  
Joint ball

1.5mmEリング  
E-ring

2×10mmEリングシャフト  
E-ring shaft

1.5mmEリング  
E-ring

2.5×12mmシャフト  
Shaft

ブレーキハブ  
Brake hub

ジョイントボール  
Joint ball

1.5mmEリング  
E-ring

## 《エンジン部品》

Engine parts

強化クラッチベル  
Clutch bell

2速ドライブギヤ14T  
2nd drive gear 14T

1速ドライブギヤ12T  
1st drive gear 12T

★キャブレターにブレーキディスクが当たらないようにナットをゆるめて向きを調節してください。  
★Adjust carburetor position so as not to contact with brake disc.

