

HOP-UP OPTIONS

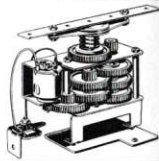

53400 R/C TANK DMD TURRET UNIT ホップアップオプションズ OP.400 1/16 RCタンク 砲塔旋回ユニット



注意

- 作る前に説明図をよく読み、内容を理解してから組み立てて下さい。また、保護者の方も必ずお読み下さい。
- 工具の使用には十分注意して下さい。特にニッパーやナイフなど刃物によるケガ、事故に注意して下さい。
- グリスが眼や口に入ったときは、すぐに大量の水で洗い流し、医師に相談して下さい。
- 小さなお子様のいる場所での作業はしないで下さい。工具にさわったり、パーツやビニール袋を口に入れるなどの危険な状況が考えられます。
- 金属部品などには先端が鋭いものがあります。取り扱いには十分注意して下さい。
- 走行させない時は必ず走行用バッテリーのコネクターを外して下さい。

CAUTIONS

- Read carefully and fully understand the instructions before commencing assembly. A supervising adult should also read the instructions if a child assembles the model.
- When assembling this kit, tools including knives are used. Extra care should be taken to avoid personal injury.
- Lubricants etc. must not be inhaled or ingested. Keep away from eyes and skin. If accidental exposure occurs, immediately flush with water and seek medical attention.
- Keep out of reach of small children. Children must not be allowed to suck any part, or pull vinyl bag over the head.
- Care should be taken with the metal parts contained in the kit, as they could have sharp points and/or edges.
- Disconnect battery when the tank is not being used.

キングタイガーへの取り付け方法 / TURRET UNIT INSTALLATION (KING TIGER)

1 《砲塔ギヤーボックスの取り付け》 ATTACHING TURRET GEARBOX

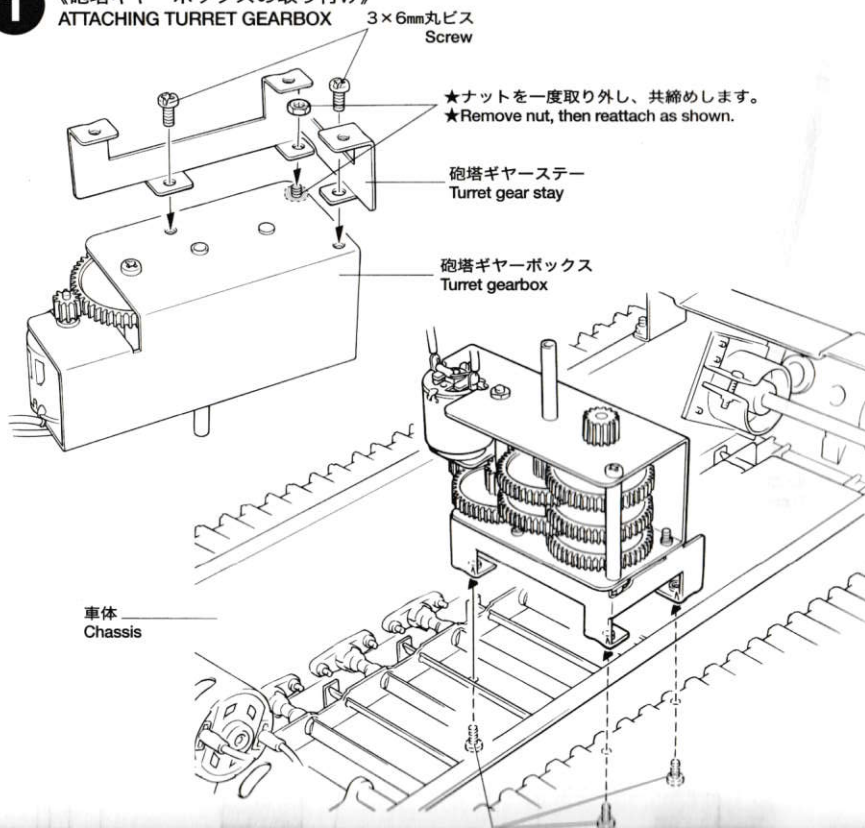

3 《接続》 CONNECTING CABLES

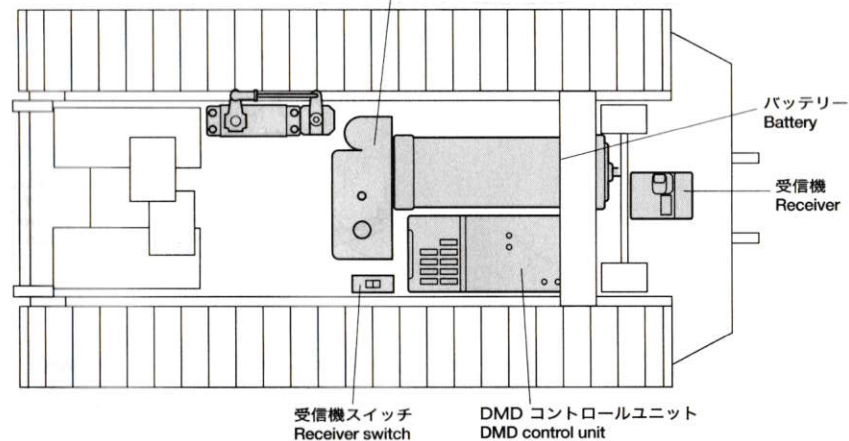
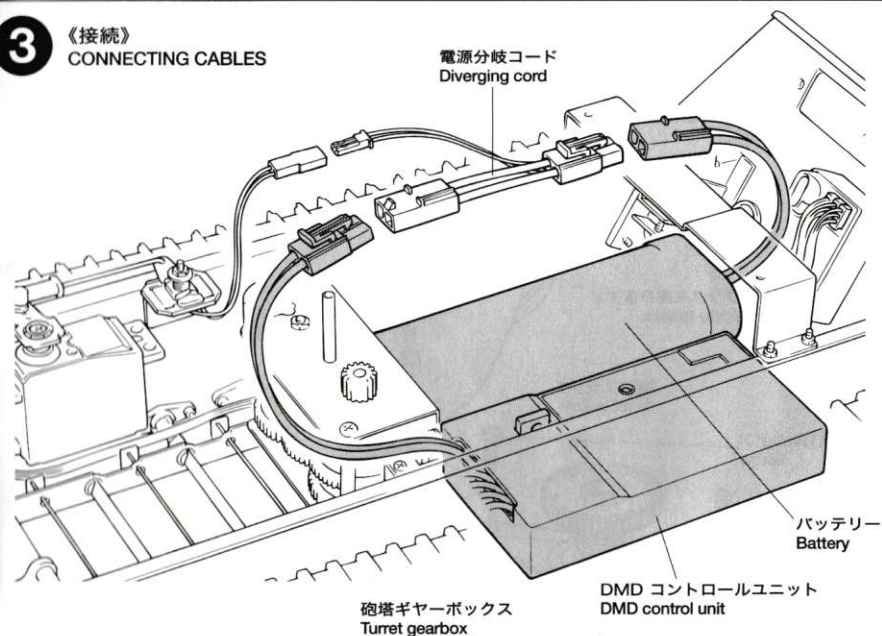

4 《砲塔クラッチの取り付け》 ATTACHING TURRET CLUTCH

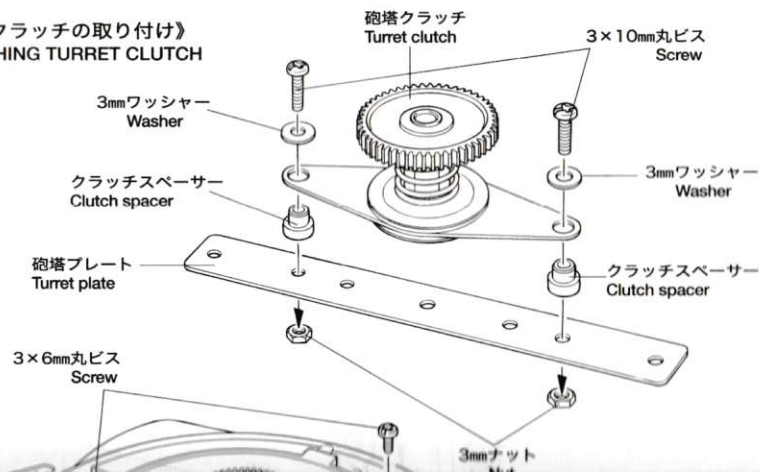

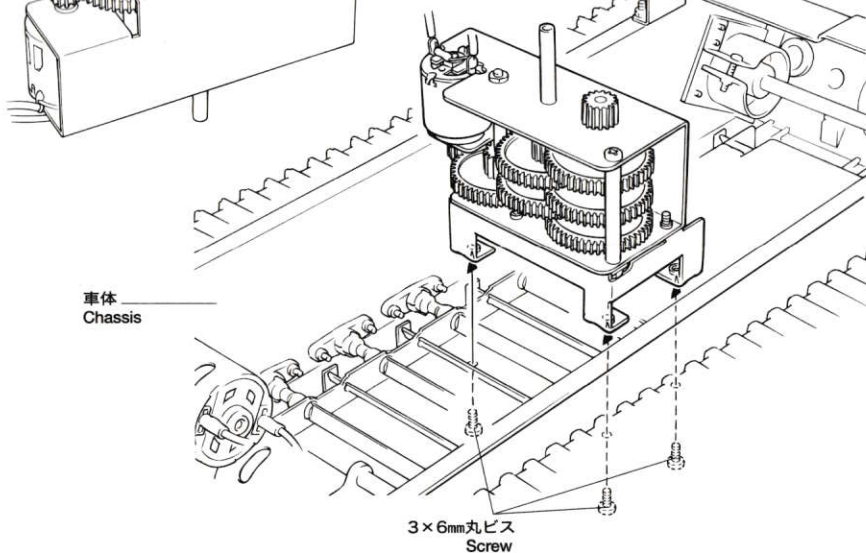

2 《サーボの取り付け》 ATTACHING SERVO

★4mmビローボールは、サーボホーンの中心から15mmくらいの場所の穴に取り付けます。
★Attach ball connector to the hole, which is about 15mm distance from axis of servo horn.

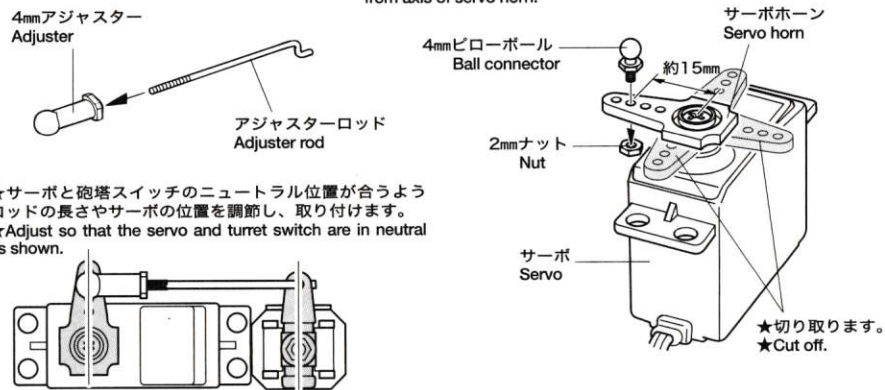

★サーボと砲塔スイッチのニュートラル位置が合うようロッドの長さやサーボの位置を調節し、取り付けます。
★Adjust so that the servo and turret switch are in neutral as shown.

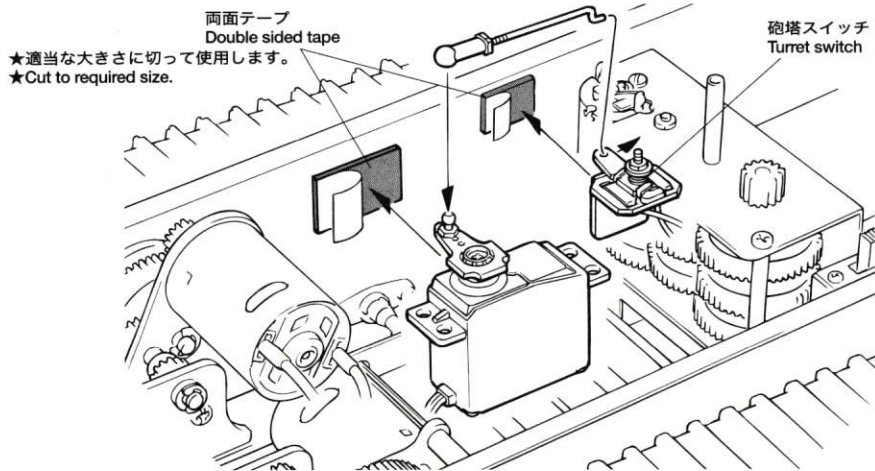
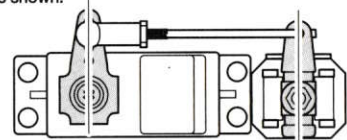

4 《砲塔クラッチの取り付け》 ATTACHING TURRET CLUTCH

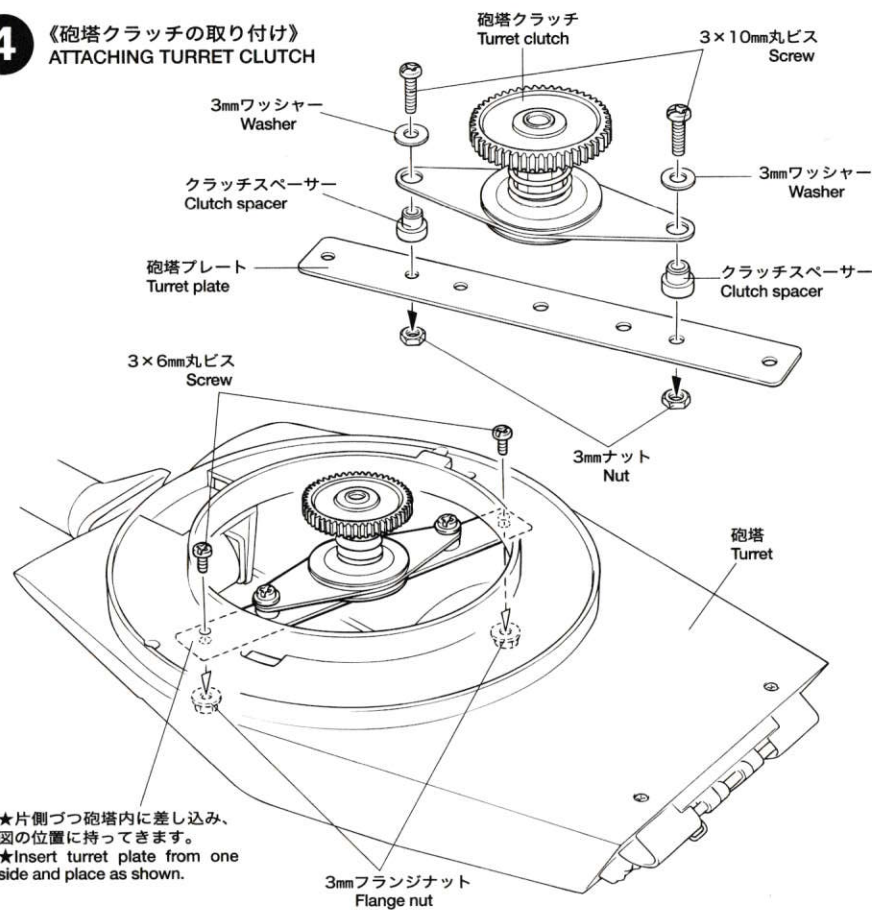

★片側つつ砲塔内に差し込み、図の位置に持ってきます。
★Insert turret plate from one side and place as shown.

5 《砲塔の取り付け》 TURRET INSTALLATION

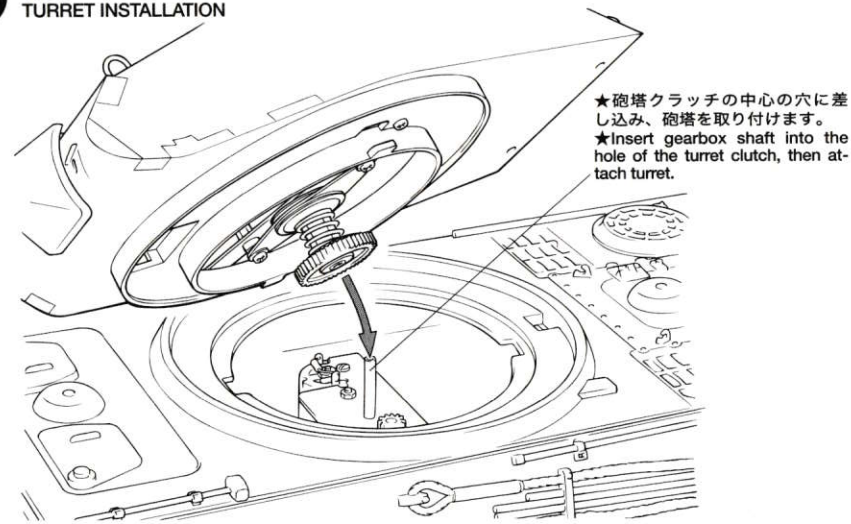

M4シャーマンへの取り付け方法 / TURRET UNIT INSTALLATION (M4 SHERMAN)

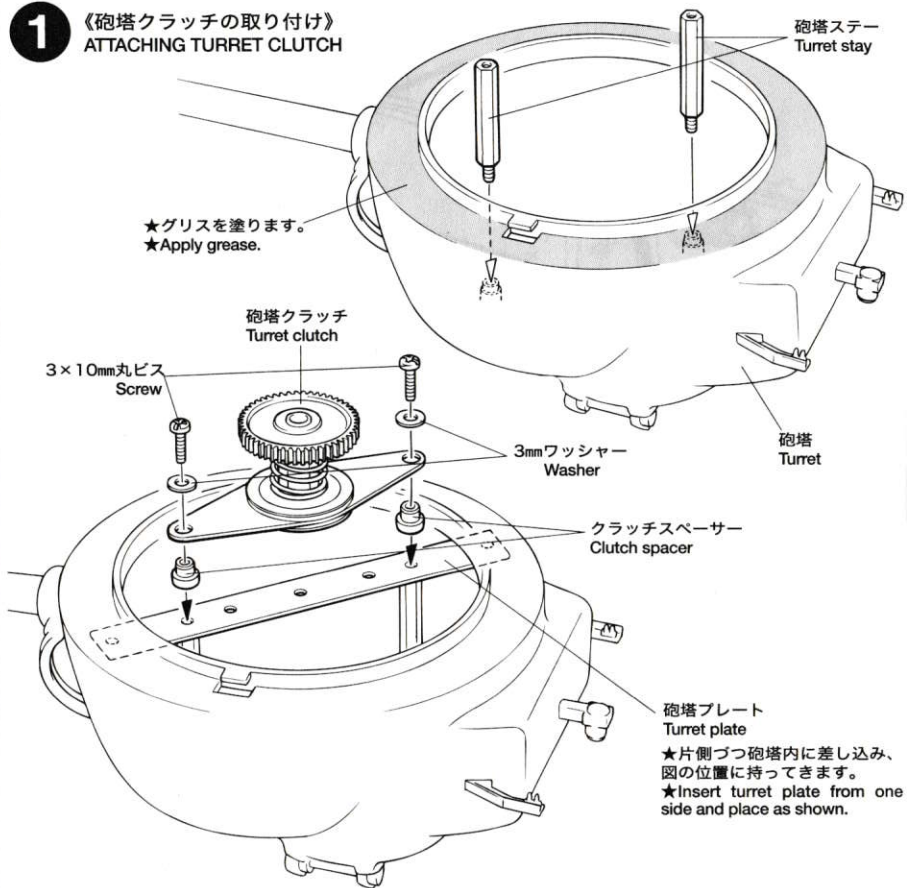
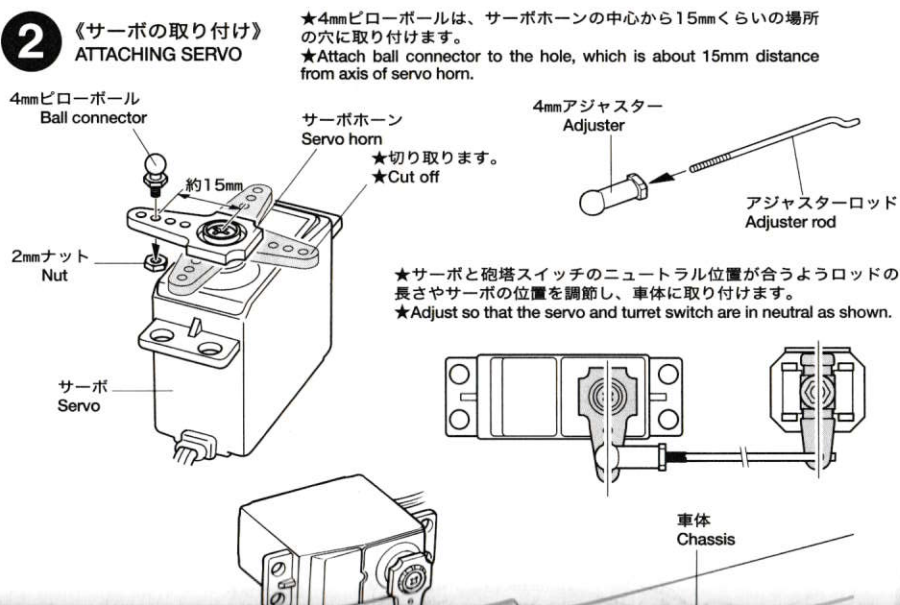
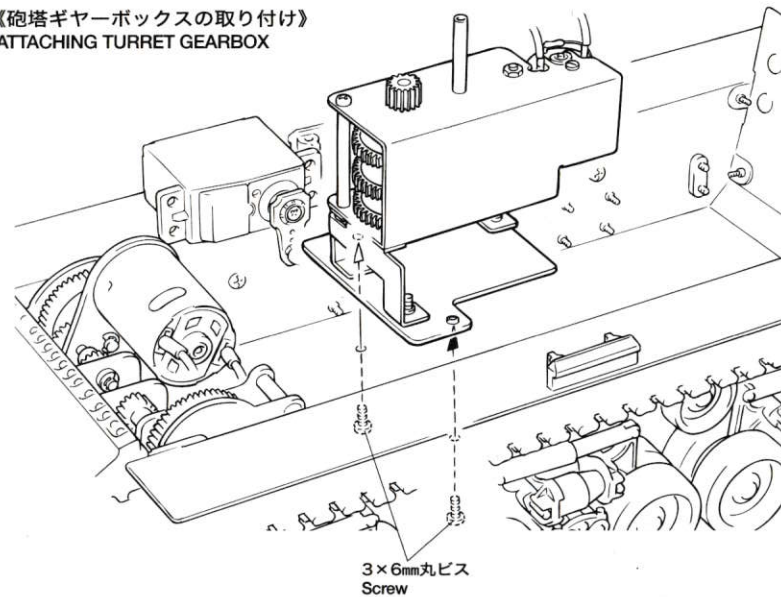
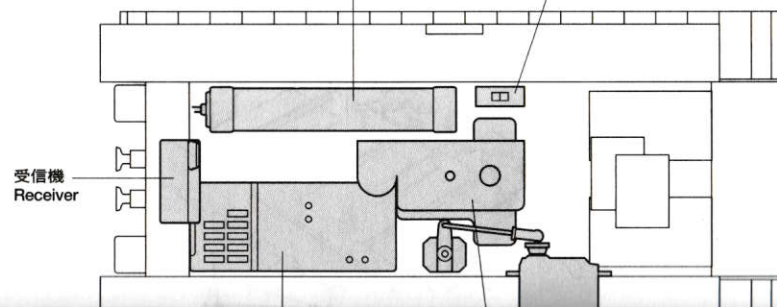
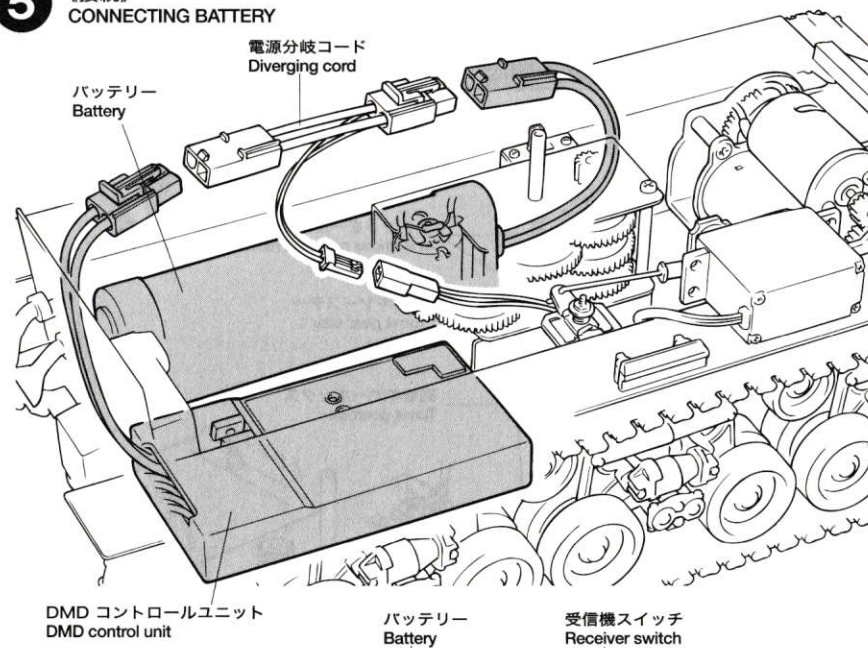
1 《砲塔クラッチの取り付け》
ATTACHING TURRET CLUTCH2 《サーボの取り付け》
ATTACHING SERVO4 《砲塔ギヤーボックスの取り付け》
ATTACHING TURRET GEARBOX5 《接続》
CONNECTING BATTERY

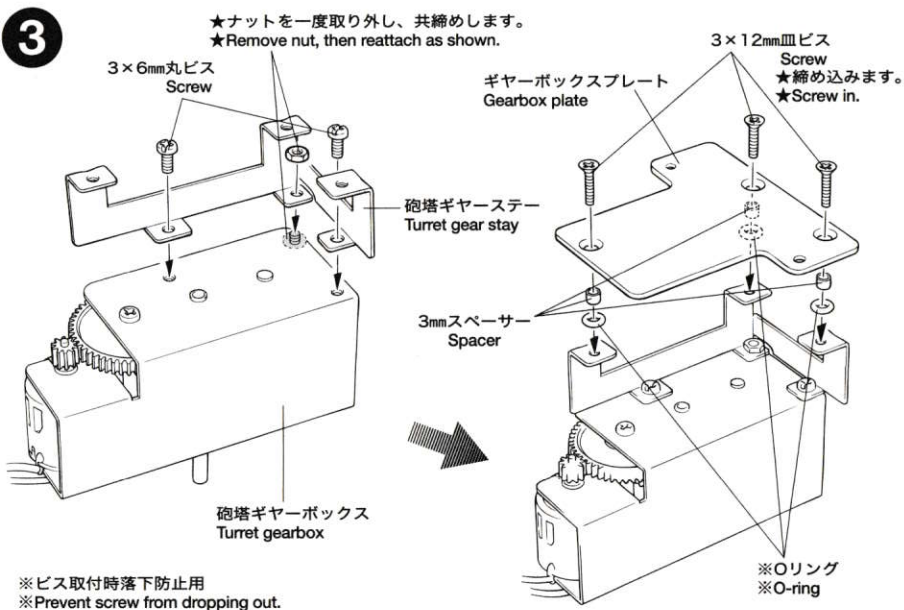
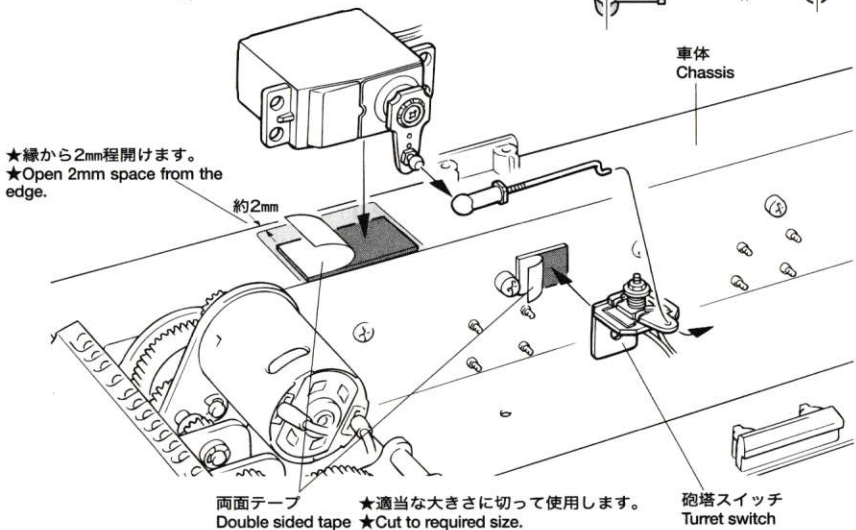
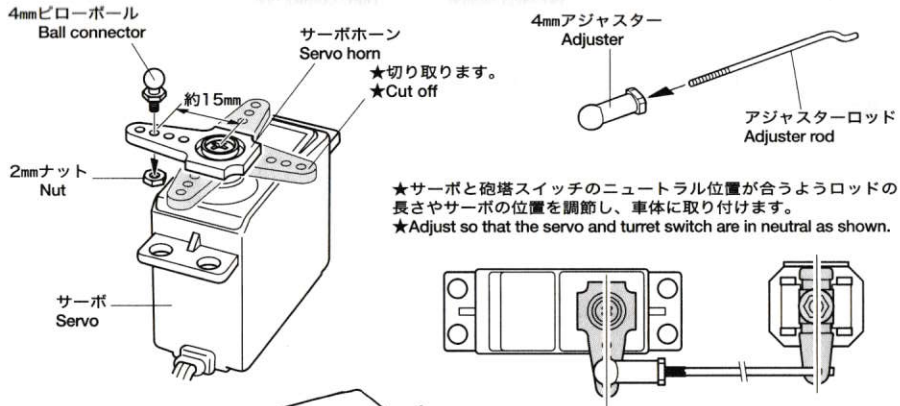

6 《砲塔の取り付け》 TURRET INSTALLATION

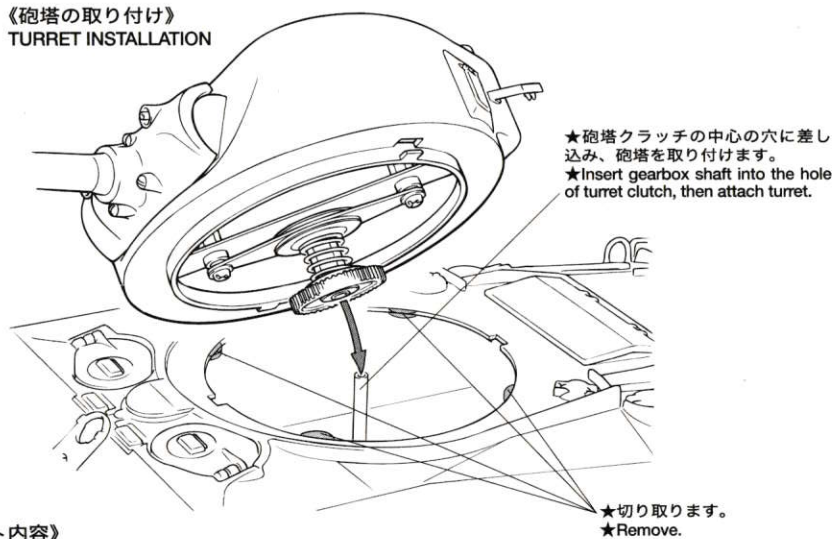

《キット内容》

砲塔ギヤボックス	1個	3×6mm 丸ビス	10本	4mm アジャスター	1個
砲塔クラッチ	1個	3×10mm 丸ビス	2本	4mm ビローボール	1個
砲塔ギヤステー	1個	3×12mm 皿ビス	3本	クラッチスペーサー	2個
ギヤボックスプレート	1枚	3mm ワッシャー	2個	Oリング	3個
電源分岐コード	1個	3mm ナット	2個	グリス	1個
砲塔プレート	1枚	2mm ナット	1個	両面テープ	1枚
砲塔ステー	2個	3mm フランジナット	3個		
アジャスターロッド	1個	3mm スペーサー	3個		
部品を無くさないようにしましょう。					

●万一不良部品、不足部品などありました場合には、当社カスタマーサービスまでご連絡下さい。

《お問い合わせ番号》静岡 054-283-0003

営業時間 平日…8:00~20:00

東京 03-3899-3765 (静岡へ自動転送)

土・日・祝日…8:00~17:00