

# OP. 183 FORMULA CAR ALUMINUM HEAT SINK MOTOR MOUNT

## フォーミュラ・アルミヒートシンク・モーターマウント

★このモーターマウントは、1/10 F-1及びビィンディカー各車、1/10 Cカー、1/10 スポーツカー専用です。

★For use with Tamiya's 1/10 F/C F-1, Indy Car, G/C and FWD sports cars

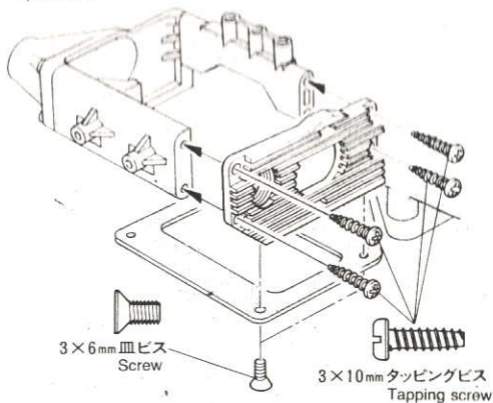



 3×10mm 丸ビス Screw      モーターの取り付けに使用します。  
For motor installation.

 3×12mm タッピングビス Tapping screw      モーターマウントの取り付けに使用します。  
For motor mount assembly.

以下のネジは1/10 Cカー、スポーツカーの車高調整用に使用します。  
Screws shown below are used for securing motor mount on T-bar.

 3×12mm 皿ビス Screw      プレート(D3)を2枚入れた最低車高の時、使用します。  
When using two spacers (D3).

 3×8mm 皿ビス Screw      プレート(D3)を1枚入れた中間車高の時、使用します。  
When using one spacer (D3).

 3×6mm 皿ビス Screw      プレート(D3)を入れない最高車高の時、使用します。  
When no spacer is used.