

《スパークギヤの交換》 Replacing spur gear

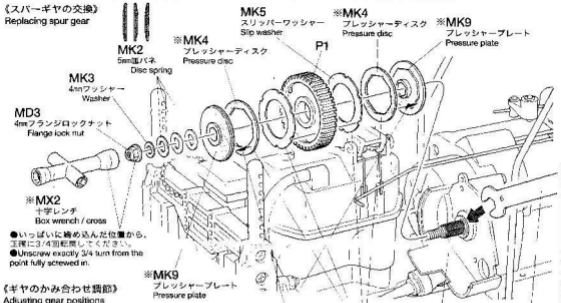

- いっぱいに締め込んだ位置から、正確に3/4回転回してください。
- Unscrew exactly 3/4 turn from the point fully screwed in.

《ギヤのかみ合わせ調節》 Adjusting gear positions

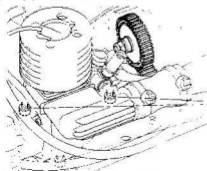

- ★瞬間接着剤で固定します。
- ★Apply instant cement.

- ★グリスを少量塗ります。5.5-6mm板レンチ
- ★Apply grease a little. Wrench

- ★ミナなどが付かないよう気を付けます。
- ★Must NOT contact any oil.

- ※キットのものをご使用ください。
- ※Use the parts supplied with kit.

- ★MH11をゆるめて、エンジンを稼働してギヤのガタがなく軽く回る様な位置に調整して締め込みます。
- ★Loosen MH11 and mount engine to the point where the gears work smoothly, without excessive gap.

- MD3の調節を間違えるとP1を破損する恐れがあります。走行前には必ず締め込み量をチェックしてください。
- Always inspect attachment of MD3. Improper adjustment may damage spur gear (P1).