

TRF415 REVERSIBLE LIGHTWEIGHT SUSPENSION SET



TRF415 軽量リバーシブルサスセット

⚠ 注意

- ★工具の使用には十分注意して下さい。特にナイフ、ニッパーなどの刃物によるケガや事故に注意して下さい。
- ★接着剤や塗料は使用する前にそれぞれの注意書きをよく読み、指示に従って正しく使用し、使用する時は換気に十分注意して下さい。
- ★小さなお子様がいる場所での作業はしないでください。部品やビニール袋を口に入れての窒息など危険な状況が考えられます。

⚠ CAUTION

- ★Keep out of reach of small children. Children must not be allowed to suck any part, or pull vinyl bag over their head.
- ★Read and fully understand the instructions prior to commencing assembly. The supervising adult should also read the instructions if a child is assembling the kit.
- ★When assembling this kit, tools including knives are used. Extra care should be taken to prevent personal injury.

| | | | | | | | |
|-------------------|----|------------------|----|-------------------|-----|------------------|-----|
| C部品 (フロントアップライト) | 1枚 | クロスバイダー | 4個 | 2.6×25mm スクリューピン | 2個 | 0.5mm ホイルスぺーサー | 4個 |
| D部品 (サスアーム) | 2枚 | 2×9.8mm シャフト | 4個 | ビローボールキングピン | 2個 | 3×3mm スぺーサー | 8個 |
| E部品 (リアアップライト) | 1枚 | 3×2.5mm イモネジ (黒) | 4個 | 4.6×4.7mm フランジパイプ | 2個 | 3×2mm スぺーサー | 8個 |
| F2部品 (ハブキャリア: 2") | 1枚 | 4mm アジャスター | 2個 | 3×10mm ホロービス | 4個 | 3×1mm スぺーサー | 4個 |
| F4部品 (ハブキャリア: 4") | 1枚 | 5mm アジャスター | 4個 | 3×12mm ホロービス | 4個 | 3×0.5mm スぺーサー | 8個 |
| ホイールアクスル | 4個 | 5mm アジャスター-S | 2個 | 5mm ビローボール (黒) | 10個 | 950ベアリング | 8個 |
| アルミスイングシャフト | 2本 | ワンウェイカップジョイント | 2個 | 3×10mm 六角皿ビス | 2個 | 5×0.1mm シム | 10枚 |
| スイングシャフト | 2本 | 2.6×22mm スクリューピン | 2個 | 1mm ホイルスぺーサー | 4個 | 3×0.1mm シム (調整用) | 10枚 |

1 《フロントスタビライザージョイント》 Front stabilizer joints

5mm アジャスター
Adjuster



★2個作ります。
★Make 2.



3×10mm ホロービス
Screw

4mm アジャスター
Adjuster

2 《フロントユニバーサルシャフト》 Front universal shafts

★2個作ります。
★Make 2.

2×9.8mm シャフト
Shaft

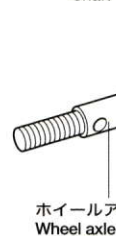

スイングシャフト
Swing shaft

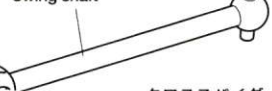

3×2.5mm イモネジ
Grub screw



六角棒レンチ (1.5mm)
Hex wrench (1.5mm)



3 《フロントアクスルの組み立て》 Front axles

《R》

《TB Evo. III》

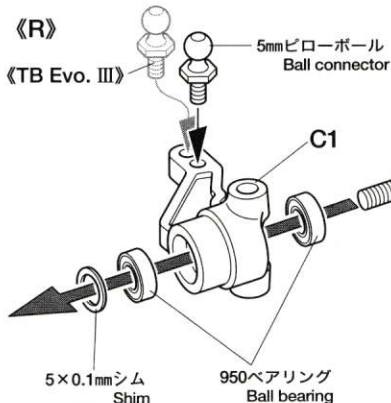

《L》

《TB Evo. III》

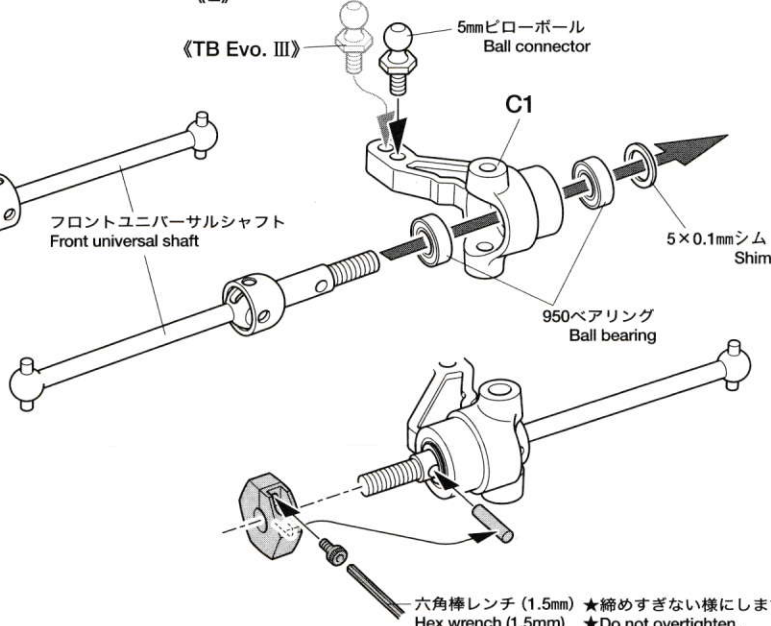

4 フロントアクスルの取り付け
Attaching front axles

《R》

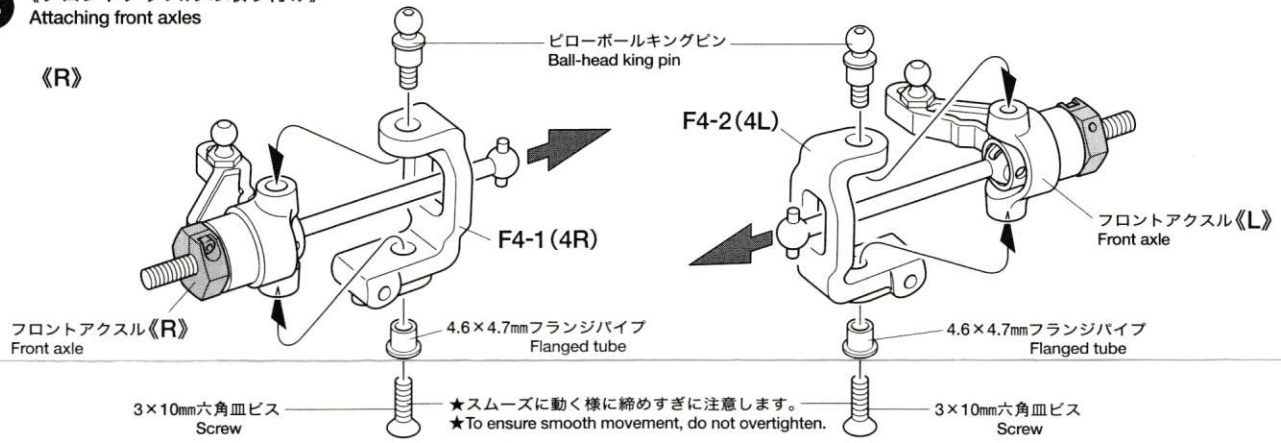

5 フロントアームの組み立て
Front arms

《R》

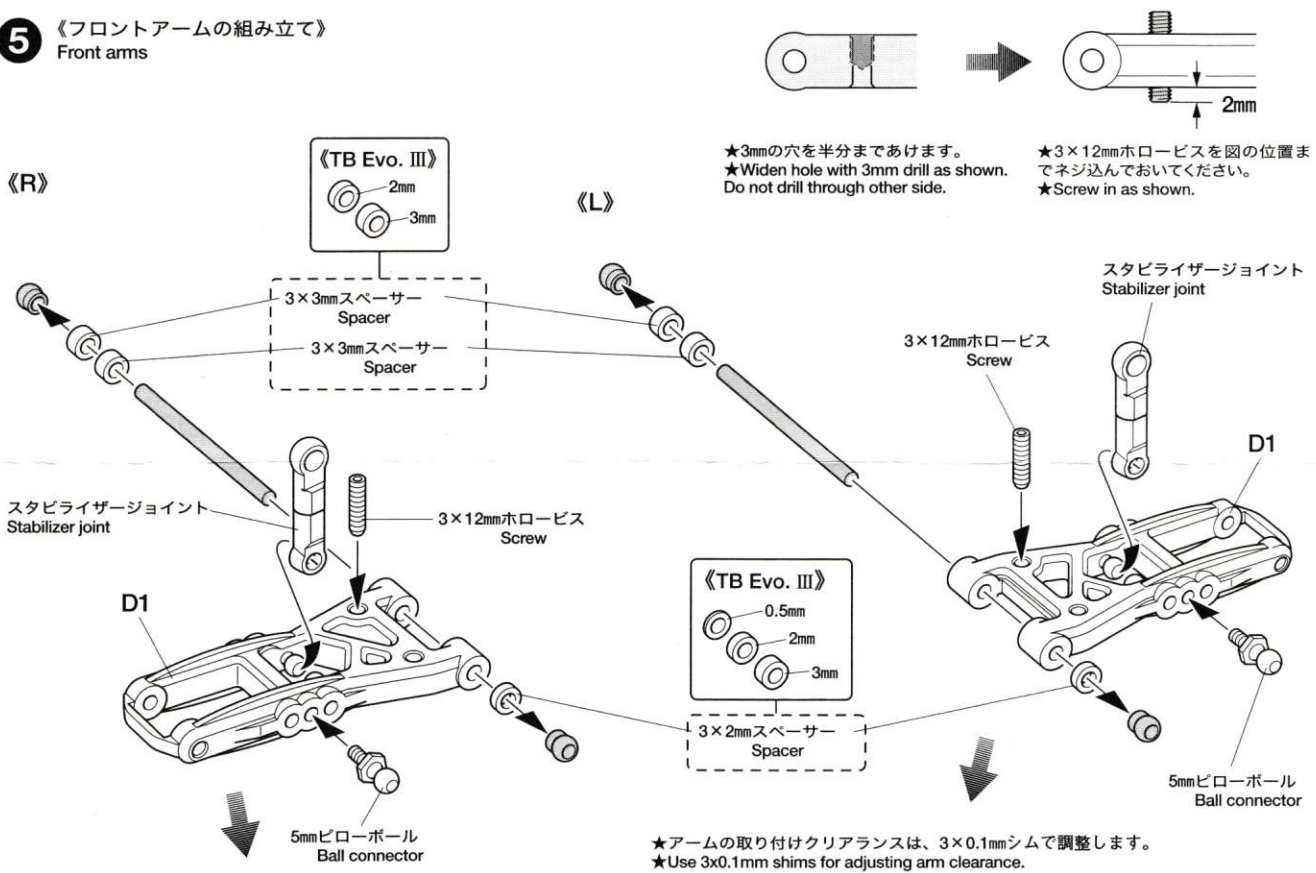

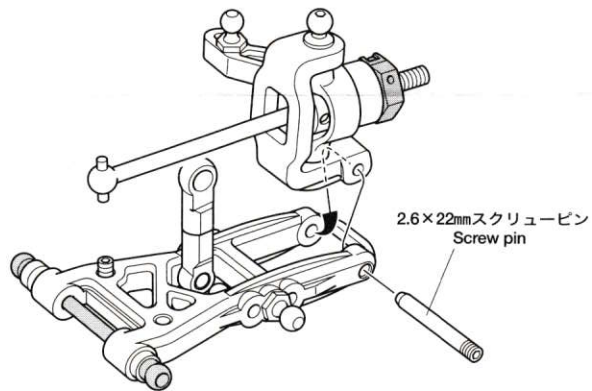
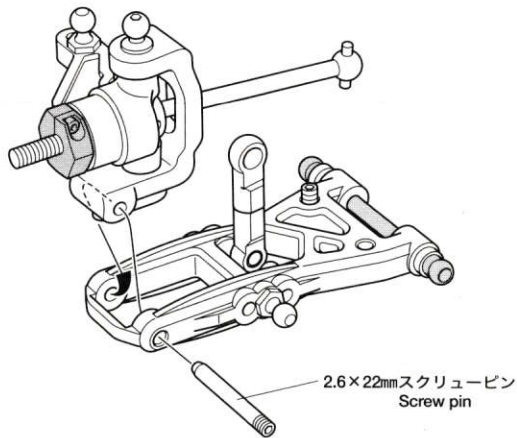

6 《フロントアームの取り付け》
Attaching front arms

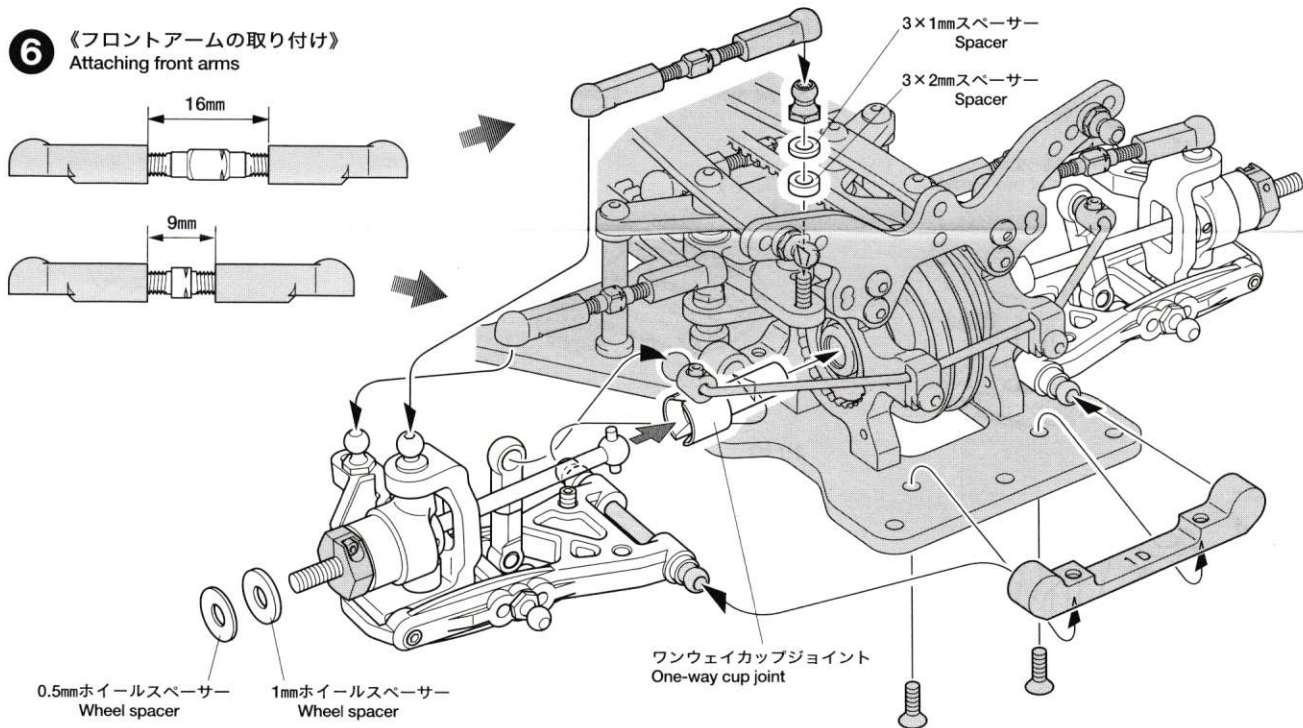
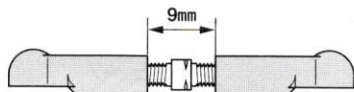
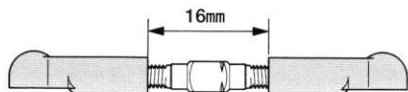

7 《リヤスタビライザージョイント》

Rear stabilizer joints

★2個作ります。
★Make 2.

5mmアジャスター
Adjuster

★切り取ります。
★Cut off.

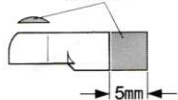

《L》



★少しひねります。
★Twist a little.

《R》



3×10mmホロービス
Screw

5mmアジャスターS
Adjuster

8 《リヤユニバーサルシャフト》

Rear universal shafts

★2個作ります。
★Make 2.

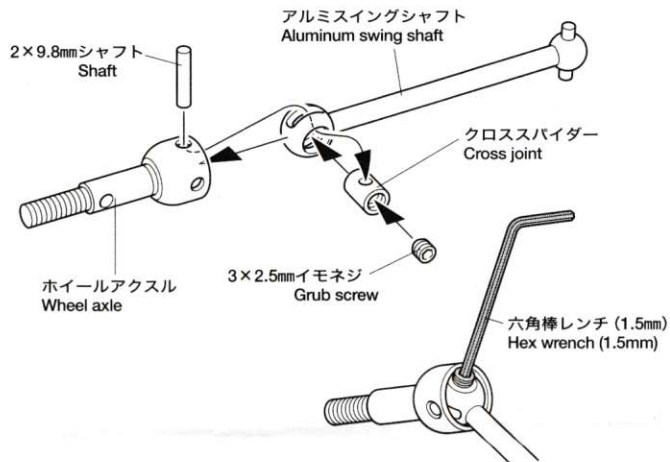

9 《リヤアクスルの組み立て》

Rear axles

《L》

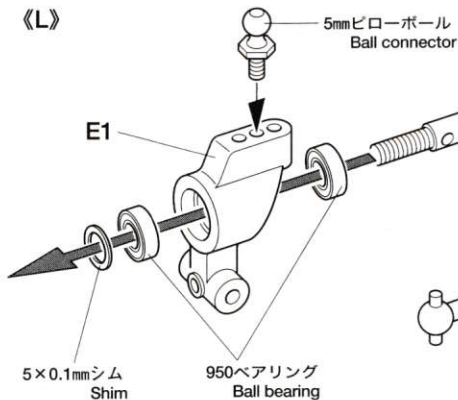

《R》

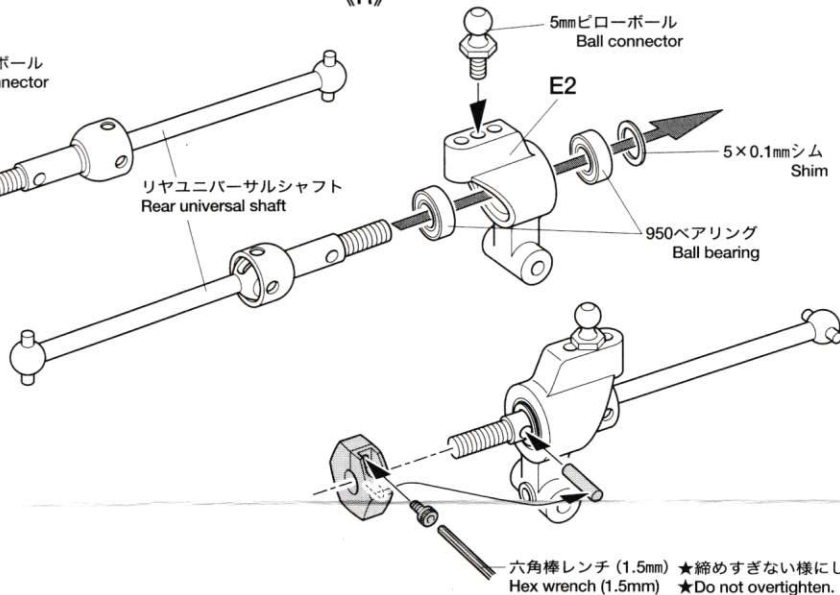

10 《リアアームの組み立て》
Rear arms

《L》

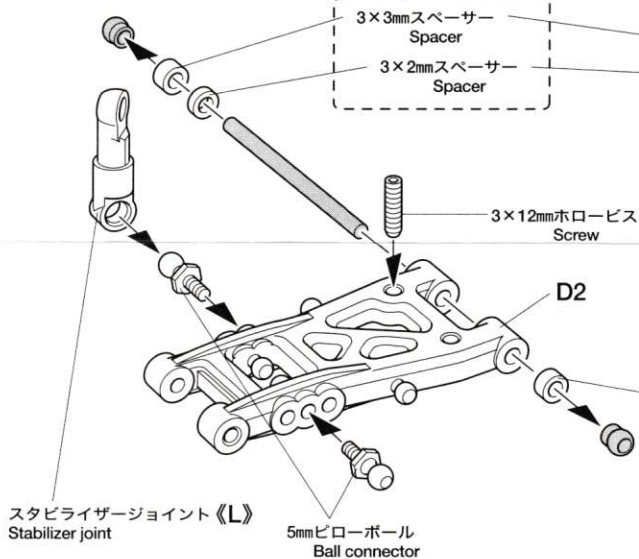

《R》

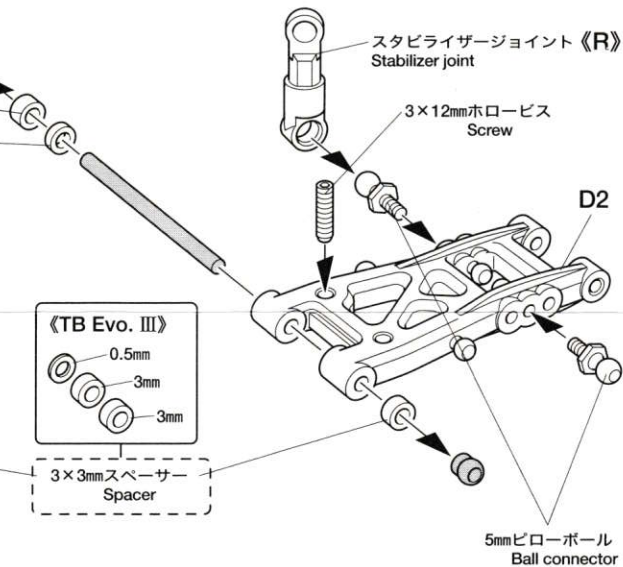

★アームの取り付けクリアランスは、3×0.1mmシムで調整します。
★Use 3x0.1mm shims for adjusting arm clearance.

11 《リアアクスルの取り付け》
Attaching rear axles

《L》

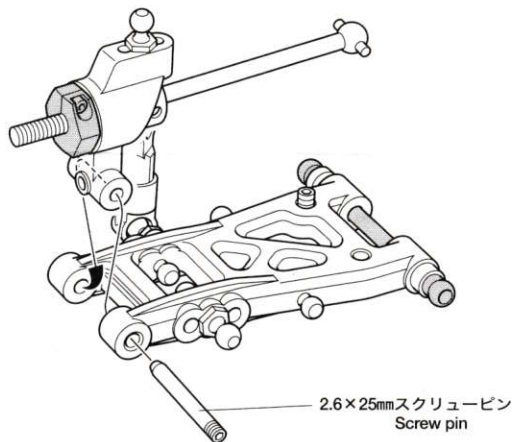

《R》

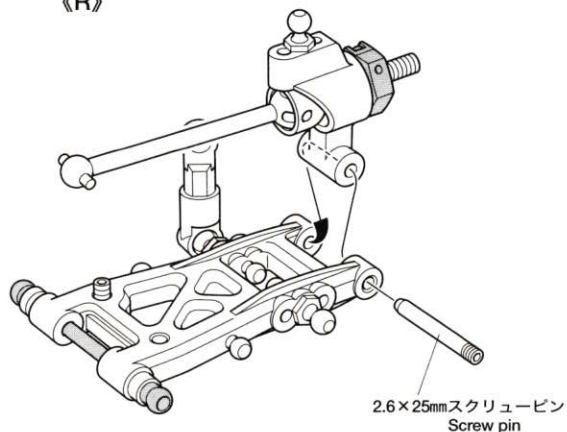

12 《リアアームの取り付け》
Attaching rear arms

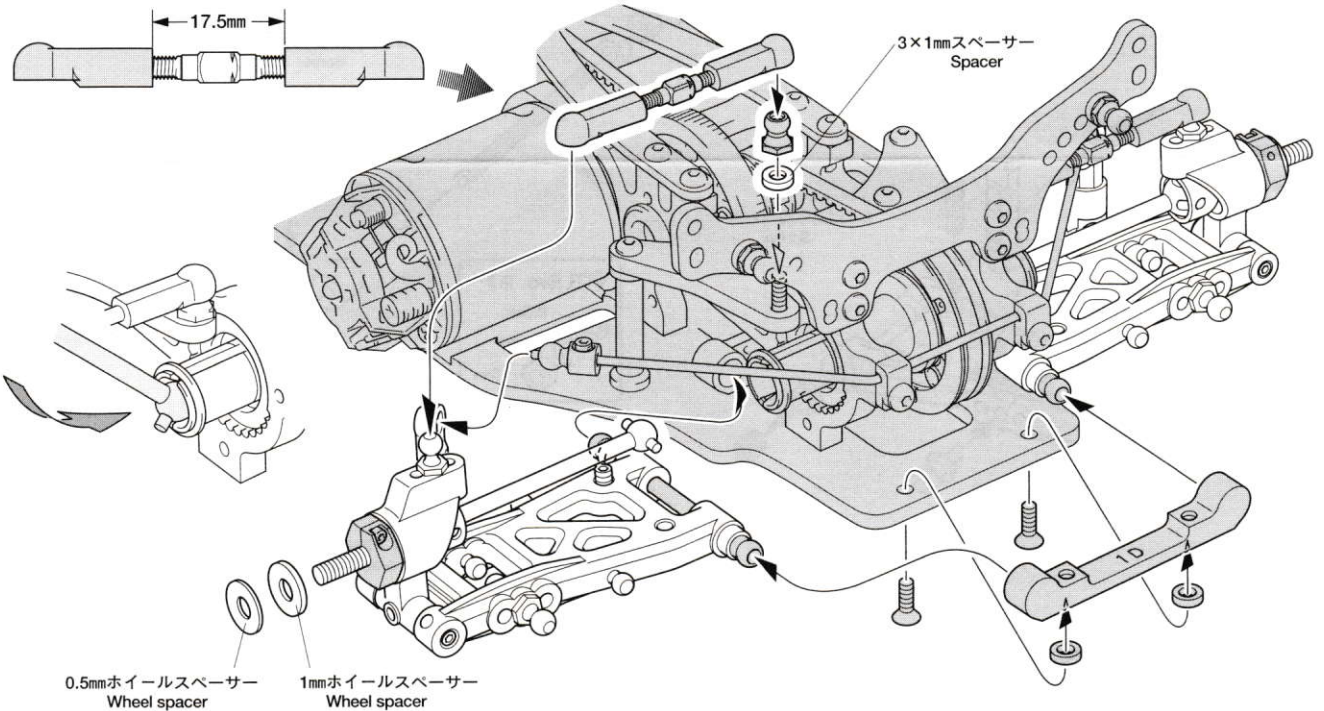

《リアアームの加工》
Modifying rear arms

★サスマウントの組み合わせによっては、左右のサスアーム間がせまくなるため、バルクヘッドにあたる場合があります。その場合は右図で印した場所を削ってください。
★If rear arms contact with bulkhead, cut off shown portions.

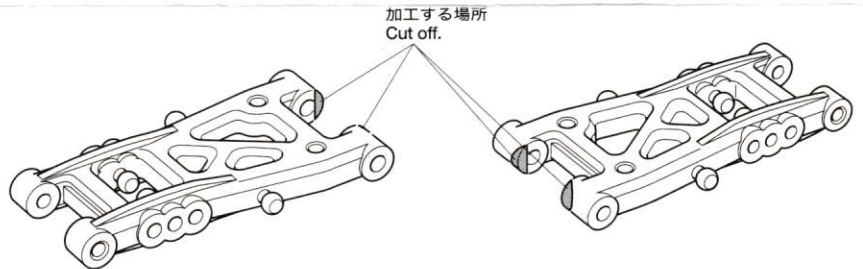

●TB Evo. IIIシャーシに使用するときには、フロント、リヤのアームに使用するスペーサーを各組み立てに印したスペーサーに交換してください。アームの取り付けは組立図のTRF415と同じとなります。図を参考に取付けてください。
●When installing in a TB Evo. III chassis, follow the above instructions, replacing spacers originally included in kit with those included in set.

13 《ハブキャリア》
Hub carriers

★2種類(2°, 4°)のキャスト角が選べます。
★Hub carriers come in a choice of two camber angles (2° or 4°).

《サスアーム》
Suspension arms

★サスアームはリバーシブルタイプです。ダンパーの取り付け位置を変えることが出来ます。
★By turning suspension arm over, you can adjust damper attachment position.

《フロント》
Front

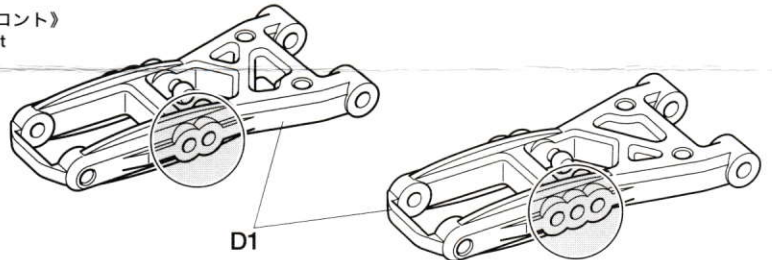

《リヤ》
Rear

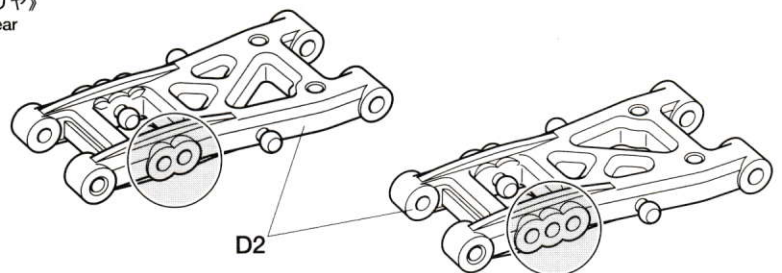

《F2》2°

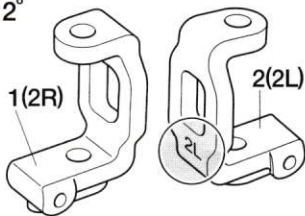

《F4》4°

