

# 1/10 SCALE R/C TRF414 CHASSIS KIT

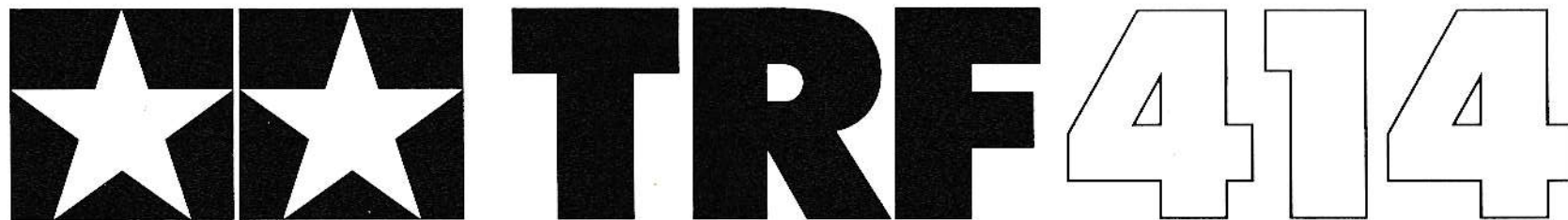

1/10 電動RC TRF414 シャーシキット

## ⚠ 注意

★工具の使用には十分注意して下さい。特にナイフ、ニッパーなどの刃物によるケガや事故に注意してください。  
★接着剤や塗料は使用する前にそれぞれの注意書きをよく読み、指示に従って正しく使用し、使用する時は換気に十分注意して下さい。  
★小さなお子様のいる場所での作業はしないでください。部品やビニール袋を口に入れての窒息など危険な状況が考えられます。

## ⚠ CAUTION

★Keep out of reach of small children. Children must not be allowed to suck any part, or pull vinyl bag over the head.  
★Read and follow the instructions supplied with paints and /or cement, if used (not included in kit).  
★When assembling this kit, tools including knives are used. Extra care should be taken to prevent personal injury.

### 《組み立てる前に用意する物》

- 2チャンネルプロポセット(FETアンプ付き)
- 走行用モーター
- 走行用バッテリー(振り分けタイプバッテリー)
- 走行用タイヤ、ホイール(オフセット0タイプ)
- 走行用ボディ

### 《組み立てに必要な工具》

+ドライバー(大)、+ドライバー(小)、ラジオペンチ、ピンセット、ニッパー、クラフトナイフ、ピンバイス(3mmドリル)、瞬間接着剤、グラステープ、その他にも、ヤスリや柔らかい布があると便利です。

★組み立てに入る前に説明図を最後までよく見て、全体の流れをつかんで下さい。  
★このキットは可動部分の部品精度を上げるために、組み立てがきつめになっています。ガタがない程度に加工してスムーズに動くように調整しながら組み立てて下さい。

### 《ITEMS REQUIRED》

- 2 channel R/C unit w/ FET amplifier
- Motor
- Running battery (separate type Ni-Cd batteries)
- Wheels and tires (offset ±0)
- Body shell

### 《TOOLS REQUIRED》

+Screwdriver (large), +screwdriver (small), long nose pliers, tweezers, side cutters, modeling knife, pin vise (3mm drill bit), glass tape and instant cement are required. File and soft cloth will also assist in construction.

★Read carefully and fully understand the instructions before commencing assembly.  
★This kit contains high precision parts which may require complex assembly. Some modifications are required.

# PARTS

**A** PARTS x1  
0449053

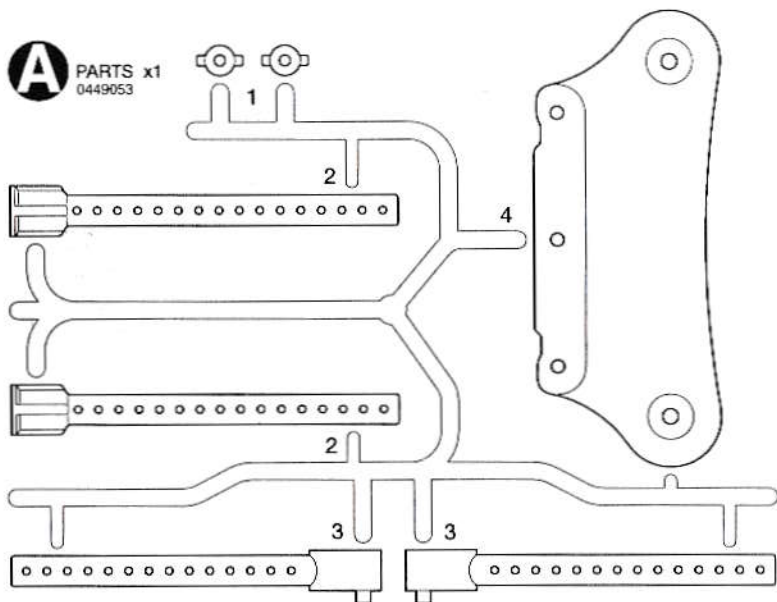

ドライブベルト(長) x1

Drive belt (long)  
6244003

ドライブベルト(短) x1

Drive belt (short)  
6244003

ステッカー x1

Sticker  
9494034

アンテナパイプ x1

Antenna pipe  
6095003

**C** PARTS x1  
0004125

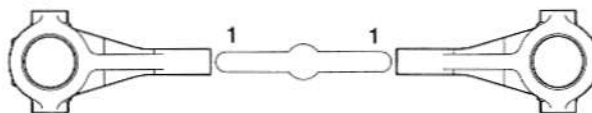

**V** PARTS  
x4  
53334

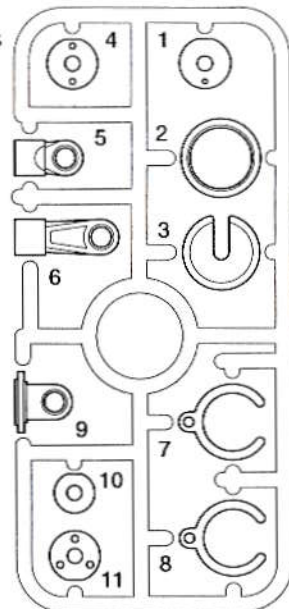

**E** PARTS x1  
0004127

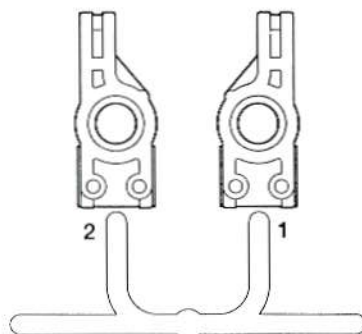

**F** PARTS x1  
0004128

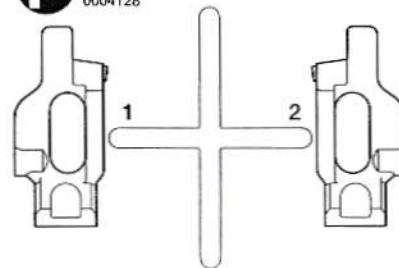

**D** PARTS  
ブラック(強化タイプ) x2  
Black (reinforced type)  
9004087

グレイ x2  
Gray

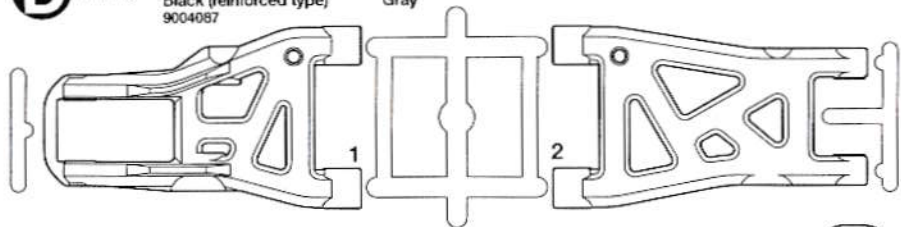

アッパーシャーシ x1  
Upper chassis  
4004013

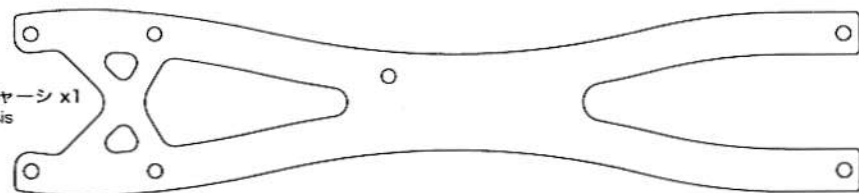

**Q** PARTS x1  
50473

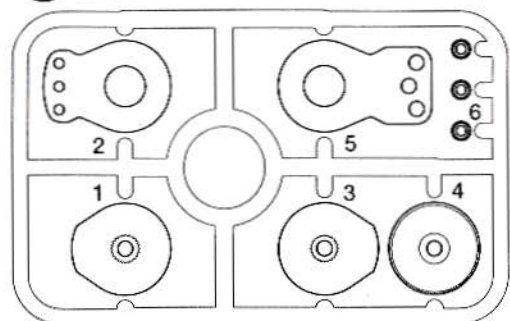

ロアシャーシ x1  
Lower chassis  
4004012

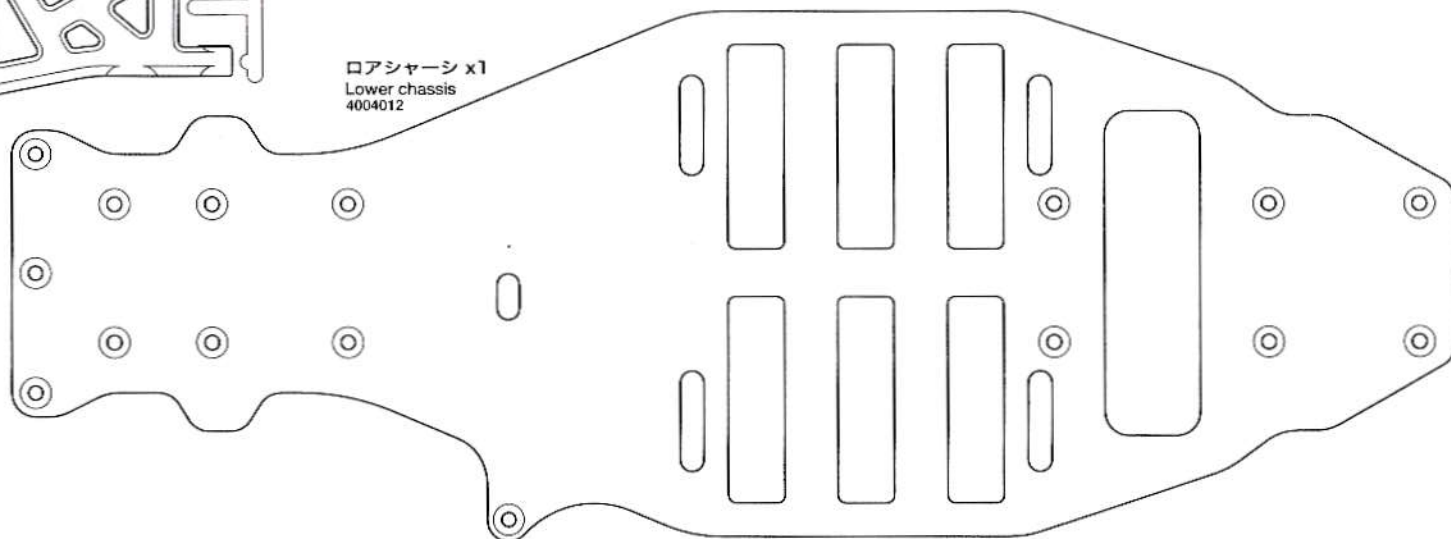

工具袋詰  
Tool bag  
9404203

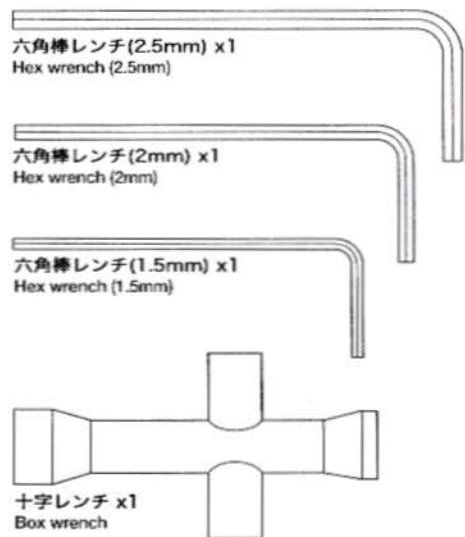

ボールデフ部品袋詰  
Ball differential parts bag

- ボールデフグリス x1  
Ball diff grease  
53042
- ① 2.6x6mmキャップスクリュー x3  
Cap screw
- ② 2x25mmキャップスクリュー x1  
Cap screw  
9805641
- ③ 2mmロックナット x1  
Lock nut  
9805641
- ④ 850ベアリング x2  
Ball bearing  
53030
- ⑤ 620スラストベアリング x1  
Ball thrust bearing  
9805641

- ⑥ デフボール x10  
Diff ball  
53379
- ⑦ ボールデフブッシュ x10  
Ball diff bushing  
9444164
- ⑧ デフスプリング x1  
Diff spring  
9805641
- ⑨ 9805643  
デフプレート x2  
Diff plate
- ⑩ フロントワンウェイジョイント x2  
One-way joint  
9805644

- ⑪ デフジョイントL x1  
Diff joint L  
9805642
- ⑫ デフジョイントR x1  
Diff joint R  
9805642
- ⑬ フロントワンウェイハウジング x1  
Front one-way housing  
3459079
- ⑭ 32Tボールデフプーリー x1  
Ball diff pulley  
3549002
- ⑮ 32Tワンウェイプーリー x1  
One-way pulley  
3549003

バルクヘッド部品袋詰  
Bulkhead parts bag

両面テープ x1  
Double sided tape  
50171

- ⑬ 3x6mmキャップスクリュー x6  
Cap screw
- ⑭ 3x10mmキャップスクリュー x4  
Cap screw  
9805612
- ⑮ 3x8mmキャップスクリュー x5  
Cap screw
- ⑯ 3x18mmビス x2  
Screw
- ⑰ 3x8mmビス x10  
Screw  
53308
- ⑱ 5x2mmスペーサー x10  
Spacer  
9805648
- ⑲ ステアリングポスト x2  
Steering post  
9805649
- ⑳ バルクヘッドビーム x1  
Bulkhead beam  
3459057
- ㉑ リヤバルクヘッド(L) x1  
Rear bulkhead L  
3459060
- ㉒ リヤバルクヘッド(R) x1  
Rear bulkhead R  
3459061
- ㉓ フロントバルクヘッド(L) x1  
Front bulkhead L  
3454048
- ㉔ フロントバルクヘッド(R) x1  
Front bulkhead R  
3454049
- ㉕ リヤナイロンヒンジピンマウント x1  
Rear nylon hinge pin mount  
9805647
- ㉖ カarbonヒンジピンマウント(R) x1  
Carbon hinge pin mount R  
9805647
- ㉗ フロントナイロンヒンジピンマウント x1  
Front nylon hinge pin mount  
9805650
- ㉘ カarbonヒンジピンマウント(F) x1  
Carbon hinge pin mount F  
9805650
- ㉙ アンテナポスト x1  
Antenna mount  
3455437

スパーギヤ部品袋詰  
Spur gear parts bag

33 3mmスプリングイモネジ x3  
Grub screw  
53347

17 3x8mmキャップスクリュー x2  
Cap screw  
50586

18 3x6mmキャップスクリュー x2  
Cap screw

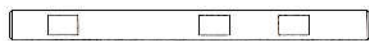

34 センターシャフト x1  
Center shaft  
9805652

35 3mmワッシャー x2  
Washer  
50586

36 センターシャフトカラー x1  
Center shaft collar  
9805652

37 ビニオンギヤ(64P-35T) x1  
Pinion gear  
3519001

38 15Tプーリー x1  
Pulley  
3549001

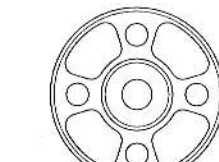

39 スパーギヤハブ x1  
Spur gear hub  
3459064

40 15Tワンウェイプーリー x1  
One-way pulley  
3459078

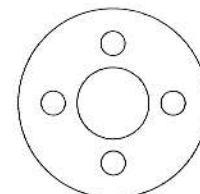

41 スパーホルダー x1  
Spur gear holder  
4304023

42 スパーギヤ(64P-120T) x1  
Spur gear  
3549004

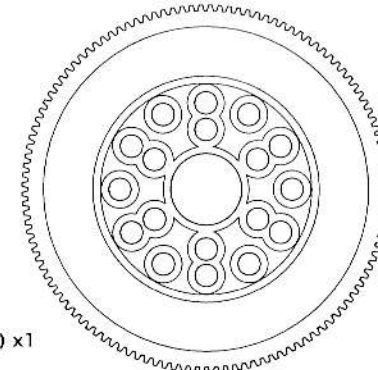

ステアリング部品袋詰  
Steering parts bag

16 3x10mmキャップスクリュー x2  
Cap screw  
9805612

18 3x6mmキャップスクリュー x1  
Cap screw

43 2.6x10mmキャップスクリュー x1  
Cap screw

44 3x15mm丸皿ビス x3  
Screw

20 3x8mm皿ビス x4  
Screw  
53308

45 3x10mmタッピングビス x1  
Tapping screw  
50577

46 2.6x10mmタッピングビス x1  
Tapping screw  
50575

47 3mmロックナット x2  
Lock nut  
2220001

35 3mmワッシャー x2  
Washer  
50586

48 6x6mmボールカラー x1  
Ball collar

49 6x6.5mmボールナット x3  
Ball nut  
53365

4 850ベアリング x4  
Ball bearing  
53030

50 630フランジベアリング x2  
Flange bearing  
9805646

51 7x3mmアルミスペーサー x1  
Spacer  
9805651

52 3x0.7mmスペーサー x2  
Spacer  
9805645

53 6mmアジャスター x6  
Adjuster  
0445226

54 3x38mmアジャスターシャフト x1  
Turnbuckle

55 3x18mmアジャスターシャフト x2  
Turnbuckle

56 50473 サーボセイバー  
スプリング(金) x2  
Servo saver spring (gold)

57 50473 サーボセイバー  
スプリング(銀) x1  
Servo saver spring (silver)

58 アルミサーボステー x2  
Servo stay  
53308

59 レーシングステアアーム(L) x1  
Aluminum racing steering L  
53365

60 レーシングステアアーム(R) x1  
Aluminum racing steering R  
53365

61 ステアリングリンクエッジプレート x1  
Steering linkage plate  
4314003

ショックタワー部品袋詰  
Shock tower parts bag

62 3x14mmキャップスクリュー x4  
Cap screw

16 3x10mmキャップスクリュー x2  
Cap screw  
9805612

18 3x6mmキャップスクリュー x10  
Cap screw

49 6x6.5mmボールナット x4  
Ball nut

63 5mmピロボールナット x4  
Ball connector  
9805389

51 7x3mmアルミスペーサー x10  
Spacer  
9805651

64 4319003  
フロントショックタワー x1  
Front shock tower

65 4319005  
リヤショックタワー x1  
Rear shock tower

サスアーム部品袋詰  
Suspension arm parts bag



66 ホイールハブ x4  
Wheel hub  
9404205

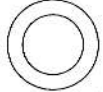

67 Oリング(大) x4  
O-ring (large)  
9404205



68 ピン x4  
Pin  
9404205



69 3x12mmキャップスクリュー x2  
Cap screw



16 3x10mmキャップスクリュー x2  
Cap screw  
9805612

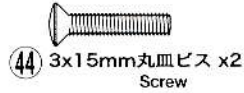

44 3x15mm丸皿ビス x2  
Screw



70 3x16mm皿タッピングビス x4  
Tapping screw



71 2mmEリング x16  
2mm E-ring  
50588

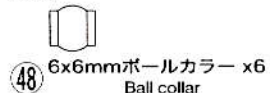

48 6x6mmボールカラー x6  
Ball collar

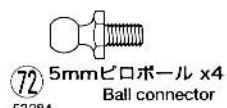

72 5mmピロボール x4  
Ball connector  
53284

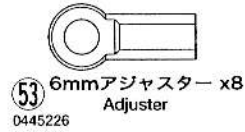

53 6mmアジャスター x8  
Adjuster  
0445226



73 1150ベアリング x8  
Ball bearing  
53008



52 3x0.7mmスペーサー x6  
Spacer  
9805645



74 フランジパイプS x2  
Flanged tube S  
9805653



75 フランジパイプL x2  
Flanged tube L  
9805653



76 3x23mmアジャスターシャフト x2  
Turnbuckle



55 3x18mmアジャスターシャフト x2  
Turnbuckle



77 3x12mmホロービス x4  
Grub screw  
9805572

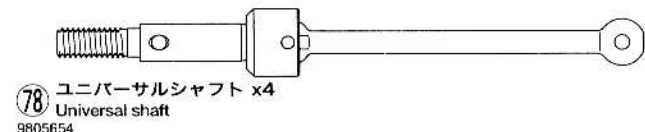

78 ユニバーサルシャフト x4  
Universal shaft  
9805654

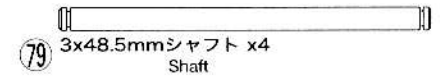

79 3x48.5mmシャフト x4  
Shaft

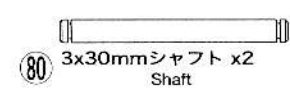

80 3x30mmシャフト x2  
Shaft



81 3x25.3mmシャフト x2  
Shaft

ダンパー部品袋詰  
Damper parts bag

ダンパーオイル x1  
Damper oil  
53026 ✓



71 2mmEリング x8  
2mm E-ring  
50588 ✓



82 ロッドガイド x4  
Rod guide  
7795003



83 3mmOリング(シリコン) x4  
O-ring  
9949131



84 テフロンスペーサー x4  
Damper spacer  
9949131

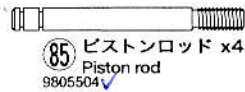

85 ピストンロッド x4  
Piston rod  
9805504 ✓



86 ピストン x4  
Piston  
7795003



87 オイルシール x4  
Oil seal  
9805491

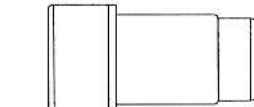

88 シリンダー x4  
Cylinder  
9805545 ✓



89 ショックスプリング(ハード)銀 x2  
Shock spring (hard)  
9805655



90 ショックスプリング(ミディアム)金 x2  
Shock spring (medium)  
9805655 ✓

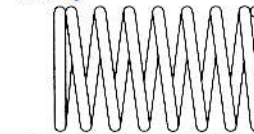

91 ショックスプリング(ソフト)黒 x2  
Shock spring (soft)  
9805655

バンパー部品袋詰  
Bumper parts bag

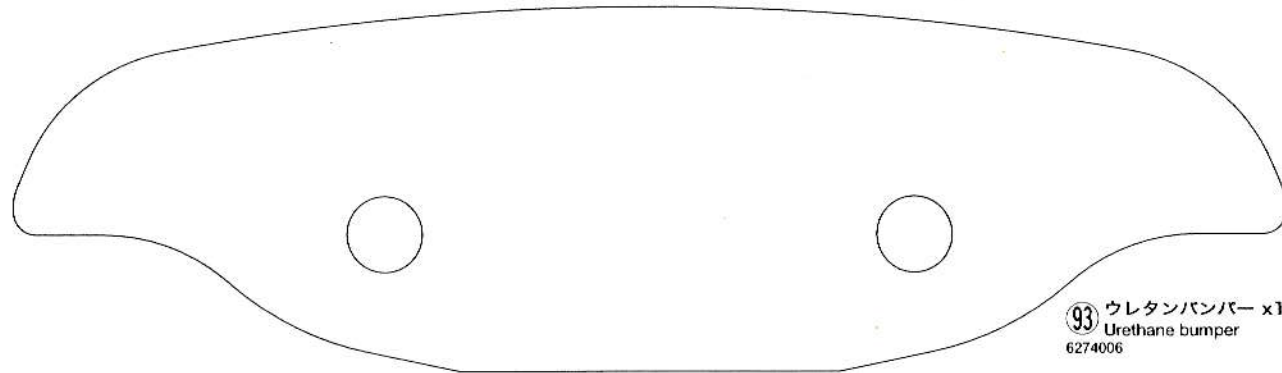

93 ウレタンバンパー x1  
Urethane bumper  
6274006

アンテウエアグリス x1  
Grease  
87022



94 アンテナキャップ x1  
Antenna cap



45 3x10mmタッピングビス x4  
Tapping screw  
50577



95 3x10mm皿タッピングビス x3  
Tapping screw  
50578

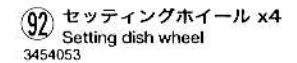

92 セッティングホイール x4  
Setting dish wheel  
3454053



96 4mmフランジロックナット x4  
Flange lock nut  
53024



97 スナップピン(小) x10  
Snap pin (small)  
50197

# 1 ボールデフの取り付け

## Attaching ball differential

### 《ボールデフ》 《Ball differential》

★デフが滑らないように調整しながら組み立てます。

★Assemble ball differential noting movement.

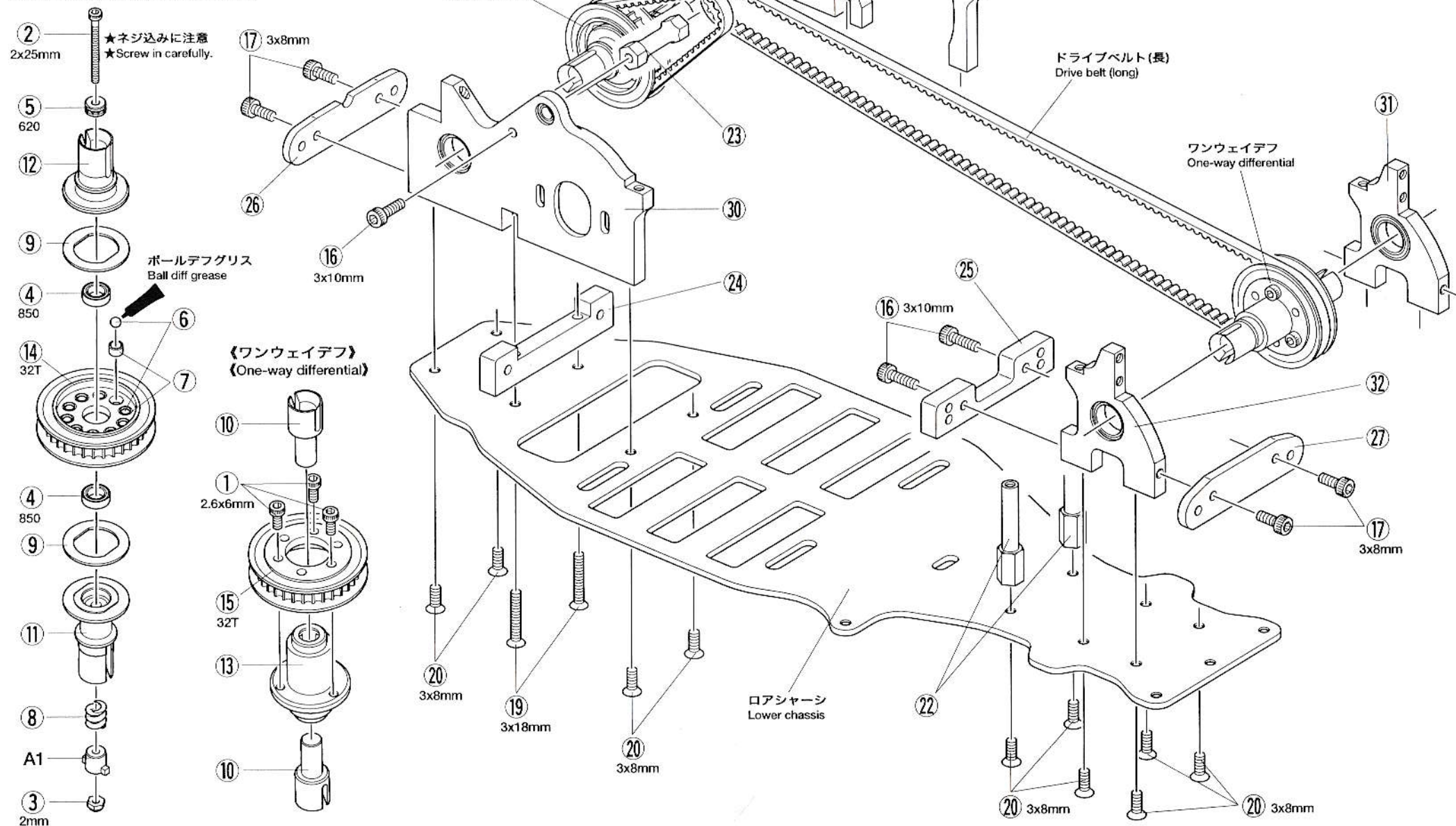

## 2 ステアリングワイパーの取り付け Attaching steering arm

《ステアリングワイパー》  
《Steering arm》

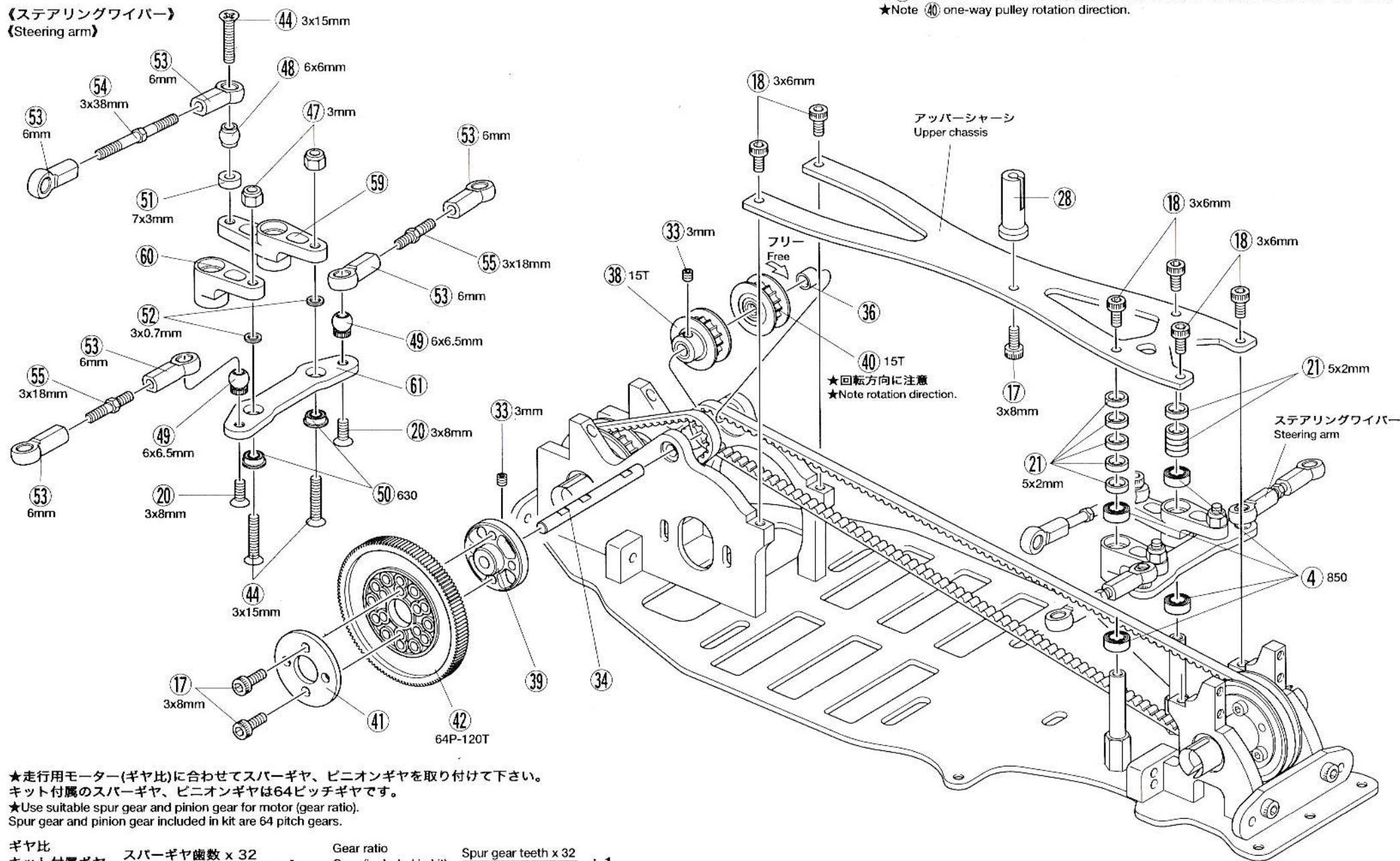

★ ④⑩ワンウェイプーリーには回転方向がありますので注意して取り付けて下さい。  
★Note ④⑩ one-way pulley rotation direction.

★回転方向に注意  
★Note rotation direction.

★走行用モーター(ギヤ比)に合わせてスパークギヤ、ピニオンギヤを取り付けて下さい。  
キット付属のスパークギヤ、ピニオンギヤは64ピッチギヤです。  
★Use suitable spur gear and pinion gear for motor (gear ratio).  
Spur gear and pinion gear included in kit are 64 pitch gears.

ギヤ比	スパークギヤ歯数 × 32	Gear ratio	Spur gear teeth × 32
キット付属ギヤ	ピニオンギヤ歯数 × 15	Gear (included in kit)	Pinion gear teeth × 15
7.31 : 1	: 1	7.31 : 1	: 1

**3** ショックタワーの取り付け  
Attaching shock tower

《リヤショックタワー》  
《Rear shock tower》

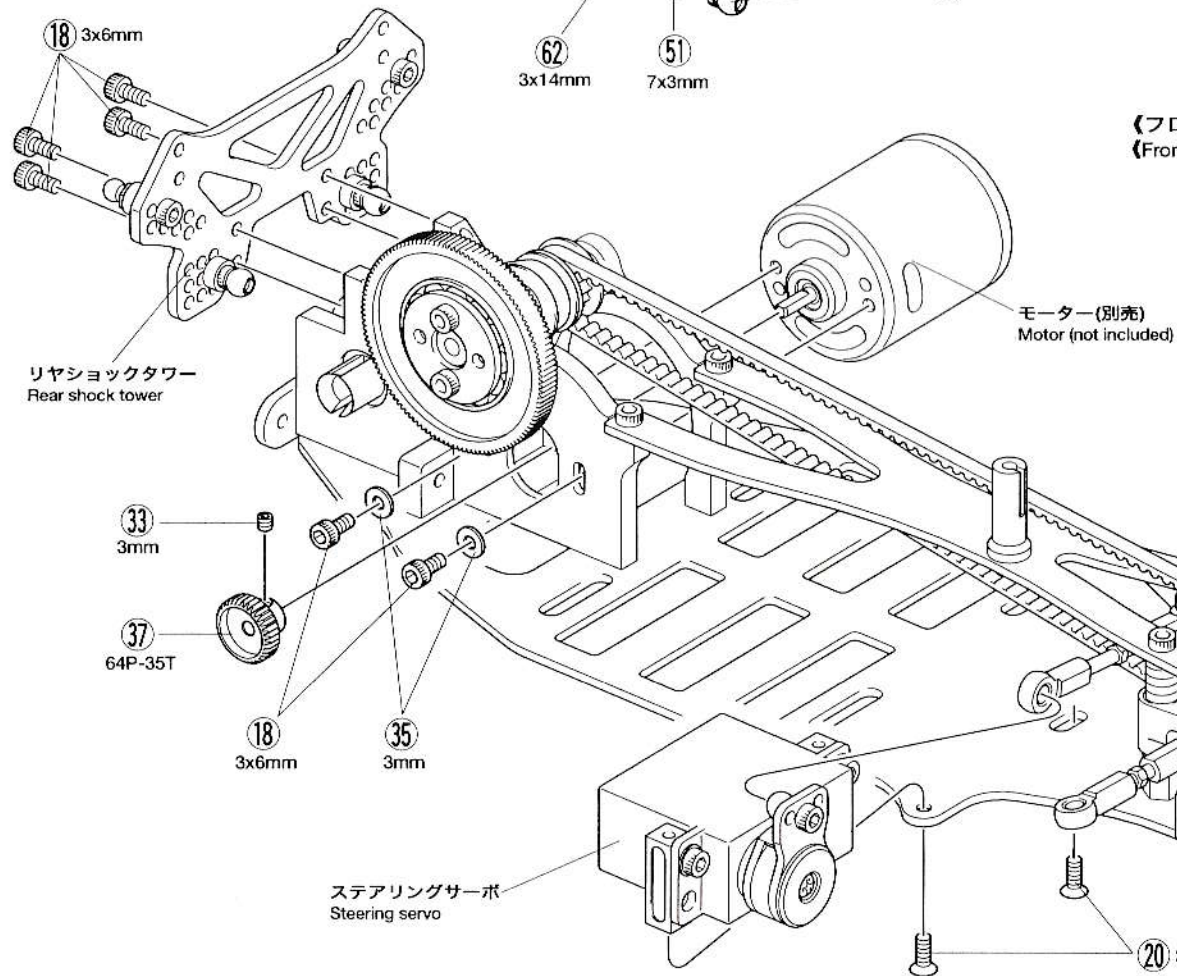
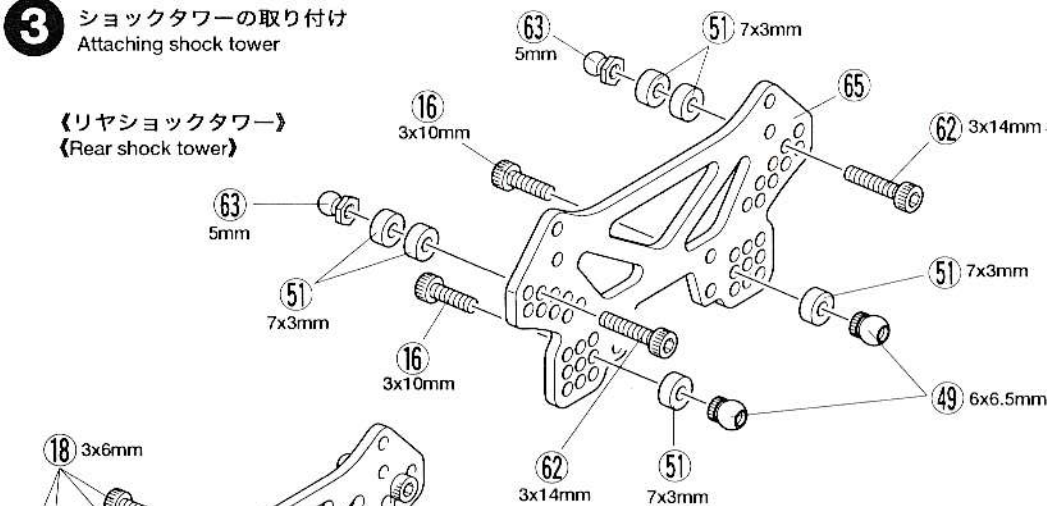

ステアリングサーボ(別売)  
Steering servo (not included)

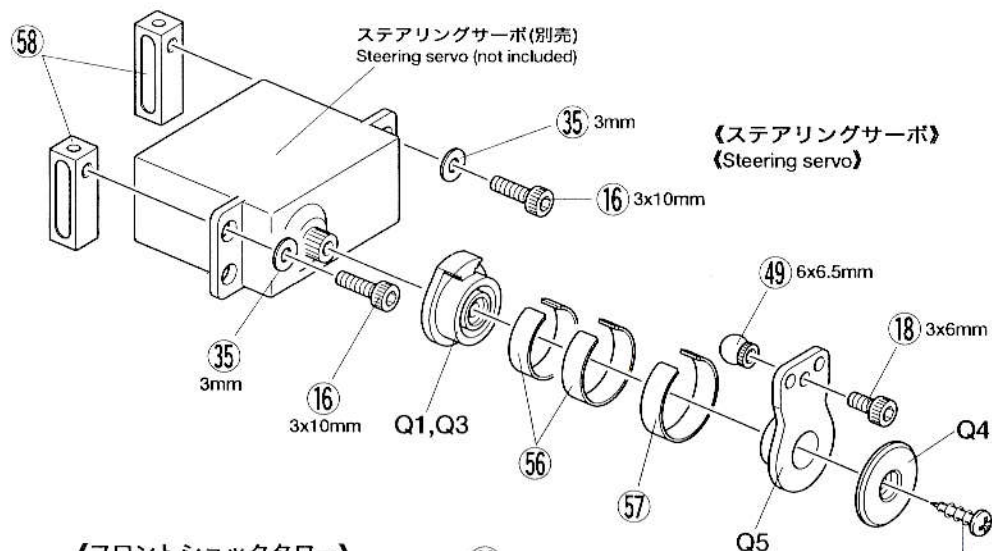

《ステアリングサーボ》  
《Steering servo》

《フロントショックタワー》  
《Front shock tower》

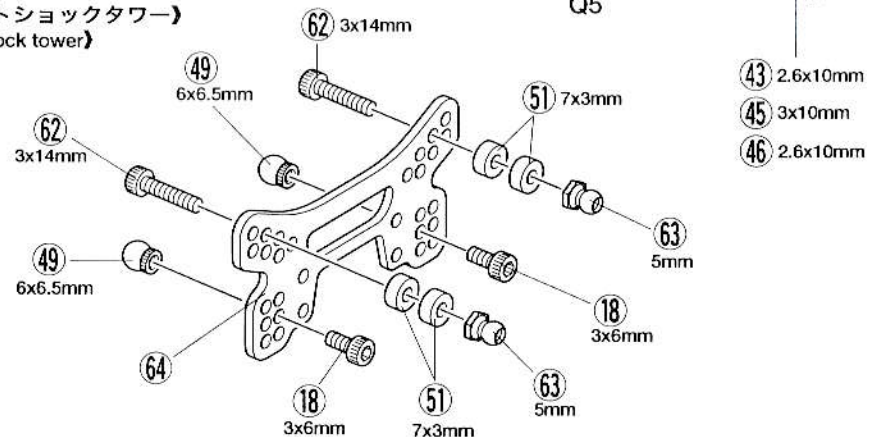

フロントショックタワー  
Front shock tower

- ④③ 2.6x10mm
- ④⑤ 3x10mm
- ④⑥ 2.6x10mm



# 4 リヤアームの取り付け Attaching rear arms

## 《リヤダンパー》 《Rear damper》

★2個作ります  
★Make 2.

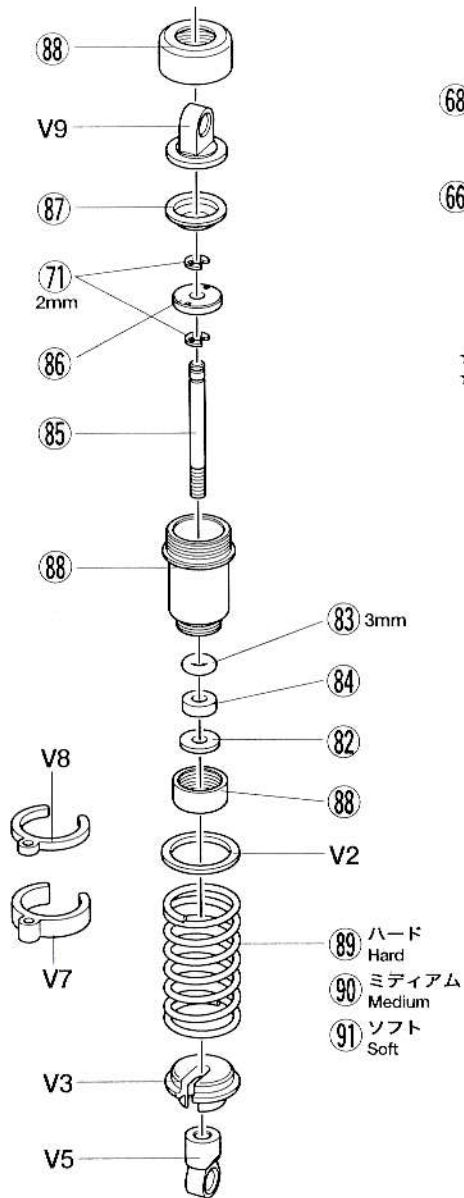

## 《右側リヤアーム》 《Right rear arm》

★外側に取り付け  
★Note direction.

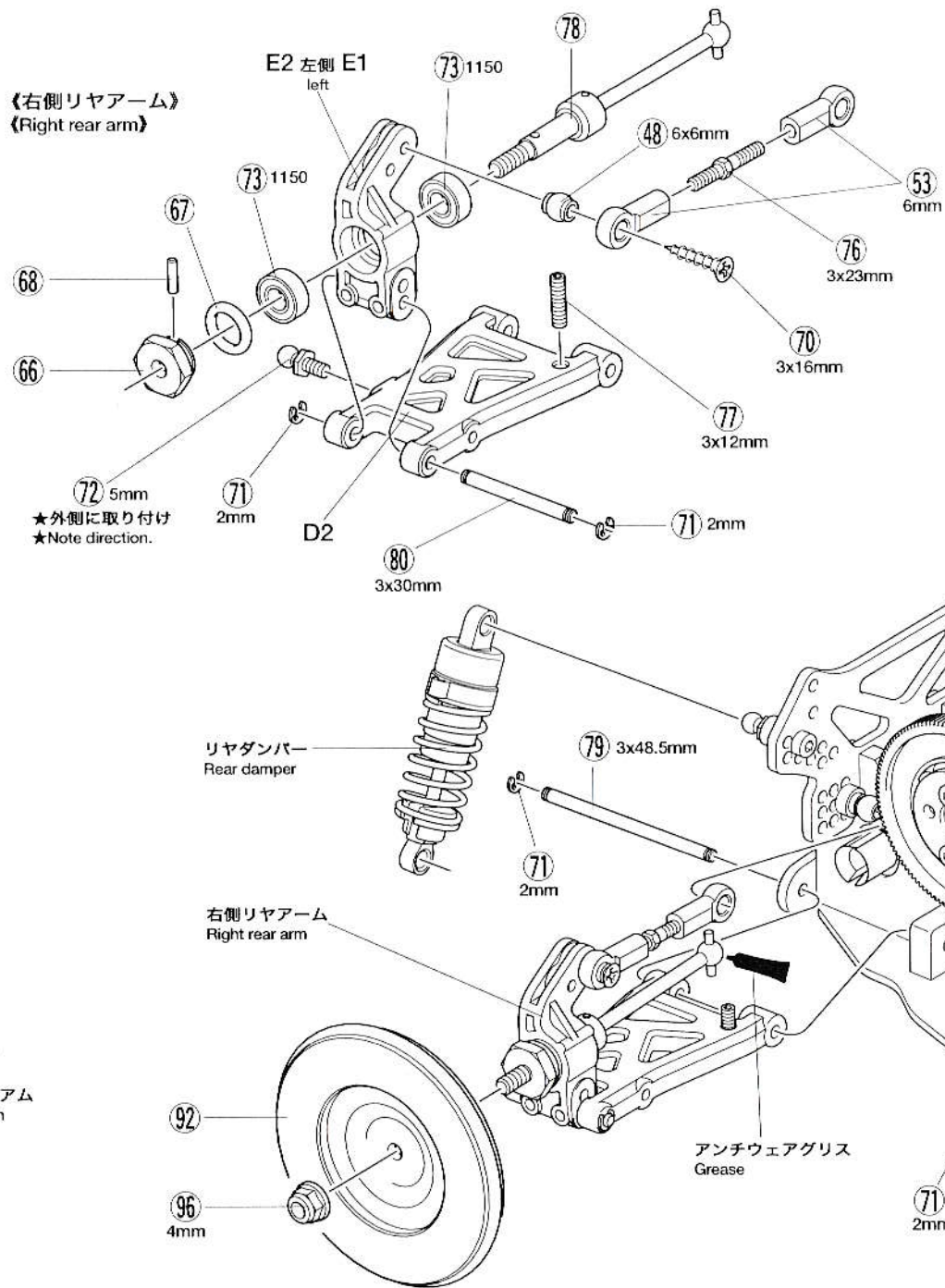

★左右対称になるように左側リヤアームを組み立てて、取り付けして下さい。  
★アーム部品はネジ部が固くなっているので 72 5mmピロボール、77 3x12mmホロービスのねじ込みには注意して下さい。  
★Assemble left rear arm symmetrically for right and left, then attach to the chassis.  
★Tightening 72 ball connector and 77 grub screw requires strength. Screw in carefully.

リヤダンパー  
Rear damper

左側リヤアーム  
Left rear arm

## 5 フロントアームの取り付け Attaching front arms

### 《フロントダンパー》 《Front damper》

★2個作ります  
★Make 2.

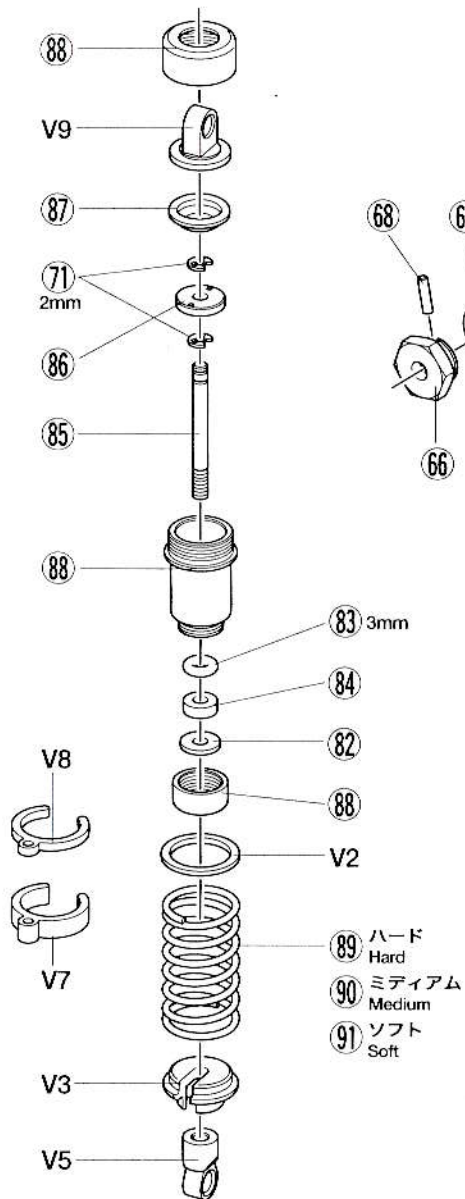

89 ハード  
Hard  
90 ミディアム  
Medium  
91 ソフト  
Soft

### 《右側フロントアーム》 《Right front arm》

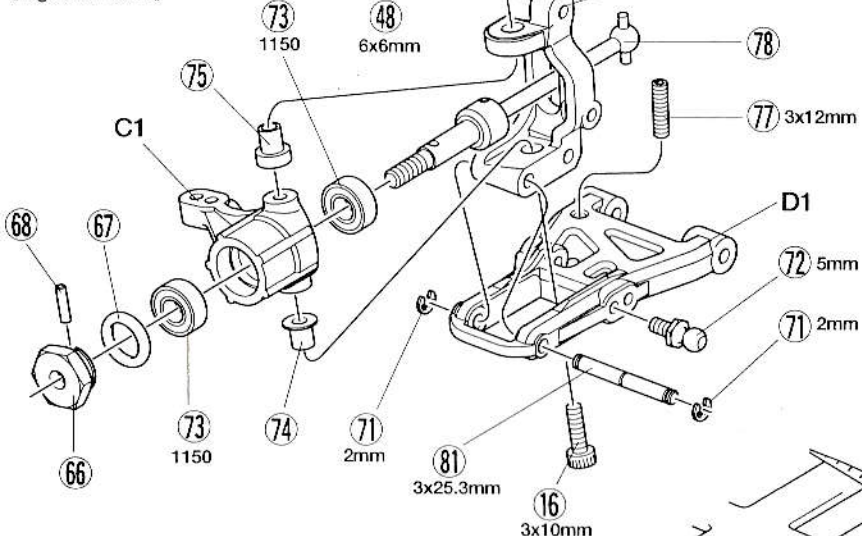

F1 左側 F2  
left

D1

左側フロントアーム  
Left front arm

フロントダンパー  
Front damper

92

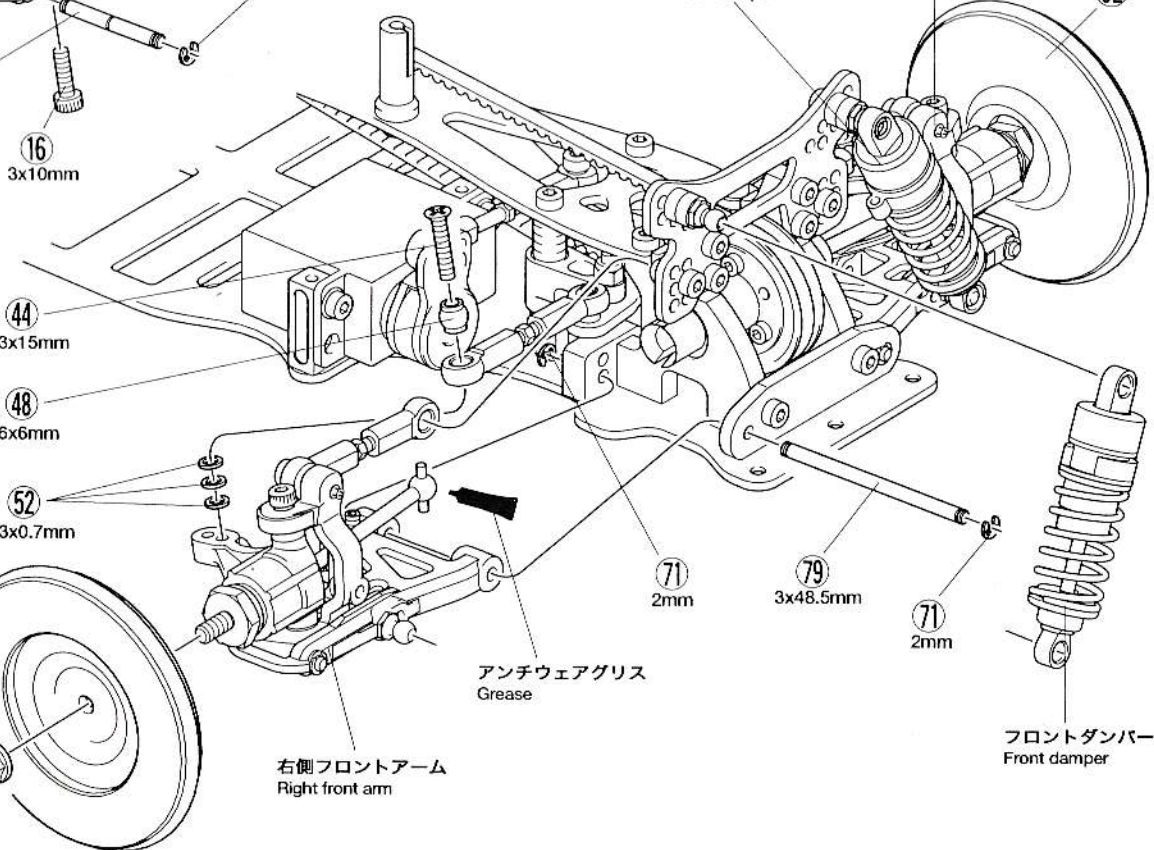

右側フロントアーム  
Right front arm

フロントダンパー  
Front damper

★左右対称になるように左側フロントアームを組み立てて、取り付け下さい。  
★アーム部品はネジ部が固くなっているため ⑦② 5mmピロボール、⑦③ 3x12mmホロービスのねじ込みには注意して下さい。  
★Assemble left front arm symmetrically for right and left, then attach to the chassis.  
★Tightening ⑦③ ball connector and ⑦② grub screw requires strength. Screw in carefully.

**6** ボディマウントの取り付け  
Attaching body mount

★ボディに合わせて⑨⑦スナップピンの取り付け位置を決めて下さい。  
★Position ⑨⑦ snap pins according to the body used.

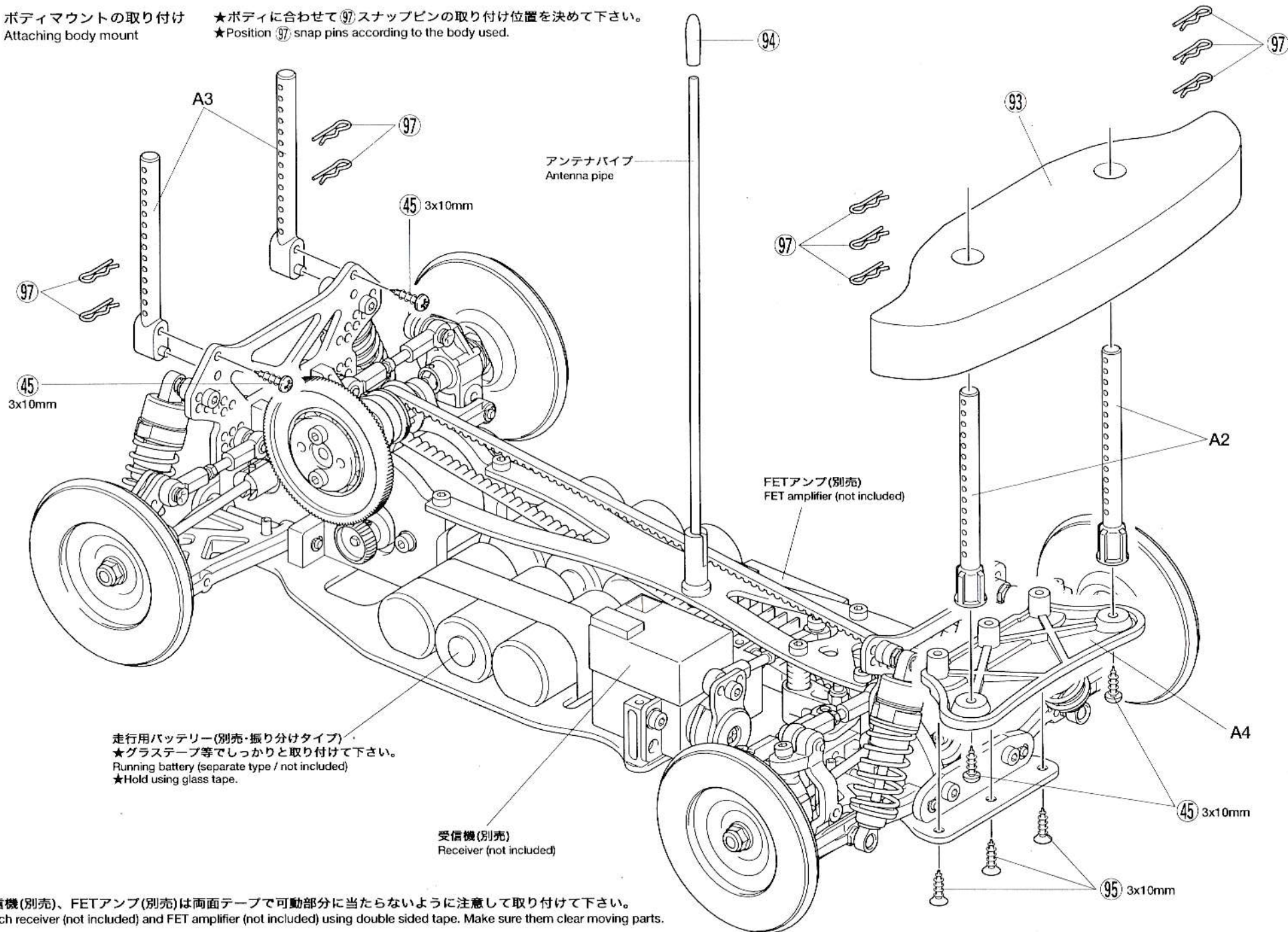

走行用バッテリー(別売・振り分けタイプ)  
★グラステープ等でしっかりと取り付けて下さい。  
Running battery (separate type / not included)  
★Hold using glass tape.

受信機(別売)  
Receiver (not included)

★受信機(別売)、FETアンプ(別売)は両面テープで可動部分に当たらないように注意して取り付けて下さい。  
★Attach receiver (not included) and FET amplifier (not included) using double sided tape. Make sure they clear moving parts.

★部品請求にはこのカードが必要です。  
部品請求をなさる方はあなたの氏名、住所、郵便番号、電話番号をこのカードに記入して下さい。

# TRF414

## 1/10 電動RC TRF414 シャーシキット

部品をなくしたり、こわした方は、下のステッカーが貼られたアフターサービス取り扱い店でご注文いただけます。当社アフターサービスに直接ご注文する場合は、このカードの必要部品を、○でかこみ代金を現金書留または、定額小為替(100円以下は切手可)と一緒に申し込み下さい。なお、ご注文にはタミヤカードや郵便振替もご利用いただけます。



- ロアシャーシ.....6,800円
- アッパーシャーシ.....1,700円
- Aパーツ.....500円
- Cパーツ.....600円
- Dパーツ(1台分・ブラック).....1,200円
- Eパーツ.....750円
- Fパーツ.....650円
- ベルト袋詰(ドライブベルト長、短).....750円
- 工具袋詰.....330円
- 2mmロックナット、2x25mmキャップスクリュー、デフスプリング、620スラストベアリング.....500円
- デフプレート(2個).....300円
- フロントワンウェイジョイント(2個).....580円
- フロントワンウェイハウジング.....2,100円
- ボールデフブッシュ(11個).....520円
- 32Tワンウェイブリー.....1,100円
- 32Tボールデフブリー.....1,300円
- デフジョイントL,R.....1,500円
- ステアリングリンクageプレート.....420円
- 3x10mmキャップスクリュー(5本).....230円
- 6mmアジャスター(4個・グレー).....220円
- 3mmロックナット(1個).....90円
- 7x3mmスベアサー(10個).....300円
- 3x0.7mmスベアサー(10個).....280円
- 630フランジベアリング(2個).....700円
- フロントバルクヘッドL.....2,000円
- フロントバルクヘッドR.....2,000円
- リヤバルクヘッドL.....3,500円
- リヤバルクヘッドR.....3,500円
- 5x2mmスベアサー(10個).....290円
- ステアリングポスト(2個).....540円
- バルクヘッドベーム.....350円
- フロントナイロン・カーボンピンジョイントマウントF.....1,400円
- リヤナイロン・カーボンピンジョイントマウントR.....1,500円
- アンテナポスト.....290円
- フロントショックタワー.....800円
- リヤショックタワー.....900円
- 5mmピロボールナット(4個).....170円
- 15Tワンウェイブリー.....1,500円
- 15Tブリー.....800円
- スパーギヤ(64P-120T).....560円
- スパーホルダー.....380円
- スパーギヤハブ.....750円
- センターシャフト、センターシャフトカラー.....500円
- ピニオンギヤ(64P-35T).....600円
- ユニバーサルシャフト(2本).....2,800円
- ホイールハブ、Oリング、ピン(各4個).....1,500円
- フランジパイプS,L(各2個).....300円
- 3x12mmホロービス(2本).....180円
- ショックスプリングソフト、ミディアム、ハード(各2本).....600円

- ダンパーシリンダー(2本).....1,300円
- ピストンロッド(2本).....150円
- オイルシール(2個).....170円
- ウレタンバンパー.....450円
- セッティングディッシュホイール(4本).....3,500円
- アンテナパイプ(30cm).....270円
- ステッカー.....350円
- 説明図.....450円

この他にも修理や整備のためのSP・OPパーツが発売されています。お近くの模型店店頭、または当社アフターサービスでお買い求め下さい。

- 送料
- Qパーツ、サーボセイバースプリング金、銀(SP.473).....700円
  - Vパーツ x2(OP.334).....400円
  - 耐熱両面テープ(SP.171).....300円
  - スナップピン大、x10、小 x5(SP.197).....200円
  - 2.6x10mmタッピングビス x5(SP.575).....100円
  - 3x10mmタッピングビス x10(SP.577).....100円
  - 3x10mm皿タッピングビス x10(SP.578).....100円
  - 3mmワッシャー x15(SP.586).....100円
  - 2mmEリング x15(SP.588).....100円
  - 1150ラバーシールベアリング x4(OP.8).....1,200円
  - 4mmアルミフランジロックナット x10(OP.24).....650円
  - 850ラバーシールベアリング x4(OP.30).....1,600円
  - ボールデフブリス(OP.42).....400円
  - 1510ラバーシールベアリング x2(OP.126).....1,200円
  - ダンパー1台分(OP.280).....270円
  - 5mmアルミピロボール x10(OP.284).....600円
  - サーボステア、3x8mm皿ビス各2個(OP.308).....650円
  - 3x3mmスプリングイモネジ x10(OP.347).....300円
  - ステアリングアームL,R(OP.365).....2,800円
  - 3mmデフボール x2(OP.379).....600円
  - ピストン、ロッドガイド各4個(AO.5003).....550円
  - ダンパーセイバース、透明Oリング各4個(AO.5006).....300円
  - モリブデンブリス(87022).....300円

《送料について》 送料が表示されている部品は、送料が別に必要です。部品を2個以上ご注文の場合、最も高い送料(1個分)だけで結構です。部品の合計が5,000円を超える場合、送料はサービスとなります。

《郵便振替のご利用法》 お近くの郵便局にある郵便払込用紙の通信欄にこのカードを参考にITEM番号、スケール、製品名、部品名、数量を必ずご記入下さい。振込人住所欄には電話番号もお書きいただき、口座番号・00810-9-1118、加入者名・田宮模型でお振込み下さい。

《タミヤカード》 タミヤカードを利用されますと部品の入手が早く簡単です。詳しくは、アフターサービスでお問合わせください。

For Japanese use only! ITEM 49132

住所	<input type="text"/>
電話 ( )	<input type="text"/>
氏名	<input type="text"/>

★パーツの価格は予告なく変更となる場合があります。



0300

### CUSTOMER SERVICE CARD

When purchasing Tamia replacement parts, please take or send this form to your local Tamia dealer so that the parts required can be correctly identified and supplied. Please note that specifications, availability and price are subject to change without notice.

### PARTS CODE

- 4004012 Lower Chassis
- 4004013 Upper Chassis
- 0449053 A Parts (A1-A4)
- 0004125 C Parts (C1)
- 9004087 D Parts (D1 & D2) (Black, 2 pcs.)
- 0004127 E Parts (E1 & E2)
- 0004128 F Parts (F1 & F2)
- 50473 Hi-Torque Servo Saver
- Q Parts (Q1-Q6) x1 Servo Saver Spring (Gold) (No.56)x2
- Servo Saver Spring (Silver) (No.57)x1
- 53334 \*1 Low Friction Damper V Parts (V1-V11) (2 pcs.)
- 6244003 Drive Belt Bag (Long & Short)
- 9404203 Tool Bag (Box Wrench, Hex Wrench x3)
- 9805641 Diff. Spring Bag
- 2x25mm Cap Screw (No.2)x1 2mm Lock Nut (No.3)x1
- 620 Ball Thrust Bearing (No.5)x1 Diff. Spring (No.8) x1
- 53030 850 Sealed Ball Bearing (No.4 x4)
- 53379 3mm Lightweight Diff. Ball Set (No.6 x20)
- 9444164 Ball Diff. Bushing (No.7 x11)
- 9805643 Diff. Plate (No.9 x2)
- 9805644 Front One-Way Joint (No.10 x2)
- 9805642 Diff. Joint L & R (No.11 & No.12)
- 3459079 Front One-Way Housing (No.13)
- 3549002 32T Ball Diff. Pulley (No.14)
- 3549003 32T One-Way Pulley (No.15)
- 9805612 3x10mm Cap Screw (No.16 x5)
- 53308 Aluminum Servo Stay
- (No.20 & No.58, 2 pcs. each...etc.)
- 9805648 5x2mm Spacer (No.21 x10)
- 9805649 Steering Post (No.22 x2)
- 3459057 Bulkhead Beam (No.23)
- 9805647 Rear Nylon & Carbon Hinge Pin Mount (No.24 & No.26)
- 9805650 Front Nylon & Carbon Hinge Pin Mount (No.25 & No.27)
- 3455437 Antenna Mount (No.28)
- 3459060 Rear Bulkhead L (No.29)
- 3459061 Rear Bulkhead R (No.30)
- 3454048 Front Bulkhead L (No.31)
- 3454049 Front Bulkhead R (No.32)
- 53347 3x3mm Spring Set Screw (No.33 x10)
- 9805652 Center Shaft & Center Shaft Collar (No.34 & No.36)
- 50586 3mm Washer (No.35)
- 3519001 Pinion Gear (64P-35T) (No.37)
- 3549001 15T Pulley (No.38)
- 3459064 Spur Gear Hub (No.39)
- 3459078 15T One-Way Pulley (No.40)
- 4304023 Spur Gear Holder (No.41)
- 3549003 Spur Gear (64P-120T) (No.42)
- 50577 3x10mm Tapping Screw (No.45 x10)
- 50575 2.6x10mm Tapping Screw (No.46 x5)
- 2220001 3mm Lock Nut (No.47 x1)
- 9805646 630 Flange Bearing (No.50 x2)
- 9805651 7x3mm Spacer (No.51 x10)
- 9805645 3x0.7mm Spacer (No.52 x10)
- 0445226 6mm Adjuster (No.53 x4, Gray)

- 53365 TG10 Aluminum Racing Steering Set (No.59 & No.60...etc.)
- 4314003 Steering Linkage Plate (No.61)
- 9805389 5mm Ball Connector Nut & Ball Connector (No.63 x4...etc.)
- 4319003 Front Shock Tower (No.64)
- 4319005 Rear Shock Tower (No.65)
- 9404205 Wheel Hub Bag
- Wheel Hub (No.66) x4 O-ring (Large) (No.67)x4
- Pin (No.68) x4
- 50588 2mm E-ring (No.71 x15)
- 53284 5mm Aluminum Ball Connector (No.72 x10)
- 53008 1150 Sealed Ball Bearing (No.73 x4)
- 9805653 Flanged Tube S & L (No.74 & No.75, 2 pcs. each.)
- 9805572 3x12mm, 15mm Screw (No.77 x2...etc.)
- 9805654 \*1 Universal Shaft (No.78 x2)
- 7795003 Fluorine Resin Piston Set (No.82 & No.86, 4 pcs. each)
- 9949131 Fluorine Resin Spacer Set (No.83 & No.84, 4 pcs. each)
- 9805504 \*1 Piston Rod (No.85 x2)
- 9805491 \*1 Oil Seal (No.87 x2)
- 9805545 \*1 Cylinder (No.88 x2)
- 9805655 Shock Spring Bag (No.89-91, 2 pcs. each)
- 3454053 Setting Dish Wheel (No.92 x4)
- 6274006 Urethane Bumper (No.93)
- 50578 3x10mm Countersunk Tapping Screw (No.95 x10)
- 53024 4mm Aluminum Flange Lock Nut (No.96 x10)
- 50197 Snap Pin Set (No.97 x5, Large x10)
- 50171 Heat Resistant Double-Sided Tape
- 53042 Ball Diff. Grease
- 53126 1510 Sealed Ball Bearing (2 pcs.)
- 87022 Molybdenum Grease
- 6095003 Antenna Pipe (30cm)
- 9494034 Sticker
- 1054181 Instructions
- \*1 Requires 2 sets for one car.

### TAMIYA SPARE PARTS & HOP-UP OPTIONS

Tamiya offers Spare Parts & Hop-Up Options for improved performance at the track. Visit your local Tamia dealer for assistance. Please note that specifications, availability and price are subject to change without notice.

### Item No.

- 50595 Nylon Band w/ Metal Hook (10 pcs.)
- 53018 3x10mm Titanium Countersunk Tapping Screw (10 pcs.)
- 53019 3x18mm Titanium Countersunk Head Screw (10 pcs.)
- 53020 3x8mm Titanium Countersunk Head Screw (10 pcs.)
- 53022 3mm Aluminum Lock Nut (10 pcs.)
- 53025 Silicone Damper Oil Soft Set (#200, #300)
- 53026 Silicone Damper Oil Medium Set (#400, #500)
- 53027 Silicone Damper Oil Hard Set (#600, #700)
- 53029 1150 Sealed Ball Bearing (2 pcs.)
- 53095 3x10mm Titanium Tapping Screw (10 pcs.)
- 53132 R/C Fluorescent Color Antenna Pipe (4 pcs.)
- 53159 4mm Anodized Aluminum Flange Lock Nuts (Blue)
- 53160 4mm Anodized Aluminum Flange Lock Nuts (Red)
- 53161 4mm Anodized Aluminum Flange Lock Nuts (Gold)
- 53162 4mm Anodized Aluminum Flange Lock Nuts (Black)
- 53263 Dyna-Run Super Touring Motor
- 53272 Dyna-Run Racing Stock Motor
- 53280 TA03 Super Low Friction Damper Set