

GERMAN PANTHER TYPE G



PANZERKAMPFWAGEN V PANTHER Ausf.G (Sd.Kfz.171)



●正しく使用して90日以内に故障したときは、保証書を付けていただければ無償で修理いたします。ただし、このセットの保証書が保証するのは日本国内で使用のアクトコムラジオコントロールシステムのみで、付属する1/35戦車車体は保証対象外になります。

●Read carefully and fully understand this instruction before installation.

●Bevor Sie mit dem Zusammenbau beginnen, sollten Sie alle Anweisungen gelesen und verstanden haben.

●Bien lire et assimiler les instructions avant de commencer l'assemblage.

1/35 ラジオコントロールタンクシリーズ
ドイツ戦車 パンサーG型 後期型
(4chユニット付)

対象年齢14才以上

Not suitable for children under 14 years.

Für Kinder unter 14 Jahren nicht geeignet.

Ne convient pas à des enfants de moins de 14 ans.

組み立てる前に必ず、お読みください。
READ BEFORE ASSEMBLY.
ERST LESEN - DANN BAUEN.
A LIRE AVANT ASSEMBLAGE.

●このたびはご購入いただきありがとうございます。組み立てに入る前に組立説明図を最後までよく見て、指示に従ってください。

●アクトコムラジオコントロールシステムには27MHz02、04、06、08、10、12の6種類のバンドがあり、違うバンドなら同時走行ができます。

●組み立てに入る前にキット内容を必ずご確認ください。組み立て始めてからの交換、返品はできません。

●市販の1/35ミリタリーミニチュアシリーズのキットにアクトコムラジオコントロールシステムを組み合わせたRC化はできません。

●Read carefully and fully understand the instructions before commencing assembly.

●Actcom radio control system has 4 27 MHz frequency bands (1, 2, 4, 5), which allow competition. In the case, don't use the same frequency.

●Study and understand the instructions thoroughly before beginning assembly. If you assemble the kit improperly, it may not be returnable.

●The 1/35 tank kit included in set is adjusted for R/C installation. Other kits are not designed for install Actpal radio system.

●Bevor Sie mit dem Zusammenbau beginnen, sollten Sie alle Anweisungen gelesen und verstanden haben.

●Das Actcom Funkfernsteuer-System hat 4 27 MHz Frequenzbänder (1, 2, 4, 5), was Wettkämpfe ermöglicht. In diesem Falle nicht die gleiche Frequenz benutzen.

●Vor dem Zusammenbau sollten Sie die

Bauanleitung gelesen und verstanden haben. Bei fehlerhaftem Zusammenbau kann der Bausatz nicht zurückgenommen werden

●Der im Bausatz enthaltene 1:35 Panzer ist für den RC-Einbau vorbereitet. Andere Bausätze sind nicht für den Einbau der Actpal Fernsteuerung ausgelegt.

●Bien lire et assimiler les instructions avant de commencer l'assemblage.

●Le système de radiocommande Actcom offre 4 fréquences (1, 2, 4, 5) en 27 MHz permettant l'utilisation simultanée de deux chars. N'utiliser en aucun cas la même fréquence.

●Bien lire et assimiler les instructions avant de commencer l'assemblage. Si le modèle n'est pas correctement assemblé, aucun recours ne sera possible.

●Le kit du char au 1/35 est conçu pour recevoir l'ensemble de radiocommande. L'ensemble Actpal ne peut pas être installé dans un autre kit.

ITEMS REQUIRED

○このセットには単4形アルカリ乾電池4本と6P形9V電池(アルカリ乾電池)1本が別に必要です。別途ご購入ください。また Ni-Cd、ニッケル水素電池は使用できません。

○This kit requires one 6LF22/006P 9V battery and four LR03/AAA/UM4 (1.5V) size alkaline batteries. Do not use Ni-Cd/Ni-MH batteries.

○Für diesen Bausatz ist eine 6LF22/006P 9V Batterie und vier Alkaline-Batterien Größe LR03/AAA/UM4 (1.5V) erforderlich. Keine Ni-Cd/Ni-MH Akkus verwenden.

○Ce kit nécessite une pile 9V type 6LF22/006P et quatre piles alcalines type LR03/AAA/UM4 (1.5V). Ne pas utiliser d'accus Ni-Cd/Ni-MH.

6P形9Vアルカリ乾電池
006P size 9V battery
9V Block (006P)
Pile de 9V. Type 006P

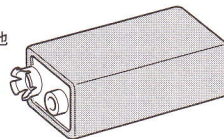

単4形アルカリ乾電池
AAA size alkaline battery
Alkaline-Batterie Größe AAA
Piles alcalines type AAA

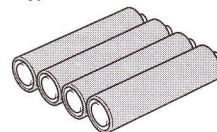

ACTCOM RADIO CONTROL SYSTEM

- アクトコムラジオコントロールシステム
- Tamiya Actcom R/C Unit
- Tamiya Actcom RC Einheit
- Ensemble RC "Actcom" Tamiya

※セット内容及び各仕様は予告無く変更になる場合があります。ご了承ください。
 ※Specifications are subject to change without notice.
 ※Technische Daten können im Zuge ohne Ankündigung verändert werden.
 ※Caractéristiques pouvant être modifiées sans information préalable.

受信機用アンテナ
 Receiver antenna
 Empfänger-Antenne
 Antenne de réception

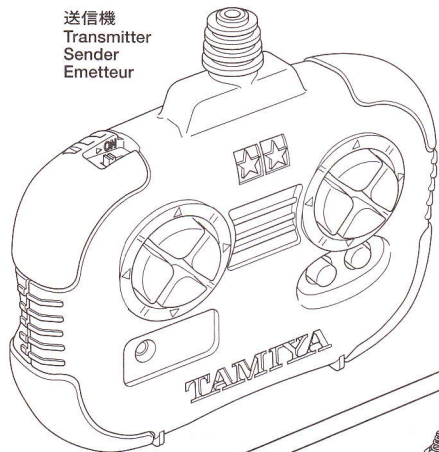

送信機
 Transmitter
 Sender
 Emetteur

MC-04 受信・モーターコントロールユニット
 Receiver, motor control unit MC-04
 Empfänger- und Motorregleinheit MC-04
 Récepteur et unité de contrôle du moteur MC-04

砲塔ギヤボックス
 Turret gearbox
 Turm-Getriebegehäuse
 Carter de tourelle

車体スイッチ
 Switch
 Schalter
 Interrupteur

ギヤボックスR
 Gearbox R
 Getriebegehäuse R
 Carter D

送信機用アンテナ
 Transmitter antenna
 Sendeantenne
 Antenne de l'émetteur

電源コネクター
 Battery connector
 Batterie-Stecker
 Connecteur de batterie

ギヤボックスL
 Gearbox L
 Getriebegehäuse L
 Carter G

●車体関連パーツ

- 車体上部
- 車体下部
- Aパーツ
- Bパーツ
- Cパーツ
- Dパーツ
- Sパーツ
- Tパーツ
- Zパーツ
- キャタビラ
- 金具袋詰
- ビス袋詰
- ポリキャップ袋詰
- マーク
- フラッグシール

●Hull parts

- Upper hull
- Lower hull
- A parts
- B parts
- C parts
- D parts
- S parts
- T parts
- Z parts
- Track
- Metal parts bag
- Screw bag
- Poly cap bag
- Decal
- Sticker

●Wannen-Einzelteile

- Wannen-Oberteil
- Wannen-Unterteil
- A Teile
- B Teile
- C Teile
- D Teile
- S Teile
- T Teile
- Z Teile
- Kette
- Metallteile-Beutel
- Schraubenbeutel
- Kunststoff-Nabe Beutel
- Abziehbild
- Sticker

●Equipements de la caisse

- Caisse supérieure
- Caisse inférieure
- Pièces A
- Pièces B
- Pièces C
- Pièces D
- Pièces S
- Pièces T
- Pièces Z
- Chenille
- Sachet des pièces métalliques
- Sachet de vis
- Sachet de pièce de jonction
- Décalcomanie
- Autocollant

PAINTS REQUIRED



塗装指示のマークです。タミヤカラーのカラーナンバーで指示してあります。組立図中の指示に従って塗装してください。This mark denotes numbers for Tamiya Paint Colors. Dieses Zeichen gibt die Tamiya Farbnummern an. Ce signe indique la référence de la peinture TAMIYA à utiliser.

- TS-1 ●レッドブラウン / Red brown / Rotbraun / (XF-64) Rouge brun
- TS-2 ●ダークグリーン / Dark green / Dunkelgrün / (XF-61) Vert foncé
- TS-3 ●ダークイエロー / Dark yellow / Dunkelgelb / (XF-60) Jaune foncé
- X-10 ●ガンメタル / Gun metal / Metall-Grau / Gris acier
- X-18 ●セミグロスブラック / Semi gloss black / Seidenglanz Schwarz / Noir satiné

- XF-1 ●フラットブラック / Flat black / Matt Schwarz / Noir mat
- XF-2 ●フラットホワイト / Flat white / Matt Weiß / Blanc mat
- XF-10 ●フラットブラウン / Flat brown / Matt Braun / Brun mat
- XF-56 ●メタリックグレイ / Metallic grey / Grau-Metallic / Gris métallisé
- XF-65 ●フィールドグレイ / Field grey / Feldgrau / Gris campagne



- 組立説明図の中で塗装指示のない部品は車体色で塗装します。
- When no color is specified, paint parts with hull color.
- Wenn keine Farbe angegeben ist, Teile mit Rumpf-Farbe bemalen.
- Lorsqu'aucune teinte n'est spécifiée, peindre les pièces dans la couleur de la caisse.

RECOMMENDED TOOLS

《用意する工具》/ TOOLS REQUIRED

BENÖTIGTE WERKZEUGE / OUTILS NECESSAIRES

接着剤 (プラスチック用)
 Plastic cement
 Plastikkleber
 Colle plastique



- ★接着剤や塗料は、必ずプラスチックモデル用をお使いください。(別売)
- ★Use paint and cement for plastic models (available separately).
- ★Verwenden Sie Farben und Kleber für Plastikmodelle (getrennt erhältlich).
- ★Utilisez des peintures pour maquettes plastique (disponibles séparément).

ニッパー
 Side cutters
 Seitenschneider
 Pincès coupantés

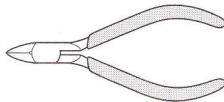

ナイフ
 Modeling knife
 Modellbaumesser
 Couteau de modéliste

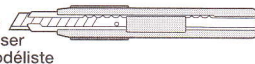

ピンセット
 Tweezers
 Pinzette
 Précelles



+ドライバーM (小)
 + Screwdriver (small)
 + Schraubenzieher (klein)
 Tournevis + (petit)



はさみ
 Scissors
 Schere
 Ciseaux

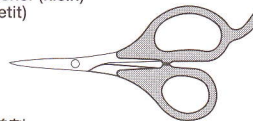

合成ゴム系接着剤
 Synthetic rubber cement
 Synthetischen Kleber
 Colle Cyanolite



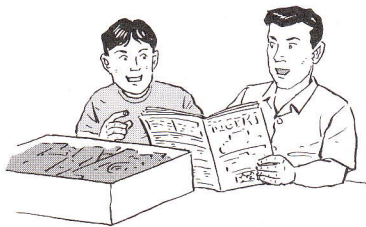

●組み立てる前に説明図を必ずお読みください。また、保護者の方もお読みください。



●小さなお子様のいる場所での作業はおやめください。小さな部品やビニール袋を口に入れたりする危険があります。

CAUTION

- Read carefully and fully understand the instructions before commencing assembly. A supervising adult should also read the instructions if a child assembles the model.
- When assembling this kit, tools including knives are used. Extra care should be taken to avoid personal injury.
- Read and follow the instructions supplied with paints and/or cement, if used (not included in kit).
- Keep out of reach of small children. Children must not be allowed to put any parts in their mouths, or pull vinyl bag over their heads.



●小学生やうまく組み立てられない方は、保護者の方やRCカーに詳しい方にお手伝いをお願いしてください。



●工具で固い物を切らないでください。刃が折れるなどの危険があります。

VORSICHT

- Bevor Sie mit dem Zusammenbau beginnen, sollten Sie alle Anweisungen gelesen und verstanden haben. Falls ein Kind das Modell zusammenbaut, sollte ein beaufsichtigender Erwachsener die Bauanleitung ebenfalls gelesen haben.
- Beim Zusammenbau dieses Bausatzes werden Werkzeuge einschließlich Messer verwendet. Zur Vermeidung von Verletzungen ist besondere Vorsicht angebracht.
- Wenn Sie Farben und/oder Kleber verwenden (nicht im Bausatz enthalten), beachten und befolgen Sie die dort beiliegenden Anweisungen.
- Bausatz von kleinen Kindern fernhalten. Verhüten Sie, daß Kinder irgendwelche Bauteile in den Mund nehmen oder Plastiktüten über den Kopf ziehen.

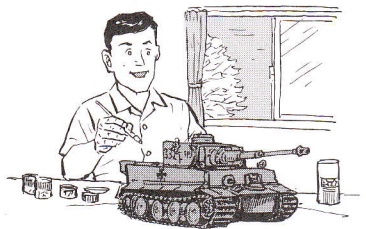

●色を塗る時や、接着剤を使う場合は必ず窓を開けて換気に注意してください。



●組み立てる時はまわりに注意してください。また、工具を振り回すようなことはやめてください。

PRECAUTIONS

- Bien lire et assimiler les instructions avant de commencer l'assemblage. La construction du modèle par un enfant doit s'effectuer sous la surveillance d'un adulte.
- L'assemblage de ce kit requiert de l'outillage, en particulier des couteaux de modélisme. Manier les outils avec précaution pour éviter toute blessure.
- Lire et suivre les instructions d'utilisation des peintures et ou de la colle, si utilisées (non incluses dans le kit).
- Garder hors de portée des enfants en bas âge. Ne pas laisser les enfants mettre en bouche ou sucer les pièces, ou passer un sachet vinyl sur la tête.

アクトコムラジオコントロールセット各部の名称

Actcom radio control system components

Komponenten der Actcom Funkfernsteuerung

Éléments de l'ensemble de radiocommande Actcom.

《車体》

Hull

Rumpf

Coque

MC-04 受信・モーターコントロールユニット

Receiver, motor control unit MC-04

Empfänger- und Motorregleinheit MC-04

Récepteur et unité de contrôle du moteur MC-04

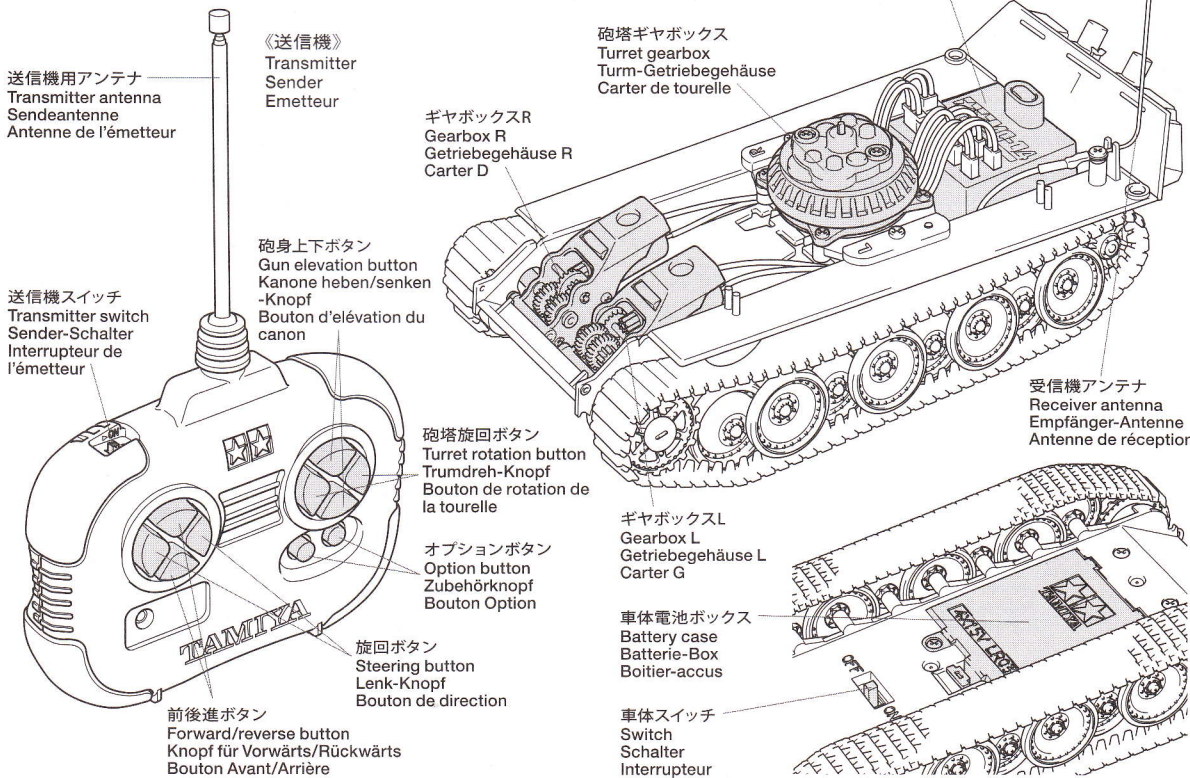

1 送信機用電池の組み込み

Battery installation
Batterie-Einbau
Installation de la batterie

《送信機アンテナの取り付け》
Attaching antenna
Antenne-Einbau
Installation d'antenne

送信機
Transmitter
Sender
Émetteur

送信機用アンテナ
Transmitter antenna
Sendeantenne
Antenne de l'émetteur
★しっかりねじ込んでください。
★Fully screw in.
★Ganz einschrauben.
★Visser à fond.

★送信機裏側にある電池ぶたを止めているネジをドライバーでゆるめて取り外します。
★Loosen screw using screwdriver.
★Die Schraube mit einem Schraubenzieher lösen.
★Desserrer la vis avec un tournevis.

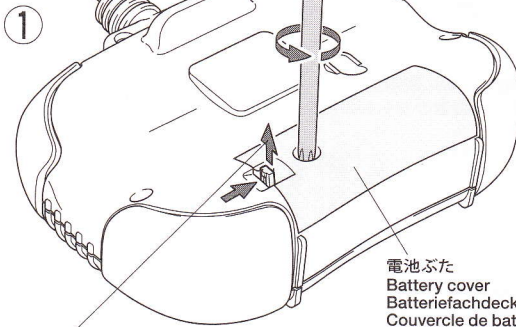

★外れにくい場合は電池ぶたを矢印の方向に持ち上げながらネジをゆるめて外します。
★For easier detachment of transmitter battery cover, loosen screw while lifting the cover in direction of arrow.
★Zum leichteren Abnehmen des Sender-Batteriedeckels, die Schraube lösen und dabei den Deckel in Pfeilrichtung anheben.
★Pour enlever plus facilement la trappe du compartiment à piles de l'émetteur, desserrer la vis en soulevant la trappe dans la direction de la flèche.

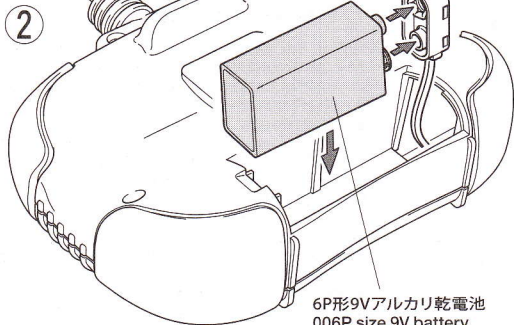

6P形9Vアルカリ乾電池
006P size 9V battery
9V Block (006P)
Pile de 9V. Type 006P
★+, -の向きに注意してください。
★Install battery. Note polarity.
★Batterie einlegen. Auf Polarität achten.
★Installer les piles. Noter le sens.

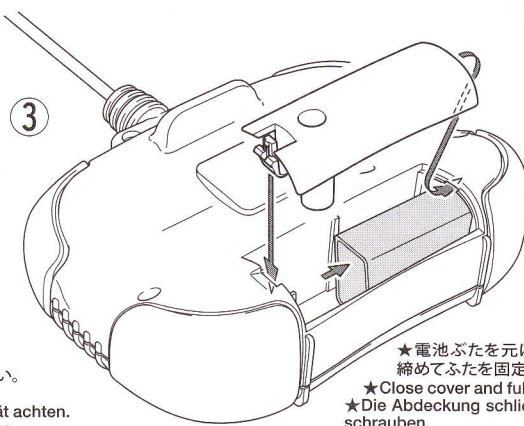

★電池ぶたを元に戻してネジを締めてぶたを固定します。
★Close cover and fully screw in.
★Die Abdeckung schließen und fest-schrauben.
★Fermer le couvercle et visser à fond.

2 車体下部の組み立て

Lower hull
Bodenwanne
Coque inférieure

✖ このマークの部品は接着しません。
Do not cement.
Nicht kleben.
Ne pas coller.

電源コネクタ
Battery connector
Batterie-Stecker
Connecteur de batterie

T11
2.6mmナット
Nut
Mutter
Ecrou

T10
2.6mmワッシャー
Washer
Beilagscheibe
Rondelle

2.6×5mm丸ビス
Screw
Schraube
Vis

★電源コネクタの金具を通しておきます。
★Pass terminals as shown.
★Batteriekontakte wie abgebildet bringen.
★Passer les connecteurs comme indiqué.

車体下部
Lower hull
Bodenwanne
Coque inférieure

3 車体下部部品の取り付け
Attaching lower hull parts
Anbringung der unteren Rumpfteile
Éléments de la caisse inférieure

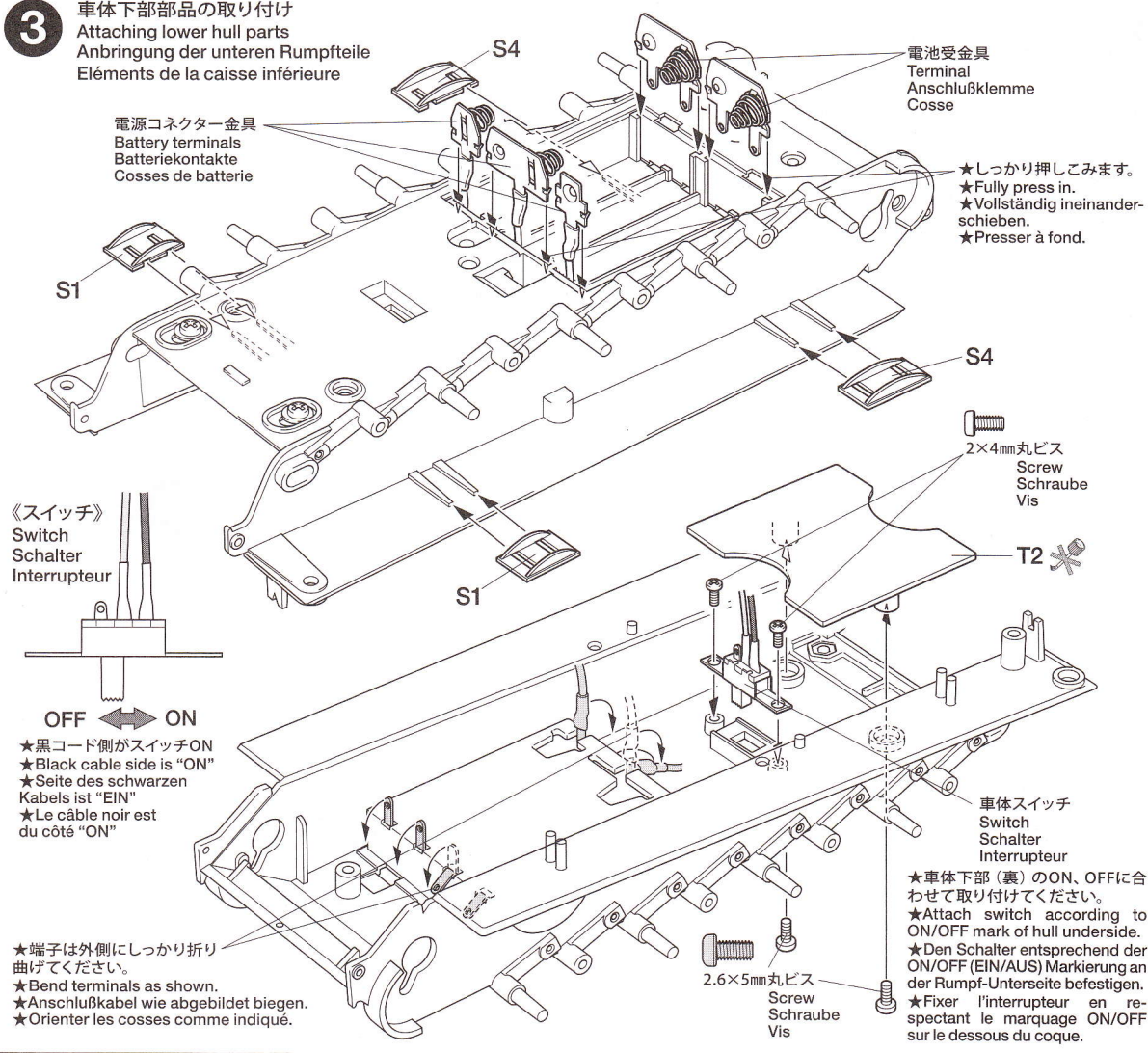

4 ギヤボックスの取り付け
Attaching gearbox
Getriebegehäuse-Einbau
Fixation du carter

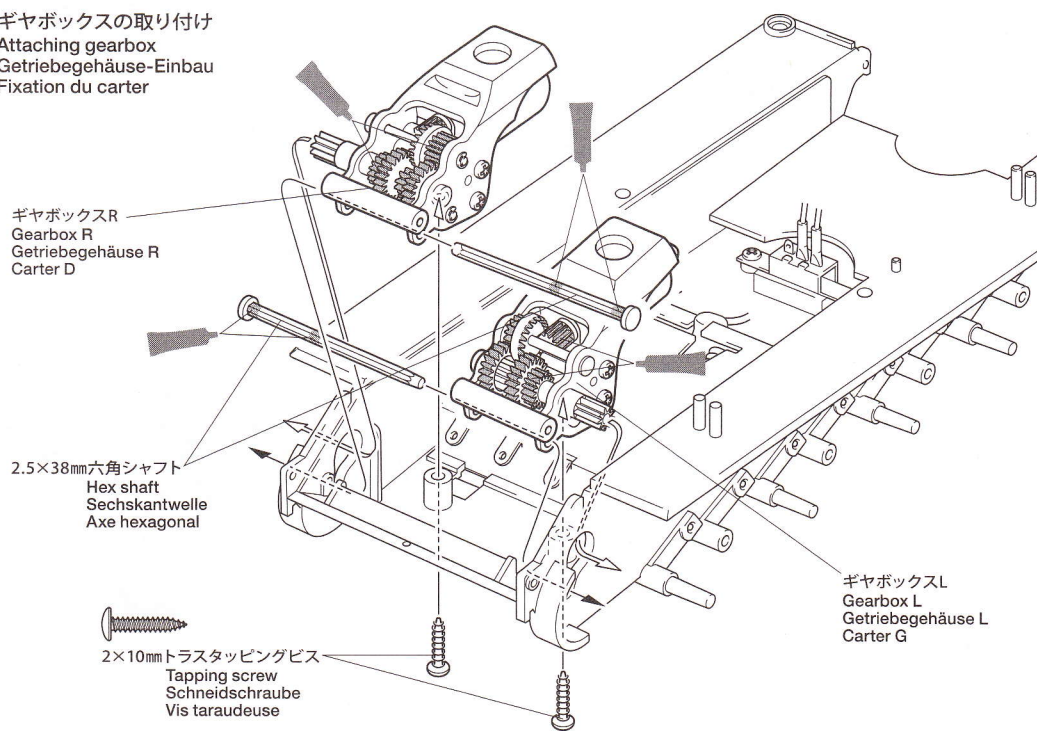

5

MC-04ユニットの取り付け
MC-04 Control Unit
MC-04 Steuereinheit
Unité de contrôle MC-04

★コネクタの向きに注意してください。向きを逆に取り付けると送信機の操作と逆の動きをします。

★Note direction of connectors. If they are connected in reverse, model will move in opposite direction of control input.

★Auf die Richtung der Stecker achten. Falls sie umgekehrt zusammengesteckt sind, bewegt sich das Modell entgegengesetzt dem Steuerimpuls.

★Noter le sens des connecteurs. S'ils sont connectés à l'envers, le modèle se déplacera dans le sens contraire aux ordres de l'émetteur.

2.6×5mm丸ビス
Screw
Schraube
Vis

黒コード
Black
Schwarz
Noir

赤コード
Red
Rot
Rouge

MC-04ユニット
MC-04 Control Unit
MC-04 Steuereinheit
Unité de contrôle MC-04

★下図の取り付け位置を参考にしてください。
★Install as shown below.
★Wie unten abgebildet zusammenbauen.
★Installer comme montré ci-dessous.

T5

両面テープ
Double-sided tape
Doppelklebeband
Adhésif double face

T6

2×6mmタッピングビス
Tapping screw
Schneidschraube
Vis taraudeuse

★取り付け向きに注意。
★Note direction.
★Auf die Richtung achten.
★Noter le sens.

2×6mmタッピングビス
Tapping screw
Schneidschraube
Vis taraudeuse

砲塔ギヤボックス
Turret gearbox
Turm-Getriebegehäuse
Carter de tourelle

赤コード
Red
Rot
Rouge

黒コード
Black
Schwarz
Noir

★下図を参考に配線コードが砲塔ギヤボックスの回転部分に干渉しないようにしてください。

★Make sure the cables are clear of moving parts such as turret gearbox.

★Stellen Sie sicher, daß die Kabel nicht die Getriebegehäuse behindern.

★S'assurer que les câbles soient éloignés des parties en mouvement.

《メカ配置と配線》

Connecting cables/RC Unit
RC Einheit/Kabel
anschießen
Connection des
câbles/ensemble RC

★コードはジャマにならないようにナイロンバンドでたばねておきましょう。

★Secure cables using nylon band.

★Kabel mit Nylonband zusammenbinden.

★Maintenir les câbles en place avec un collier en nylon.

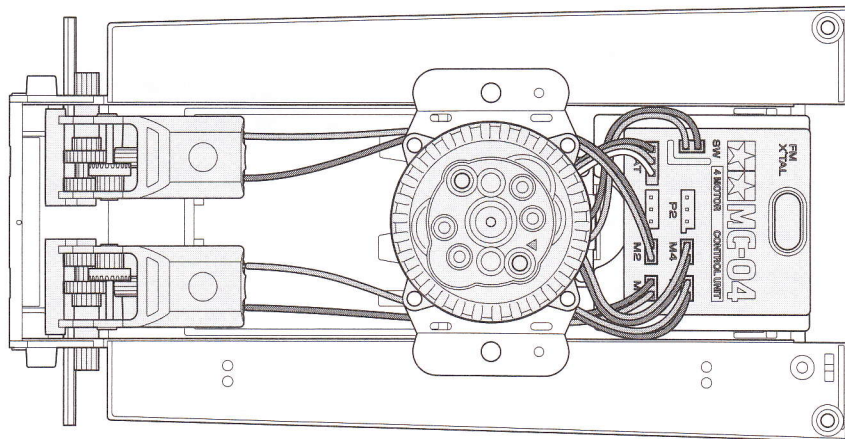
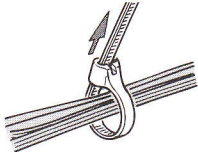

6 走行用電池の入れ方
Battery installation
Batterie-Einbau
Installation de la batterie

★スイッチはOFFにしておきます。
★Make sure the receiver switch is off.
★Empfängerschalter auf "aus" steht.
★S'assurer que le récepteur est à l'arrêt.

単4形アルカリ乾電池
AAA size alkaline battery
Alkaline-Batterie Größe AAA
Piles alcalines type AAA
★電池の向きに注意して下さい。
★Note polarity
★Auf richtige Polarität achten.
★Noter la polarité

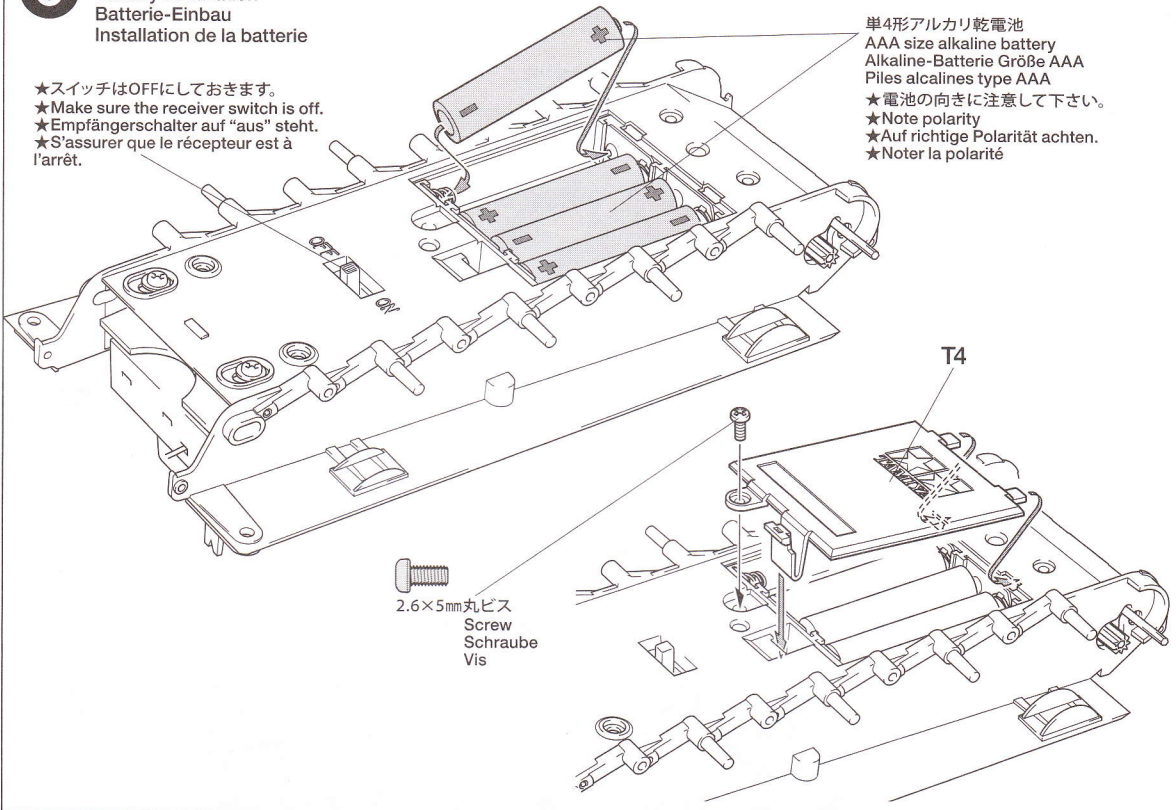

2.6×5mm丸ビス
Screw
Schraube
Vis

7 RCユニットのチェック
Checking R/C equipment
Überprüfen der RC-Anlage
Vérification de l'équipement R/C

●各コネクターの接続やユニットが正常に作動するかを確認します。完成後の操縦方法はP16を参考にしてください。
●Operate transmitter and check cable connection and unit movement. Refer to P16 when operating finished model.
●Betätigen Sie den Sender und überprüfen Sie die Kabelanschlüsse sowie die Bewegung der Einheit. Beachten Sie S16, wenn Sie das fertige Modell betreiben.
●Utiliser l'émetteur et vérifier les connections de cables et les mouvements. Se reporter page 16 pour piloter le modèle terminé.

- | | | | |
|------------------|--|---|--|
| ① 送信機アンテナを伸ばします。 | ① Extend transmitter antenna. | ① Senderantenne herausziehen. | ① Déployer l'antenne de l'émetteur. |
| ② 送信機スイッチをONにする。 | ② Extend receiver antenna. | ② Empfängerantenne ausrollen. | ② Déployer l'antenne du récepteur. |
| ③ 送信機スイッチをONにする。 | ③ Switch on transmitter. | ③ Sender einschalten. | ③ Allumer l'émetteur. |
| ④ 送信機スイッチをONにする。 | ④ Switch on receiver. | ④ Empfänger einschalten. | ④ Allumer le récepteur. |
| ⑤ 送信機スイッチをONにする。 | ⑤ Operate transmitter and check gearbox movement. | ⑤ Sender bedienen und Getriebegehäuse bewegungen überprüfen. | ⑤ Bouger et vérifier les mouvements du carter. |
| ⑥ 送信機スイッチをONにする。 | ⑥ Operate transmitter and check shaft movement. | ⑥ Sender bedienen und Achse bewegungen überprüfen. | ⑥ Bouger et vérifier les mouvements de l'arbre. |
| ⑦ 送信機スイッチをONにする。 | ⑦ Operate transmitter and check turret gearbox movement. | ⑦ Sender bedienen und Turm-Getriebegehäuse bewegungen überprüfen. | ⑦ Bouger et vérifier les mouvements du carter de tourelle. |

★チェック終了後は必ず車体スイッチ、送信機スイッチをOFFにして、電池を抜いてください。
★Turn off the switch and remove batteries from the model after checking.
★Stellen Sie den Schalter auf AUS und entfernen Sie bei Betriebsende die Batterien aus dem Modell.
★Mettre l'interrupteur en position arrêt (OFF) et enlever les piles du modèle après certification.

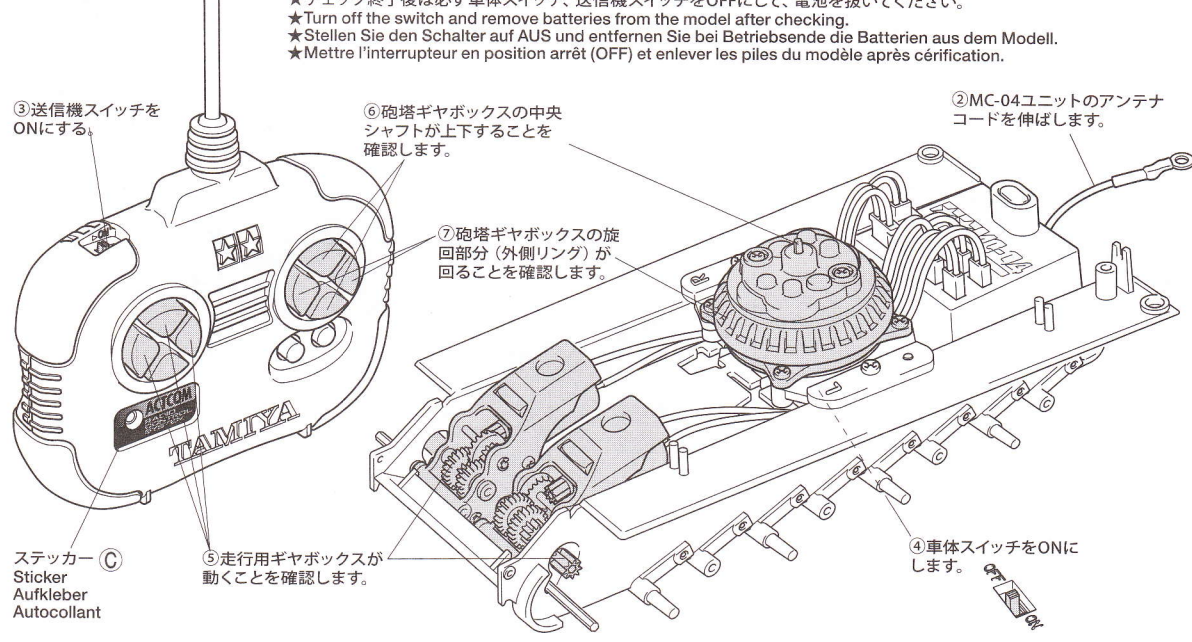

8 ホイールの組み立て

Wheel
Rad
Roue

《ドライブsprocket》 ★2個作ります。
Drive sprocket ★Make 2.
Kettentreibrad ★2 Satz anfertigen.
Barbotin ★Faire 2 jeux.

《ロードホイール》 ★8個作ります。
Road wheel ★Make 8.
LaufRad ★8 Satz anfertigen.
Roue de route ★Faire 8 jeux.

《アイドラーホイール》 ★2個作ります。
Idler wheel ★Make 2.
Leitrad ★2 Satz anfertigen.
Poulie-guide ★Faire 2 jeux.

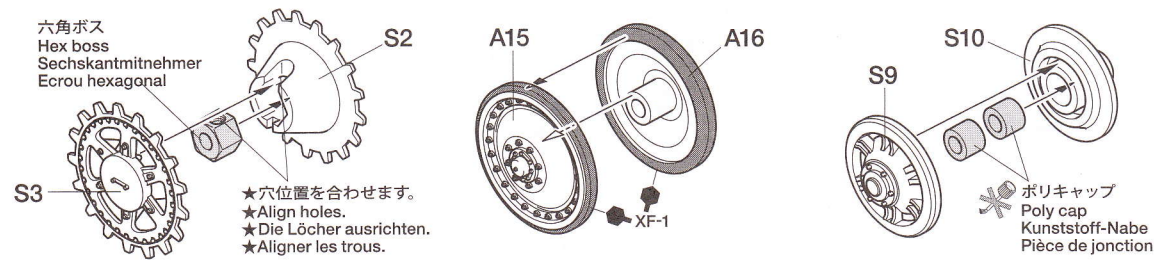

9 ホイールの取り付け (左側)

Attaching wheels (left)
Einbau der Räder (Links)
Fixation des roues (gauche)

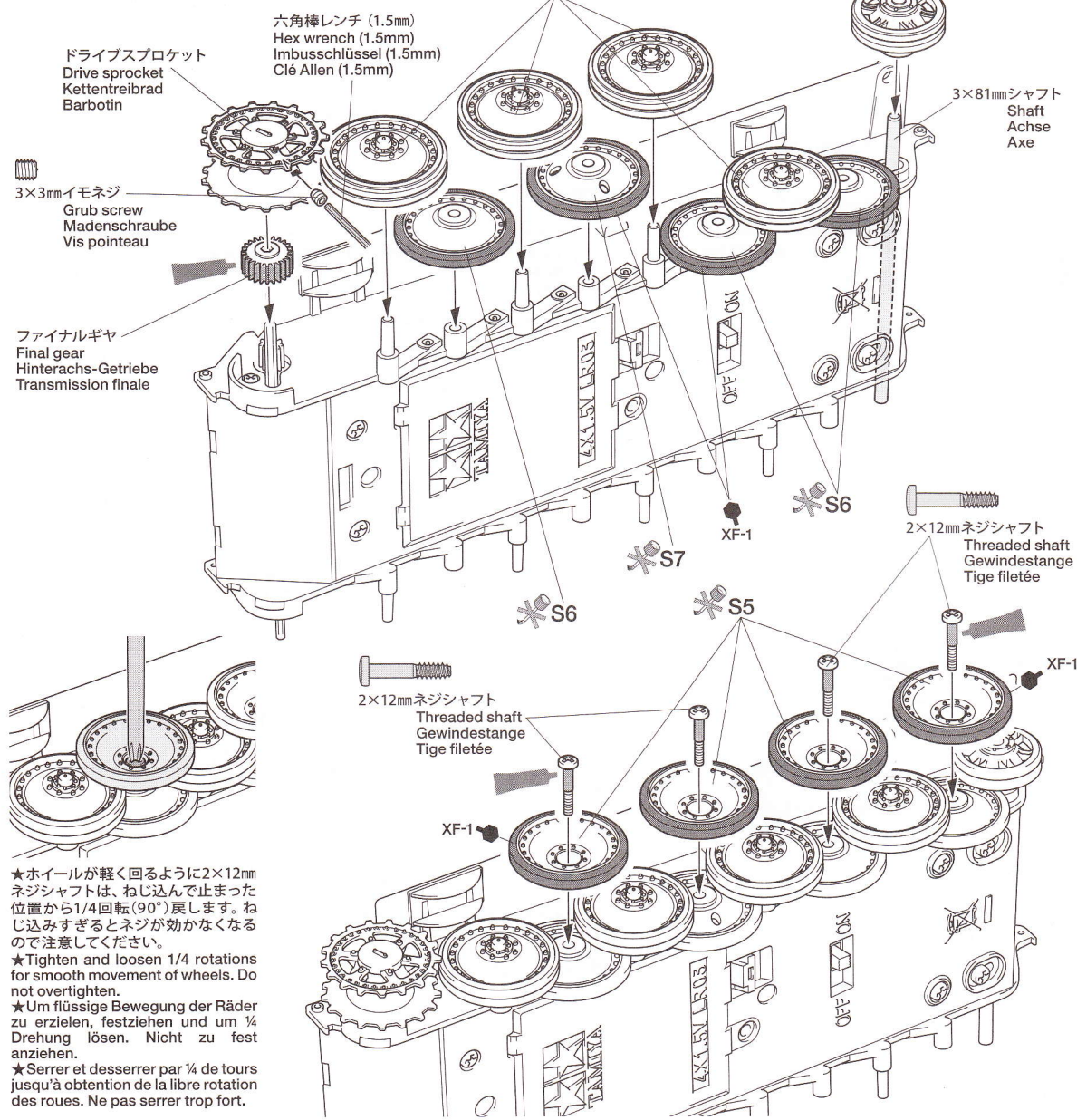

10 ホイールの取り付け (右側)
Attaching wheels (right)
Einbau der Räder (Rechts)
Fixation des roues (droit)

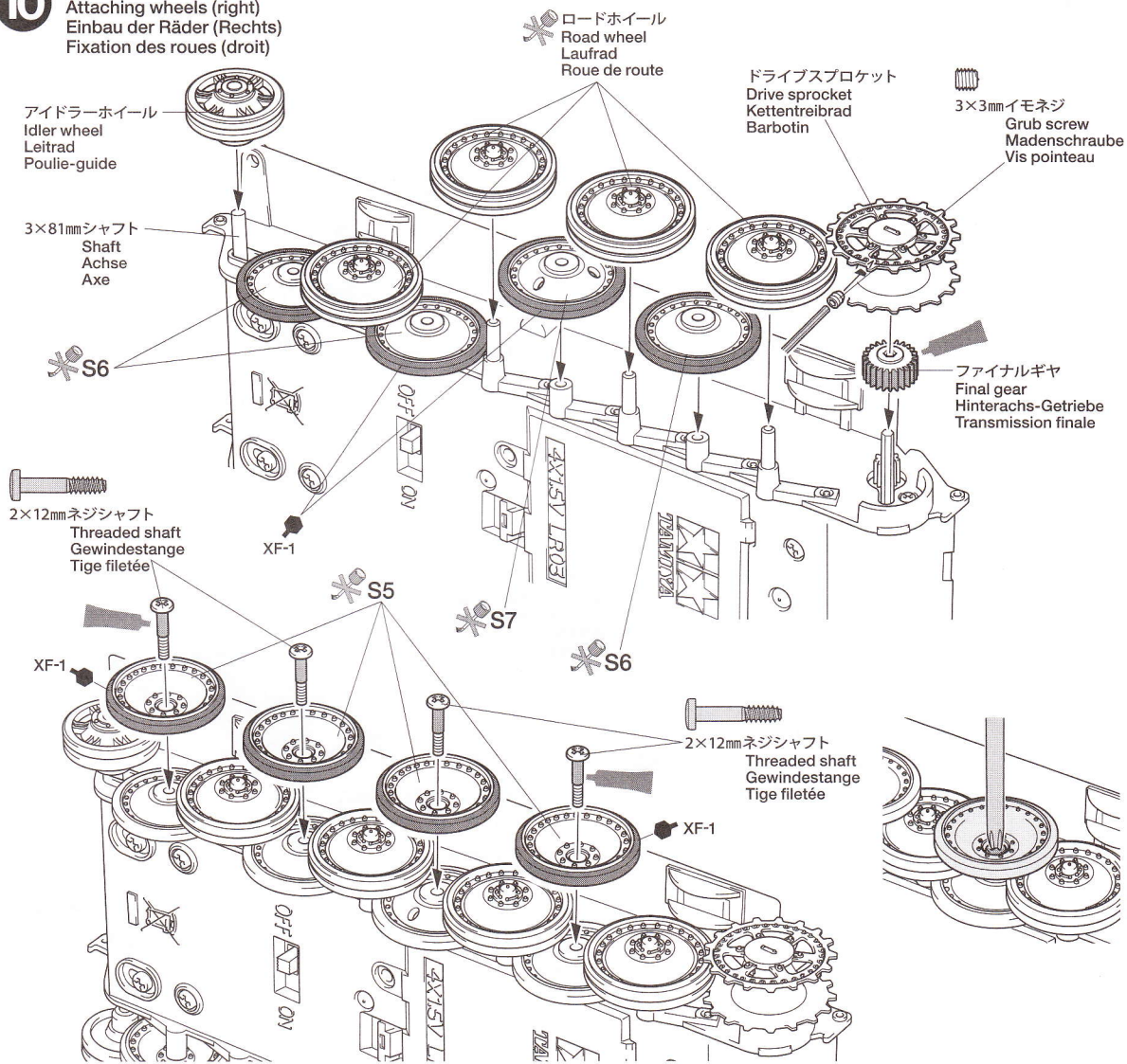

11 キャタピラの取り付け
Attaching tracks
Ketten-Einbau
Mise en place des chenilles

S11
★合成ゴム系接着剤で取り付けます。
★Apply synthetic rubber cement.
★Kleber für synthetischen Gummi auftragen.
★Appliquer de la colle cyanoacrylate.

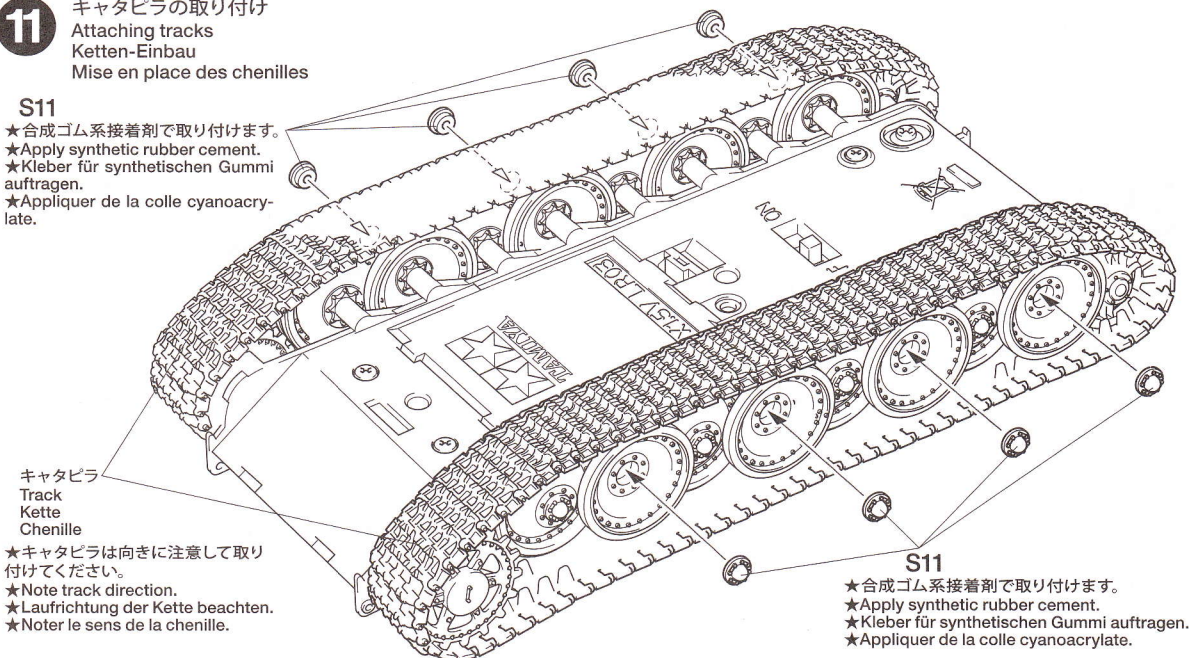

★キャタピラは向きに注意して取り付けてください。
★Note track direction.
★Laufrichtung der Kette beachten.
★Noter le sens de la chenille.

S11
★合成ゴム系接着剤で取り付けます。
★Apply synthetic rubber cement.
★Kleber für synthetischen Gummi auftragen.
★Appliquer de la colle cyanoacrylate.

12

リヤパネルの取り付け
Attaching rear panel
Anbringung der rückwärtigen Platte
Fixation du panneau arrière

《消炎マフラー》★2個作ります。
Exhaust ★Make 2.
Auspuff ★2 Satz anfertigen.
Echappement ★Faire 2 jeux.

《ジャッキ》
Jack
Winde
Cric

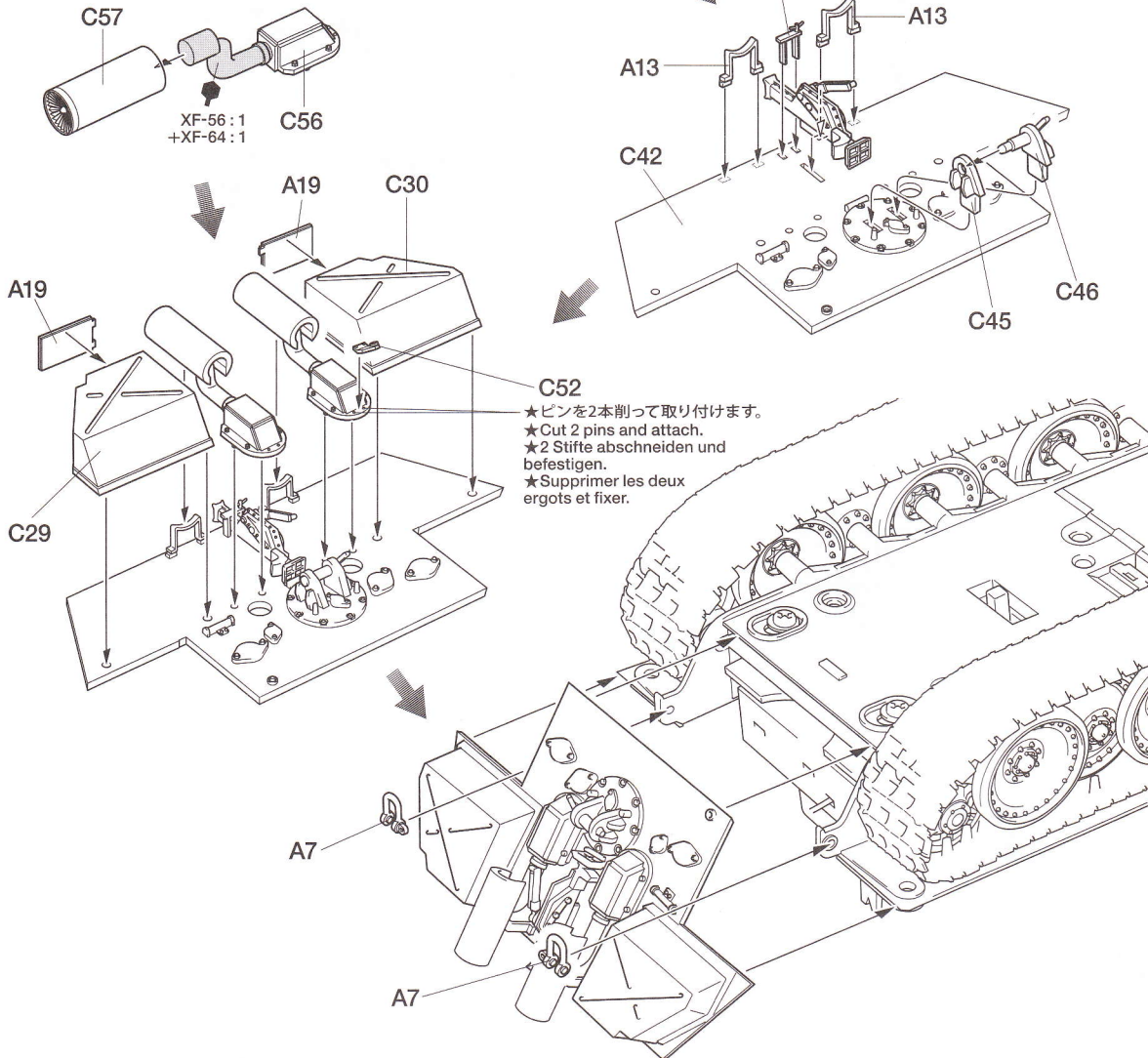

★ピンを2本削って取り付けます。
★Cut 2 pins and attach.
★2 Stifte abschneiden und befestigen.
★Supprimer les deux ergots et fixer.

13

キャタピラの張り調整
Track tension adjustment
Einstellung der Kettenspannung
Réglage de la tension des chenilles

★キャタピラは張りがゆるいと走行中に外れてしまいます。また、張りすぎると走行抵抗になってしまいギヤに無理な力が掛かります。車体下部のネジをゆるめて丁度よい位置に調整してください。

★Operation of the tank can cause the track to slip off. In that case, loosen screw and adjust track tension by altering idler wheel position.

★Während des Betriebs kann eventuell eine Kette herunterrutschen. In diesem Fall Schraube lösen und die Kettenspannung durch Änderung der Stellung des Spannrades einstellen.

★En cas de dé-chenillage, desserrer la vis et régler la tension de la chenille en modifiant la position de la poulie guide.

★しばらく走行しないときは、キャタピラにクセがつかない様にキャタピラを外しておくといでしょう。

★For long preservation, remove tracks from wheels to prevent deformation.

★Für eine längerfristige Aufbewahrung die Ketten von den Rädern nehmen, um Verformung zu vermeiden.

★Pour la longue conservation, enlever les chenilles pour éviter la déformation.

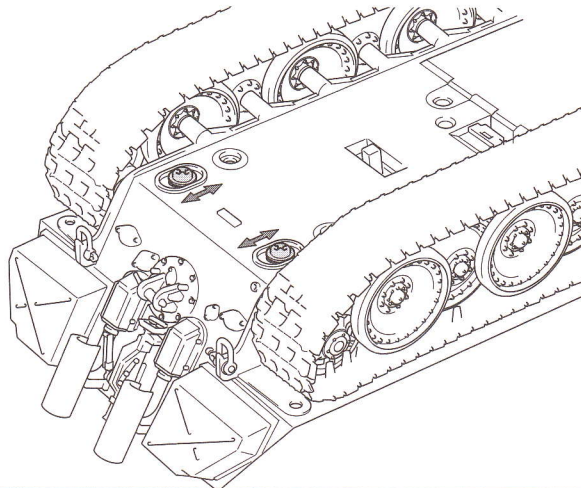

14

車体上部の組み立て
Upper hull assembly
Zusammenbau des Wannen-Oberteils
Assemblage de la coque supérieure

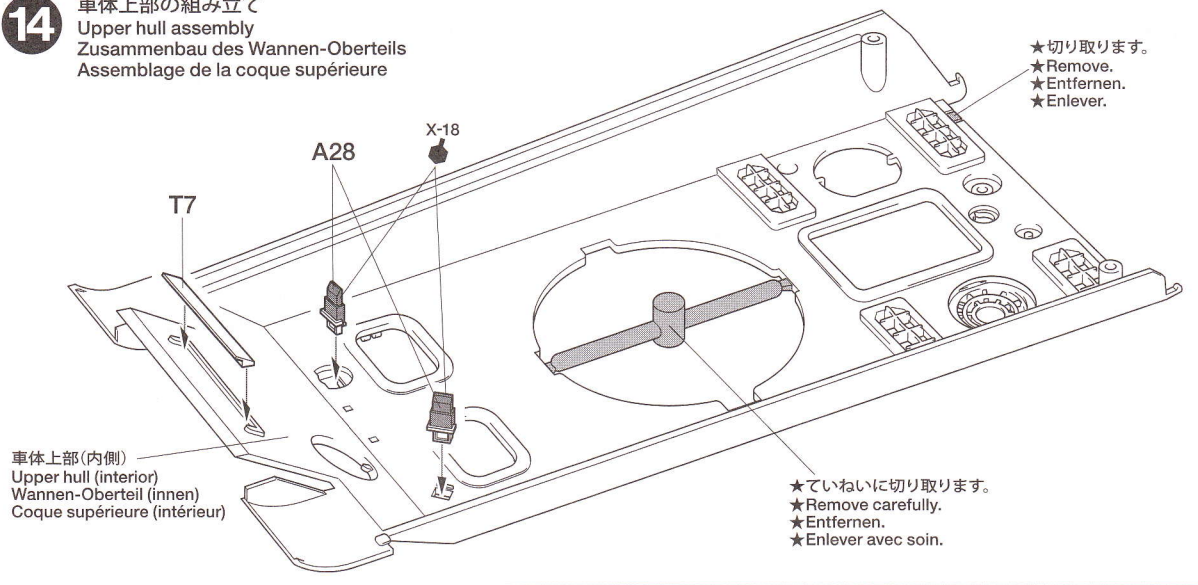

15

車体上部部品の取り付け(1)
Attaching upper hull parts (1)
Einbau der Wannen-Einzelteile (1)
Fixation des équipements de la coque supérieure (1)

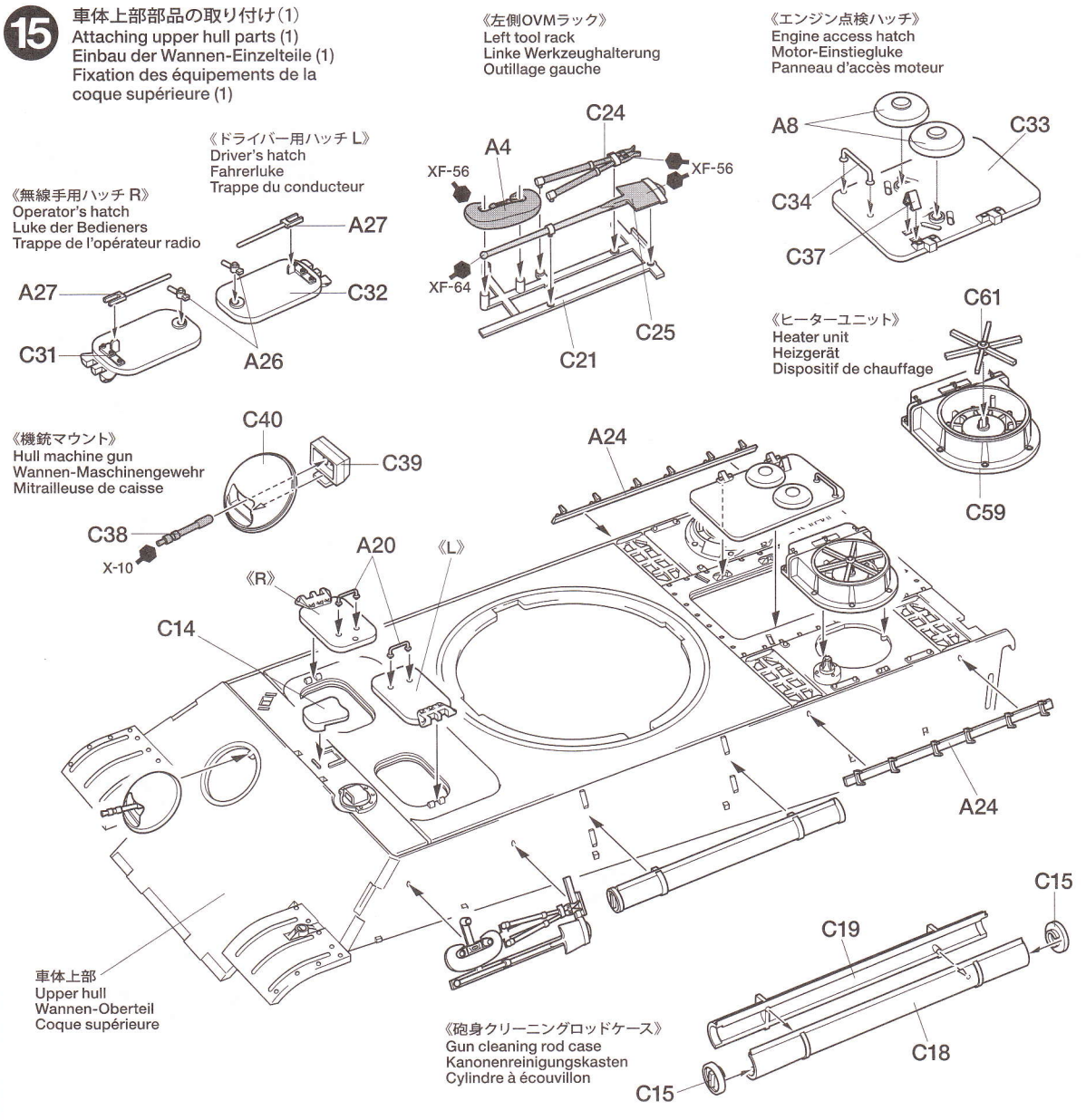

16

車体上部部品の取り付け(2)
 Attaching upper hull parts (2)
 Einbau der Wannen-Einzelteile (2)
 Fixation des équipements de la coque supérieure (2)

《シュルツェンラック L》
 Schürzen support
 Befestigung der Schürzen
 Supports de Schürzen

《ガントラベルロック》
 Gun travel lock
 Rohrlagerblock
 Chaise de route



《ボッシュ型管制燈》
 Bosch headlight
 Bosch-Scheinwerfer
 Phare Bosch



《予備キャタピラ》
 Spare track links
 Ersatz-Kettenglieder
 Maillons de rechange
 ★6個作ります。
 ★Make 6.
 ★6 Satz anfertigen.
 ★Faire 6 jeux.

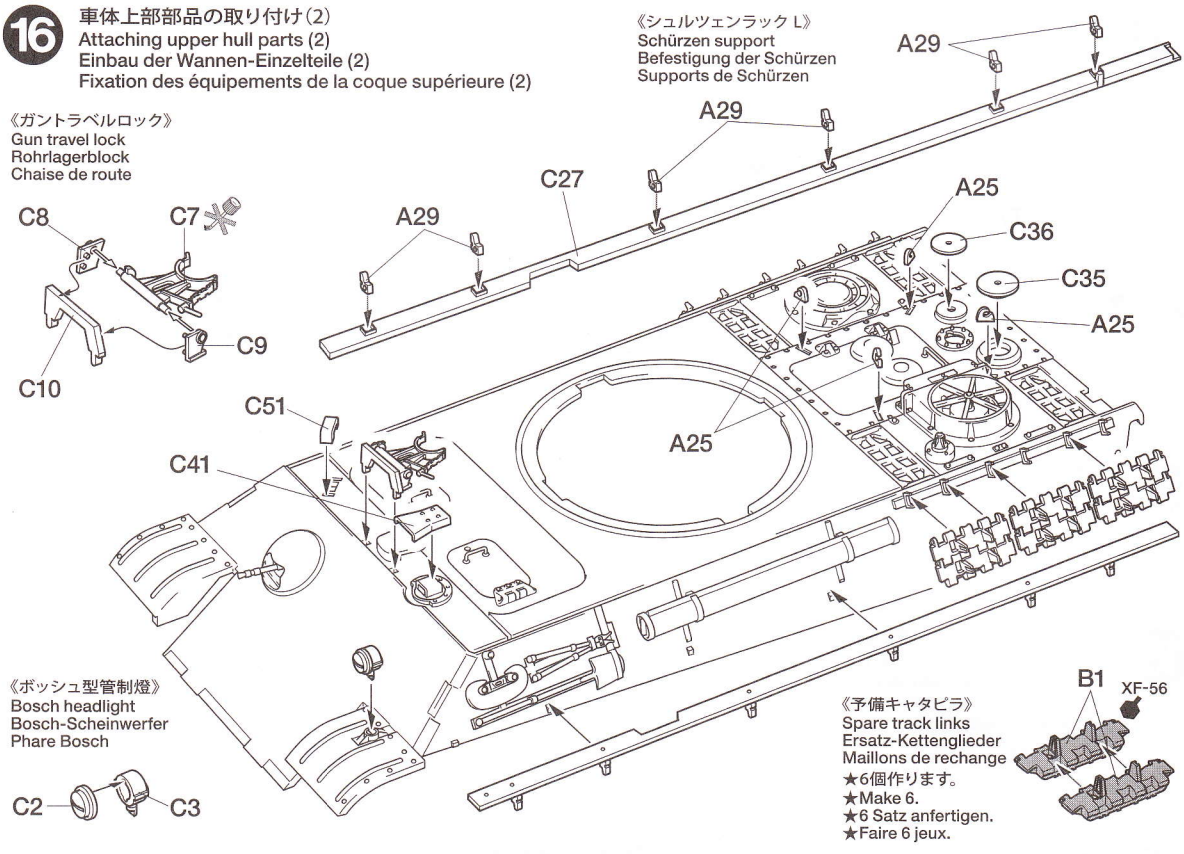
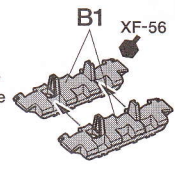

17

車体上部部品の取り付け(3)
 Attaching upper hull parts (3)
 Einbau der Wannen-Einzelteile (3)
 Fixation des équipements de la coque supérieure (3)

《右側OVMラック》
 Right tool rack
 Rechte Werkzeughalterung
 Outillage droit

《ワイヤーリール》
 Wire Reel
 Draht
 Câble



★エナメル線 (15cm) を巻いて作ります。
 ★Loop wire as shown (15cm).
 ★Draht gemäß Abbildung wickeln (15cm).
 ★Enrouler le câble comme indiqué (15cm).

《シュルツェンラック R》
 Schürzen support
 Befestigung der Schürzen
 Supports de Schürzen



※別売のエッチンググリルセット (35172)
 ※Photo-etched parts (35172) (available separately)
 ※Fotogeätzte Teile (35172) (getrennt erhältlich)
 ※Pièces photo-découpées (35172) (disponible séparément)

予備キャタピラ
 Spare track links
 Ersatz-Kettenglieder
 Maillons de rechange

《ツールラック》
 Tool rack
 Werkzeughalterung
 Outillage

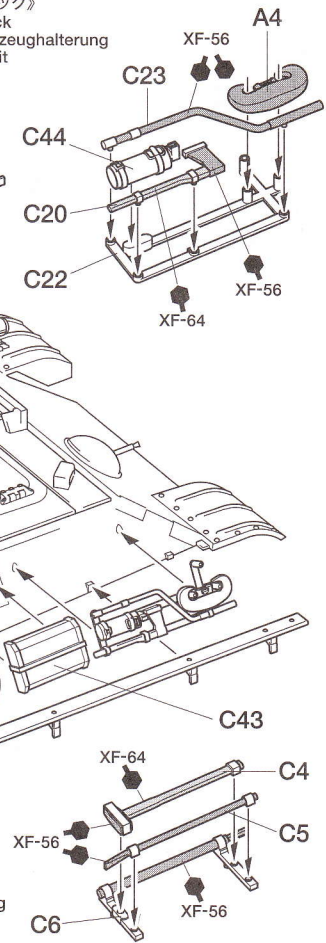

18

砲塔後部ハッチ壁の取り付け
Attaching rear turret hatch wall
Anbringung der Wand mit der hinteren Turmluke
Fixation du panneau arrière de tourelle

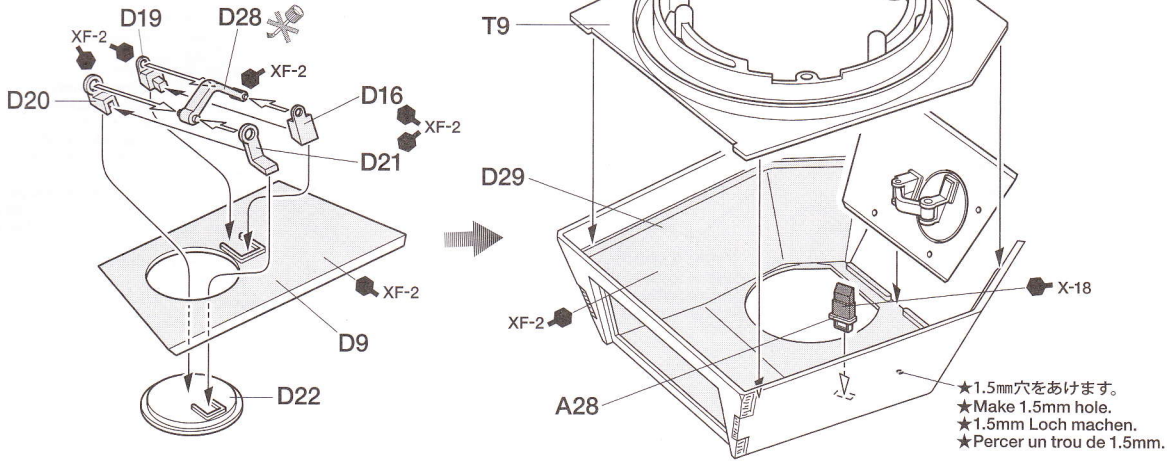

19

主砲基部の取り付け
Attaching gun barrel base
Einbau der Aufnahme für das Kanonenrohr
Fixation de l'embase de canon

《主砲基部》
Gun barrel base
Aufnahme für das Kanonenrohr
Embase de canon

磁石
Magnet
Magnet
Aimant

《キューポラ》
Cupola
Turmkuppel
Coupole

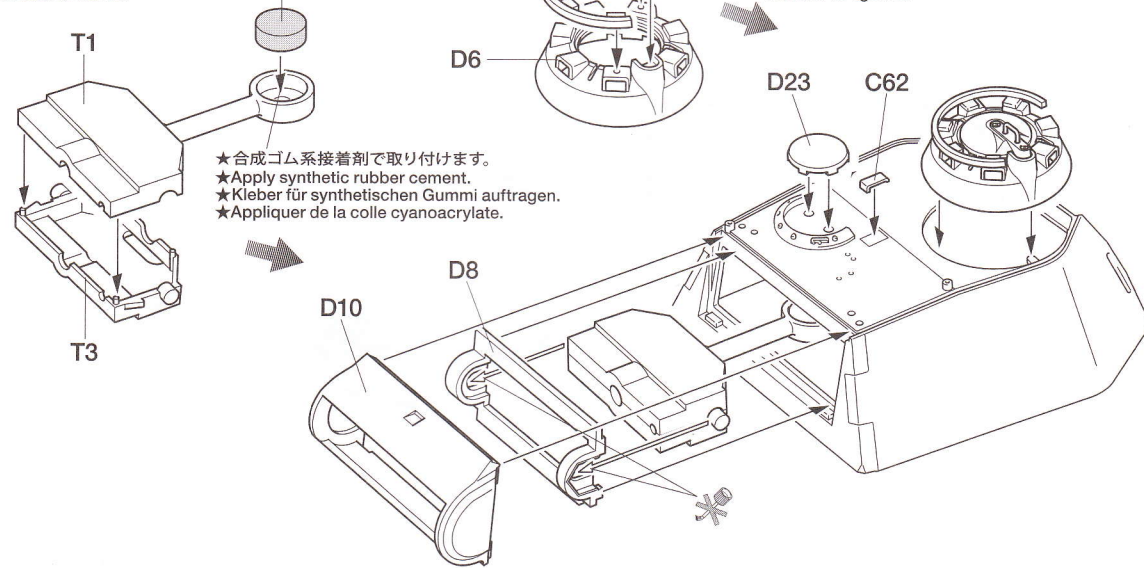

20

砲身の組み立て
Gun barrel
Kanonenrohr
Fût de canon

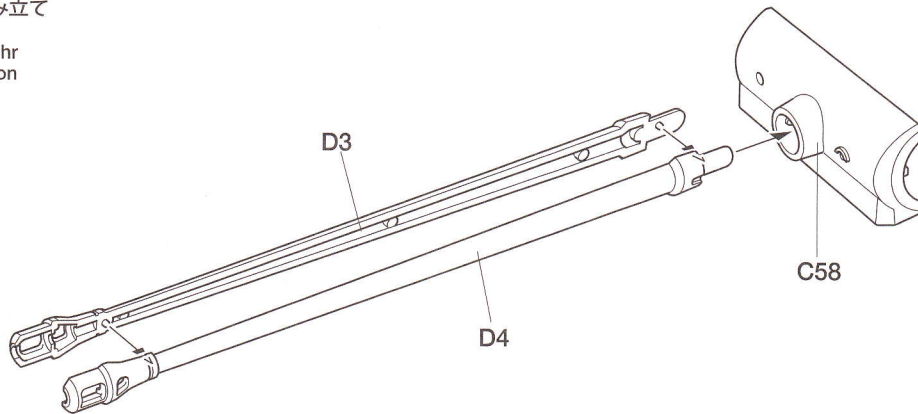

21 砲塔部品の取り付け
Attaching turret parts
Turmteile-Einbau
Fixation des pièces de tourelle

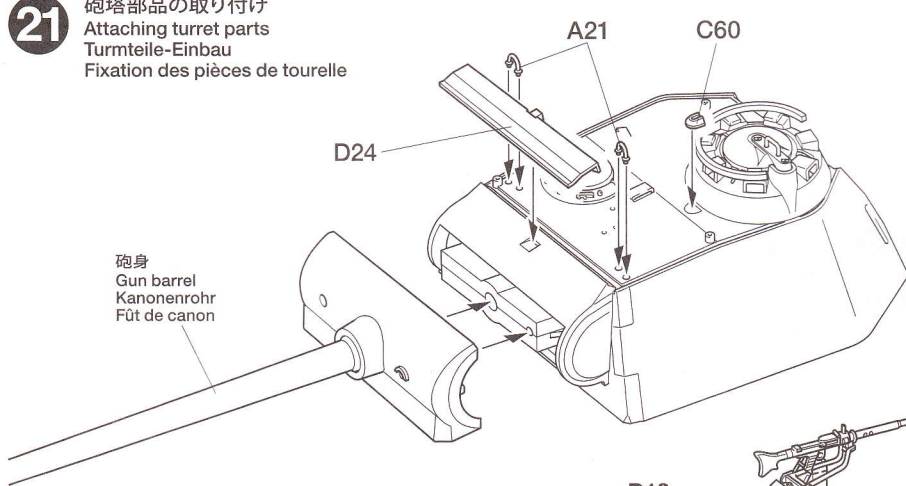

★パンサー戦車はMG34機銃を2丁しか装備していません。対空機銃(D31)は必要ときだけ砲身横の同軸機銃をはずして使用していました。
★Panther tank was equipped with two MG34 machine guns. Coaxial machine gun was removed from gun mantlet when used as an anti-aircraft gun.
★Der Panther-Panzer war mit zwei MG34 Maschinengewehren ausgerüstet. Das koaxiale Maschinengewehr wurde von der Kanonen-Ummantelung abgebaut, wenn es zur Luftabwehr eingesetzt wurde.
★Le char Panther était équipé de deux mitrailleuses MG34. La mitrailleuse coaxiale était démontée du bouclier de canon pour être utilisée comme arme anti-aérienne.

《対空機銃》
Anti-aircraft machine gun
Flak-MG
Mitrailleuse anti-aérienne

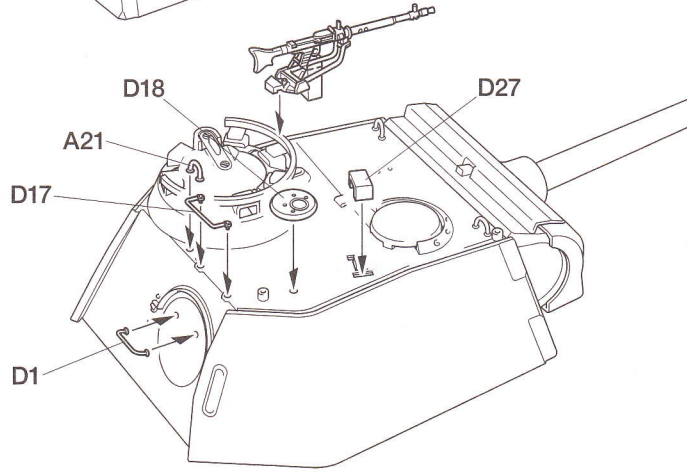
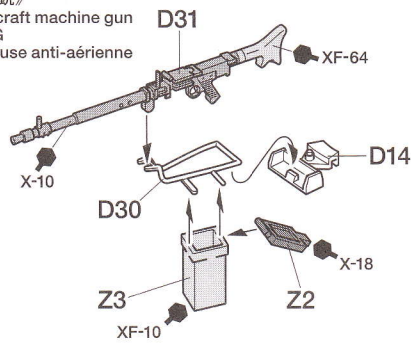

22 砲塔の取り付け
Attaching turret
Einbau des Turmes
Installation de la tourelle

- ★車体上部と接触する部分にグリスを塗ります。
★Apply grease to rotating portion.
- ★Auf die drehenden Teile Fett auftragen.
- ★Appliquer de la graisse sur les parties en contact.

- ★C26 (ワイヤー) は砲塔が旋回してもひっかからないように少しずつ曲げながら形を整えて取り付けください。急に曲げると折れやすいので気をつけてください。
- ★Bend C26 (tow cable) carefully so as not to hinder turret rotation.
- ★C26 (Abschleppkabel) sorgfältig verlegen, dass die Turm-Drehung nicht behindert wird.
- ★Plier C26 (câble de remorquage) en veillant à ne pas entraver la rotation de la tourelle.

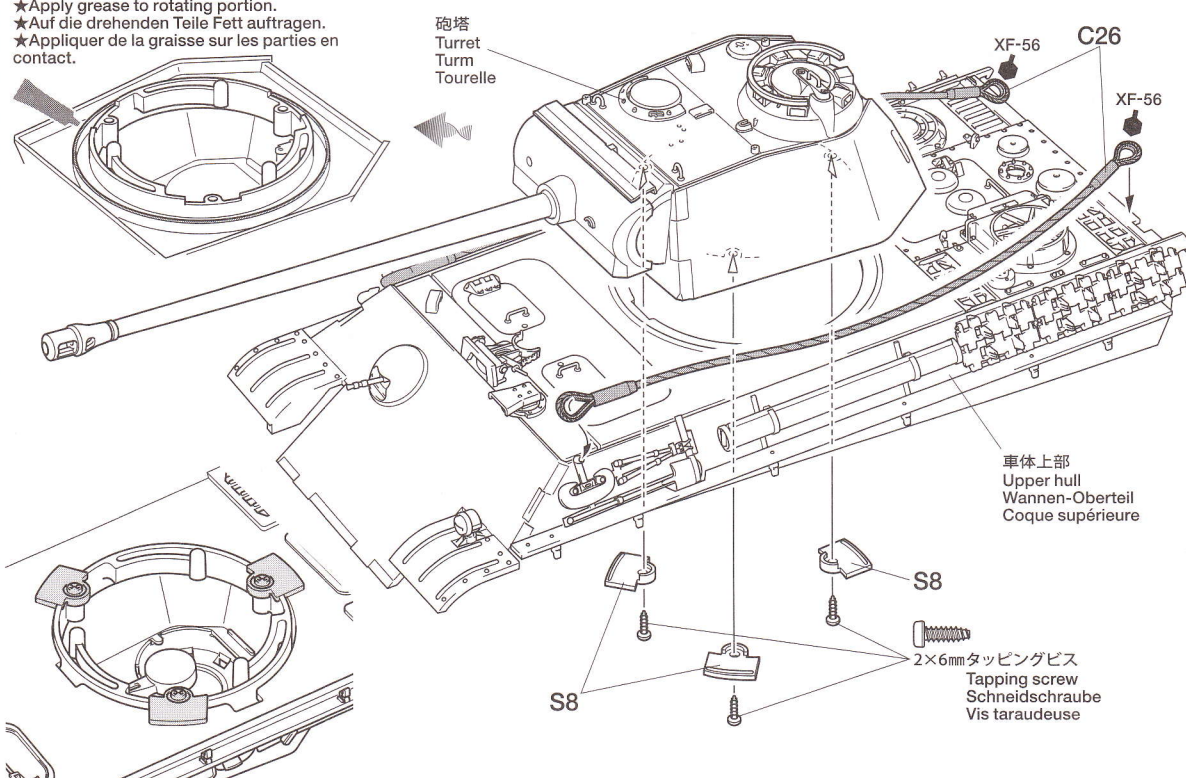

23

受信機アンテナの取り付け
Receiver antenna
Empfänger-Antenne
Antenne de réception

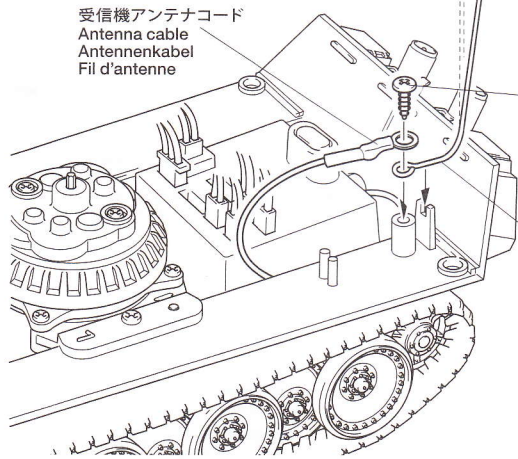

- ★角度を調整してください。
- ★Adjust angle.
- ★Auf Winkel achten.
- ★Ajuster l'angle.

《フラッグステッカー》
Flag sticker
Wimpel-Aufkleber
Drapeau

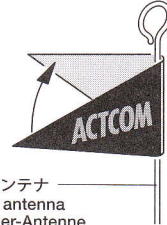

受信機アンテナ
Receiver antenna
Empfänger-Antenne
Antenne de réception

- ★フラッグステッカーは自由にお貼りください。
- ★Apply flag sticker as you like.
- ★Wimpel-Aufkleber nach Belieben anbringen.
- ★Apposer le drapeau à son gré.

24

車体上部の取り付け
Attaching upper hull
Anbau des Wannen-Oberteils
Installation de la coque supérieure

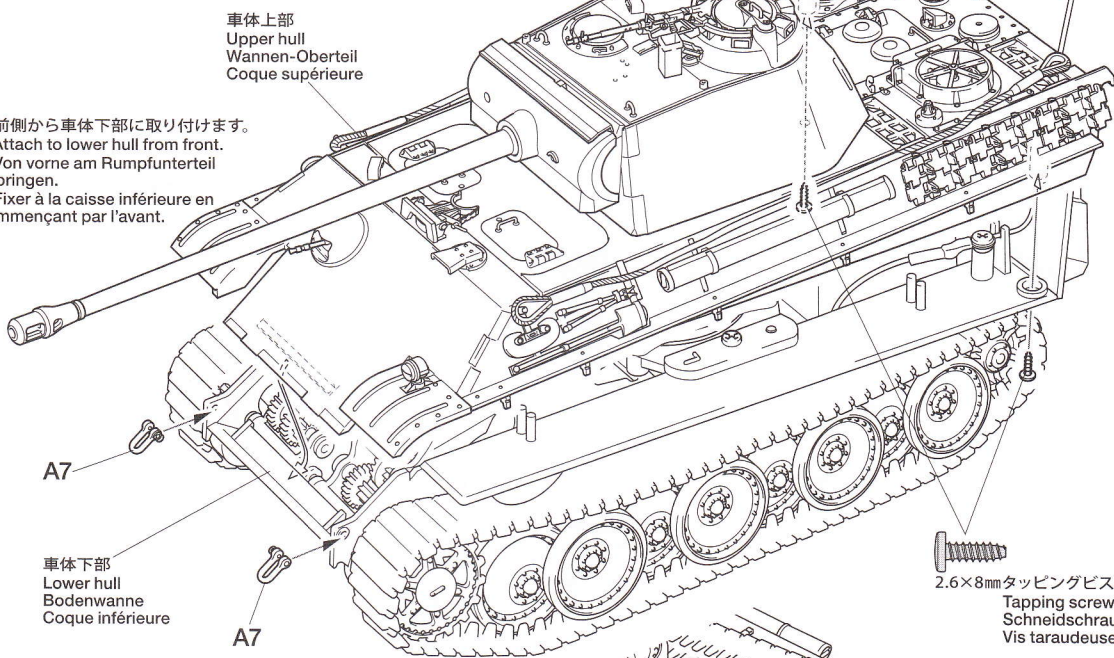

- ★前側から車体下部に取り付けます。
- ★Attach to lower hull from front.
- ★Von vorne am Rumpfunterteil anbringen.
- ★Fixer à la caisse inférieure en commençant par l'avant.

車体上部
Upper hull
Wannen-Oberteil
Coque supérieure

車体下部
Lower hull
Bodenwanne
Coque inférieure

2.6×8mmタッピングビス
Tapping screw
Schneidschraube
Vis taraudeuse

- ★キャタピラを一度外して2.6×8mmタッピングビスで車体上部を固定します。
- ★Temporarily remove tracks and fix using 2.6x8mm tapping screw.
- ★Die Ketten vorübergehend abnehmen und mit einer 2.6x8mm Schneidschraube befestigen.
- ★Enlever momentanément les chenilles et fixer avec des vis taraudeuses 2.6x8mm.

《操作の仕方》
How to operate
Handhabung
Comment rouler

送信機スイッチ
Switch
Schalter
Interrupteur

車体側スイッチ
Switch
Schalter
Interrupteur

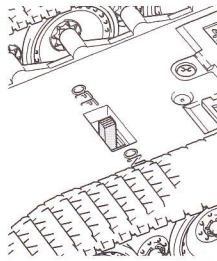
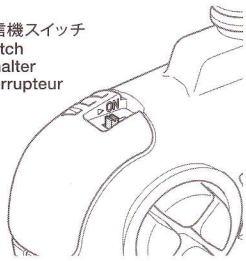

★走らせるときは必ず、送信機スイッチをONにしてから、次に車体側スイッチをONにします。走行をやめる場合は車体側スイッチからOFFにしてください。
★Always switch on transmitter first, then receiver. Reverse this procedure when shutting down.
★Immer zuerst den Sender einschalten, dann den Empfänger. Zum Ausschalten den Ablauf umkehren.
★Toujours mettre en marche l'émetteur en premier puis le récepteur. Procéder dans l'ordre inverse pour arrêter.

- 送信機
- Transmitter
- Sender
- Emetteur

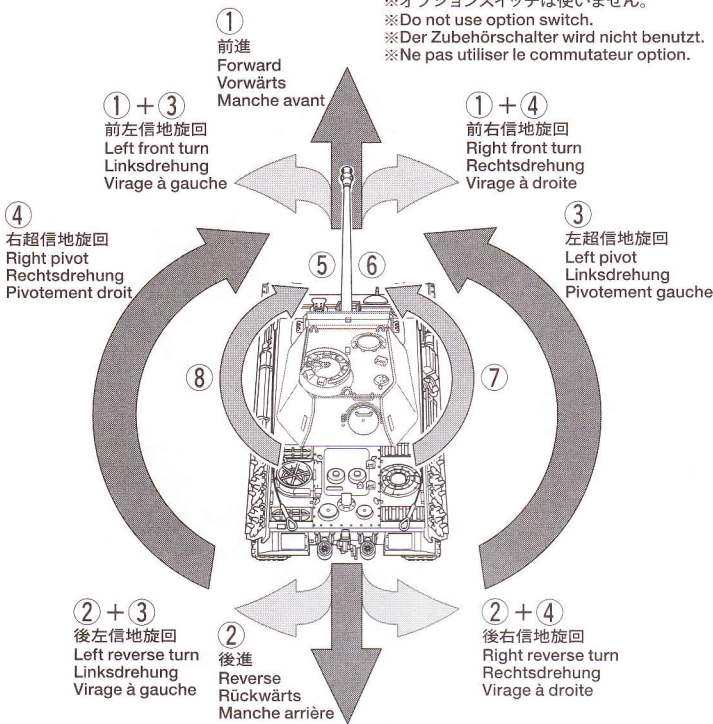
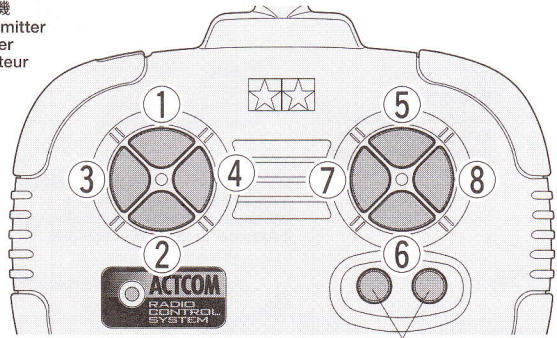

送信機操作 Transmitter Sender Emetteur	RC戦車の動き R/C Tank RC-Panzer Char RC
①	前進 Forward Vorwärts Manche avant
②	後進 Reverse Rückwärts Manche arrière
③	左超信地地旋回 Left pivot Linksdrehung Pivotement gauche
④	右超信地地旋回 Right pivot Rechtsdrehung Pivotement droit
① + ③	前左信地地旋回 Left front turn Linksdrehung Virage à gauche
① + ④	前右信地地旋回 Right front turn Rechtsdrehung Virage à droite
② + ③	後左信地地旋回 Left reverse turn Linksdrehung Virage à gauche
② + ④	後右信地地旋回 Right reverse turn Rechtsdrehung Virage à droite
⑤	砲身が上がる Raising gun Heben der Kanone Levage du canon
⑥	砲身が下がる Lowering gun Senken der Kanone Abaissement du canon
⑦	砲塔が左へ回る Left turret rotation Turmdrehung nach links Rotation de la tourelle (gauche)
⑧	砲塔が右へ回る Right turret rotation Turmdrehung nach rechts Rotation de la tourelle (droite)

※信地旋回とは戦車用語で方向転換する事です。右信地旋回ならば車と言う右折になります。ただし戦車の場合片方のキャタピラのみ動かして方向転換をします。また超信地旋回とは砲塔旋回のようにその場で車体が回転する事です。左右のキャタピラがそれぞれ逆回転し、時計回りなら右超信地旋回、反時計回りなら左超信地旋回となります。

- 本製品は左右の走行用モーターの性能差によりどちらかにやや曲がる場合があります。P10 ⑬「キャタピラの張り調整」である程度の修正はできません。
- Due to slight differences in motor output as a result of manufacturing tolerances, the tank's movement may be slightly off-center. This can be partially remedied by adjusting track tension (see step ⑬ on page 10).
- Aufgrund minimaler Abweichungen in der Motorleistung durch fertigungsbedingte Toleranzen, kann die Bewegung des Panzers geringfügig von der Geraden abweichen. Dies kann teilweise durch Einstellen der Kettenspannung (siehe Schritt ⑬ auf Seite 10) behoben werden.
- Du fait d'un léger différentiel de puissance moteur résultant des tolérances de production, il est possible que l'avancement du tank ne soit pas rigoureusement droit. On peut y remédier en réglant la tension des chenilles (voir étape ⑬ page 10).

注意：超信地旋回や信地旋回でキャタピラが外れる時はP10 ⑬「キャタピラの張り調整」を参考に調整してください。また 戦車の構造上、無理な走行により外れることがありますのでご了承ください。毛足の長いカーペットや屋外（地面、芝生など）での走行は不可。

★受信機用単4乾電池4本のうち1本の電池容量が少ないと左右の超信地旋回のスPEEDが違ってきます。電池交換時には必ず4本とも新品に交換してください。
CAUTION : Operation of tank can cause the track to slip off. In this case, loosen screws and adjust track tension by altering gearbox position. Refer step ⑬ on page 10 for track tension adjustment. Avoid running the tank outdoors or on a shaggy carpet.

★The model cannot pivot correctly when using unequal batteries. Do not intermix different types or used batteries when exchanging.

VORSICHT : Es ist möglich, dass während der Fahrt die Kette abspringt. In diesem Fall die Schrauben lösen und die Kettenspannung durch Änderung der Position des Getriebes einstellen. Zur Einstellen der Kettenspannung Abschnitt ⑬ auf Seite 10 beachten. Vermeiden Sie mit dem Panzer Fahrten im Freien oder auf einem fesseligen Teppich.

★Bei Verwendung von unterschiedlichen Batterien kann das Modell sich nicht korrekt drehen. Mischen Sie beim Austausch niemals Batterien von verschiedener Herkunft oder Alter.

ATTENTION : Si en cours d'évolution, le tank dé-chenille, desserrer les vis et régler la tension des chenilles en modifiant la position du bloc de transmission. Se reporter à l'étape ⑬ page 10 pour le réglage de tension de chenilles. Eviter de faire évoluer le tank à l'extérieur ou sur un tapis bouclé.

★Le modèle ne peut pas pivoter correctement si l'alimentation n'est pas homogène. Ne pas mélanger différents types de piles ou des piles neuves avec des piles usagées.

ご両親、保護者の方もお読みください。

RC戦車を楽しむために

1/35RC戦車はコンパクトなサイズに加えて、乾電池で走行が可能。お子様でも簡単に操縦ができ、室内で楽しめる手軽なRCです。ルールを守って楽しく遊んでください。

電動RC戦車の走行を楽しむ時

●安全な場所を選ぶ。

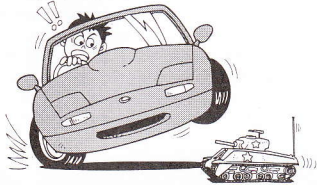

1. 屋外、道路では絶対に走らせないでください。
2. 人の多いところや、小さな子どものいる近くでは走らせない。
3. 雨の中や水たまり、川では走らせない。送、

受信機は水に弱く、ショートの原因がありメカを壊す原因になります。

●電池を入れ、スイッチを入れる順序は下記の注意を守らないと、戦車が急に動き出して危険です。必ず守ってください。

1. 送信機、受信機電池を確認する。
2. 送信機のスイッチを入れる。
3. 受信機のスイッチを入れる。

★走行を終えるときは逆の順序になります。

1. 受信機のスイッチを切る。
2. 送信機のスイッチを切る。
3. 送信機、受信機電池を取り外す。

★走行後は送、受信機の電池を取り外してください。電池を入れたままにしておくと思いがけずスイッチが入り勝手に走行したり、電池の寿命を早めるだけでなく、液漏れの原因になり器具を傷めます。

●走行は車体上部を取り付けて行ってください。キャタビラがむき出しになり危険です。

●走行中の戦車、回転中のキャタビラには絶対にさわらないでください。

特にキャタビラとスプロケットに指を挟まれるとたいへん危険です。

●電波の混信はコントロールができなくな

て危険です。戦車だけでなく、ラジオコントロールの自動車、飛行機やヘリコプター、船でも同じ27MHz帯を使っていれば互いに電波が混信してコントロールができなくなり、衝突や墜落の原因になります。近くでラジオコントロールモデルを動かしている人がいたら、お互いにバンドを確かめて混信を防いでください。

●コードのビニールが破れて中の金属線がむき出しになってショートした場合、受信・モーターコントロールユニットが壊れてしまいます。そのまま使用せずに必ずビニールテープを巻くなどして絶縁するか、当社カスタマーサービスにお問い合わせください。

●送信機、受信機どちらの電池が減ってもコントロールできなくなります。受信機用バッテリーが減って戦車のスピードが落ちてきたら、早めに走行をやめてください。

●アクトコムラジオコントロールシステムは車体側のスイッチだけONになっていると警告音が鳴ります。送受信機のスイッチ操作は確実に行ってください。

●車体はプラスチック（スチロール樹脂）で壊れやすいので落としたり、投げたり乱暴な扱いはしないでください。

★Parent or guardian should read these cautions.

HOW TO ENJOY YOUR RC TANK

CAUTIONS TO OBSERVE WHEN OPERATING RC MODEL

●Be aware of your surroundings when operating RC model.

1. Never run RC model on the street.
2. Never run RC model near children or crowded area.
3. Avoid running RC model in standing water or rain. Moistures in mechanics can cause malfunction.

●Follow the correct procedure when switching on the transmitter and model.

★Failure to follow the procedures may result in

a runaway model.

1. Make sure that battery is correctly installed.
2. Switch the transmitter on.
3. Switch the model on. When turning the model off, follow the reverse order (3-2-1).

★Remove batteries after use. Failure to remove batteries can result in runaway model or battery leakage, causing damage to the transmitter and model.

●Always run RC model with top on. If the model is run without a top, it could cause serious injury.

●Never touch the moving wheels during running of RC model.

●Problems with radio waves can cause loss of control. Conflicting radio signals from other RC tanks, cars, airplanes and helicopters can result in collisions. If there are other people using RC equipment near you, be sure to check bands.

●The exposure wire could lead to a short circuit. It may damage receiver unit. Never let the RC model under those conditions. Wrap insulating tape around the wire or call official agent.

●Loss of control can occur due to a weak battery in either the transmitter or receiver. If the battery power is weak, stop driving the RC model immediately.

●Alarm sounds if only receiver is switched on. Follow the correct ON/OFF procedure.

●This body is made of plastic. Treat carefully.

⚠ Warning ⚠

Changes or modifications to this unit not expressly approved by the party responsible for compliance could void the user's authority to operate the equipment.

★Eltern oder eine Aufsichtsperson sollten diese Warnhinweise lesen.

WIE SIE FREUDE AN IHREM RC-PANZER HABEN

BEI DER BEDIENUNG DES RC-MODELLS ZU BEACHTENDE SICHERHEITSMASSNAHMEN

●Behalten Sie bei der Bedienung des RC-Modells stets die Umgebung im Auge.

1. Fahren Sie mit dem RC-Modell niemals auf öffentlichen Straßen.
2. Lassen Sie das RC-Modell nie in der Nähe von Kindern oder auf belebten Plätzen fahren.
3. Vermeiden Sie Fahrten bei Regen oder durch Pfützen. Feuchtigkeit in der Mechanik kann Betriebsstörungen verursachen.

●Halten Sie beim Einschalten von Sender und Modell die richtige Reihenfolge ein.

★Nichtbeachten der richtigen Reihenfolge kann unkontrolliertes Wegfahren des Modells verursachen.

1. Achten Sie darauf, dass die Batterien richtig

einggelegt sind.

2. Schalten Sie den Sender ein.

3. Schalten Sie das Modell ein. Wenn Sie das Modell ausschalten, ist die umgekehrte Reihenfolge einzuhalten (3-2-1).

★Nehmen Sie die Batterien nach Gebrauch heraus. Wird das Entfernen der Batterien vergessen, kann dies zum Wegfahren des Modells oder Auslaufen der Batterien führen, wodurch Sender und Modell beschädigt werden können.

●Lassen Sie das RC-Modell immer mit aufgesetztem Oberteil fahren. Falls Sie das Modell ohne Oberteil fahren, könnte es schwere Verletzungen verursachen.

●Berühren Sie während des Betriebs niemals die drehenden Räder des RC-Modells.

●Bei Problemen mit fremden Funkwellen kann die Steuerbarkeit verlorengehen. Störende Funksignale von anderen RC-Panzern, -Autos, -Flugzeugen und -Helikoptern können Zusammenstöße verursachen. Falls in Ihrer Nähe andere Personen mit RC-Ausrüstung arbeiten, muß unbedingt der Kanal kontrolliert werden.

●Ein blanker Draht könnte Kurzschluss verursachen. Dieser kann die Empfängereinheit beschädigen. Belassen Sie Ihr Modell niemals in einem solchen Zustand. Wickeln Sie Isolierband um den Draht oder setzen Sie sich mit einem Fachmann in Verbindung.

●Auch durch eine schwache Batterie entweder im Sender oder im Empfänger kann das Modell außer Kontrolle geraten. Falls die Leistung der Batterie abgesunken ist, muß die Fahrt Ihres RC-Modells sofort eingestellt werden.

●Wenn nur der Empfänger eingeschaltet ist, ist ein Warnton zu hören. Befolgen Sie den richtigen Ablauf beim EIN/AUS-Schalten.

●Die Karosserie besteht aus Plastik. Gehen Sie sorgfältig damit um.

⚠ Warnhinweis ⚠

Auswechseln von Teilen oder Veränderungen an dieser Einheit, die nicht ausdrücklich von der dafür zuständigen Gesellschaft genehmigt sind, können die Betriebserlaubnis dieses Gerätes nichtig machen.

★Parents ou personnes responsables doivent lire ces instructions

COMMENT BIEN UTILISER VOTRE TANK RC

PRECAUTIONS A RESPECTER AVEC UN MODELE RADIOCOMMANDE

●Tenir compte de l'environnement :

1. Ne jamais faire évoluer le modèle RC sur la voie publique
2. Ne jamais faire évoluer le modèle à proximité d'enfants ou de groupes de personnes.
3. Eviter de faire rouler le modèle dans des flaques d'eau ou sous la pluie. L'humidité peut entraîner un mauvais fonctionnement.

●Respecter la procédure de mise en marche de l'émetteur et du modèle.

★Dans le cas contraire, on risque de perdre le contrôle du modèle.

1. S'assurer que les piles sont correctement installées.

2. Mettez en marche l'émetteur.

3. Mettez en marche le modèle. Pour éteindre, suivez les procédures dans l'ordre inverse (3-2-1).

★Enlever les piles après utilisation. Le non respect de cette règle peut entraîner un départ inopiné du modèle ou un endommagement de l'émetteur ou du modèle suite à des fuites des piles.

●Toujours faire évoluer le modèle avec la carrosserie installée. Sans la carrosserie, il peut causer de sérieuses blessures.

●Ne jamais toucher les roues en rotation.

●Des interférences radio peuvent entraîner des pertes de contrôle. Si d'autres modèles radio-commandés de tous types, voitures, tanks, camions, hélicoptères, avions ou bateaux évoluent à proximité, vérifier que les autres modélistes n'utilisent pas la même fréquence.

●Un fil dénudé peut causer un court-circuit et

endommager le récepteur. Ne jamais laisser un fil dénudé, réparer immédiatement avec de la bande isolante.

●Si les piles de l'émetteur ou du récepteur sont déchargées, il y a risque de perdre le contrôle du modèle. Arrêter d'utiliser immédiatement le modèle quand les piles s'affaiblissent.

●Une alarme retentit si seul le récepteur est en marche. Suivre la procédure de mise en marche.

●La carrosserie est moulée en plastique. En prendre soin.

⚠ Attention ⚠

Toute modification non approuvée par le constructeur apportée à cette unité se fait sous la responsabilité de l'utilisateur. Aucun recours ne sera alors possible auprès du constructeur.

ご両親、保護者の方もお読みください。

RC戦車を楽しむために

1/35RC戦車はコンパクトなサイズに加えて、乾電池で走行が可能。お子様でも簡単に操縦ができ、室内で楽しめる手軽なRCです。ルールを守って楽しく遊んでください。

電動RC戦車の走行を楽しむ時

●安全な場所を選ぶ。

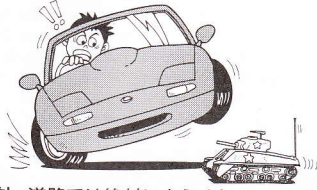

1. 屋外、道路では絶対に走らせないでください。
2. 人の多いところや、小さな子どものいる近くでは走らせない。
3. 雨の中や水たまり、川では走らせない。送、

受信機は水に弱く、ショートの原因がありメカを壊す原因になります。

●電池を入れ、スイッチを入れる順序は下記の注意を守らないと、戦車が急に動き出して危険です。必ず守ってください。

1. 送信機、受信機電池を確認する。
2. 送信機のスイッチを入れる。
3. 受信機のスイッチを入れる。

★走行を終えるときは逆の順序になります。

1. 受信機のスイッチを切る。
2. 送信機のスイッチを切る。
3. 送信機、受信機電池を取り外す。

★走行後は送、受信機の電池を取り外してください。電池を入れたままにしておくと思いがけずスイッチが入り勝手に走行したり、電池の寿命を早めるだけでなく、液漏れの原因になり器具を傷めます。

- 走行は車体上部を取り付けて行ってください。キャタピラがむき出しになり危険です。
- 走行中の戦車、回転中のキャタピラには絶対にさわらないでください。特にキャタピラとスプロケットに指を挟まれるとたいへん危険です。
- 電波の混信はコントロールができなくなっ

て危険です。戦車だけでなく、ラジオコントロールの自動車、飛行機やヘリコプター、船等でも同じ27MHz帯を使っていれば互いに電波が混信してコントロールができなくなり、衝突や墜落の原因になります。近くでラジオコントロールモデルを動かしている人がいたら、お互いにバンドを確かめて混信を防いでください。

●コードのビニールが破れて中の金属線がむき出しになってショートした場合、受信・モーターコントロールユニットが壊れてしまいます。そのまま使用せずに必ずビニールテープを巻くなどして絶縁するか、当社カスタマーサービスにお問い合わせください。

●送信機、受信機どちらの電池が減ってもコントロールできなくなります。受信機用バッテリーが減って戦車のスピードが落ちてきたら、早めに走行をやめてください。

●アクトコムラジオコントロールシステムは車体側のスイッチだけONになっていると警告音が鳴ります。送受信機のスイッチ操作は確実に行ってください。

●車体はプラスチック（ステロール樹脂）で壊れやすいので落としたり、投げたり乱暴な扱いはしないでください。

★Parent or guardian should read these cautions.

HOW TO ENJOY YOUR RC TANK

CAUTIONS TO OBSERVE WHEN OPERATING RC MODEL

●Be aware of your surroundings when operating RC model.

1. Never run RC model on the street.
2. Never run RC model near children or crowded area.
3. Avoid running RC model in standing water or rain. Moistures in mechanics can cause malfunction.

●Follow the correct procedure when switching on the transmitter and model.

★Failure to follow the procedures may result in

a runaway model.

1. Make sure that battery is correctly installed.
2. Switch the transmitter on.
3. Switch the model on. When turning the model off, follow the reverse order (3-2-1).

★Remove batteries after use. Failure to remove batteries can result in runaway model or battery leakage, causing damage to the transmitter and model.

●Always run RC model with top on. If the model is run without a top, it could cause serious injury.

●Never touch the moving wheels during running of RC model.

●Problems with radio waves can cause loss of control. Conflicting radio signals from other RC tanks, cars, airplanes and helicopters can result in collisions. If there are other people using RC equipment near you, be sure to check bands.

●The exposure wire could lead to a short circuit. It may damage receiver unit. Never let the RC model under those conditions. Wrap insulating tape around the wire or call official agent.

●Loss of control can occur due to a weak battery in either the transmitter or receiver. If the battery power is weak, stop driving the RC model immediately.

●Alarm sounds if only receiver is switched on. Follow the correct ON/OFF procedure.

●This body is made of plastic. Treat carefully.

「Warning」

Changes or modifications to this unit not expressly approved by the party responsible for compliance could void the user's authority to operate the equipment.

★Eltern oder eine Aufsichtsperson sollten diese Warnhinweise lesen.

WIE SIE FREUDE AN IHREM RC-PANZER HABEN

BEI DER BEDIENUNG DES RC-MODELLS ZU BEACHTENDE SICHERHEITSMASSNAHMEN

●Behalten Sie bei der Bedienung des RC-Modells stets die Umgebung im Auge.

1. Fahren Sie mit dem RC-Modell niemals auf öffentlichen Straßen.
2. Lassen Sie das RC-Modell nie in der Nähe von Kindern oder auf belebten Plätzen fahren.
3. Vermeiden Sie Fahrten bei Regen oder durch Pfützen. Feuchtigkeit in der Mechanik kann Betriebsstörungen verursachen.

●Halten Sie beim Einschalten von Sender und Modell die richtige Reihenfolge ein.

★Nichtbeachten der richtigen Reihenfolge kann unkontrolliertes Wegfahren des Modells verursachen.

1. Achten Sie darauf, dass die Batterien richtig

einggelegt sind.

2. Schalten Sie den Sender ein.
3. Schalten Sie das Modell ein. Wenn Sie das Modell ausschalten, ist die umgekehrte Reihenfolge einzuhalten (3-2-1).

★Nehmen Sie die Batterien nach Gebrauch heraus. Wird das Entfernen der Batterien vergessen, kann dies zum Wegfahren des Modells oder Auslaufen der Batterien führen, wodurch Sender und Modell beschädigt werden können.

●Lassen Sie das RC-Modell immer mit aufgesetztem Oberteil fahren. Falls Sie das Modell ohne Oberteil fahren, könnte es schwere Verletzungen verursachen.

●Berühren Sie während des Betriebs niemals die drehenden Räder des RC-Modells.

●Bei Problemen mit fremden Funkwellen kann die Steuerbarkeit verlorengehen. Störende Funksignale von anderen RC-Panzern, -Autos, -Flugzeugen und -Helikoptern können Zusammenstöße verursachen. Falls in Ihrer Nähe andere Personen mit RC-Ausrüstung arbeiten, muß unbedingt der Kanal kontrolliert werden.

●Ein blanker Draht könnte Kurzschluss verursachen. Dieser kann die Empfängereinheit beschädigen. Belassen Sie Ihr Modell niemals in einem solchen Zustand. Wickeln Sie Isolierband um den Draht oder setzen Sie sich mit einem Fachmann in Verbindung.

●Auch durch eine schwache Batterie entweder im Sender oder im Empfänger kann das Modell außer Kontrolle geraten. Falls die Leistung der Batterie abgesunken ist, muß die Fahrt Ihres RC-Modells sofort eingestellt werden.

●Wenn nur der Empfänger eingeschaltet ist, ist ein Warnton zu hören. Befolgen Sie den richtigen Ablauf beim EIN/AUS-Schalten.

●Die Karosserie besteht aus Plastik. Gehen Sie sorgfältig damit um.

「Warnhinweis」

Auswechseln von Teilen oder Veränderungen an dieser Einheit, die nicht ausdrücklich von der dafür zuständigen Gesellschaft genehmigt sind, können die Betriebserlaubnis dieses Gerätes nichtig machen.

★Parents ou personnes responsables doivent lire ces instructions

COMMENT BIEN UTILISER VOTRE TANK RC

PRECAUTIONS A RESPECTER AVEC UN MODELE RADIOCOMMANDE

●Tenir compte de l'environnement :

1. Ne jamais faire évoluer le modèle RC sur la voie publique
2. Ne jamais faire évoluer le modèle à proximité d'enfants ou de groupes de personnes.
3. Eviter de faire rouler le modèle dans des flaques d'eau ou sous la pluie. L'humidité peut entraîner un mauvais fonctionnement.

●Respecter la procédure de mise en marche de l'émetteur et du modèle.

★Dans le cas contraire, on risque de perdre le contrôle du modèle.

1. S'assurer que les piles sont correctement installées.

2. Mettre en marche l'émetteur.

3. Mettre en marche le modèle. Pour éteindre, suivez les procédures dans l'ordre inverse (3-2-1).

★Enlever les piles après utilisation. Le non respect de cette règle peut entraîner un départ inopiné du modèle ou un endommagement de l'émetteur ou du modèle suite à des fuites des piles.

●Toujours faire évoluer le modèle avec la carrosserie installée. Sans la carrosserie, il peut causer de sérieuses blessures.

●Ne jamais toucher les roues en rotation.

●Des interférences radio peuvent entraîner des pertes de contrôle. Si d'autres modèles radio-commandés de tous types, voitures, tanks, camions, hélicoptères, avions ou bateaux évoluent à proximité, vérifiez que les autres modélistes n'utilisent pas la même fréquence.

●Un fil dénudé peut causer un court-circuit et

endommager le récepteur. Ne jamais laisser un fil dénudé, réparer immédiatement avec de la bande isolante.

●Si les piles de l'émetteur ou du récepteur sont déchargées, il y a risque de perdre le contrôle du modèle. Arrêter d'utiliser immédiatement le modèle quand les piles s'affaiblissent.

●Une alarme retentit si seul le récepteur est en marche. Suivre la procédure de mise en marche.

●La carrosserie est moulée en plastique. En prendre soin.

「Attention」

Toute modification non approuvée par le constructeur apportée à cette unité se fait sous la responsabilité de l'utilisateur. Aucun recours ne sera alors possible auprès du constructeur.

PAINTING

《パンサーG後期型の塗装について》

戦争後期のドイツ軍戦車はダークイエロー、ダークグリーン、レッドブラウンの3色で迷彩が施されていました。ベースにダークイエローを塗装し、その上からダークグリーン、レッドブラウンで迷彩を施すという行程が1944年8月より工場で行われており、パンサーG後期型もこのように塗装されていたとおもわれます。また同年11月からは使用色はそのままにベースがダークグリーンに変更され、同じく秋頃から、この迷彩の上に同色で斑点を加えたアンブッシュ迷彩が多く見られるようになっています。迷彩パターン等は下図の塗装図、箱絵等を参考にしてください。

PAINTING THE PANTHER G LATE VERSION

Towards the end of the Second World War, most German armored vehicles featured a camouflage of dark yellow, dark green, and red brown. Camouflages were factory applied on a dark yellow base. However, in November 1944, the base coat was altered to dark green with the same camouflage schemes. Furthermore a spotted camouflage called "ambush camouflage" was seen during the same period.

BEMALUNG DES PANTHER TYP G SPÄTE AUSFÜHRUNG

Gegen Ende des zweiten Weltkriegs trugen die meisten Deutschen Panzerfahrzeuge eine Tarnbemalung aus dunkelgelb, dunkelgrün und rotbraun. Die Tarnfarbe wurde bei der

Fertigung auf dunkelgelbem Grund aufgebracht. Ab November 1944 wurde die Grundierungsfarbe in dunkelgrün geändert, bei sonst gleicher Tarnbemalung gebräuchlich, die "Hinterhalts-Tarnung" bezeichnet wurde.

DECORATION DU PANTHER G VERSION TARDIVE

Vers la fin de la Seconde Guerre Mondiale, la plupart des véhicules blindés allemands portaient un camouflage jaune sombre, vert foncé et brun rouge. Le camouflage était appliqué en usine sur une base jaune sombre. Cependant, à partir de novembre 1944, la teinte de base devint le vert foncé, le même camouflage étant conservé. Un camouflage à pois du type "embuscade" fut également appliqué durant la même période.

PAINTING & MARKING

A 《第9戦車師団301号車》 9th Pz. Div. No.301 tank

- ★マーク④、⑤は砲塔側面などに自由にお貼りください。
- ★Apply decals ④, ⑤ to turret, etc. as you like.
- ★Bringen Sie die Aufkleber ④, ⑤ am Turm usw. nach Belieben an.
- ★Apposer les decals ④ et ⑤ sur la tourelle etc à son gré.

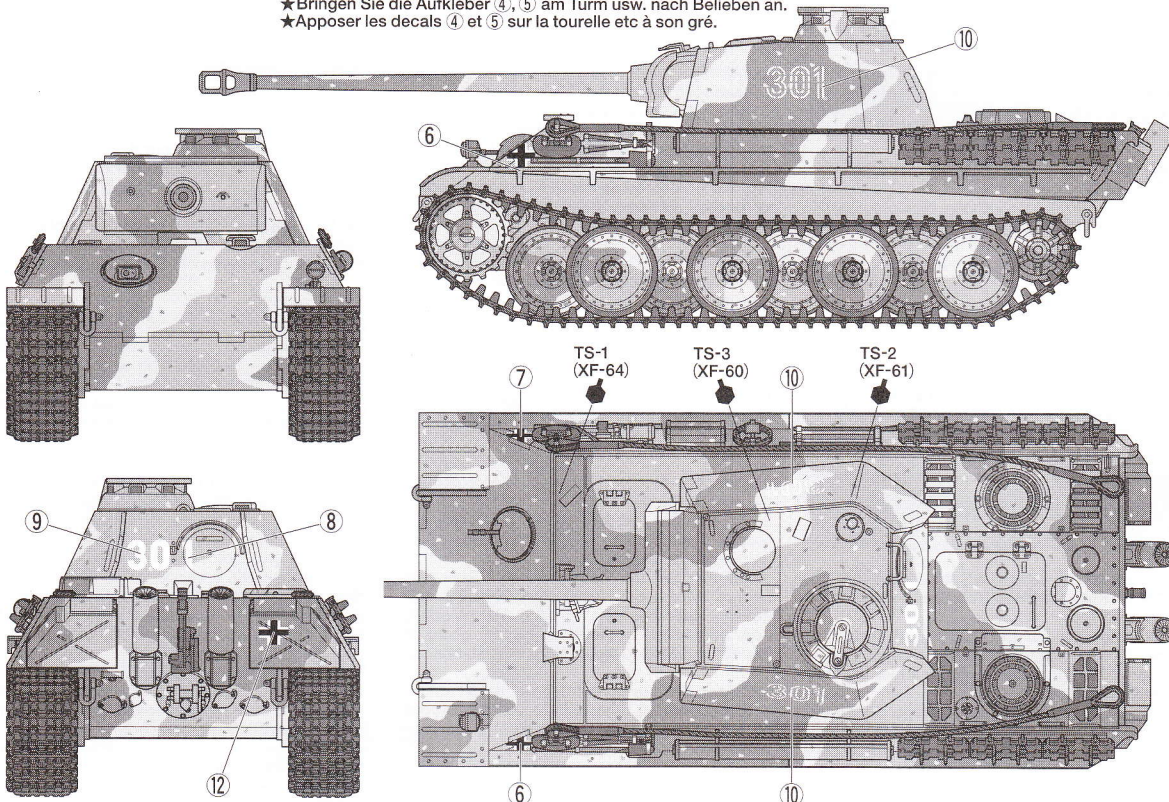

《人形の組み立て、塗装》

Painting figures
Bemalung der Figur
Peinture des figurines

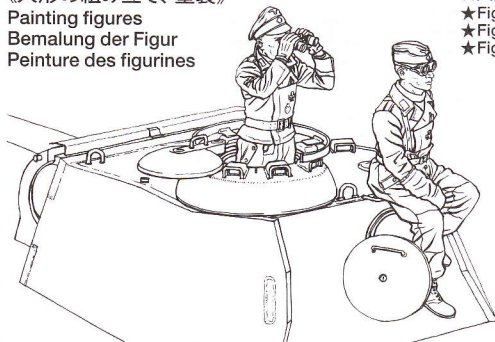

- ★人形の取り付けは自由です。
- ★Figure is optional.
- ★Figuren nach Ermessen.
- ★Figurine est optionnelle.

- X-6 ●オレンジ / Orange / Orange / Orange
- XF-15 ●フラットフレッシュ / Flat flesh / Fleischfarben
Matt / Chair mate
- XF-51 ●カーキドラブ / Khaki drab / Braun-Khaki /
Vert kaki
- XF-52 ●フラットアース / Flat earth / Erdfarbe /
Terre mate

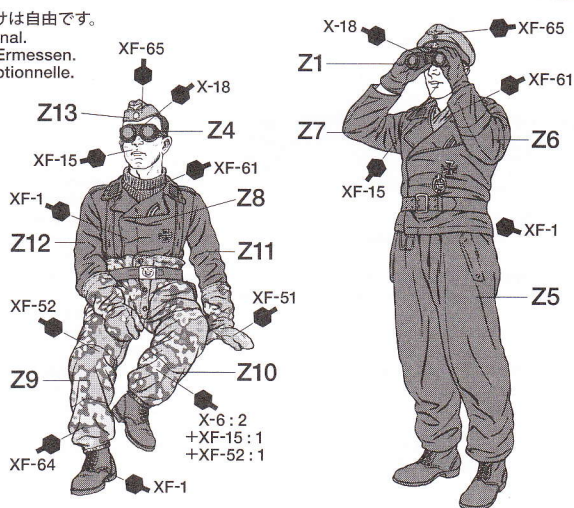

B 《第9戦車師団302号車》
9th Pz. Div. No.302 tank

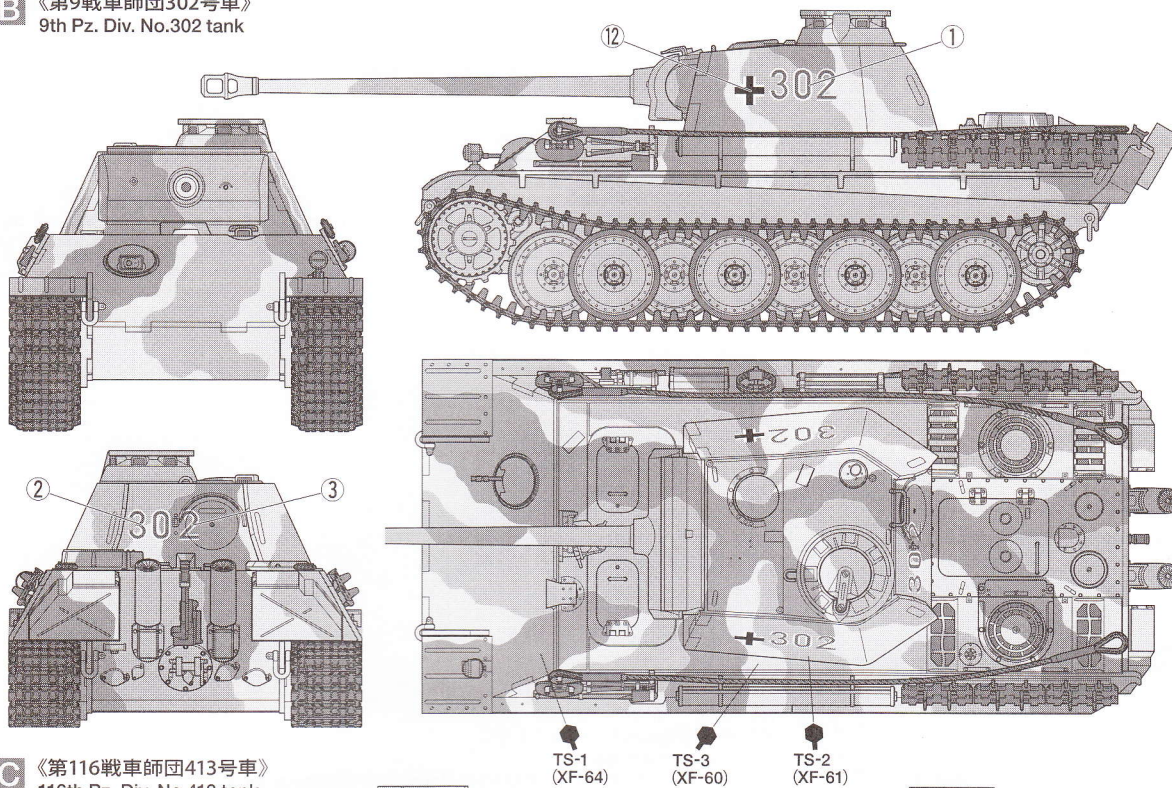

C 《第116戦車師団413号車》
116th Pz. Div. No.413 tank

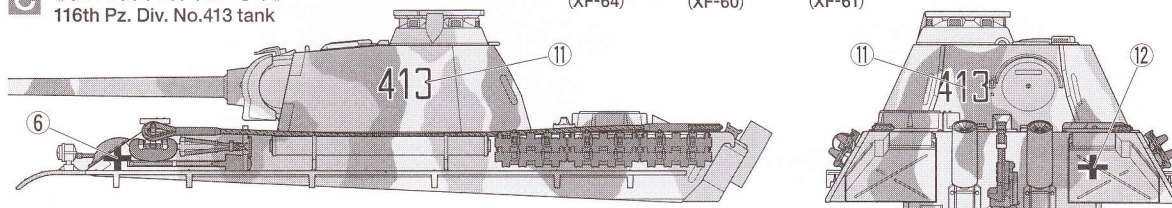

APPLYING DECALS

《スライドマークの貼り方》

- ① 貼りたいマークをハサミで切り抜きます。
- ② マークをぬるま湯に10秒ほどひたしてからタオル等の布の上に置きます。
- ③ 台紙のはしを手で持ち、貼るところにマークをスライドさせてモデルに移してください。
- ④ 指に少し水をつけてマークをぬらしながら、正しい位置にずらします。
- ⑤ やわらかな布でマークの内側の気泡を押し出しながら、押しつけるようにして水分をとります。

DECAL APPLICATION

- ① Cut off decal from sheet.
- ② Dip the decal in tepid water for about 10

sec. and place on a clean cloth.

- ③ Hold the backing sheet edge and slide decal onto the model.
- ④ Move decal into position by wetting decal with finger.
- ⑤ Press decal gently down with a soft cloth until excess water and air bubbles are gone.

ANBRINGUNG DES ABZIEHBILDES

- ① Abziehbild vom Blatt ausschneiden.
- ② Das Abziehbild ungefähr 10 Sek. in lauwarmes Wasser tauchen, dann auf sauberen Stoff legen.
- ③ Die Kante der Unterlage halten und das Abziehbild auf das Modell schieben.
- ④ Das Abziehbild an die richtige Stelle schieben und dabei mit dem Finger das

Abziehbild naßmachen.

- ⑤ Das abziehbild mit weichem Stoff ganz andrücken, bis kein überflüssiges Wasser und keine Luftblasen mehr vorhanden sind.

APPLICATION DES DECALCOMANIES

- ① Découpez la décalcomanie de sa feuille.
- ② Plongez la décalcomanie dans de l'eau tiède pendant 10 secondes environ et poser sur un linge propre.
- ③ Retenez la feuille de protection par le côté et glissez la décalcomanie sur le modèle réduit.
- ④ Placez la décalcomanie à l'endroit voulu en la mouillant avec un de vos doigts.
- ⑤ Pressez doucement la décalcomanie avec un tissu doux jusqu'à ce que l'eau en excès et les bulles aient disparu.

保証規定

正常な使用状態（本説明書などの注意にしたがった使用状態）で故障した場合には、無料で修理をいたします。

1. この保証書はアクトコムラジオコントロールシステム（送信機、MC-04 受信・モーターコントロールユニット）を保証したものです。
2. 次のような場合は、保証期間内でも有料とさせていただきます。
 - ① 使用上の誤りや操作の間違いによると認められる故障（電源の逆接続、コードのショート、水濡れ、衝突などによる故障や損傷）。
 - ② 機械的、電気的な変更や改造、分解した場合（コードの付け替え、メカの分解等）。
 - ③ 指定以外の電源を使用した場合。
 - ④ ㈱タミヤ以外のアフターサービスで修理、改造された場合。
 - ⑤ お買い上げ後の輸送や移動時の落下などによる故障や損傷。
 - ⑥ 保管上の不備（高温、多湿、ナフタリンその他の薬品など、製品に損傷を与える場所での保管）や手入れの不備による故障や損傷。

- ⑦ 火災や地震、その他災害による場合。
- ⑧ 修理の際に保証書が添えられていない場合。
- ⑨ 保証書にお買い上げ店印、お買い上げ年月日のない場合やそれらの字句を書き換えた場合。
- ⑩ 当社カスタマーサービスで保証修理と認めない場合。

3. 修理依頼の際の送料は、お客様にご負担をお願いいたします。

4. この保証書は日本国内においてのみ有効です。

5. この保証書は再発行しませんので大切に保管してください。

※修理を依頼される場合はこの保証書を添えて、お買い上げ店または㈱タミヤ・カスタマーサービスにお送りください。

※故障修理を依頼される場合は、その故障状況をできるだけ詳しくお教えください。修理箇所を早く確実に知ることができ、修理期間が短くなります。

〒422-8610 静岡県駿河区恩田原3-7

㈱タミヤ・カスタマーサービス

お問い合わせ電話番号 054-283-0003

Effective only in Japan.

●タミヤ・アクトコムラジオコントロールシステム

送信機：TTU-04
 送信周波数：27MHz帯
 変調方式：FM
 使用電源：9.0V 006P形アルカリ電池 1本
 到達距離：10m (見直し)
 消費電流：30mA以下

受信・モーターコントロールユニット：MC-04
 受信周波数：27MHz帯
 復調方式：FM
 使用電源：6.0V 単4形アルカリ電池 4本
 消費電流：10mA以下 (モーターを除く)
 動作：専用モーター4ヶの正転、逆転、停止
 寸法：39.0 × 39.0 × 18.0mm

※この規格は技術開発に伴い予告無く変更することがあります。

●Tamiya Actcom R/C system

Transmitter : TTU-04
 Frequency : Around 27MHz
 Modulation : FM
 Power supply : 9.0V 006P Battery x1
 Range : approx : 10m
 Current consumption : Less than 30mA

※Specifications are subject to change without notice.

Receiver/motor control unit : MC-04
 Frequency : Around 27MHz
 Modulation : FM
 Power supply : 6.0V AAA size battery x4
 Current consumption : Less than 10mA (excluding motor)
 Movement : motor rotation/reverse/stop
 Dimension : 39.0 x 39.0 x 18.0mm

AFTER MARKET SERVICE CARD

When purchasing Tamiya replacement parts, please take or send this form to your local Tamiya dealer so that the parts required can be correctly identified and supplied. Please note that specifications, availability and price are subject to change without notice.

KUNDENNACHBETREUUNGS-KARTE

Wenn Sie TAMIYA-Ersatzteile kaufen möchten, nehmen Sie bitte zur Unterstützung dieses Formular mit zu Ihrem örtlichen Fachhändler. Bezüglich der Angaben, der Lagerhaltung der Artikel und der Preise sind Änderungen vorbehalten.

SERVICE APRES-VENTE
 LISTE DE PIÉCES DÉTACHÉES

Afin de vous permettre de vous procurer des pièces de rechange Tamiya, amenez cette liste à votre point de vente Tamiya qui ne manquera pas de vous renseigner. Veuillez noter que les caractéristiques, disponibilité et prix peuvent changer sans avis préalable.

PARTS CODE

9334119 Upper Hull
 9334121 Lower Hull
 0003467 *1 A Parts (1 pc.)
 0003468 B Parts
 0003483 C Parts
 0003470 D Parts
 9114041 S Parts (2 pcs.)
 9224026 T Parts

0223033 Z Parts
 9404830 Tracks
 4204036 Gear Box L
 4204037 Gear Box R
 4204038 Turret Gear Box
 9404862 Metal Parts Bag
 9404864 Battery Terminal Bag
 9464127 Screw Bag
 9404863 Poly Cap Bag

1403146 Decal
 1424422 Flag Sticker
 7304060 Transmitter & Receiver Unit (1 Band)
 7304061 Transmitter & Receiver Unit (2 Band)
 7304062 Transmitter & Receiver Unit (4 Band)
 7304063 Transmitter & Receiver Unit (5 Band)
 1054502 Instructions

*1 Requires 2 sets for one model.

部品請求について

For Japanese use only!

★部品をなくしたり、こわした方は、このステッカーがはられたカスタマーサービス取次店でご注文いただけます。また、当社カスタマーサービスに直接ご注文する場合は、右記の方法でご注文することができます。詳しくは当社カスタマーサービスまでお問い合わせください。



①《郵便振替のご利用法》

郵便局の払込用紙の通信欄に下のリストを参考にITEM番号、スケール、製品名、部品名、部品コード、数量を必ずご記入ください。振込人住所欄にはお電話番号もお書きいただき、口座番号・00810-9-1118、加入者名・(株)タミヤでお振込ください。

②《代金引換のご利用法》

パーツ代金に加えて代引き手数料 (315円) をご負担いただければ、電話またはホームページより代金引換によるご注文をお受けいたします。

③《タミヤカードのご利用法》

タミヤカードをご利用の場合、代金はご指定金融機関の口座引き落としとなります。ご注文は電話またはホームページよりお受けいたします。

《住所》 〒422-8610 静岡県駿河区恩田原3-7
 株式会社タミヤ カスタマーサービス係

《お問い合わせ電話番号》

静岡 054-283-0003

東京 03-3899-3765 (静岡へ自動転送)

営業時間/平日▶8:00~20:00 土、日、祝日▶8:00~17:00

《カスタマーサービスアドレス》

http://tamiya.com/japan/customer/cs_top.htm

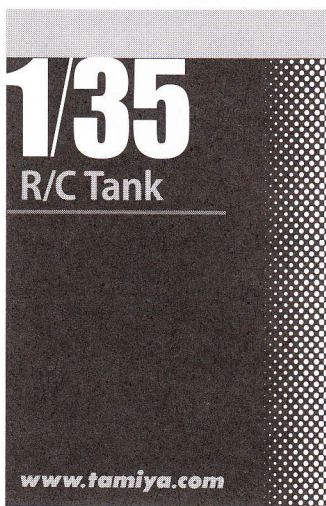

1/35 RC ITEM 48205
 ドイツ戦車パンサーG 後期型

★価格は予告なく変更となる場合があります。

部品名	価格	部品コード
車体上部	520円	9334119
車体下部	750円	9334121
Aパーツ(1枚)	500円	0003467
Bパーツ	540円	0003468
Cパーツ	760円	0003483
Dパーツ	480円	0003470
Sパーツ(2枚)	670円	9114041
Tパーツ	670円	9224026
Zパーツ	420円	0223033
キャタピラ(1台分)	560円	9404830
ギヤボックスL	1,060円	4204036
ギヤボックスR	1,060円	4204037
砲塔ギヤボックス	1,100円	4204038
金具袋詰	500円	9404862
電源コネクタ×1個		
3×81mmシャフト×1本		
ナイロンバンド×2本		
六角棒レンチ×1個		
グリス×1個		

電池受け金具袋詰	480円	9404864
電池受け金具×2個		
六角ボス×2個		
2×10mmトラスタッピングビス×2本		
2×4mm丸ビス×2本		
ビス袋詰	430円	9464127
2.6×8mmタッピングビス×3本		
2×6mmタッピングビス×10本		
2.6×5mm丸ビス×8本		
3×3mmイモネジ×3個		
2×12mmネジシャフト×9本		
2.6mmナット×3個		
2.6mmワッシャー×2個		
ポリキャップ袋詰	350円	9404863
ポリキャップ×4個		
エナメル線×1本		
磁石×1個		
両面テープ×1枚		
マーク	200円	1403146
フラッグシール	260円	1424422
送・受信機ユニット(02/バンド)	7,500円	7304053
送・受信機ユニット(04/バンド)	7,500円	7304054
送・受信機ユニット(06/バンド)	7,500円	7304055
送・受信機ユニット(08/バンド)	7,500円	7304056
送・受信機ユニット(10/バンド)	7,500円	7304057
送・受信機ユニット(12/バンド)	7,500円	7304058
説明図	600円	1054502

保証書

製品名

1/35 RC アクトコムラジオコントロールユニット

※左記の製品を裏面の保証規定通り保証いたします。

※販売店印とお買上年月日の記入が無い場合は無効となります。

Effective only in Japan.

保証期間 お買い上げ日から 90日

お買い上げ日 年 月 日

お客様氏名

お客様住所

お客様電話番号

販売店印