

TOP-FORCE CARBON CHASSIS CONVERSION SET

トップフォース カーボンシャーシ
コンバージョンセット

注意

●小さなお子様がいる場所での作業はしないでください。工具にさわったり、パーツやビニール袋を口に入れるなどの危険な状況が考えられます。

CAUTION

●Keep out of reach of small children. Children must not be allowed to put parts or packaging material in their mouths.

★ 部品、※部品はセットに含まれません。

★ Shaded and ※ marked parts are not included in set.

カーボンリアダンパーステー / Carbon rear damper stay

カーボンリアダンパーステー
Carbon rear damper stay

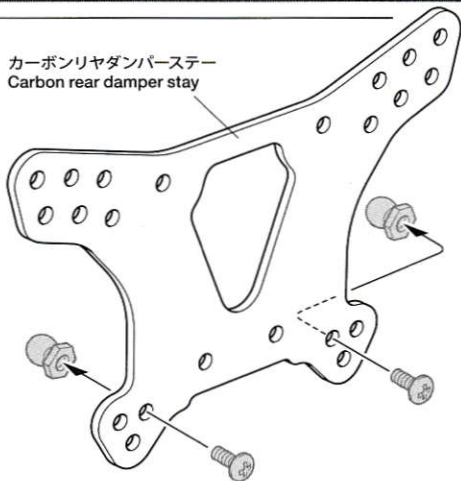

★リアダンパーステーに換えて
取り付けます。
★Use in place of kit-standard
rear damper stay.

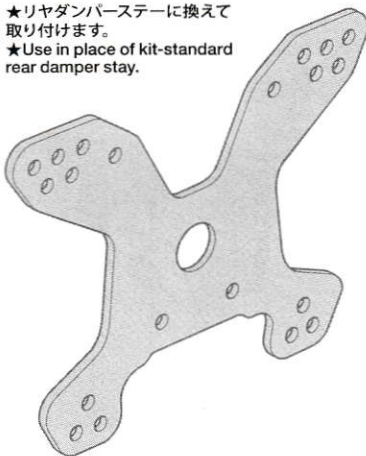

《リアアッパーアーム》
Rear upper arms

★2個作ります。
★Make 2.

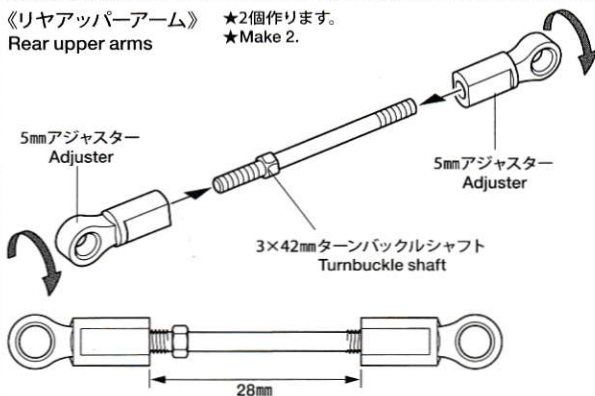

★ダンパーセッティング、アッパーアームポジ
ションに応じて、アッパーアームを板レンチで
お好みの長さに調整できます。
★Adjust upper arm length according to its
position and damper setting, by rotating
turnbuckle.

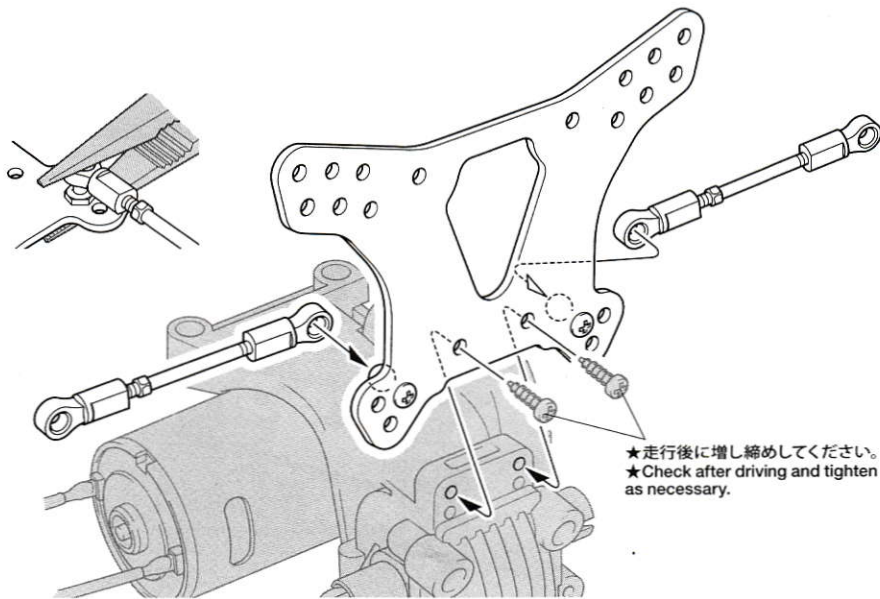
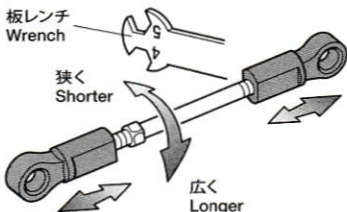

★走行後に増し締めしてください。
★Check after driving and tighten
as necessary.

カーボンフロントダンパーステー / Carbon front damper stay

★フロントダンパーステーに換えて取り付けます。
★Use in place of kit-standard front damper stay.

カーボンフロントダンパーステー
Carbon front damper stay

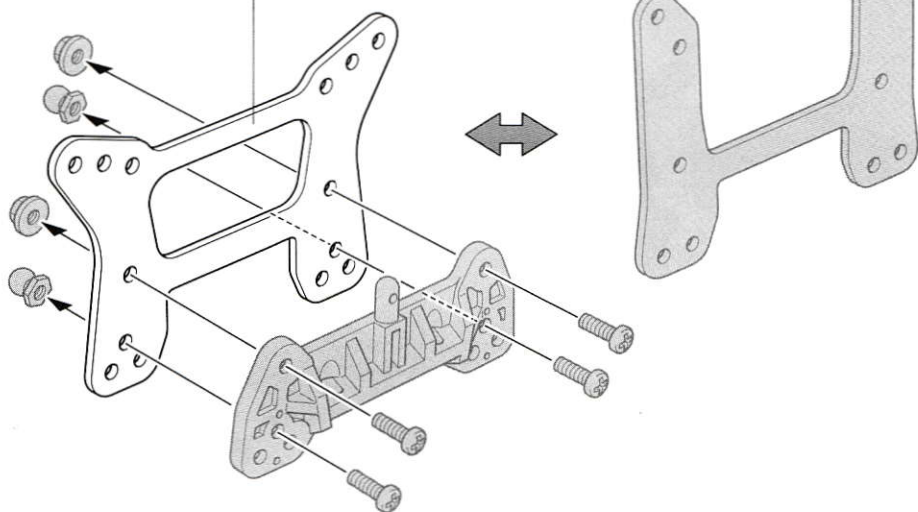

《フロントアッパーアーム》

Front upper arms

★2個作ります。
★Make 2.

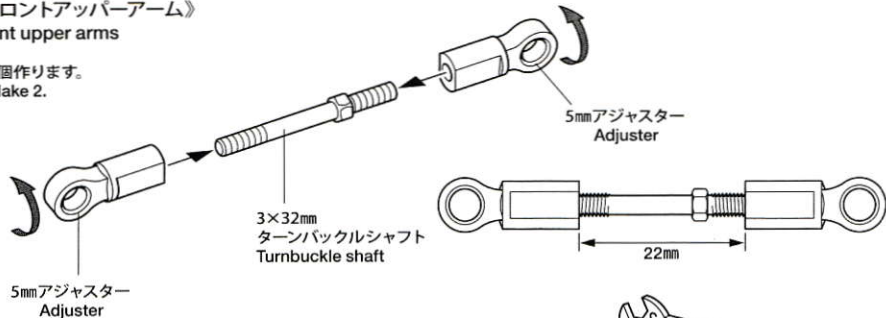

★ダンパーセッティング、アッパーアームポジションに応じて、アッパーアームを板レンチでお好みの長さに調整できます。
★Adjust upper arm length according to its position and damper setting, by rotating turnbuckle.

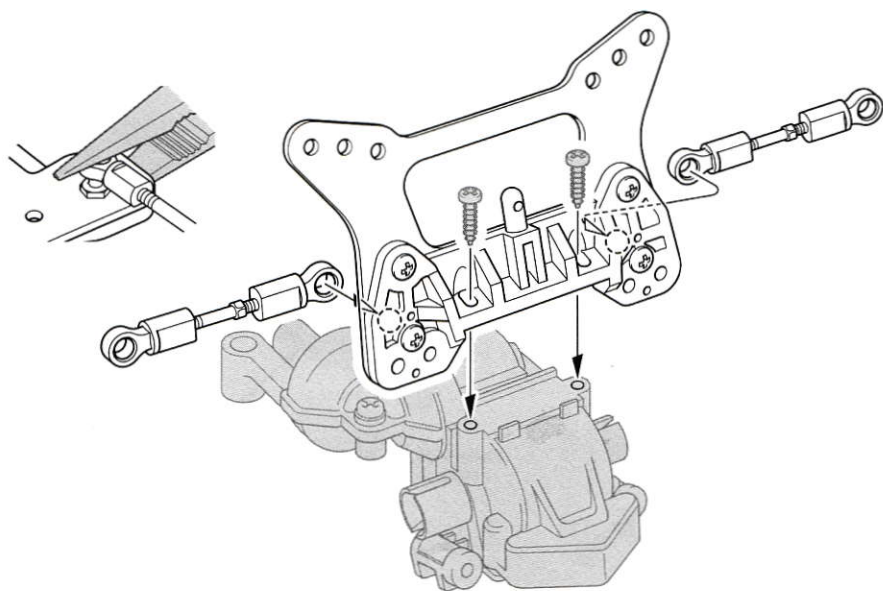
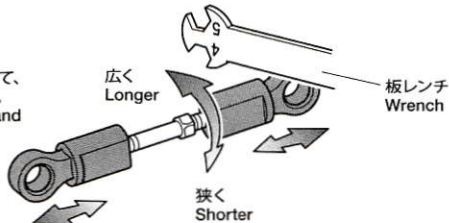

ダンパーの取り付け / Attaching dampers

《シャーシキット付属ダンパー》 ★反対側も同様に取り付けます。
 Kit-standard dampers ★Attach to left and right in the same manner.

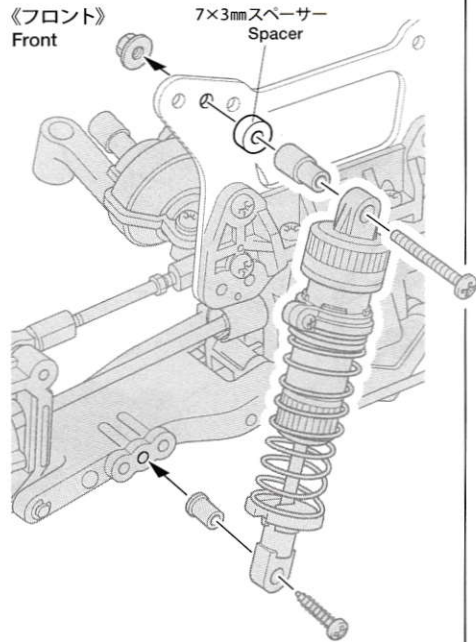
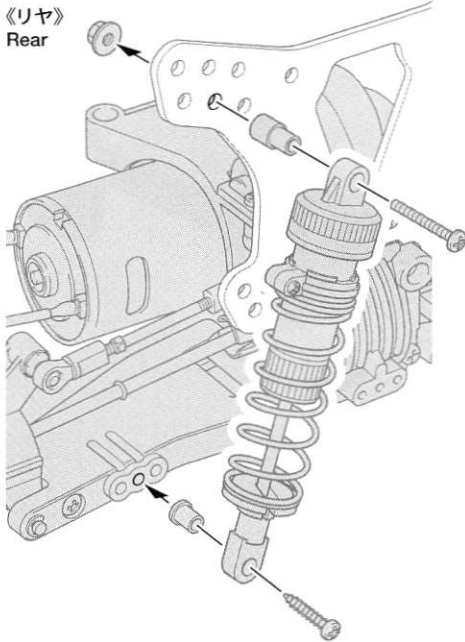

《バギー用ビッグボアARダンパー (OP.1505)》 ★反対側も同様に取り付けます。
 Big bore aeration dampers from Item 54505 ★Attach to left and right in the same manner.

注意
NOTICE

★バギー用ビッグボアARダンパーはフロント、リヤ共にOP.1505を使用してください。スプリングはリヤにはOP.1508、フロントにはOP.1506またはOP.1508を使用してください。取り付けは本セット、シャーシキット、バギー用ビッグボアARダンパーの部品を使用して取り付けます。

★Dampers from Item 54505 should be attached both front and rear, using springs from Item 54508 on rear dampers, and from Item 54508 or 54506 on front dampers. Attachment requires parts from this set, model and Item 54505.

(C)・・・シャーシキット付属
(C) = parts in model kit

(B)・・・バギー用ビッグボアARダンパー付属
(B) = parts in Item 54505

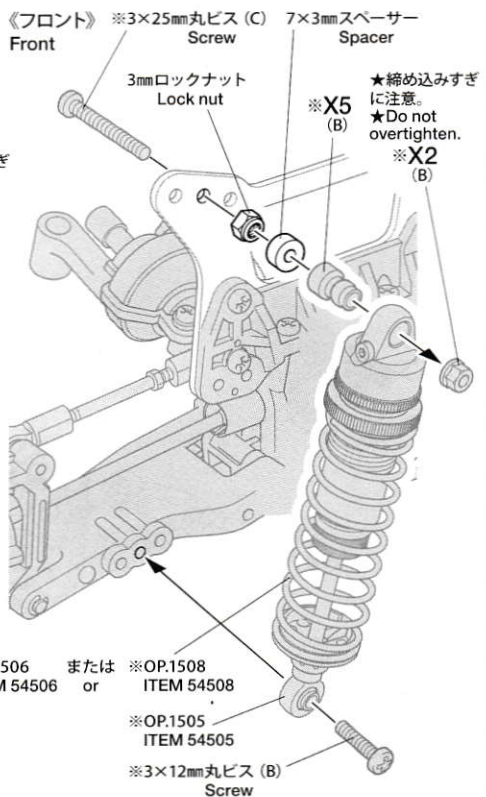
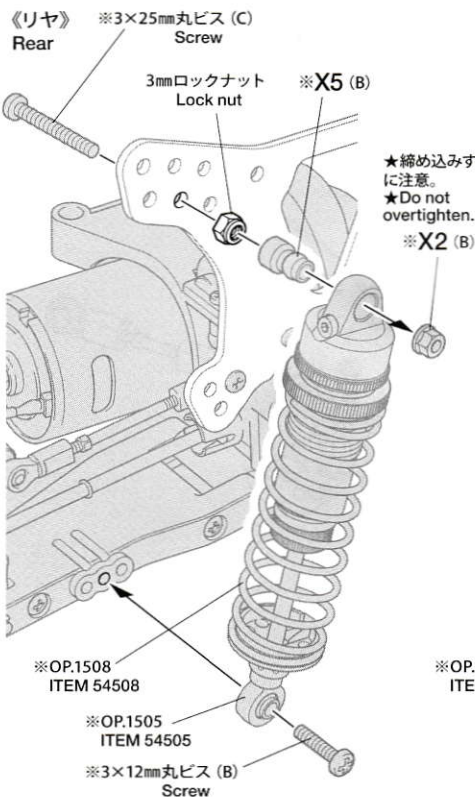

カーボンロワデッキ / Carbon lower deck

★ロワデッキに換えて
取り付けます。
★Use in place of
kit-standard lower
deck.

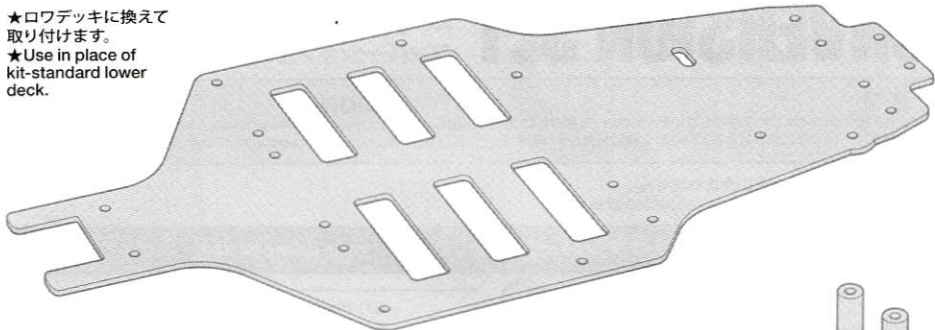

★皿ビス加工のして
ある面を下側にします。
★Countersunk hole
on the bottom.

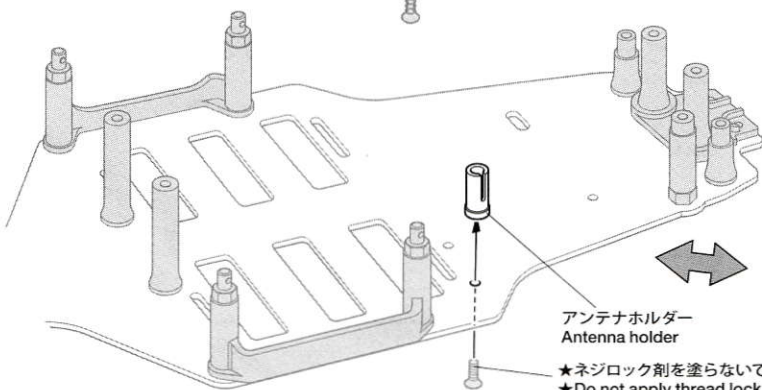
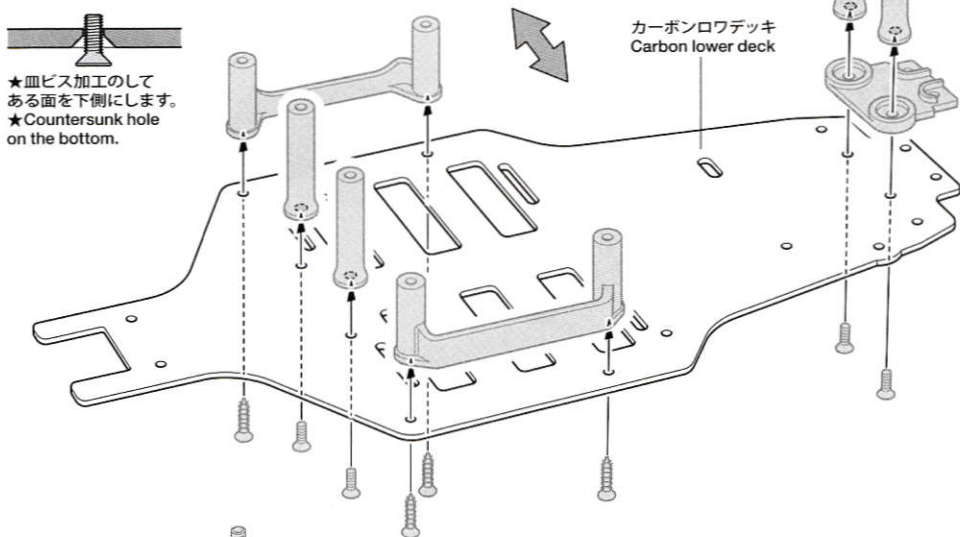

★シャーシキットの
アンテナホルダーに
換えて取り付けます。
★Use in place of
kit-standard
antenna holder.

アンテナホルダー
Antenna holder

★ネジロック剤を塗らないでください。
★Do not apply thread lock.

カーボンアッパーデッキ / Carbon upper deck

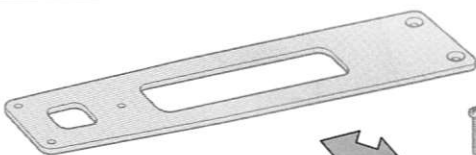

★アッパーデッキに
換えて取り付けます。
★Use in place of
kit-standard upper
deck.

カーボンアッパーデッキ
Carbon upper deck

