

TOP-FORCE (2017) HIGH-CAPACITY DAMPER SET (4PCS.)

トップフォース(2017)
ハイキャパシティダンパー (4本セット)



注意

- 小さなお子様のいる場所での作業はしないでください。工具にさわったり、パーツやビニール袋の飲み込みによる窒息など危険な状況が考えられます。
- オイルが誤って目や口に入ったときは、すぐに大量の水で洗い流し、医師に相談してください。



CAUTION

- Keep out of reach of small children. Children must not be allowed to put any parts or packaging material in their mouths.
- Damper oil must not be inhaled or ingested. Keep away from eyes and skin. If accidental exposure occurs, immediately flush with water and seek medical attention.

1 フロントダンパーの組み立て Front dampers

- ★ 分解します。
★ Disassemble.

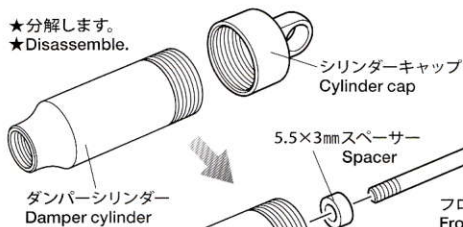

- ★ 2個作ります。
★ Make 2.

2mm Eリング
E-Ring

- ★ 押し込みます。
★ Snap on.



フロントピストンロッド (短)
Front piston rod (short)

- ★ ダンパーオイルを塗ります。
★ Apply damper oil.

シリンダーエンド
Cylinder end



3mm Oリング (赤)
O-ring (red)

- ★ 締め込みすぎに注意。
★ Do not overtighten.

Y2

3mm Oリング (赤)
O-ring (red)

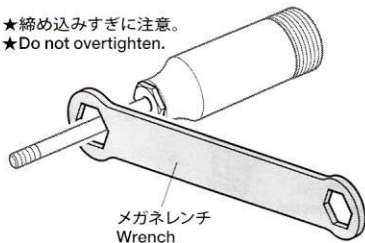

メガネレンチ
Wrench

- ★ キズをつけないように注意してください。
★ Be careful not to damage piston rod.

2 リヤダンパーの組み立て Rear dampers

★2個作ります。
★Make 2.

★分解します。
★Disassemble.

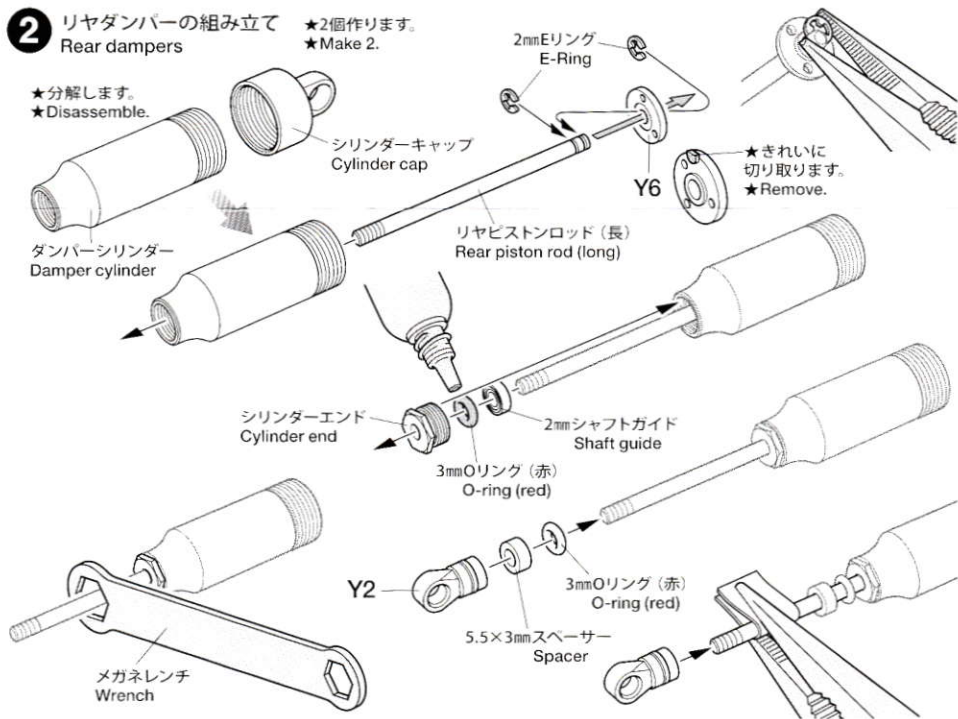

3 ダンパーオイルの入れ方 Damper oil

★フロント、リヤ各2個作ります。
★Make 2 each of front and rear.

1. ピストンをさげ、オイルを入れます。ピストンをゆっくり上下させてオイル中の気泡を抜きます。

1. Pull down piston and pour oil into cylinder. Remove air bubbles by slowly moving piston up and down.

2. ピストンを下図の位置にして、オイルシールをはめ込み、あふれたオイルをティッシュペーパーですいとります。

2. Raise the piston to shown position, attach oil seal and absorb oil overflow with tissue paper.

3. シリンダーキャップをゆっくりしめ込んでいき、満ちて出てきたオイルをふきとって、最後まで締めたら完了です。

3. Tighten cylinder cap fully, wiping away any oil that overflows.

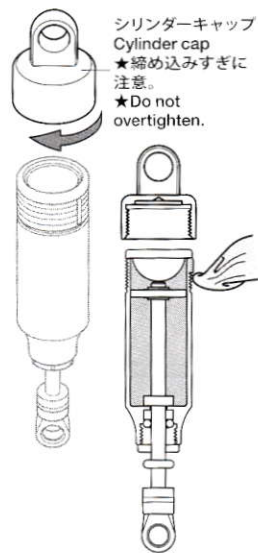
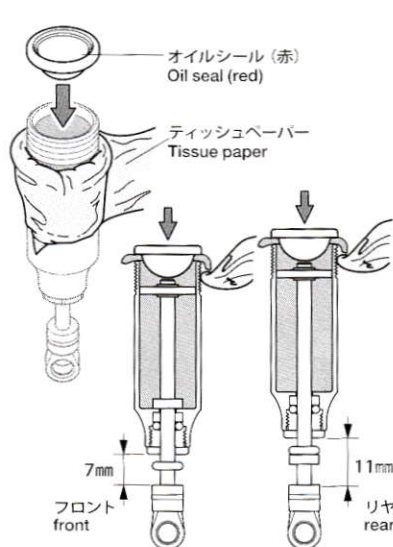
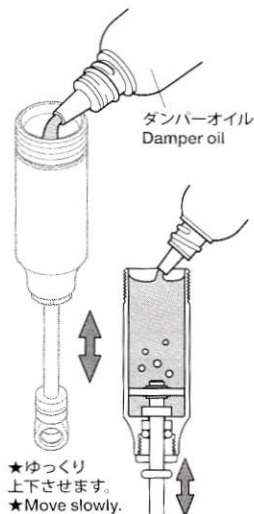

4 フロントダンパーの取り付け Attaching front dampers

Y4

- ★コイルスプリングをちぢめて取り付けます。
- ★Compress spring to attach Y4.

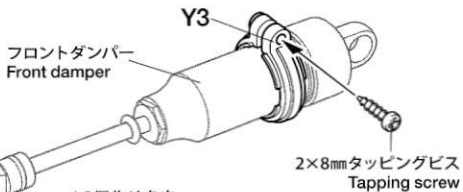
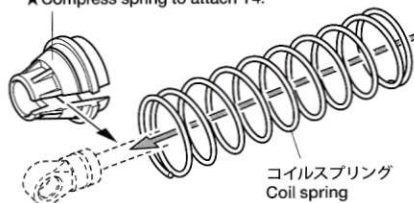

- ★2個作ります。
- ★Make 2.

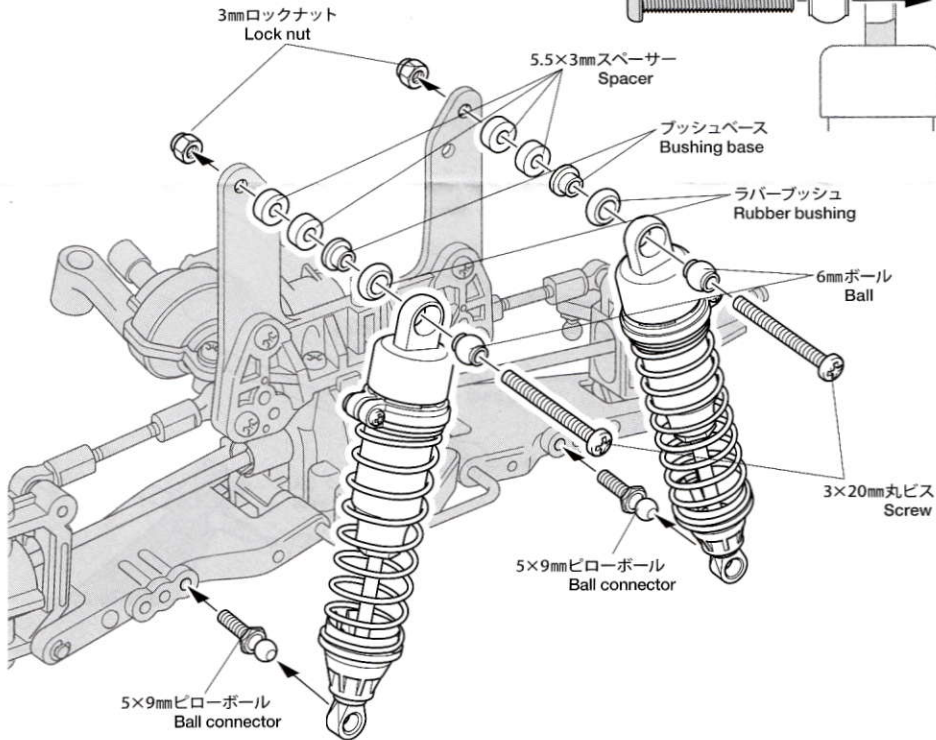
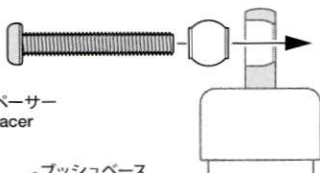
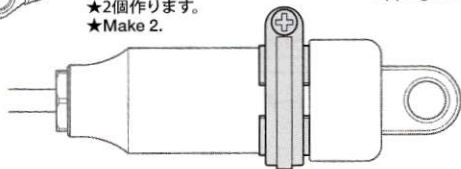

5 リヤダンパーの取り付け Attaching rear dampers

Y4

- ★コイルスプリングをちぢめて取り付けます。
- ★Compress spring to attach Y4.

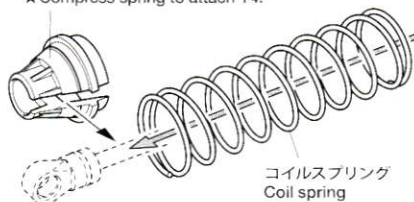

- ★2個作ります。
- ★Make 2.

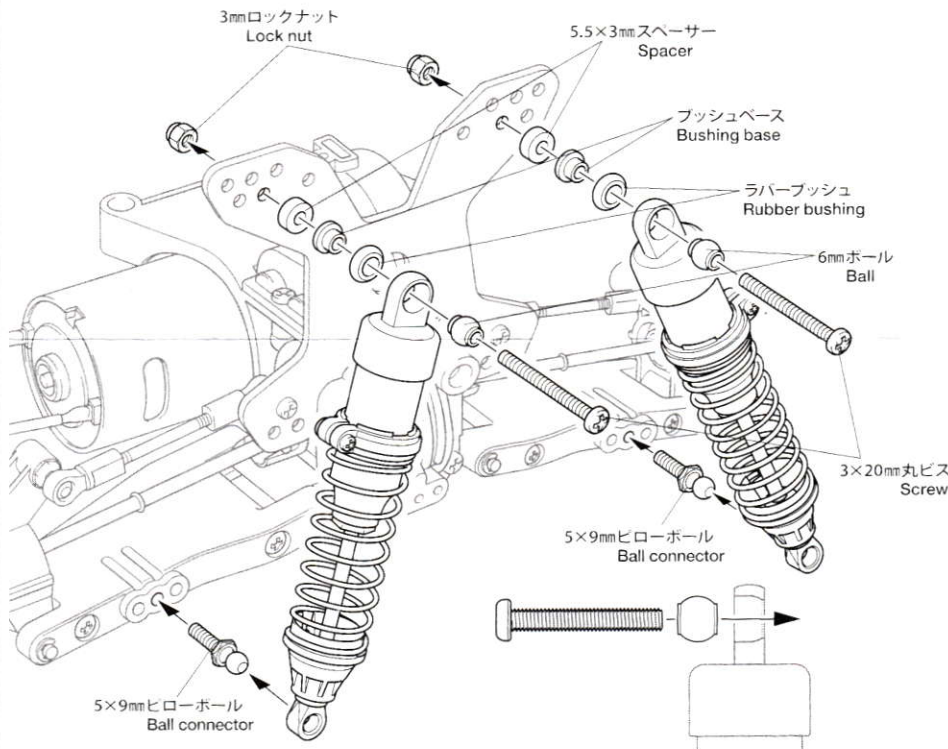
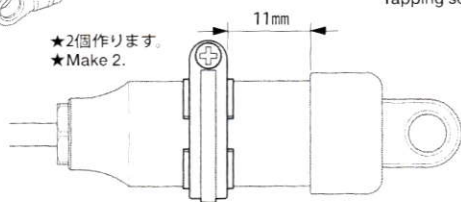

Y部品	4枚	ラバーブッシュ	4個	3mmロックナット	4個
コイルスプリング	4本	フッシュベース	4個	5.5×3.0mmスペーサー	10個
シリンダー完成	4本	シリンダーエンド	4個	6mmボール	4個
フロントヒストンロッド(短)	2本	2mmシャフトガイド	4個	5×9mmピローボール	4個
リヤヒストンロッド(長)	2本	2mmEリング	8個	ダンパーオイル (#400)	1本
3mmOリング(赤)	8個	3×20mm丸ビス	4本	メカネレンチ	1本
オイルシール(赤)	4個	2×8mmタッピングビス	4本	★部品を無くさないようにしましょう。	