

COMPLETE KIT Tamtech

KIT NO. 2101



TAMIYA RC 10 YEARS YOUNG



1/24th SCALE HIGH PERFORMANCE R/C CAR

INCLUDES: ○ TAMTECH 201 R/C UNIT ○ TAMIYA Ni-Cd 7.2V TAMPACK BATTERY
 ○ HIGH PERFORMANCE FK-180SH MINI-BLACK MOTOR ○ 3 POINT SUSPENSION
 ○ PRECISION DIFFERENTIAL GEARING ○ SMALL DIAMETER HIGH GRIP SPONGE
 RACING TIRES ○ HIGHLY DETAILED IMPACT RESISTANT STYRENE BODY ○ STUR-
 DY POLYCARBONATE MONOCOQUE CHASSIS ○ REQUIRES EIGHT UM3
 BATTERIES FOR TRANSMITTER (NOT IN KIT) ○ EASY TO ASSEMBLE PRECISION
 R/C MODEL KIT ○ MODELING SKILLS HELPFUL IF UNDER 10 YEARS OF AGE

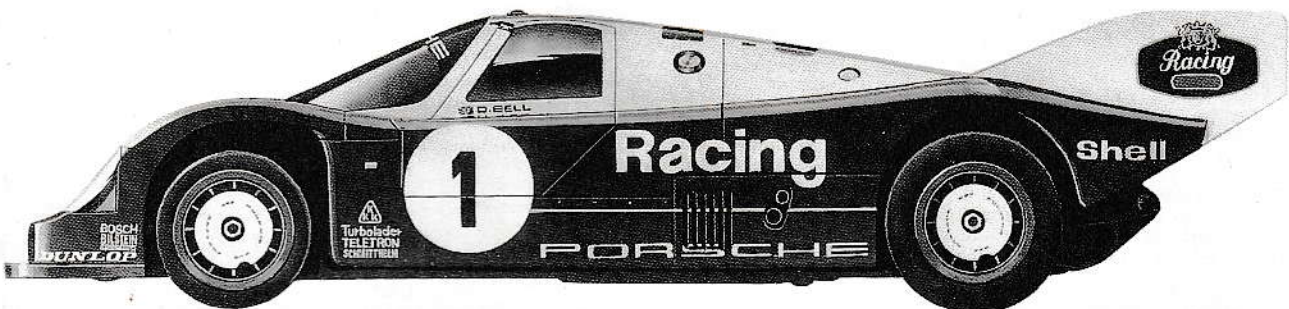

PORSCHE 962C

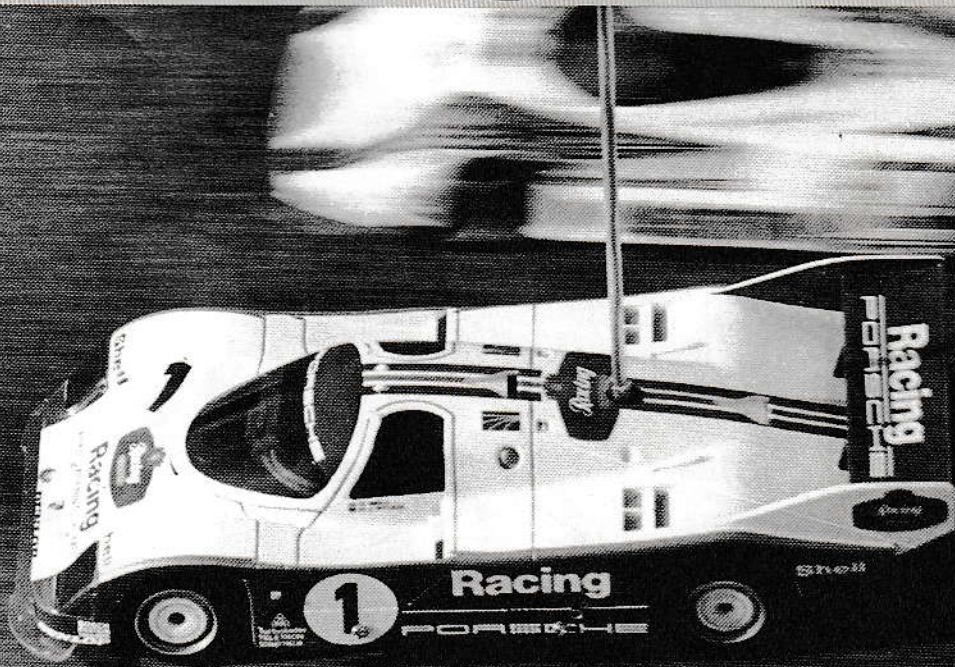
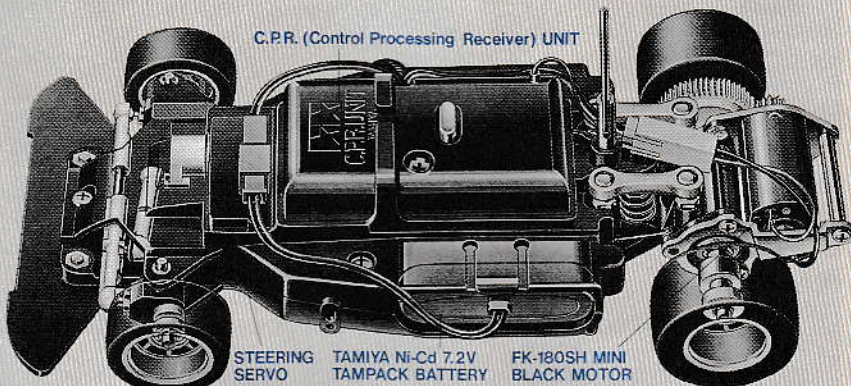
Tamtech

This set includes the Tamtech R/C car, Tamtech 201 R/C unit, Tamiya Ni-Cd 7.2V Tampack Battery and battery charger.

Der Bausatz enthält das Tamtech RC-Auto, Tamtech 201 RC-Einheit, Tamiya Ni-Cd 7,2V Tampack Akku und Ladegerät.

Cet ensemble comprend la voiture R/C Tamtech, un ensemble R/C Tamtech 201, une batterie Tamiya Ni-Cd de 7,2 V. Tampack et un chargeur.

NECESSARY ITEMS

Eight UM3 size batteries are required for the transmitter. Use of rechargeable Ni-Cd batteries are recommended.

FORGENDE TEILE WERDEN BENÖTIGT

Für den Sender werden 8 UM3 Batterien benötigt. Es wird die Verwendung von aufladbaren Ni-Cd Akkus empfohlen.

EQUIPEMENT NECESSAIRE

Huit piles UM3 sont nécessaires pour l'alimentation de l'émetteur. L'utilisation d'éléments Ni-Cd rechargeables est recommandée.

Batteries for R/C transmitter
Batterien für Sender
Batteries pour l'émetteur

Eight UM3 size batteries required (not in kit).
Acht Batterien Größe UM3 erforderlich (nicht im Bausatz).
Huit piles UM3 sont nécessaires (Non fournies dans le kit)



Tamiya Ni-Cd N-3U Battery
Tamiya Ni-Cd N-3U Akku
Batterie Ni-Cd N-3U Tamiya

TOOLS INCLUDED IN KIT

Kit includes box wrench, allen key, grease and tool for E-ring and pinion gear.

IM BAUKASTEN ENTHALTENE WERKZEUGE
Baukasten enthält Steckschlüssel, Imbusschlüssel, Fett und Werkzeug für E-Ring und Antriebsritzel.

OUTILS FOURNIS DANS LE KIT

Une clé à tube multiple, une clé Allen, un tube de graisse et un extracteur pour le démontage des circlips et du pignon moteur.

Tool for E-ring and pinion gear
Werkzeug für E-Ring und Antriebsritzel
Outil pour circlips et pignon

Box wrench
Steckschlüssel
Clé à tube

Grease
Fett
Graisse

Allen key
Imbusschlüssel
Clé Allen

Allen key
Imbusschlüssel
Clé Allen

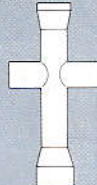

NOT INCLUDED IN KIT NICHT IM KASTEN ENTHALTEN NON FOURNIS DANS LE KIT

+ Screwdriver large
+ Schraubenzieher groß
Tournevis + (gros)



+ Screwdriver medium
+ Schraubenzieher mittel
Tournevis + (moyen)



Long nose pliers
Zange (lang)
Pincès à becs longs

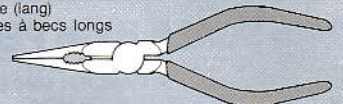

Side cutter
Zwickzange
Pincès coupantes

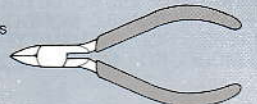

Modeling knife
Modelliermesser
Couteau de modéliste



Tweezers
Pinzette
Précettes



★ A small hammer and cellophane tape are also required.

★ Ein kleiner Hammer und Tesafilm wird ebenfalls benötigt.

★ Un petit marteau et du ruban adhésif seront également nécessaires.

PAINTING

Painting is an important point in finishing your model. Paint using Tamiya Acrylic Paint.

BEMALUNG

Die Bemalung ist ein wichtiger Punkt der Feinarbeit an Ihrem Modell. Karosserie ganz mit Tamiya Acrylfarben lackieren.

PEINTURE:

La peinture est une opération importante pour la finition de votre modèle. Peindre l'ensemble de la carrosserie en utilisant les peintures acryliques Tamiya.

Tamtech 201

COMPOSITION OF TAMTECH 201 DIGITAL PROPORTIONAL SYSTEM ZUSAMMENSETZUNG DES TAMTECH 201 2-KANAL RC-SYSTEMS COMPOSITION DE L'ENSEMBLE R/C TAMTECH 201 A 2 VOIES

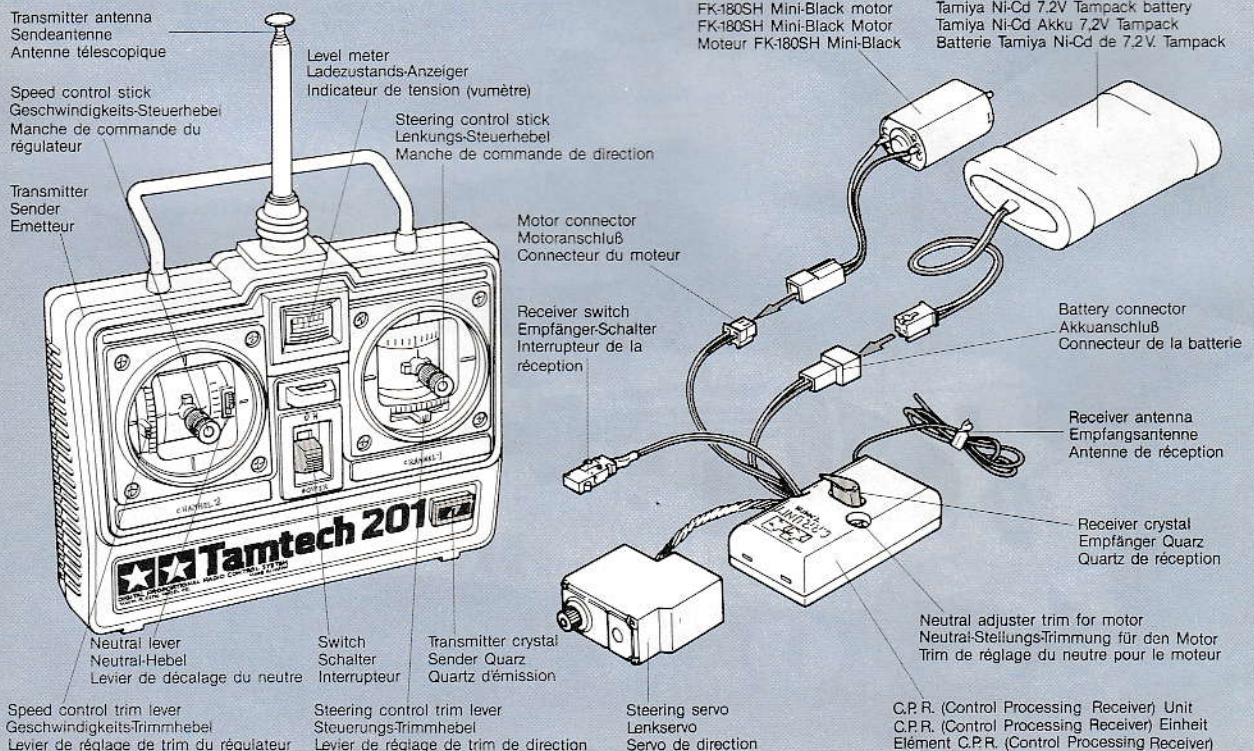

Tamtech

COMPOSITION OF R/C UNIT

The Tamtech 201 R/C unit was developed exclusively for the Tamtech R/C car series. The amplifier operated speed controller and receiver are combined in the C.P.R. (Control Processing Receiver) unit that obtains its power from the running battery. This R/C unit can be easily fitted to other miniature R/C models.

ZUSAMMENSETZUNG DER RC EINHEIT

Die Tamtech 201 Fernsteuereinheit wurde speziell für die Serie der Tamtech RC-Autos entwickelt. Der mit Verstärker arbeitende Fahrregler und der Empfänger sind in der C.P.R. vereint (Control Processing Receiver = Empfänger-Regler-Einheit), die vom Fahr-Akku mit Strom versorgt wird. Diese Fernsteuereinheit kann sehr leicht an andere Miniatur RC-Modelle angepaßt werden.

COMPOSITION DE L'ENSEMBLE R/C:

L'ensemble R/C Tamtech 201 a été étudié exclusivement pour l'équipement des voitures de la série Tamtech. Le régulateur électronique et le récepteur sont intégrés dans l'élément C.P.R. (Control Processing Receiver) qui est alimenté par la batterie de propulsion. Cet ensemble R/C peut être facilement adapté sur d'autres modèles R/C miniatures.

TRANSMITTER

Serves as a control box for R/C models. Note polarity of battery when installing batteries in transmitter.

SENDER

Dient als ein Kontroll-Kasten für RC-Modelle. Beim Einlegen der Batterien in den Sender Polarität beachten!

EMETTEUR

Il sert de "boîte de commande" pour les modèles R/C. Respecter la polarité des éléments en installant la batterie de l'émetteur.

- ★ Press lightly and push in direction of arrow to remove battery cover.
- ★ Zum Entfernen der Batterieabdeckung leicht drücken und in Pfeilrichtung schieben.
- ★ Presser légèrement et pousser dans la direction de la flèche pour retirer le couvercle du compartiment de la batterie.

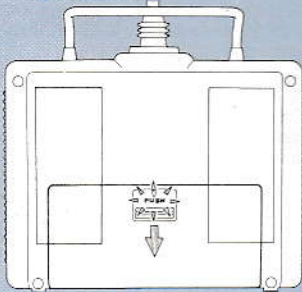

- ★ Install batteries noting polarity.
- ★ Batterien unter Beachtung der Polarität einlegen.
- ★ Installer les éléments en respectant les polarités.

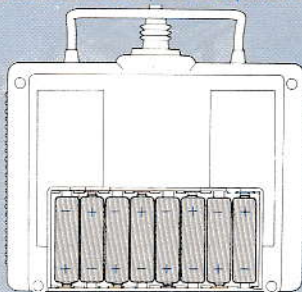

★ All the batteries should be fresh for best performance.

★ Beste Sendeleistung wird nur mit neuen Batterien erreicht.

★ Tous les éléments doivent être neufs pour obtenir un fonctionnement parfait.

TRANSMITTER SWITCH: Push lever up to turn on and down to turn transmitter off.

SENDER/SCHALTER: Zum Einschalten Hebel nach oben schieben, zum Ausschalten nach unten.

INTERRUPTEUR DE L'EMETTEUR: Pousser le bouton vers le haut pour mettre le contact et vers le bas pour couper l'émetteur.

LEVEL METER: Check battery power by means of level meter.

★ A depleted battery will result in loss of control. The needle should be in the silver zone.

★ When level meter needle does not operate, the cause may be a dead battery or a mistake in polarity.

LADEZUSTANDSANZEIGER: Batterieleistung mit dem Ladezustandsanzeiger prüfen.

★ Bei leerer Batterie gerät das Modell außer Kontrolle. Die Nadel sollte im silbernen Bereich stehen.

★ Zeigt die Nadel nichts an, kann eine leere oder verkehrt eingelegte Batterie die Ursache sein.

INDICATEUR DE TENSION: Vérifier l'état de charge de la batterie au moyen de cet instrument.

★ Une batterie déchargée provoquera une perte de contrôle. L'aiguille doit se trouver dans la zone argentée du cadran.

★ Lorsque l'aiguille de l'indicateur de tension ne bouge pas, la cause peut être due à une batterie déchargée ou à une erreur de polarité.

★ When needle is in the red zone, change batteries.

★ Steht die Nadel im roten Feld sind neue Batterien einzulegen.

★ Lorsque l'aiguille arrive dans la zone rouge du cadran, remplacer les éléments ou recharger la batterie.

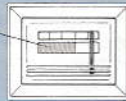

TRANSMITTER ANTENNA: Fully extend transmitter antenna. Good control is not possible with a short antenna.

SENDEANTENNE: Sendeantenne ganz herausziehen. Mit kurzer Antenne ist kein Steuern möglich.

ANTENNE D'EMISSION: Déployer entièrement l'antenne télescopique. L'émetteur n'a pas de portée avec l'antenne rétractée.

SPEED CONTROL STICK: The stick is self-centering and operates up or down. Pushing the stick up runs the car forward. Pushing the stick down runs the car in reverse. The center is the stop position.

FAHRREGLER-STEUERHEBEL: Der Knüppel geht automatisch in die Mittelstellung und arbeitet auf - ab. Steuerknüppel nach oben drücken: das Auto fährt vorwärts, nach unten: das Auto fährt rückwärts. Die Mittelstellung bedeutet Stillstand.

MANCHE DE COMMANDE DU REGULATEUR DE VITESSE: Ce manche est pourvu d'un rappel au neutre et se déplace vers le haut et vers le bas. En poussant le manche vers le haut la voiture part en marche avant, en le tirant vers le bas, elle part en marche arrière. La position centrale du manche est la position Stop.

SPEED CONTROL TRIM LEVER: Use trim lever to determine stop position of the car.

TRIMMHEBEL DES FAHRREGLEERS: Trimmhebel zur Festlegung der Stillstandsposition des Autos benutzen.

LEVIER DE TRIM DU REGULATEUR: Utiliser ce levier de trim pour déterminer la position Stop de la voiture.

STEERING CONTROL STICK: The stick is self-centering and operates right or left. Pushing the stick right steers the car to the right. Pushing the stick left steers the car to the left.

LENKUNGS-STEUERHEBEL: Knüppel mit automatischer Mittelstellung arbeitet links - rechts. Knüppel nach rechts: Auto fährt Rechtskurve, Knüppel nach links: Auto fährt Linkskurve.

MANCHE DE COMMANDE DE DIRECTION: Ce manche est pourvu d'un rappel au neutre et se déplace de droite à gauche. En poussant le manche vers la droite, la voiture tourne à droite, en le poussant vers la gauche, elle tourne à gauche.

STEERING CONTROL TRIM: Adjust for straight running of the car, using the trim lever.

STEUERUNGSTRIMMHEBEL: Geradeauslauf des Fahrzeugs mit dem Trimmhebel einstellen.

TRIM DE DIRECTION: Régler la trajectoire en ligne droite de la voiture à l'aide de ce levier de trim.

TRANSMITTER FREQUENCY CRYSTAL: This crystal determines the frequency (band) of the transmitter enabling you to control the car. Remember to change the receiver frequency crystal to match the transmitter frequency.

SENDER FREQUENZQUARZ: Der Quarz bestimmt die Frequenz (Band), auf welcher das Auto gesteuert wird. Beim Wechseln darf der Empfängerquarz nicht vergessen werden, damit Senderfrequenz übereinstimmt.

QUARTZ D'EMISSION: Ce quartz détermine la fréquence d'émission de l'émetteur. En cas de changement de fréquence, ne pas oublier de remplacer également le quartz du récepteur apparié avec celui de l'émetteur.

ABOUT THE CRYSTAL SET

Different frequency crystals are available for the Tamtech R/C unit. Using this set enables you to organize races in groups.

★ Radio control frequencies differ according to the country it is used in.

ANMERKUNG ZUM QUARZ-SET

Zur Tamtech RC-Einheit sind verschiedene Frequenzquarze erhältlich. Mit diesem Set können Gruppenrennen durchgeführt werden.

★ Die Fernsteuerfrequenzen sind von Land zu Land verschieden.

JEU DE QUARTZ

Des jeux de quartz de différentes fréquences sont disponibles pour les ensembles R/C Tamtech. Leur utilisation permet d'organiser des courses en groupes.

★ Les fréquences de radiocommande diffèrent selon le pays où elles sont utilisées.

Transmitter frequency crystal
Sender Frequenzquarz
Quartz de fréquence d'émission

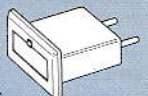

Receiver frequency crystal
Empfänger Frequenzquarz
Quartz de fréquence de réception



Tamtech

FREQUENCY FLAG FREQUENZFAHNE DRAPEAU DE FREQUENCE

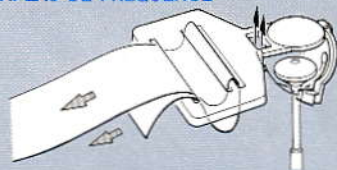

ABOUT THE FREQUENCY FLAG

The colored flags are used as an easy means of frequency identification. It should be attached to the antenna as shown in the figure. ★ Make sure that no one else is using the same frequency at your running area. Using the same frequency at the same time can cause serious accidents, whether it's running, flying or sailing.

ANMERKUNG ZUR FREQUENZFAHNE

Die farbigen Fahnen werden zur Kennzeichnung der Frequenz verwendet. Sie sollten gemäß Abbildung an der Antenne angebracht werden.

★ Stellen Sie sicher, daß niemand mit der gleichen Frequenz in Ihrer Reichweite fährt. Das Benutzen der gleichen Frequenz zur gleichen Zeit kann zu schweren Unfällen führen, ganz gleich ob beim Fahren, Fliegen oder Segeln.

AU SUJET DES DRAPEAUX DE FREQUENCE

Des drapeaux de couleur sont utilisés pour indiquer clairement la fréquence d'un ensemble R/C. Le drapeau doit être fixé sur l'antenne de l'émetteur, comme indiqué sur le dessin.

★ Assurez-vous que personne d'autre n'utilise la même fréquence que la vôtre sur le lieu d'évolution. L'utilisation simultanée d'une même fréquence peut provoquer de sérieux accidents, qu'il s'agisse de modèles R/C roulants, volants ou navigants.

C.P.R. UNIT

★ The C.P.R. unit consists of an amplifier operated speed controller and a receiver. The steering servo is wired to the unit.

C.P.R. EINHEIT

★ Die C.P.R. Einheit besteht aus einem Fahrregler mit Verstärker und einem Empfänger. Das Lenkservo wird mit der Einheit verdrahtet.

ELEMENT C.P.R.

★ L'élément C.P.R. comprend un régulateur de vitesse électronique et un récepteur incorporés. Le servo de direction est connecté sur cet élément.

RECEIVER: The receiver receives the signal from the transmitter and provides the speed controller and steering servo with inputs transformed into mechanical movement.

EMPFÄNGER: Der Empfänger bekommt ein Signal von Sender und versorgt den Fahrregler und das Lenkservo mit einem Signal, das in mechanische Bewegung umgesetzt werden kann.

RECEPTEUR: Le récepteur capte les signaux envoyés par l'émetteur et les transforme en tension électrique pour actionner le régulateur de vitesse et le servo de direction.

RECEIVER ANTENNA: Receives the signal sent from the transmitter.

EMPFÄNGER ANTENNE: Empfängt das vom Sender ausgesandte Signal.

ANTENNE DE RECEPTION: Elle capte les signaux envoyés par l'émetteur.

RECEIVER FREQUENCY CRYSTAL: Make sure that it is the same as the transmitter frequency.

EMPFÄNGER FREQUENZQUARZ: Es muß der gleiche wie im Sender sein.

QUARTZ DE FREQUENCE DE RECEPTION: S'assurer qu'il soit apparié avec la fréquence de l'émetteur.

C.P.R. Unit (Receiver and amplifier operated speed controller included.)

C.P.R. Einheit (Empfänger und Fahrregler mit Verstärker enthalten.)

Élément C.P.R. (Récepteur et régulateur de vitesse électronique inclus.)

**Receiver frequency crystal
Empfänger Frequenzquarz
Quartz de fréquence de réception**

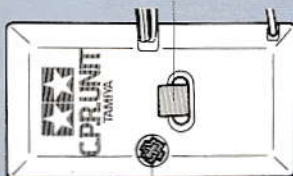

**Motor neutral adjuster trim
Motor-Neutraustellungs-Trimmung
Trim de réglage du neutre du moteur**

RECEIVER SWITCH: Switch for the C.P.R. unit.

EMPFÄNGERSCHALTER: Schalter für die C.P.R. Einheit

INTERRUPTEUR DE LA RECEPTION: Pour l'élément C.P.R.

AMPLIFIER OPERATED SPEED CONTROLLER: Transforms signals sent from the receiver into mechanical movement, controls the battery power sent to the motor and determines forward and reverse running.

FAHRREGLER MIT VERSTÄRKER: Wandelt das vom Empfänger kommende Signal in mechanische Bewegung um, regelt den Fahrstrom aus dem Akku für den Motor und bestimmt Vorwärts- und Rückwärtsfahrt.

REGULATEUR DE VITESSE ELECTRONIQUE: Il transforme les signaux captés par le récepteur en mouvements mécaniques, il contrôle la tension de la batterie envoyée au moteur et détermine son fonctionnement en marche avant et en marche arrière.

MOTOR NEUTRAL ADJUSTER TRIM: Adjust the stop position of the motor when the speed control stick is at the center.

MOTOR-NEUTRALSTELLUNGS-TRIMMUNG: Die Stillstandsposition des Motors bei Steuerhebel in Mittelstellung einstellen.

TRIM DE REGLAGE DU NEUTRE DU MOTEUR: Il règle la position Stop du moteur lorsque le manche de commande est au centre de sa course.

STEERING SERVO: Transforms signals sent from the receiver into mechanical movement for steering.

LENKSERVO: Wandelt das Signal des Empfängers in mechanische Bewegung der Lenkung um.

SERVO DE DIRECTION: Il transforme les signaux captés par le récepteur en mouvements mécaniques pour actionner la direction de la voiture.

MOTOR CONNECTOR: Connects to plug wire from the motor.

MOTORANSCHLUSS: Mit dem am Motor verdrahteten Stecker verbinden.

CONNECTEUR DU MOTEUR: A relier à la prise des fils d'alimentation du moteur.

BATTERY CONNECTOR: Connect to plug on the 7.2V Tampack battery.

AKKUANSCHLUSS: Mit dem am 7,2V Tampack-Akku verdrahteten Stecker verbinden.

CONNECTEUR DE BATTERIE: A relier à la prise de la batterie de 7,2 V. Tampack.

FK-180SH MINI-BLACK MOTOR: This is a high performance electric motor designed for the Tamtech R/C cars.

FK-180SH MINI-BLACK MOTOR: Dieser Hochleistungs-Elektromotor wurde speziell für die Tamtech RC-Autos entwickelt.

MOTEUR FK-180SH "MINI-BLACK": C'est un moteur électrique de hautes performances spécialement conçu pour la propulsion des voitures R/C Tamtech.

TAMIYA Ni-Cd 7.2V TAMPACK BATTERY

This is a compact Ni-Cd battery developed for the Tamtech R/C car series. It consists of six powerful 1.2V-270mAh Ni-Cd batteries that provide excellent acceleration and performance. They are also economical because they can be charged more than 500 times.

TAMIYA Ni-Cd 7.2V TAMPACK AKKU

Dieser kompakte Ni-Cd Akku wurde für die Tamtech Auto-Serie entwickelt. Er besteht aus sechs starken 1,2V-270mAh Ni-Cd Zellen, die für exzellente Beschleunigung und Leistung sorgen. Zudem sind sie wirtschaftlich, da sie mehr als 500 mal aufgeladen werden können.

BATTERIE TAMIYA Ni-Cd DE 7,2V TAMPACK

C'est une batterie au cadmium-nickel de forme compacte conçue pour l'équipement des voitures R/C de la série Tamtech. Composée de 6 éléments de 1,2 V/270mAh elle procure d'excellentes accélérations et de hautes performances. Elle est également économique, car elle peut être rechargée plus de 500 fois.

Tamiya Ni-Cd 7.2V Tampack Battery
Tamiya Ni-Cd 7.2V Tampack Akku
Batterie Tamiya Ni-Cd de 7,2 V. Tampack



TAMIYA Ni-Cd 7.2V TAMPACK QUICK CHARGER

This charger enables you to quick charge the 7.2V Tampack battery in about 15 minutes using a car cigarette lighter.

TAMIYA Ni-Cd AKKU 7,2V TAMPACK SCHNELL-LADEGERÄT

Dieses Ladegerät ermöglicht das Schnellauf-laden des 7,2V Tampack Akkus am Zigarettenanzünder Ihres Wagens in ca. 15 Minuten.

CHARGEUR RAPIDE POUR BATTERIE TAMIYA Ni-Cd DE 7,2 V. TAMPACK

Ce chargeur permet de recharger rapidement la batterie de 7,2 V. Tampack en environ 15 minutes, en le branchant sur l'allume-cigare d'une voiture.

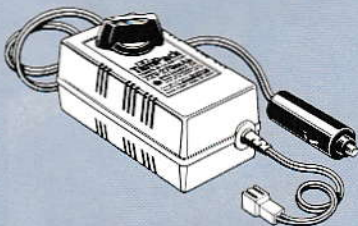

Tamiya Tampack Quick Charger (DC15 minutes)
Tamiya Tampack Schnellladegerät (DC 15 Minuten)
Chargeur rapide Tamiya Tampack (Courant continu en 15 minutes)



★There are many small screws, nuts and similar parts. Assemble them carefully referring to the drawings.

★Viele kleine Schrauben und Muttern etc. müssen genau der Anleitung nach eingebaut werden. Exaktes Bauen bringt ein gutes Modell mit bester Leistung.

★Il y a beaucoup de petites vis, d'écrous et de pièces similaires. Les assembler soigneusement en se référant aux dessins.

Apply grease to the places shown by this mark. Apply grease first, then assemble.

Stellen mit diesem Zeichen erst fetten, dann zusammenbauen.

Graisser les endroits indiqué par ce symbole. Graisser d'abord, assembler ensuite.

SCREWDRIVERS
You should have at hand the types of screwdrivers shown below.

SCHRAUBENZIEHER
Die unten gezeigten Schraubenzieher sollte man benutzen.

TOURNEVIS
Vous devez avoir à disposition deux modèles de tournevis comme illustré ci-dessous.

- + Screwdriver large
- + Schraubenzieher groß
- Tournevis + (gros)



- + Screwdriver medium
- + Schraubenzieher mittel
- Tournevis + (moyen)



**2 PARTS USED
VERWENDETE TEILE
PIECES UTILISEES**

(Screw bag (B))
(Schraubenbeutel (B))
(Sachet de vis (B))

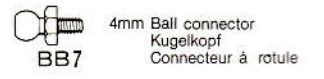

**3 PARTS USED
VERWENDETE TEILE
PIECES UTILISEES**

(Screw bag (B))
(Schraubenbeutel (B))
(Sachet de vis (B))

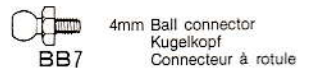

(Metal parts bag)
(Metallteile-Beutel)
(Sachet des pièces métalliques)

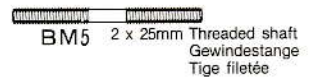
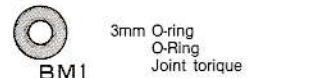

TAMIYA COLOR CATALOGUE
The latest in cars, boats, tanks and ships. Motorized, radio controlled and museum quality models are all shown in full color in Tamiya's latest catalogue. At your nearest hobby supply house.

**1 Checking R/C equipment
Überprüfen der RC-Anlage
Vérification de l'équipement R/C**

★Make sure the servo is in neutral prior to assembly.
★Servo vor dem Einbau in neutrale Stellung bringen.
★S'assurer que les servos est au neutre avant d'assembler.

- 1 Install battery.
Batterien einlegen.
Mettre en place la batterie.
- 2 Switch on.
Schalter ein-aus.
Mettre en contact.
- 3 Steering stick in neutral.
Steuerhebel in Neutralstellung.
Manche de direction au neutre.
- 4 Steering trim in neutral.
Lenkungs-Trimm in Neutralstellung.
Trim de direction au neutre.
- 5 Connect to running battery.
An einen vollen Fahr-Akku anschließen.
Connecter à la batterie de propulsion.
- 6 Switch on receiver.
Schalter ein-aus.
Mettre en contact.
- 7 Servo should now be in neutral.
Dies ist die Neutralstellung des Servo.
Le servo doit être au neutre.

2

★Attach servo horn B1 as shown when servo is neutral.
★Servohorn B1 wie dargestellt in Servo-Neutralstellung anbringen.
★Fixer le palonnier B1 comme indiqué lorsque le servo est au neutre.

Steering servo
Lenkervo
Servo de direction

Box wrench
Steckschlüssel
Clé à tube

BB2, B1, BB7

★Disconnect battery and turn off transmitter and receiver after attaching B1.
★Nach Anbringung von B1 Akkustecker abziehen und Sender und Empfänger ausschalten.
★Débrancher la batterie, puis couper l'émetteur et la réception après avoir monté B1.

**3 Steering rod
Steuerstange
Barre de commande de direction**

(Full size)
(Originalgröße)
(Grandeur nature)

B3, BM4, B3, BM1, BB7, B4, BM5, B2

(Full size)
(Originalgröße)
(Grandeur nature)

4 SWITCH SCHALTER INTERRUPTEUR

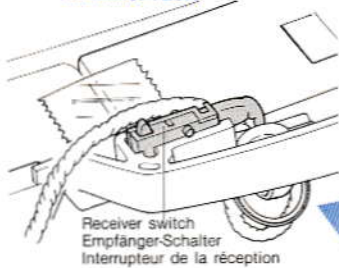

4

- * Secure with cellophane tape.
- * Mit Tesa festhalten.
- * Attacher avec du ruban adhésif.

Upper chassis
Oberes Chassis
Partie supérieure du châssis

Receiver switch
Empfänger-Schalter
Interrupteur de la réception

Steering servo
Lenkservo
Servo de direction

Receiver
Empfänger
Récepteur

Yellow and Red plugs plus antenna
Gelb, Rot-Sticker und Antenne
La prise jaune, la rouge et l'antenne

CABLE LAYOUT
KABELVERLEGUNG
CABLAGE

- * Pass servo and receiver cable as shown.
- * Servo- und Empfängerkabel wie dargestellt durchziehen.
- * Faire passer le cordon du servo et du récepteur comme indiqué.

5 PARTS USED VERWENDETE TEILE PIECES UTILISEES

(Screw bag B)
(Schraubenbeutel B)
(Sachet de vis B)



(Screw bag C)
(Schraubenbeutel C)
(Sachet de vis C)

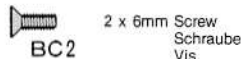

(Metal parts bag)
(Metallteile-Beutel)
(Sachet des pièces métalliques)



6 PARTS USED VERWENDETE TEILE PIECES UTILISEES

(Screw bag A)
(Schraubenbeutel A)
(Sachet de vis A)

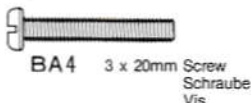

(Screw bag B)
(Schraubenbeutel B)
(Sachet de vis B)

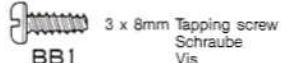

(Blister pack)
(Blister-Verpackung)
(Emballage sous blister)

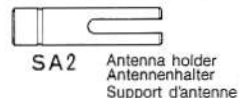

5

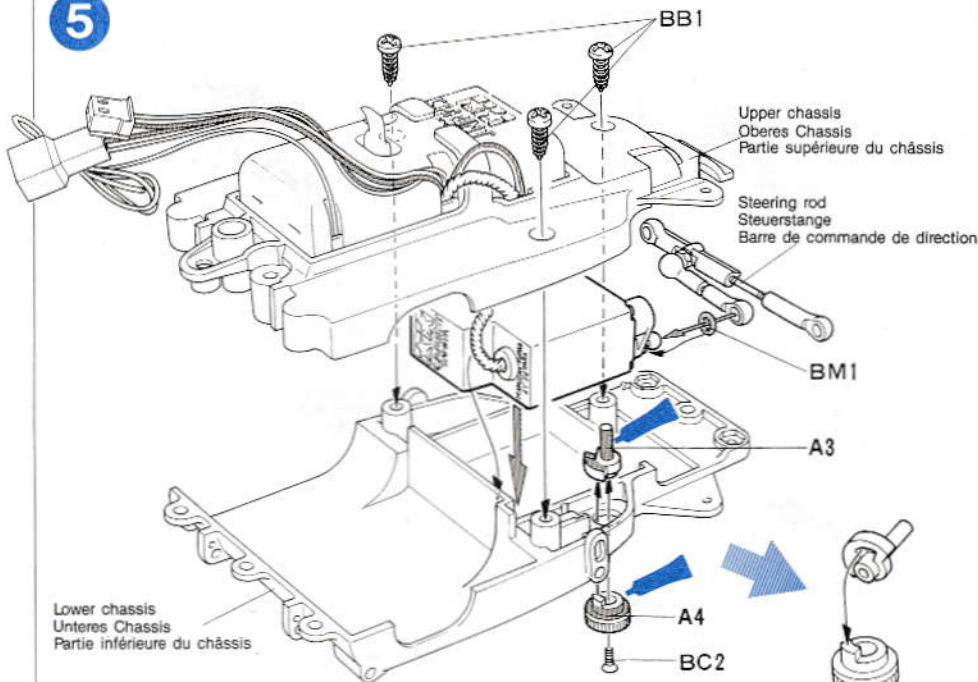

6

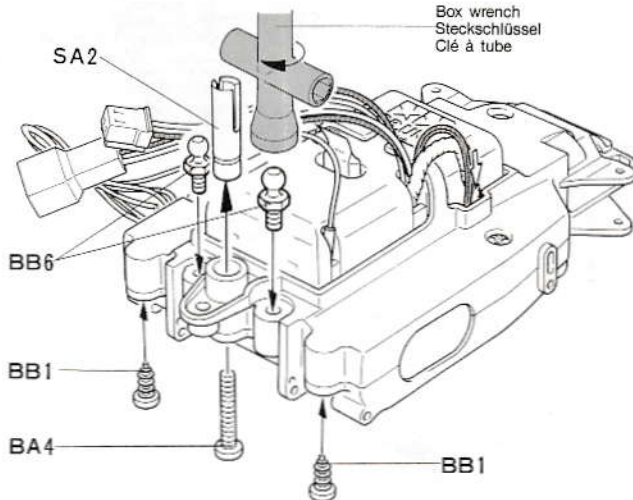

CERAMIC GREASE



This is a very effective ceramic grease formulated with Boron Nitride and is ideal for lubrication of all gears, bearings and joints on radio control cars. Reduces friction and prolongs life of parts.

**7 PARTS USED
VERWENDETE TEILE
PIECES UTILISEES**

(Screw bag A)
(Schraubenbeutel A)
(Sachet de vis A)

BA1 3 x 6mm Screw
Schraube
Vis

BA3 3mm Nut
Mutter
Ecrou

(Screw bag B)
(Schraubenbeutel B)
(Sachet de vis B)

BB7 4mm Ball connector
Kugelkopf
Connecteur à rotule

(Screw bag C)
(Schraubenbeutel C)
(Sachet de vis C)

BC5 1.5mm E-ring
E-Ring
Circlip

(Metal parts bag)
(Metallteile-Beutel)
(Sachet des pièces métalliques)

Normal
Normal
Normal
BM2
F Coil spring (silver)
Vordere Feder (silber)
Ressort hélicoïdal avant (aluminium)

Soft
Weich
Mou
BM3
F Coil spring (black)
Vordere Feder (schwarz)
Ressort hélicoïdal avant (noir)

(Blister pack)
(Blister-Verpackung)
(Emballage sous blister)

SA8 Front shaft
Vordere Achse
Axe avant

SA9 King pin
Achsschenkelbolzen
Pivot de direction

**8 PARTS USED
VERWENDETE TEILE
PIECES UTILISEES**

(Screw bag B)
(Schraubenbeutel B)
(Sachet de vis B)

BB4 2 x 5mm Cap screw
Zylinderkopfschraube
Vis pointeau

(Screw bag C)
(Schraubenbeutel C)
(Sachet de vis C)

BC4 2mm Washer
Scheibe
Rondelle

**9 PARTS USED
VERWENDETE TEILE
PIECES UTILISEES**

(Screw bag A)
(Schraubenbeutel A)
(Sachet de vis A)

BA3 3mm Nut
Mutter
Ecrou

BA5 2 x 4mm Screw
Schraube
Vis

(Screw bag B)
(Schraubenbeutel B)
(Sachet de vis B)

BB6 5mm Ball connector
Kugelkopf
Connecteur à rotule

(Screw bag C)
(Schraubenbeutel C)
(Sachet de vis C)

BC4 2mm Washer
Scheibe
Rondelle

7

Right upright
Achsschenkel rechts
Bras de direction droit

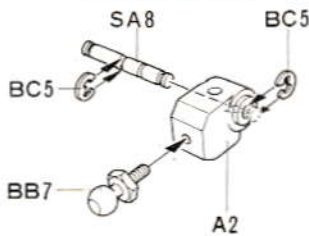

Left upright
Achsschenkel links
Bras de direction gauche

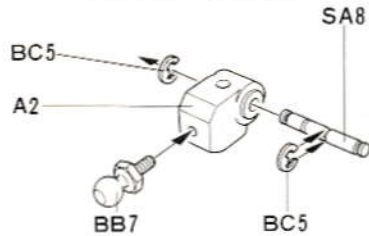

Attaching E-ring
Einbau des E-Rings
Montage de circlip



Right upright
Achsschenkel rechts
Bras de direction droit

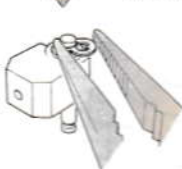

- ★ Snap on using long nose pliers.
- ★ Mit Flachzange zusammendrücken.
- ★ Serrez avec des pinces à becs longs.

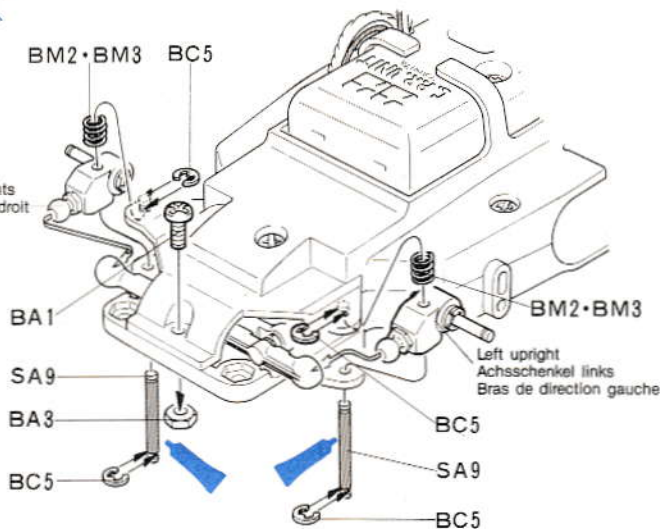

8

FK180SH Mini-Black motor
★ Temporarily secure at the end of the slot as shown.
FK180SH Mini-Black Motor
★ Vorübergehend am Schlitzende wie abgebildet befestigen.
Moteur FK180SH "Mini-Black"
★ Fixer provisoirement à l'extrémité de la fente comme indiqué.

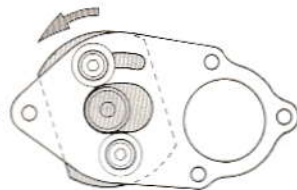
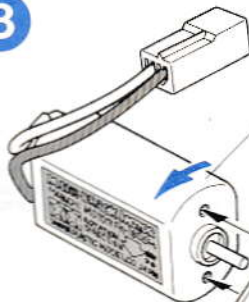

Gear box panel R
Getriebedeckel R
Plaquette de réducteur droite

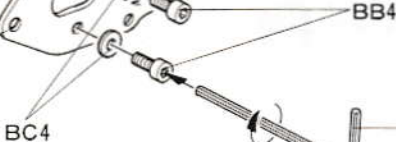

Allen key
Imbusschlüssel
Clé Allen

9

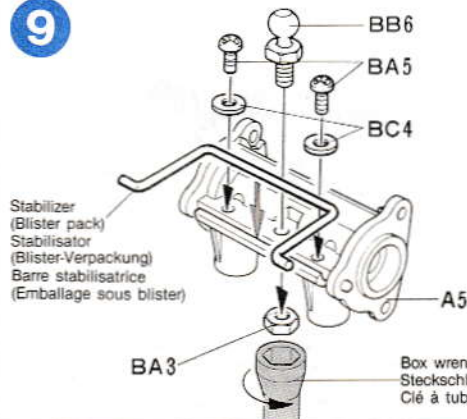

Attaching stabilizer
Anbringung des Stabilisators
Montage de la barre stabilisatrice

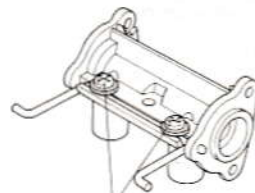

- ★ Secure in place using 2mm washer.
- ★ Mit 2 mm Beilagscheibe hier fixieren.
- ★ Fixer en place avec des rondelles de 2mm.

**10 PARTS USED
VERWENDETE TEILE
PIECES UTILISEES**

(Screw bag (B))
(Schraubenbeutel (B))
(Sachet de vis (B))



(Screw bag (C))
(Schraubenbeutel (C))
(Sachet de vis (C))

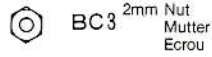
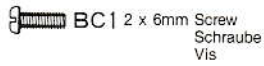

(Metal parts bag)
(Metallteile-Beutel)
(Sachet des pièces métalliques)



BM6 Gear box beam
Getriebegehäusestange
Support de carter

**12 PARTS USED
VERWENDETE TEILE
PIECES UTILISEES**

(Screw bag (C))
(Schraubenbeutel (C))
(Sachet de vis (C))

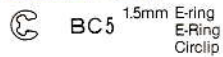

(Metal parts bag)
(Metallteile-Beutel)
(Sachet des pièces métalliques)

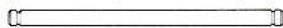

BM7 R Suspension shaft
Hintere Aufhängungsstange
Axe de suspension arrière

(Blister pack)
(Blister-Verpackung)
(Emballage sous blister)



SA1 R Coil spring
Hintere Feder
Ressort hélicoïdal arrière

**CAUTION ON THINNER AND LIQUID
THREAD LOCK**

All thinners attack plastic, even plastic model paints and thinners. Never dip parts into thinners. Use only Tamiya Liquid Thread Lock to secure screws.

**VORSICHT VOR VERDÜNNERN
UND SCHRAUBENSICHERUNGS-
FLÜSSIGKEIT**

Alle Verdüner greifen Plastik an, auch Plastikfarben und -verdünner. Teile nie in Verdüner oder Farbe tauchen oder mit Verdüner abwaschen. Nur Tamiya Schraubensicherungsflüssigkeit verwenden.

**PRECAUTIONS D'EMPLOI POUR LES
SOLVANTS ET LE FREINE-FILET**

Tous les solvants attaquent le plastique, même les peintures et les diluants pour maquettes plastique. Ne jamais tremper les pièces dans de la peinture ou du diluant, ni les nettoyer avec ce produit. Utiliser uniquement le freine-filet (Liquid Thread Lock) de Tamiya pour bloquer les vis.

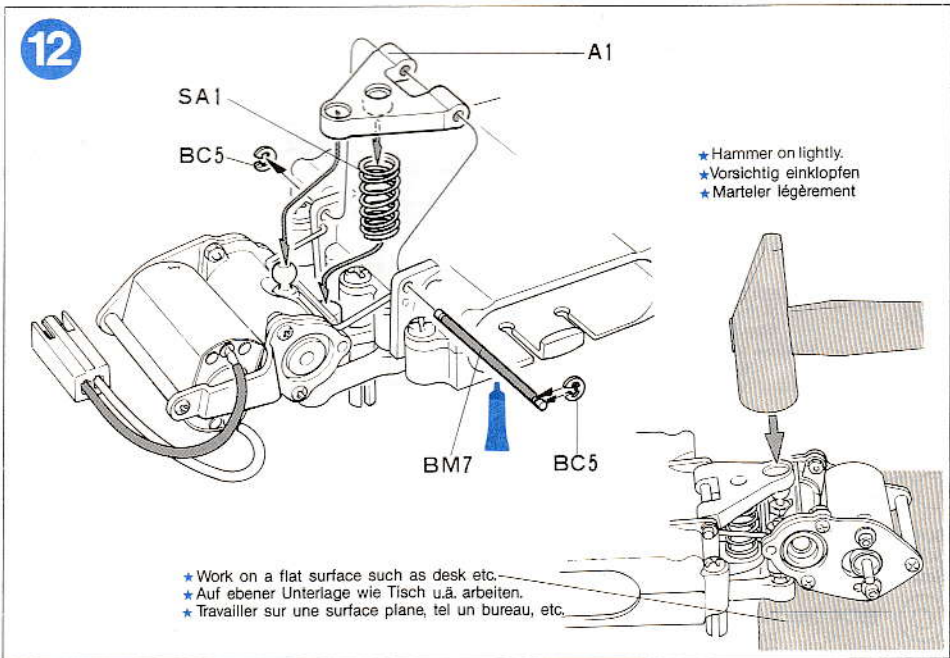
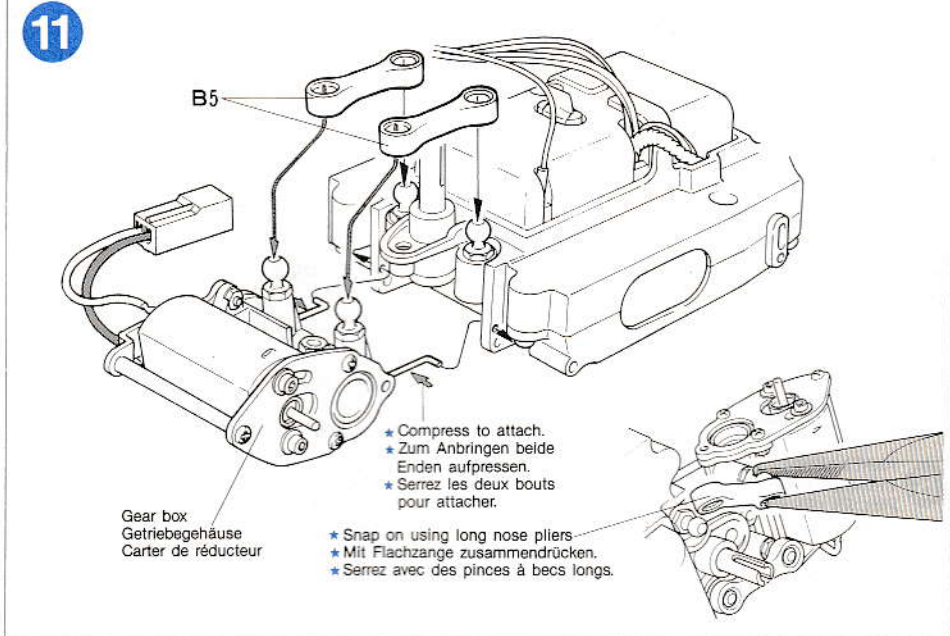
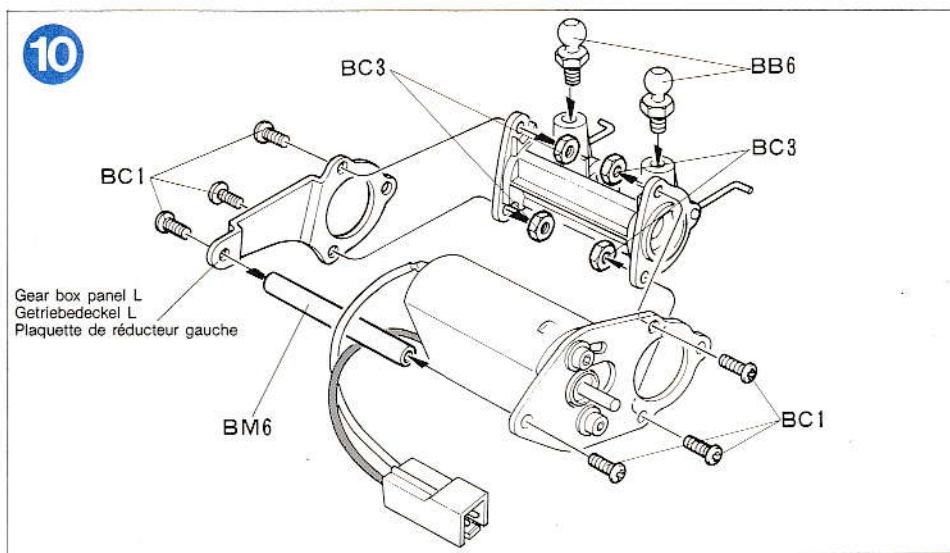
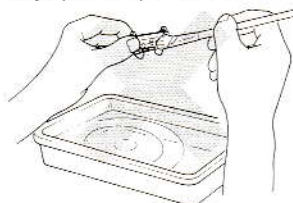

**13 PARTS USED
VERWENDETE TEILE
PIECES UTILISEES**

(Screw bag (A))
(Schraubenbeutel (A))
(Sachet de vis (A))

BA6 3mm Grub screw
Madenschraube
Vis pointeau

BA7 3mm Washer
Scheibe
Rondelle

(Screw bag (C))
(Schraubenbeutel (C))
(Sachet de vis (C))

BC6 830 Plastic bearing
Plastik-Lager
Pallier plastique

(Blister pack)
(Blister-Verpackung)
(Emballage sous blister)

SA3 Wheel stopper
Radstopfen
Arrêt de roue

**TOOL FOR E-RING AND PINION GEAR
WERKZEUG FÜR E-RING UND RITZEL
OUTIL POUR CIRCLIPS ET PIGNONS**



Pinion gear remover
Ritzelabzieher
Extracteur de pignon moteur.

E-ring remover
E-Ring Abzieher
Extracteur de circlips

When removing pinion gear.
Zum Abziehen des Ritzels.
Pour démonter le pignon.



When removing E-ring.
Zum Abziehen des E-Rings.
Pour retirer les circlips.



**15 PARTS USED
VERWENDETE TEILE
PIECES UTILISEES**

(Screw bag (B))
(Schraubenbeutel (B))
(Sachet de vis (B))

BB5 2mm E-ring
E-Ring
Circlip

(Screw bag (C))
(Schraubenbeutel (C))
(Sachet de vis (C))

BC6 830 Plastic bearing
Plastik-Lager
Pallier plastique

LUBRICATING

Apply grease to gears and bearings prior to assembly.

SCHMIERUNG

Vor dem Zusammenbau auf Getriebe und Lager Fett aufbringen.

LUBRIFICATION

Appliquer de la graisse sur les pignons et les paliers avant l'assemblage.



13

Allen key
Imbusschlüssel
Clé Allen

BA6

SA3

BA7

BC6

Heading paper
Deckblatt
Papier de fermeture

* Firmly tighten on flat of the shaft.
* Auf der flachen Seite des Schaftes festziehen.
* Bloquer sur le méplat de l'arbre.

* Plug in motor connector.
* Motorstecker aufstecken.
* Brancher sur le connecteur du moteur.

BC6 Rear shaft (Blister pack)
Hintere Achse (Blister-Verpackung)
Axe arrière (Emballage sous blister)

14

How to remove pinion gear
Herausnehmen des Motorritzels
Comment démonter le pignon moteur

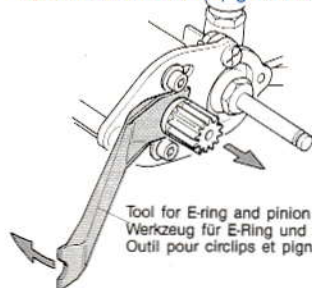
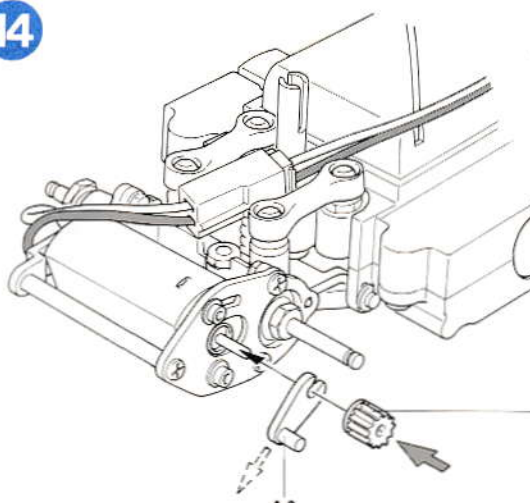

Pinion gear
Ritzel
Pignon moteur

* Press on.
* Aufschieben.
* Glisser par dessus.

C6



8T

8Z

8 dents

C5



10T

10Z

10 dents

C4



12T

12Z

12 dents

C3



14T

14Z

14 dents

* Remove A6 after positioning pinion gear.
* A6 nach Fixierung des Ritzels entfernen.
* Retirer A6 après avoir positionné le pignon moteur.

15

How to attach E-ring
Anbringung des E-Rings
Comment monter les circlips

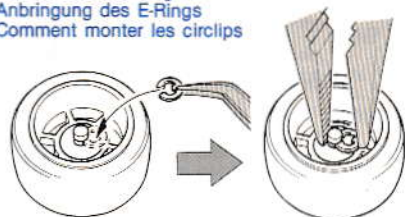
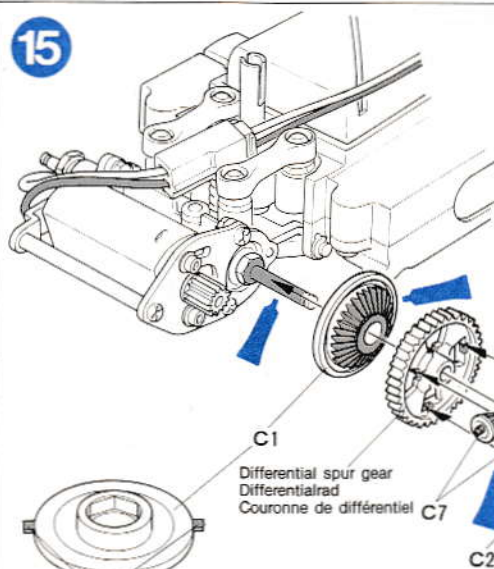

* Snap on using long nose pliers.
* Mit Flachzange zusammendrücken.
* Serrez avec des pinces à becs longs.

C1

Differential spur gear
Differentialrad
Couronne de différentiel

C2

C7

BC6

BC6

BB5

Rear tire
Hinterer Reifen
Pneu arrière

* Cut off flush.
* Überlänge abschneiden.
* Couper la longueur excédentaire.

16 PARTS USED
VERWENDETE TEILE
PIECES UTILISEES

(Screw bag B)
(Schraubenbeutel B)
(Sachet de vis B)

BB5 2mm E-ring
E-Ring
Circlip

(Screw bag C)
(Schraubenbeutel C)
(Sachet de vis C)

BC6 830 Plastic bearing
Plastik-Lager
Palier en plastique

**HOW TO REMOVE WHEEL CAP
ABZIEHEN DER RADKAPPE
COMMENT RETIRER COUVRE-ROUES**

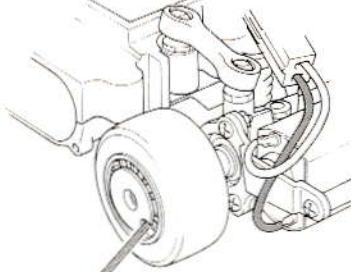

- Use allen key as shown.
- Imbusschlüssel wie dargestellt benutzen.
- Utiliser la clé Allen comme indiqué.

18 PARTS USED
VERWENDETE TEILE
PIECES UTILISEES

(Screw bag A)
(Schraubenbeutel A)
(Sachet de vis A)

BA2 3 x 8mm Screw
Schraube
Vis

BA3 3mm Nut
Mutter
Ecrou

(Screw bag C)
(Schraubenbeutel C)
(Sachet de vis C)

BC5 1.5mm E-ring
E-Ring
Circlip

BC7 620 Plastic bearing
Plastik-Lager
Palier en plastique

**HOW TO REPLACE TIRE
WECHSELN DES REIFENS
COMMENT ECHANGER LES PNEUS**

- Use tool as shown to remove.
- Zum Abziehen Werkzeug wie abgebildet einsetzen.
- Utiliser l'outil comme indiqué pour enlever les pneus.

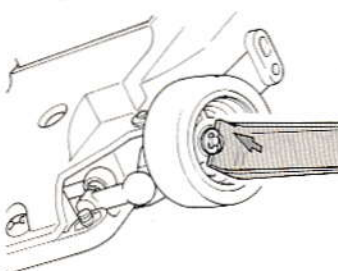

16

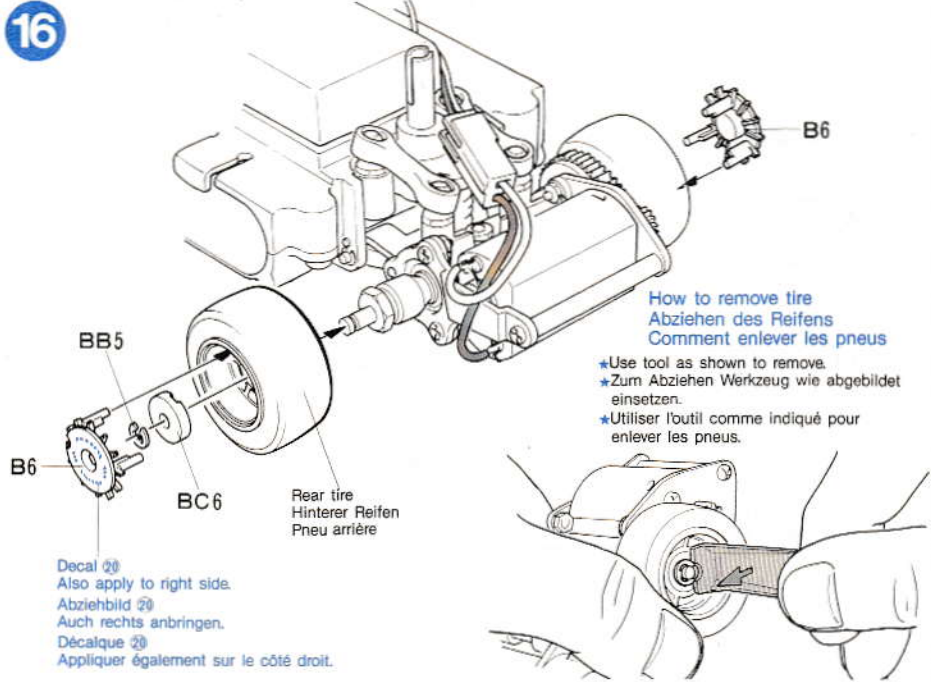

**How to remove tire
Abziehen des Reifens
Comment enlever les pneus**

- Use tool as shown to remove.
- Zum Abziehen Werkzeug wie abgebildet einsetzen.
- Utiliser l'outil comme indiqué pour enlever les pneus.

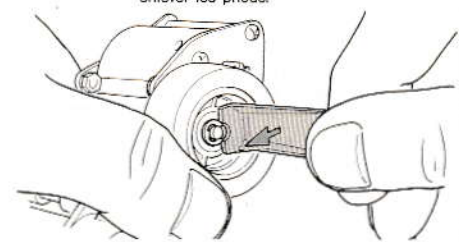

17

**Meshing gears
Eingriff der Zahnräder
Pignons d'engrenage**

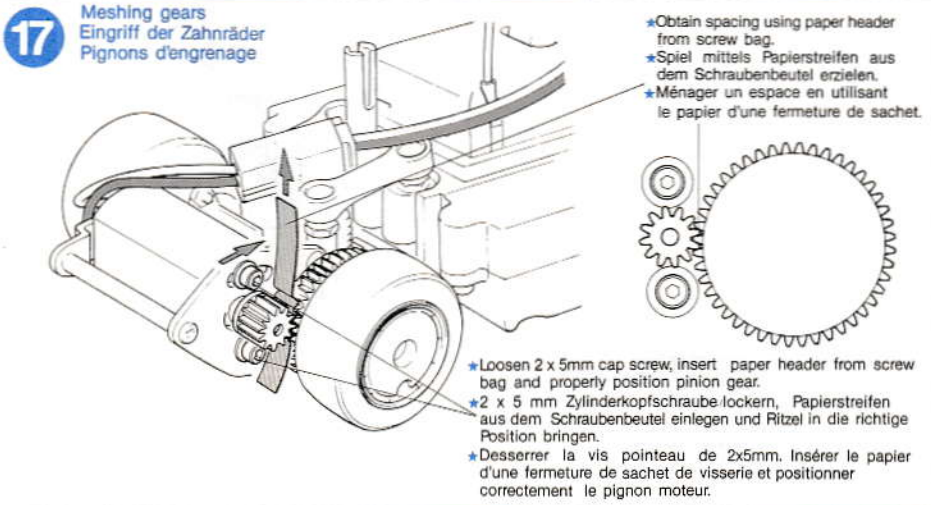

- Obtain spacing using paper header from screw bag.
- Spiel mittels Papierstreifen aus dem Schraubenbeutel erzielen.
- Ménager un espace en utilisant le papier d'une fermeture de sachet.

- Loosen 2 x 5mm cap screw, insert paper header from screw bag and properly position pinion gear.
- 2 x 5 mm Zylinderkopfschraube lockern, Papierstreifen aus dem Schraubenbeutel einlegen und Pinzel in die richtige Position bringen.
- Desserrer la vis pointeau de 2x5mm. Insérer le papier d'une fermeture de sachet de visserie et positionner correctement le pignon moteur.

18

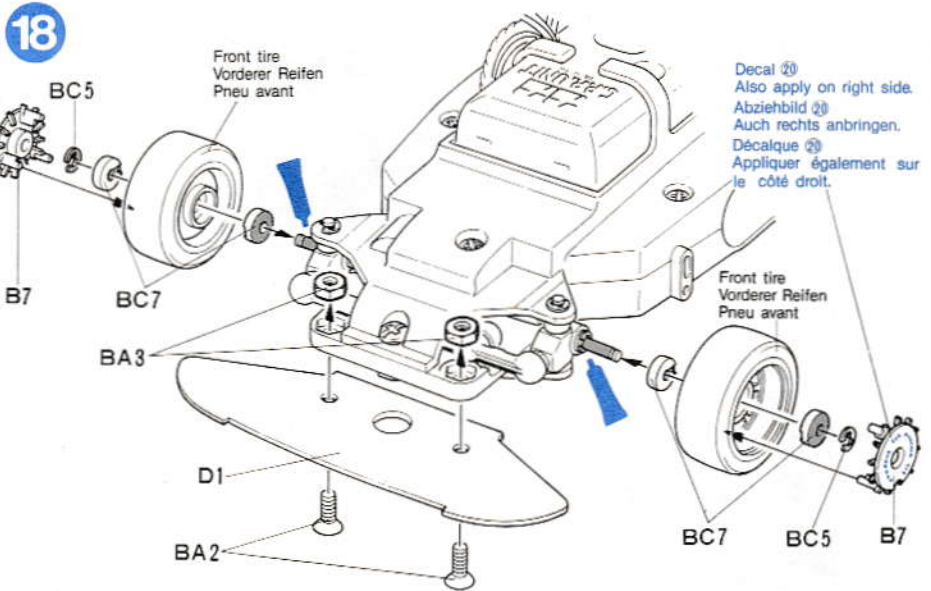

- Decal 20
- Also apply on right side.
- Abziehbild 20
- Auch rechts anbringen.
- Décalque 20
- Appliquer également sur le côté droit.

**CAUTION
VORSICHT
PRECAUTIONS**



**DISCONNECT BATTERY
WHEN NOT USING THE CAR**

Disconnect Ni-Cd battery when car is not being used. If left connected, a slight movement of the speed controller results in a run away car.

**AKKUSTECKER ABZIEHEN, WENN
DAS AUTO NICHT IN BETRIEB**

Ni-Cd Akku abhängen, wenn das Auto nicht benutzt wird. Bleibt der Anschluß zusammen, kann eine geringe Bewegung des Fahrreglers zum Davonfahren des Autos führen.

**DECONNECTEZ LA BATTERIE
LORSQUE LA VOITURE N'EST PAS
UTILISEE**

Déconnectez le connecteur de la batterie lorsque la voiture n'est pas utilisée. En la laissant branchée, un léger mouvement du régulateur de vitesse peut mettre en marche le moteur.

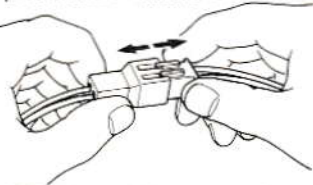

PROCEDURES FOR RUNNING CAR

1. Switch on transmitter.
2. Switch on receiver.
3. Connect battery.
4. Use sticks to control car.

STARTVORBEREITUNGEN

1. Sender einschalten.
2. Empfänger einschalten.
3. Akku anstecken.
4. Auto über Steuerknüppel steuern.

**COMMENT PROCEDER POUR UNE
VOITURE DE COURSE**

1. Mettre en contact l'émetteur.
2. Mettre en contact la réception.
3. Connecter la batterie de propulsion.
4. Contrôler la voiture à l'aide des manches sur l'émetteur.

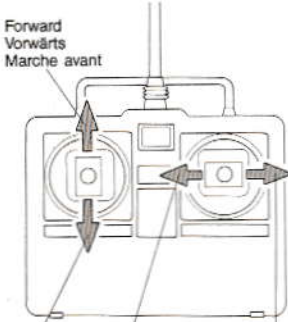

Reverse Rückwärts
Left turn Linkskurve
Right turn Rechtskurve
Marche arrière Virage à gauche
Virage à droite

★ Reverse sequence to shut down after running.

1. Disconnect battery.
 2. Switch off receiver.
 3. Switch off transmitter.
 4. Remove battery from car.
- ★ Nach Beenden der Fahrt umgekehrte Reihenfolge.
1. Akkustecker abziehen.
 2. Empfänger ausschalten.
 3. Sender ausschalten.
 4. Akku aus dem Auto entnehmen.
- ★ Inverser le processus pour arrêter le fonctionnement de la voiture.
1. Déconnecter la batterie de propulsion.
 2. Couper le contact de la réception.
 3. Couper le contact de l'émetteur.
 4. Retirer la batterie de propulsion de la voiture.

19

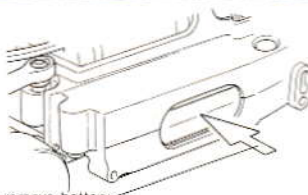

- ★ Press here to remove battery.
- ★ Schieben Sie hier zum Entfernen des Akkus.
- ★ Presser ici pour enlever la batterie.

- ★ Connect battery.
- ★ Akku anschließen.
- ★ Connecter la batterie

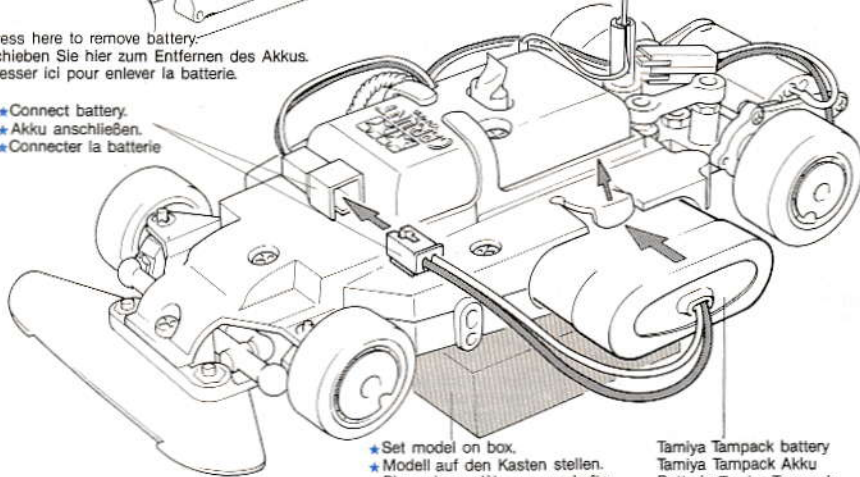

- ★ Set model on box.
 - ★ Modell auf den Kasten stellen.
 - ★ Placer le modèle sur une boîte.
- Tamiya Tampack battery
Tamiya Tampack Akku
Batterie Tamiya Tampack

- ★ Pass antenna wire.
- ★ Kabel durch Antennenrohr schieben.
- ★ Passer le fil d'antenne par ici.

20

**Neutral adjustment on motor
Einstellung der Motor-Nullstellung
Réglage du neutre du moteur**

- ★ Switch on transmitter.
- ★ Schalter ein-aus.
- ★ Mettre en contact.

★ Fully turn neutral adjuster in clockwise direction using B8 and back off until the wheels stop rotating. This is the stop position of your car.
★ Einstellschraube mit B8 im Uhrzeigersinn ganz eindrehen, dann zurück bis die Räder aufhören sich zu drehen. Das ist die Haltstellung ihres Fahrzeugs.
★ Tourner complètement le réglage du neutre dans le sens horaire à l'aide de B8, puis le tourner dans le sens opposé jusqu'à ce que les roues s'arrêtent de tourner. La position Stop du moteur est ainsi obtenue.

**Receiver switch
Empfänger-Schalter
Interrupteur de la
réception**



- ★ Undersurface of chassis
- ★ Chassis-Unterboden
- ★ Surface inférieure du châssis

- ★ Do not overtighten.
- ★ Nicht überdrehen.
- ★ Ne pas serrer trop.

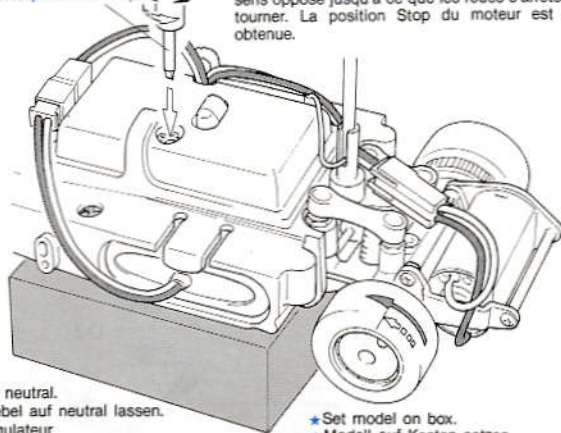

- ★ Keep speed control stick and trim lever at neutral.
- ★ Geschwindigkeits-Steuerhebel und Trimmhebel auf neutral lassen.
- ★ Maintenir le manche de commande du régulateur de vitesse et le levier de réglage de trim.

- ★ Set model on box.
- ★ Modell auf Kasten setzen.
- ★ Placer le modèle sur une boîte.

21

**Steering adjustments
Einstellung der Schubstangen
Réglage de la direction**

- ★ Keep steering control stick in neutral.
- ★ Lenkhebel auf neutral lassen.
- ★ Maintenir le manche de direction au neutre.

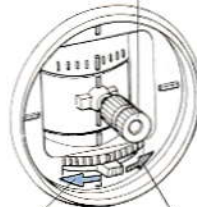
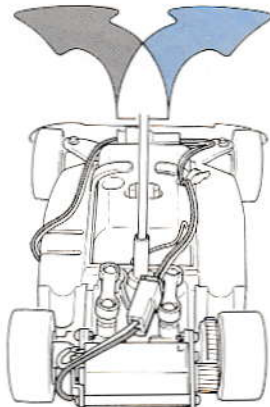

- ★ When car runs to the right, slide trim lever to left for adjustment.
- ★ Zieht das Auto nach rechts, Trimmhebel zur Korrektur nach links schieben.
- ★ Lorsque la voiture tourne davantage vers la droite, déplacer le levier de trim vers la gauche pour rectifier le réglage.

- ★ When car runs to the left, slide trim lever to right for adjustment.
- ★ Zieht das Auto nach links, Trimmhebel zur Korrektur nach rechts schieben.
- ★ Lorsque la voiture tourne davantage vers la gauche, déplacer le levier de trim vers la droite pour rectifier le réglage.

PAINTING BODY

The prototype Works Porsche 962C is sponsored by Rothmans, a British tobacco manufacturer and is painted in two tone white and dark blue with red and gold accent stripes.

Mask window portions from both sides and apply the lighter colors first, using Tamiya Spray Paints (TS). Allow it to completely cure, then mask again the borders and apply the other required colors. Paint details using Tamiya Acrylic Paints (X, XF).

CAUTION: Enamel paints will attack and may harm the plastic car body. Overspray with Acrylic paint prior to using any enamel paint.

BEMALUNG DER KAROSSERIE

Der Erprobungs-Prototyp Porsche 962C wird von Rothmans, einem Britischen Tabakhersteller, gesponsort und ist zweifarbig in weiß und dunkelblau lackiert mit aufgesetzten Streifen in rot und gold.

Fensterpartien von beiden Seiten abkleben und zuerst weiß mit Tamiya Sprayfarbe (TS) aufbringen. Vollständig trocknen lassen, dann Trennlinie und nicht zu lackierende Flächen abkleben und blau aufsprühen. Details mit Tamiya Acrylfarben (X, XF) anmalen.

ACHTUNG: Emailfarben greifen die Kunststoff-Karosserie des Fahrzeuges an. Vor dem Gebrauch eines Email-Lackes mit Acryl-Farben übersprühen.

PEINTURE DE LA CARROSSERIE

Le prototype d'usine Porsche 962C est parrainé par Rothmans, un fabricant de tabac Anglais; la voiture est peinte en deux tons blanc et bleu foncé avec des bandes de décoration contrastantes en rouge et or.

Masquer les parties devant rester transparents et peindre l'ensemble de la carrosserie en blanc en utilisant la peinture en bombe Tamiya (TS). Laisser sécher complètement, puis masquer les surfaces adjacentes et appliquer la peinture bleue. Peindre les détails en utilisant les peintures acryliques Tamiya (X, XF).

ATTENTION: Les peintures émail risquent d'attaquer la matière de la carrosserie de la voiture. Appliquer une couche de peintures acrylique avant l'emploi de peintures émail.

COLORS REQUIRED ERFORDERLICHE FARBEN TEINTES A UTILISER:

X-2	● White / Weiß / Blanc
X-4	● Blue / Blau / Bleu
X-6	● Orange / Orange / Orange
X-7	● Red / Rot / Rouge
X-18	● Semi gloss black / Seidenglanz schwarz / Noir satiné
X-23	● Clear blue / Klar-blau / Bleu translucide
XF-16	● Flat aluminum / Matt Aluminium / Aluminium mat
TS-15	● Blue / Blau / Bleu
TS-26	● Pure white / Glanz weiß / Blanc pur

23 PARTS USED VERWENDETE TEILE PIECES UTILISEES

(Screw bag B)
(Schraubenbeutel B)
(Sachet de vis B)

BB3 2 x 8mm Screw
Schraube
Vis

(Screw bag C)
(Schraubenbeutel C)
(Sachet de vis C)

BC2 2 x 6mm Screw
Schraube
Vis

BC3 2mm Nut
Mutter
Ecrrou

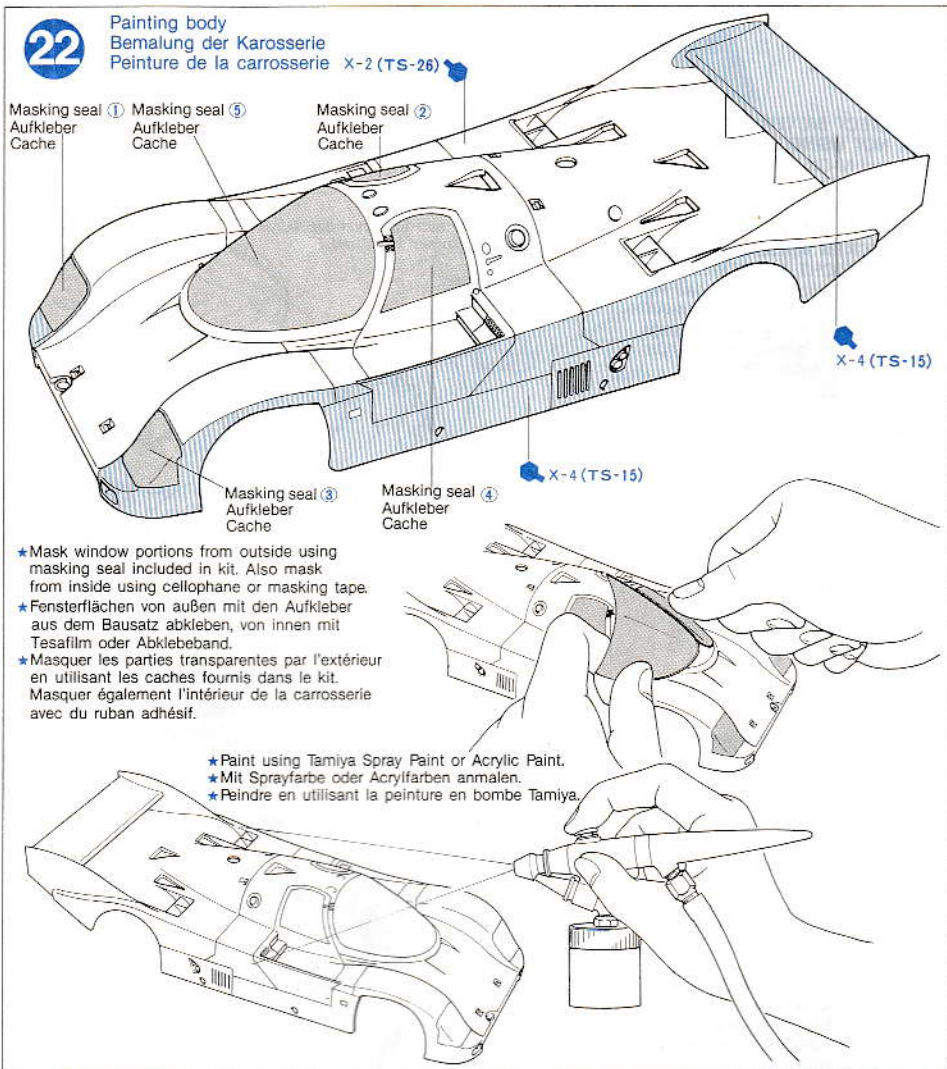

★ Mask window portions from outside using masking seal included in kit. Also mask from inside using cellophane or masking tape.

★ Fensterflächen von außen mit den Aufkleber aus dem Bausatz abkleben, von innen mit Tesafilm oder Abkleband.

★ Masquer les parties transparentes par l'extérieur en utilisant les caches fournis dans le kit. Masquer également l'intérieur de la carrosserie avec du ruban adhésif.

★ Paint using Tamiya Spray Paint or Acrylic Paint.

★ Mit Sprayfarbe oder Acrylfarben anmalen.

★ Peindre en utilisant la peinture en bombe Tamiya.

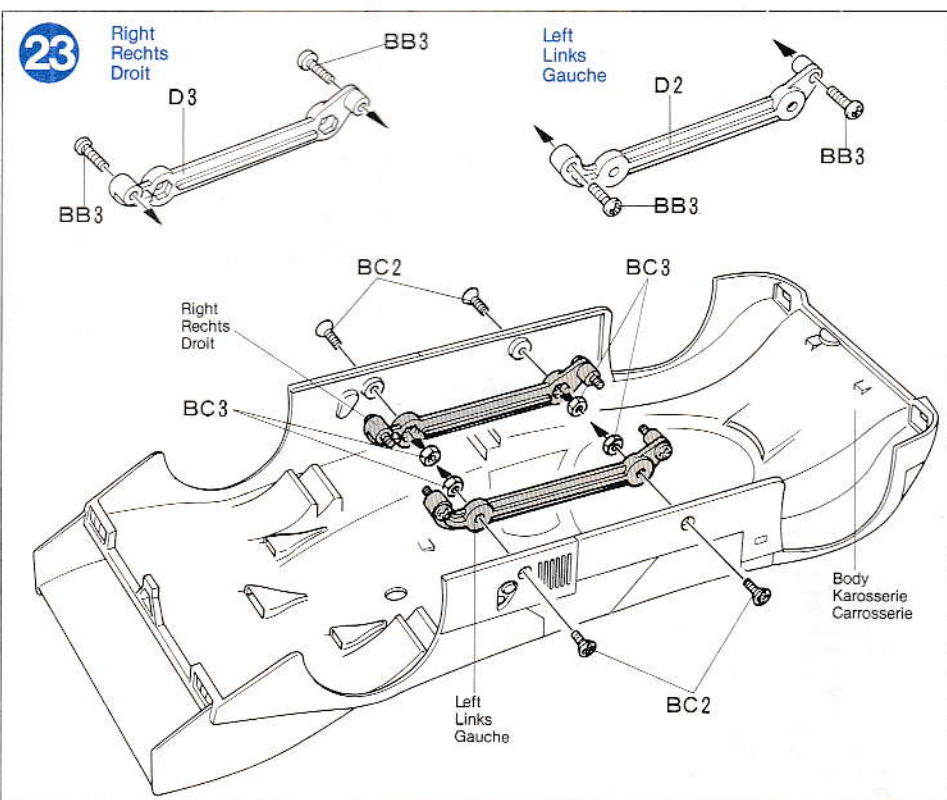

DECAL APPLICATION

- 1 Remove all dust, dirt and adhesive smears with a wet cloth before applying any decals.
- 2 The decal to be applied should be removed beforehand from the decal sheet. Cut off translucent film along colored parts.
- 3 Dip the decal in tepid water for about 10 seconds and then remove it onto a clean cloth.
- 4 Hold backing sheet edge and slide the decal onto the model.
- 5 Wet the decal with a little water on your finger so that it can be moved more easily into position.
- 6 Press decal down gently with a clean soft cloth to remove air bubbles and until all excess water has been fully absorbed. The decal must then not be touched until dry.

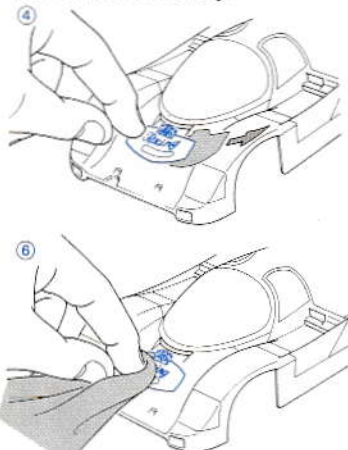

ANBRINGUNG DES ABZIEHBILDES

- 1 Vor dem Aufbringen der Abziehbilder allen Staub, Schmutz und Klebstoffreste mit einem feuchten Tuch abwischen.
- 2 Das aufzubringende Abziehbild sollte schon zu Beginn aus dem Abziehbilderbogen herausgeschnitten werden. Durchscheinenden Film längs der farbigen Flächen ausschneiden.
- 3 Das Abziehbild ungefähr 10 Sek. in lauwarmes Wasser tauchen, dann auf sauberen Stoff legen.
- 4 Die Kante der Unterlage halten und das Abziehbild auf das Modell schieben.
- 5 Zum Verschieben das Abziehbild mit dem Finger leicht anfeuchten.
- 6 Das Abziehbild mit einem sauberen, weichen Tuch vorsichtig andrücken, bis kein überflüssiges Wasser und Luftblasen mehr vorhanden sind. Bis zum Trocknen darf das Abziehbild nicht mehr berührt werden.

APPLICATION DES DECALCOMANIES

- 1 Essuyez la poussière, les salissures et les traces d'adhésif avec un chiffon humide avant d'appliquer les décalques.
- 2 Découpez chaque motif aux ciseaux sur la feuille en suivant au plus près ses contours pour éliminer au maximum le film transparent.
- 3 Plongez le motif dans de l'eau tiède durant environ 10 secondes, le sortez et le laissez s'égoutter sur un chiffon propre.
- 4 Tenez le papier-support par un bord et faites glisser le motif à l'endroit où il doit être appliqué.
- 5 Humidifiez le motif en déposant un peu d'eau du bout du doigt de façon à ce que vous puissiez le positionner plus facilement.
- 6 Pressez le motif doucement avec un chiffon doux et propre pour chasser les bulles d'air et absorber l'humidité. Le motif ne doit plus être touché jusqu'à son séchage complet.

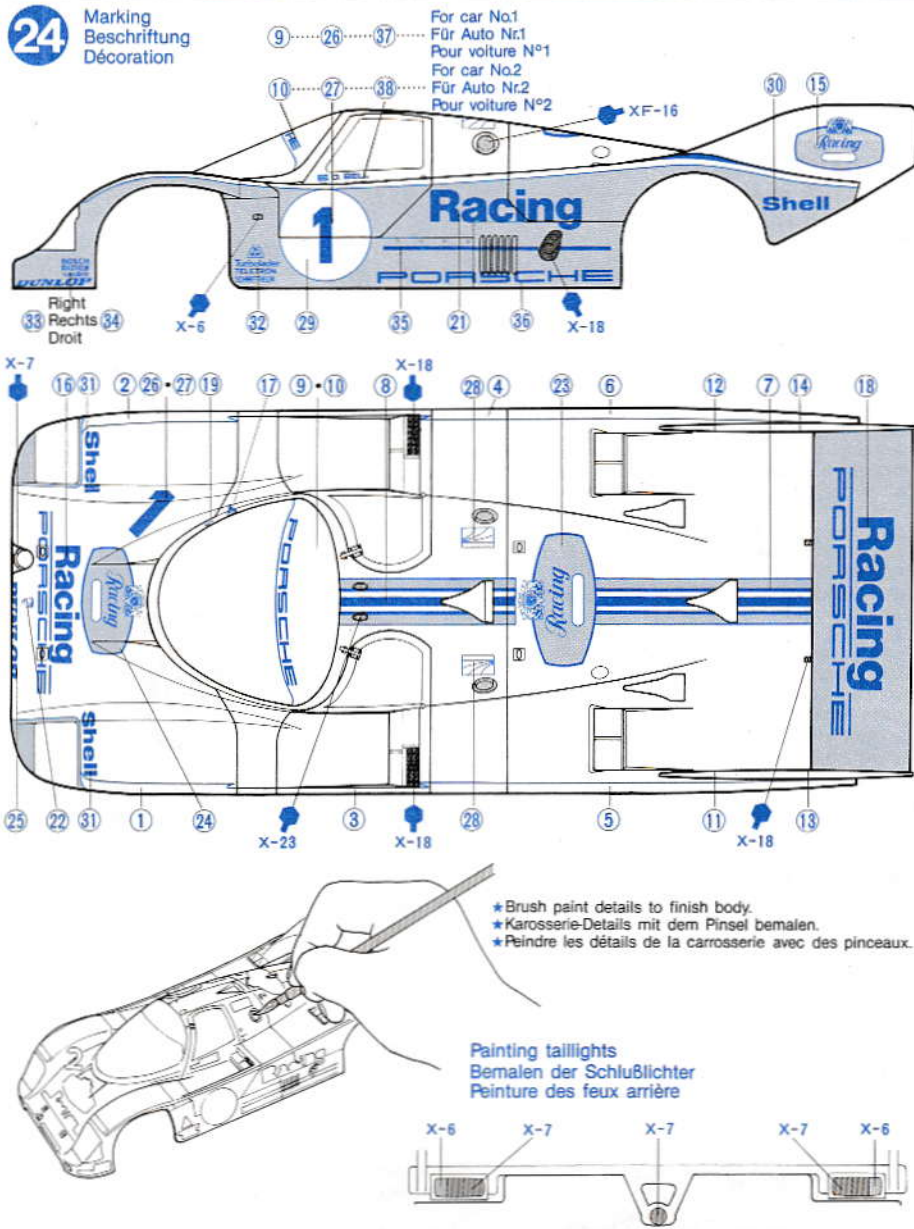
24 Marking
Beschriftung
Décoration

25

- * Make hole in decal.
- * Loch in das Abziehbild machen.
- * Faites un trou dans la décalque.

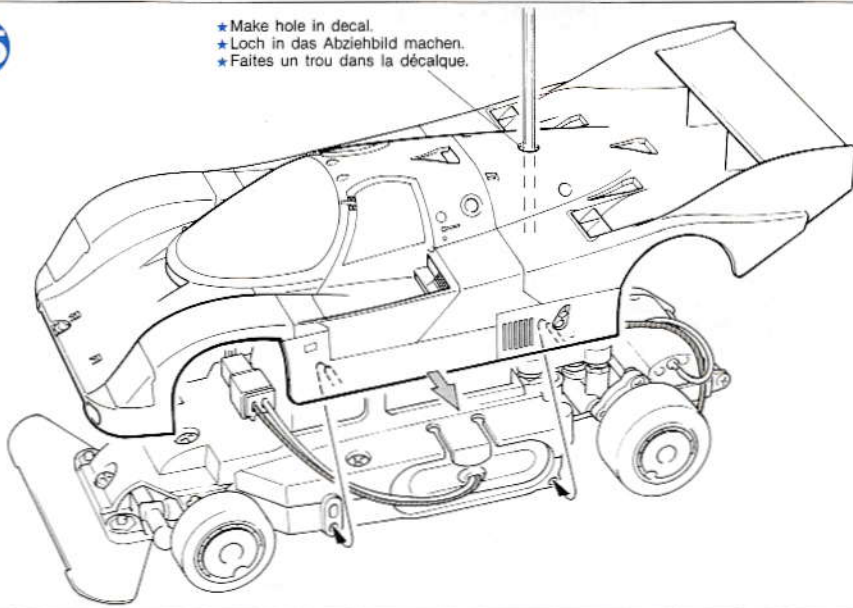

Tamtech

SAFETY PRECAUTIONS WHEN RUNNING THE TAMTECH R/C CAR VORSICHTSMASSNAHMEN BEI FAHRTEN MIT DEM TAMTECH RC-AUTO

PRECAUTIONS A PRENDRE POUR FAIRE ROULER UNE VOITURE R/C TAMTECH:

- Avoid running the car in crowded areas and around small children.
- Never use the street for running R/C cars.
- Make sure that no one else is using the same frequency in your running area. Using the same frequency at the same time can cause serious accidents, whether it's running, flying or sailing.
- Lassen Sie Ihr Auto nicht auf viel begangenen Plätzen oder in der Nähe kleiner Kinder fahren.
- RC-Autos niemals auf der Straße fahren lassen.
- Stellen Sie sicher, daß in Ihrer Reichweite kein anderer die gleiche Frequenz benutzt. Das Benutzen der gleichen Frequenz kann zu schweren Unfällen führen, ganz gleich ob beim Fahren, Fliegen oder Segeln.
- Eviter de faire rouler la voiture au milieu d'une foule ou à proximité de jeunes enfants.
- Ne jamais faire rouler une voiture R/C dans les rues d'une ville.
- Assurez-vous que personne n'utilise la même fréquence sur le lieu où vous évoluez. L'utilisation simultanée d'une même fréquence peut causer de sérieux accidents, qu'il s'agisse d'un modèle R/C roulant, volant ou navigant.

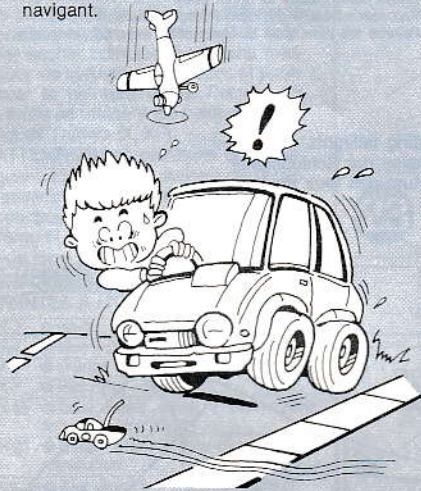

R/C OPERATING PROCEDURES

- 1 Switch on transmitter.
- 2 Switch on receiver.
- 3 Connect battery plug.
- ★ Set car on box to free wheels when connecting battery.

AFTER RUNNING

- 1 Disconnect battery plug.
 - 2 Switch off receiver.
 - 3 Switch off transmitter.
- Omitting these procedures may result in a run away car.

VORGEHEN BEIM FERNSTEUERN

- 1 Sender einschalten.
- 2 Empfänger einschalten.
- 3 Akkuananschluß zusammenstecken.
- ★ Beim Anschluß des Akkus Auto so auf Kästen stellen, daß die Räder freigehen.

NACH DER FAHRT

- 1 Akkustecker abziehen.
- 2 Empfänger ausschalten.
- 3 Sender ausschalten.

Wird ein Vorgang vergessen, kann das Auto unbeabsichtigt davonfahren.

PROCESSUS D'UTILISATION DE L'ENSEMBLE R/C:

- 1 Mettre en contact l'émetteur.
- 2 Mettre en contact la réception.
- 3 Brancher le connecteur de la batterie.
- ★ Placer la voiture sur une boîte pour laisser tourner les roues en connectant la batterie.

APRES UTILISATION

- 1 Débrancher le connecteur de la batterie.
 - 2 Couper l'interrupteur de la réception.
 - 3 Couper l'interrupteur de l'émetteur.
- En ne procédant pas dans cet ordre la voiture peut se trouver hors contrôle.

INSPECTION PRIOR TO OPERATION

Set model on a box so wheels are free to rotate and inspect the car before running. Make certain that the Tampack battery is fully charged.

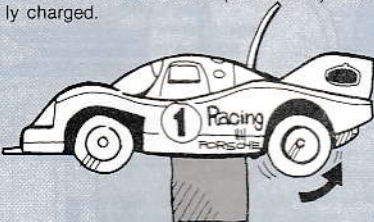

- 1 Are the batteries in the transmitter fresh? Check by means of level meter.
- 2 Is the transmitter antenna fully extended?
- 3 Operate transmitter and check speed controller for accurate forward, reverse and stop operation.
- 4 Operate transmitter and make sure that steering is accurate.
- 5 Remove car from the box, let the car run slowly and make sure the car runs straight when stick is in neutral.

KONTROLLEN VOR DER FAHRT

Setzen Sie das Modell so auf einen Kasten, daß sich die Räder frei drehen können und inspizieren Sie das Auto vor der Fahrt. Starten Sie nur mit vollgeladenem Tampack Akku.

- 1 Sind die Senderbatterien frisch? Kontrollieren Sie das mit dem Ladestandsanzeiger.
- 2 Ist die Sendeantenne ganz ausgezogen?
- 3 Betätigen Sie den Sender und testen Sie den Fahrregler auf genaue Funktion vorwärts, rückwärts und Stop.
- 4 Betätigen Sie den Sender und überprüfen den Lenkeinschlag.
- 5 Nehmen Sie das Auto vom Kasten und lassen es langsam fahren, wobei Sie auf den Geradeauslauf bei neutraler Hebelstellung achten.

INSPECTION AVANT UTILISATION

Placer le modèle sur une boîte afin que les roues puissent tourner librement et inspecter la voiture avant de la faire rouler. S'assurer que la batterie de propulsion Tampack est entièrement chargée.

- 1 La batterie de l'émetteur est-elle bien chargée? Vérifier sa tension au moyen du voltmètre.
- 2 L'antenne de l'émetteur est-elle entièrement déployée?
- 3 Manipuler le manche de commande du régulateur de vitesse et vérifier si celui-ci actionne correctement la marche avant, la marche arrière et le retour à la position stop.
- 4 Manipuler le manche de commande de direction et s'assurer que celle-ci fonctionne avec précision.
- 5 Enlever la voiture de sur la boîte et la faire avancer lentement pour vérifier qu'elle roule bien en ligne droite lorsque le manche de direction est au neutre.

TROUBLE SHOOTING FEHLERSUCHE

CAUSES DE PANNES ET REMEDES

● When car does not stop or runs away when connecting battery.

- 1 Is the speed control trim on the transmitter properly adjusted? Adjust trim to determine stop position of the car.
- 2 Set neutral lever to the normal position.
- 3 When adjustments can not be accomplished at the transmitter, adjust motor neutral adjuster trim on C.P.R. unit according to step 2.

● Wenn das Auto nicht hält oder beim Anschluß der Batterie davonfährt.

- 1 Ist die Geschwindigkeitstrimmung des Senders richtig eingestellt? Korrigieren Sie mit dem Trimmhebel die Stopstellung des Autos.
- 2 Stellen Sie den Hebel in der Normalstellung auf neutral.
- 3 Kann die Einstellung nicht am Sender vorgenommen werden, Motor-Neutralstellungs-Trimming an der C.P.R. Einheit gemäß Schritt 2 einstellen.

● Lorsque la voiture ne s'arrête pas ou démarre dès que l'on branche la batterie:

- 1 Le trim du régulateur de vitesse sur l'émetteur est-il correctement réglé? Réajuste le réglage pour déterminer la position Stop du moteur.
- 2 Placer le levier de réglage du neutre en position normale.
- 3 Lorsque les réglages ne peuvent être effectués sur l'émetteur, régler le neutre du moteur à l'aide du trim sur l'élément C.P.R. en se référant au paragraphe 2.

● Car does not run straight.

- 1 Is the steering control trim on the transmitter properly adjusted? Adjust trim to determine straight running of the car. (Step 2)
- 2 When adjustment can not be accomplished at the transmitter, readjust servo horn and tie-rod length referring to step 1 — 3.

● Das Auto fährt nicht geradeaus.

- 1 Ist die Lenkungstrimmung des Senders richtig eingestellt? Korrigieren Sie mit dem Trimmhebel den Geradeauslauf des Autos. (Schritt 2)
- 2 Kann die Einstellung nicht am Sender vorgenommen werden, Servohorn und Spurstangenlängen gemäß Schritt 1 — 3 neu einstellen.

● Lorsque la voiture ne roule pas en ligne droite:

- 1 Le trim de direction est-il correctement réglé sur l'émetteur? Rectifier son réglage pour faire rouler la voiture en ligne droite. (Paragraphe 2)
- 2 Lorsque le réglage ne peut être effectué sur l'émetteur, réajuster la position du palonnier du servo et la longueur des barres d'accouplement en se référant aux paragraphes 1 — 3.

● Vehicle does not move.

- 1 Are the batteries fresh or recharged?
- 2 Are all connectors properly plugged in?
- 3 Do the wheels rotate smoothly? Are the gears meshed properly? A differential and pinion gear meshed improperly hinders rear wheel rotation, activating the heat protector installed in the speed control amplifier which cuts off current flow temporarily (refer to step 17 and heat protector introduction).

● Das Fahrzeug bewegt sich nicht.

- 1 Sind die Batterien frisch, Akkus aufgeladen?
- 2 Sind alle Anschlüsse richtig zusammengesteckt?
- 3 Lassen sich die Räder leicht drehen? Ist das Zahnspiel in Ordnung? Ein falsches Zahnspiel im Differential oder am Ritzel kann die Drehung der Hinterräder verhindern, wodurch die im Verstärker des Fahrreglers eingebaute Überhitzungssicherung anspricht, die dann vorübergehend den Stromfluß unterbricht (siehe Schritt 17 und Beschreibung der Überhitzungssicherung).

Tamtech

● Lorsque le véhicule ne roule pas:

1 Les Batteries sont-elles neuves ou bien rechargées?

2 Tous les connecteurs sont-ils correctement branchés?

3 Les roues tournent-elles librement? L'engrènement des pignons est-il correct? Un différentiel ou un pignon moteur dont l'engrènement force empêche la rotation des roues arrière, ce qui met en action le coupe-circuit qui protège le régulateur de vitesse, lequel coupe temporairement l'alimentation en cas de surcharge (Se référer au paragraphe 17 ainsi que l'explication du coupe-circuit).

● Unstable control of the car.

1 Are the batteries in the transmitter fresh?

2 Check for possible radio interference from another transmitter.

● Unsicheres Steuerungsverhalten des Fahrzeugs.

1 Sind die Batterien im Sender frisch?

2 Prüfen Sie, ob möglicherweise ein anderer Sender Störfrequenzen aussendet.

● Lorsque la voiture est incontrôlable:

1 La batterie d'alimentation de l'émetteur est-elle bien chargée?

2 Vérifier une possible interférence radio provoquée par un autre émetteur.

● When heat protector activates.

The heat protector protects the speed control amplifier from over load by temporarily cutting off the current flow. Continuously imposing too much of a load, will destroy the speed control amplifier. Follow the instructions outlined below.

1 Avoid running on thick carpet, bed covers, gravel and soft sand areas.

2 Never hinder rotation of wheels while running.

3 Do not attempt to run car when it is stuck.

4 Avoid pulling loads or steep uphill climbing.

5 Remove all dirt and scraps from shaft and gears.

6 Never run car when differential and gears aren't meshing properly.

● Wenn die Überhitzungssicherung anspricht.

Die Überhitzungssicherung schützt den Verstärker des Fahrreglers vor Überlastung durch vorübergehende Unterbrechung des Stromflusses. Eine dauernde Überlastung würde den Verstärker des Fahrreglers beschädigen. Befolgen Sie untenstehende Anweisungen.

1 Fahren Sie nicht auf dickem Teppich, Federbetten, Kies, Sanddünen oder losem Sand.

2 Die Räder sollten während der Fahrt nie blockieren.

3 Ist das Fahrzeug hängen geblieben, nicht versuchen weiterzufahren.

4 Ziehen Sie keine Lasten einen steilen Berg hinauf.

5 Entfernen Sie stets Schmutz und Steinchen von Wellen und Getrieben.

6 Auto niemals mit fehlerhaft eingestelltem Zahnspiel an Differential oder Antriebsrädern fahren lassen.

● Lorsque le coupe-circuit entre en action:

Un coupe-circuit thermique protège le régulateur de vitesse contre toute surcharge en coupant temporairement l'alimentation. L'imposition continuelle de surcharges excessives conduira à la destruction du régulateur. Suivre les instructions données ci-dessous.

1 Eviter de faire rouler la voiture sur une moquette épaisse, sur un lit, sur du gravier et sur des sols en sable mou.

2 Ne jamais bloquer la rotation des roues arrière.

3 Ne pas insister à faire avancer la voiture lorsqu'elle est bloquée.

4 Eviter de faire tirer des charges à la voiture ou de lui faire grimper des pentes trop raides.

5 Retirer toute saleté ou corps étrangers sur les axes et les pignons.

6 Ne jamais faire rouler la voiture lorsque le différentiel et les pignons ne s'engrènent pas correctement.



● What to do when heat protector activates.

When your car suddenly stops running, there is a possibility that the heat protector has operated. Immediately shut off receiver and check for damage. Repair and allow 15 minutes before turning on the receiver to run car.

● Was tun, wenn die Überhitzungssicherung angesprochen hat.

Bleibt Ihr Auto plötzlich stehen, hat möglicherweise die Überhitzungssicherung abgeschaltet. Empfänger sofort abschalten und Schaden suchen. Schaden beheben und bis zum Wiedereinschalten des Empfängers 15 Minuten warten.

● Que faire lorsque le coupe-circuit entre en action?

Lorsque la voiture s'arrête soudainement de rouler, il est probable que le coupe-circuit a coupé l'alimentation. Couper immédiatement l'interrupteur de la réception et vérifier la cause. Réparer et attendre une quinzaine de minutes pour laisser refroidir le régulateur avant de faire rouler à nouveau la voiture.

● Observe the following cautions.

The Tamtech 201 uses the latest in electronic technology. Follow the instructions outlined below to avoid damage.

1 Avoid short circuits.

Worn insulation on the wiring can result in a short circuit, destroying battery and C.P.R. unit. Properly insulate worn cables using vinyl tape.

2 Connecting plugs.

The connectors can only be joined together in one way. Therefore, if they don't fit perfectly together, do not attempt to use force or it will destroy the C.P.R. unit.

3 Avoid running car in standing water or rain.

The C.P.R. unit and servo uses the latest in electronic technology. Avoid using the unit in wet or very damp areas. Also be careful not to drop it. Take the utmost care in handling the unit.

*If the C.P.R. unit should accidentally get wet, immediately disconnect battery, clean and dry it thoroughly using a heat dryer. Consult with the manufacturer if loss of control should occur.

● Beachten Sie folgende Vorsichtsmaßnahmen.

Die Tamtech 201 entspricht dem neuesten Stand elektronischer Technologie. Zur Vermeidung unnötiger Beschädigungen befolgen Sie bitte untenstehende Anweisungen.

1 Vermeiden Sie Kurzschlüsse.

Eine verschlissene Isolation in der Verdrahtung führt zu Kurzschluß, der den Akku und die C.P.R. Einheit zerstört. Beschädigte Kabel sauber mit Vinylband isolieren.

2 Zusammenschieben der Stecker.

Es gibt nur eine Möglichkeit zum Zusammenfügen der Stecker. Wenn sie nicht genau aufeinander passen, versuchen Sie es nicht mit Gewalt, die C.P.R. Einheit könnte zerstört werden.

3 Fahren Sie mit dem Auto nicht in Pfützen oder bei Regen.

Die C.P.R. Einheit und das Servo verwenden modernste Elektronik. Befahren Sie keine nassen oder feuchten Flächen. Lassen Sie die Einheit auch nicht fallen, sondern behandeln Sie diese mit größter Vorsicht.

* Sollte die C.P.R. Einheit unglücklicherweise naß geworden sein, ziehen sie sofort den Akku ab und trocknen sie mit einem Föhn. Befolgen Sie die Angaben des Herstellers, wenn die Steuerfunktion gestört ist.

● Observer les précautions suivantes:

L'ensemble R/C Tamtech 201 est réalisé selon les dernières technologies en matière d'électronique. Suivre les instructions données ci-dessous pour éviter tout endommagement inutile.

1 Eviter les court-circuits.

Une mauvaise isolation dans le câblage peut provoquer un court-circuit conduisant à la destruction de la batterie de propulsion et de l'élément C.P.R.. Isoler soigneusement tous les points douteux du câblage avec du ruban adhésif.

2 Branchement des connecteurs:

Les connecteurs ne peuvent être branchés que dans un seul sens; Si les fiches ne s'adaptent pas exactement l'une dans l'autre c'est que leur positionnement a été inversé, ne pas effectuer à force un mauvais branchement qui provoquera la détérioration de l'élément C.P.R..

3 Eviter de faire rouler la voiture sous la pluie ou dans des flaques d'eau.

Bien que l'élément C.P.R. et le servo soient d'une fabrication de haute qualité, éviter de les exposer aux projections d'eau et de leur faire prendre l'humidité. Entretien l'état de l'installation R/C avec le plus grand soin.

* Si l'élément C.P.R. a été mouillé accidentellement, déconnecter la batterie de propulsion, le nettoyer et le sécher complètement avec un séchoir électrique. Consulter le S.A.V. du fabricant au cas où tout mauvais fonctionnement serait constaté.



● Maintenance after running.

After operating the car, completely remove sand, dirt, etc., and apply grease on gears and suspension.

*Never use water, detergent or spray oil for cleaning.

● Wartung nach der Fahrt.

Nachdem das Auto in Betrieb war, entfernen Sie sorgfältig Sand, Schmutz u.ä., und bringen Sie neues Fett auf Getriebe und Aufhängungen auf.

*Zum Reinigen niemals Wasser, Spülmittel oder Ölspray verwenden.

● Maintenance après utilisation:

Après avoir utilisé la voiture, nettoyer complètement toutes les projections de poussière, de sable, etc., et lubrifier l'ensemble de la pignorerie et les suspensions.

*Ne jamais utiliser d'eau, de détergent ou d'huile en bombe pour le nettoyage.

PARTS

UPPER CHASSIS × 1
 OBERES CHASSIS
 PARTIE SUPERIEURE DU CHASSIS

UPPER & LOWER CHASSIS 0332094

Body × 1	Tamtech transmitter × 1
Karosserie 0332091	Tamtech Sender
Carrosserie	Emetteur Tamtech
Decal × 1	C.P.R. Unit × 1
Abziehbilder 1402090	C.P.R. Einheit
Décalcomanies	Element C.P.R.
Masking seal × 1	Frequency flag × 1
Aufkleber 1422011	Frequenz-Fahne
Caches	Drapeau de fréquence
Antenna pipe × 1	Charger × 1
Antennenrohr 6092001	Ladegerät
Gainé d'antenne	Chargeur

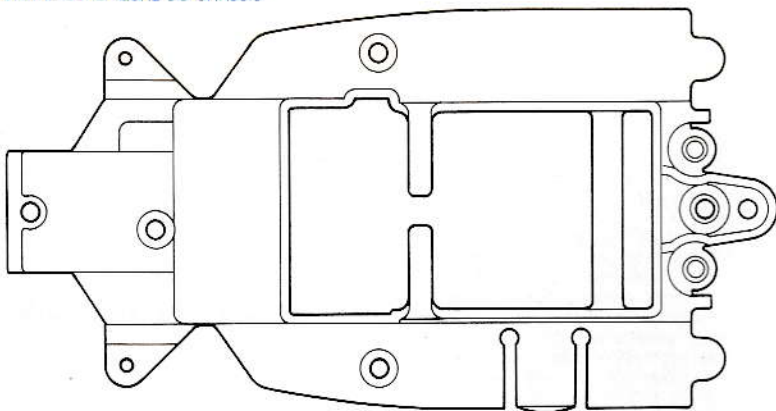

LOWER CHASSIS × 1
 UNTERES CHASSIS
 PARTIE INFERIEURE DU CHASSIS

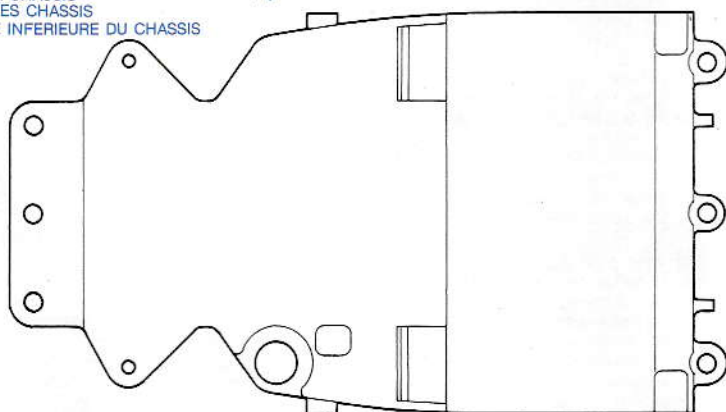

A PARTS × 1

0002332

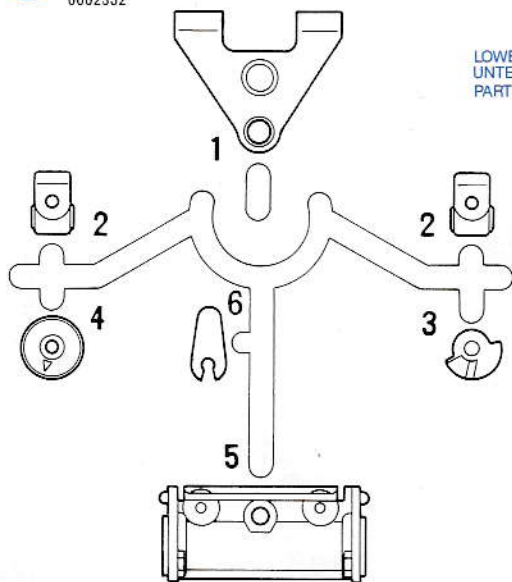

B PARTS × 1

0002333

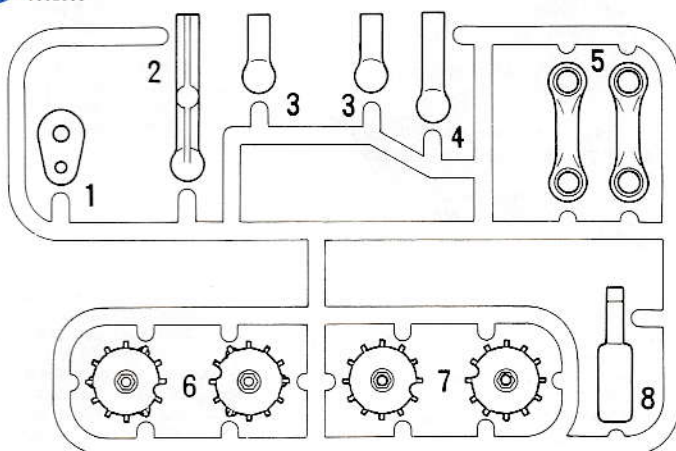

C PARTS × 1

(with differential spur gear)
 9002191

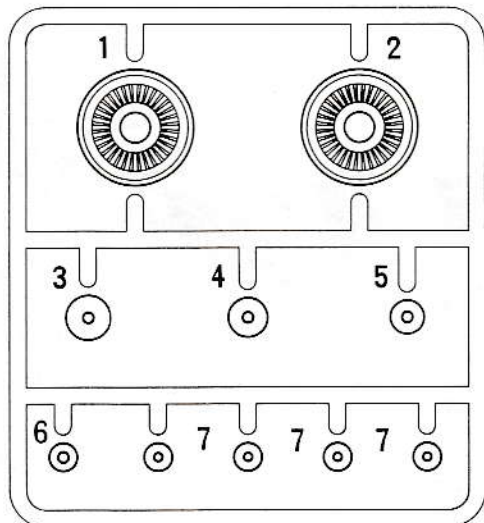

D PARTS × 1

0002335

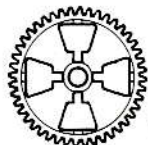
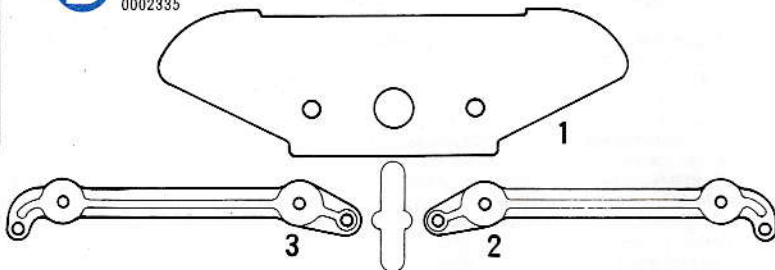

Differential spur gear × 1
 Differentialrad
 Couronne de différentiel

TAMIYA
 TAMIYA PLASTIC MODEL CO.
 628, OSHIKA, SHIZUOKA-CITY, JAPAN.

PARTS

- *Extra screws & nuts are included. Use them as spares.
- *Ersatz-Schrauben und Muttern liegen im Kasten bei.
- *Des vis et des écrous supplémentaires sont inclus. Les utiliser comme pièces rechange.







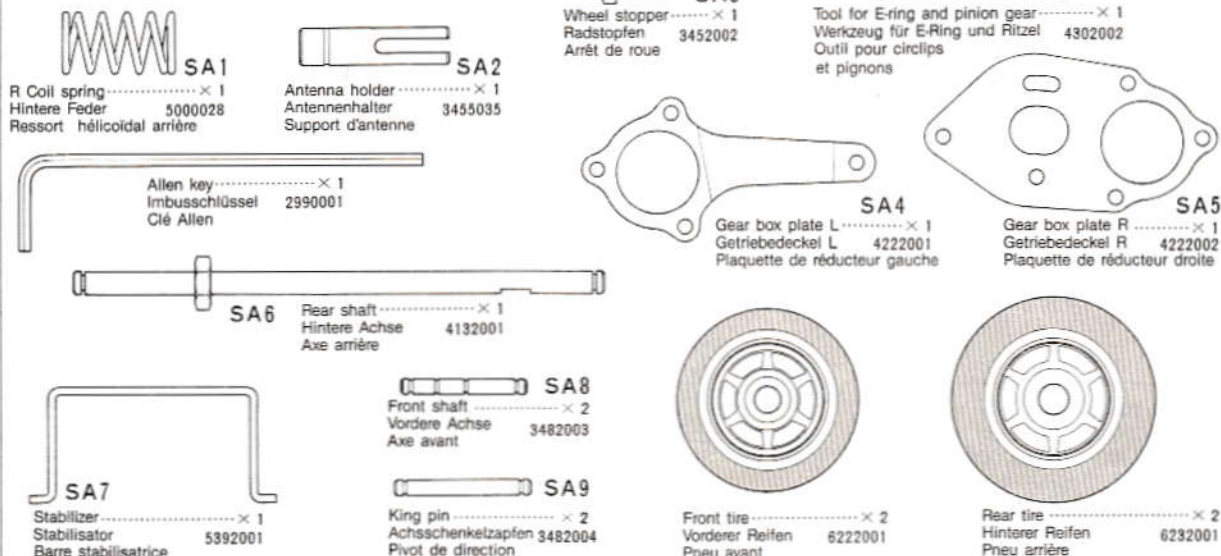
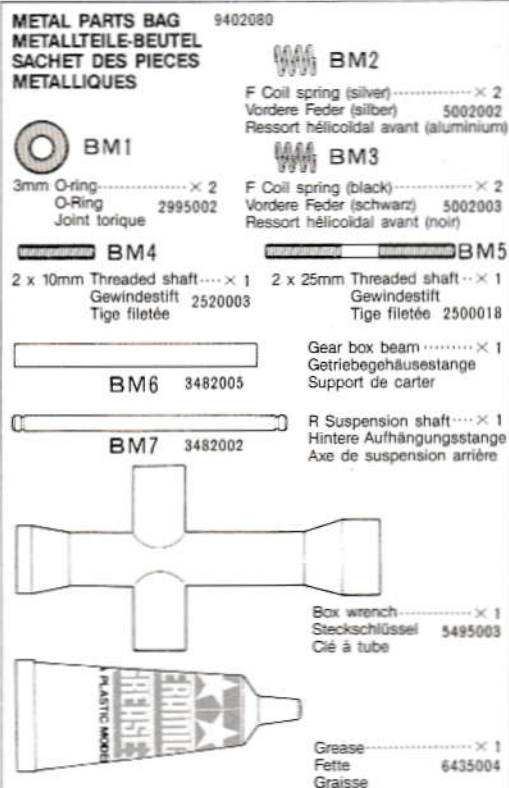
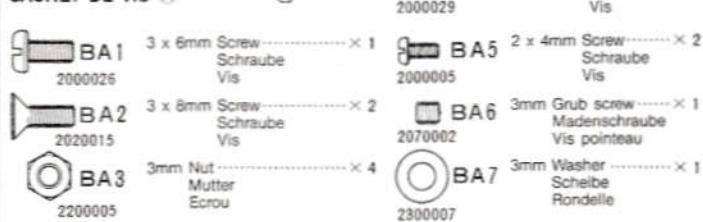
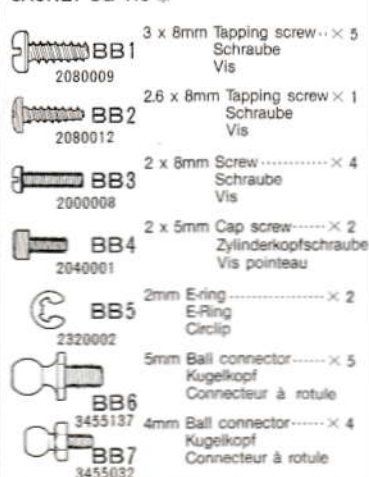
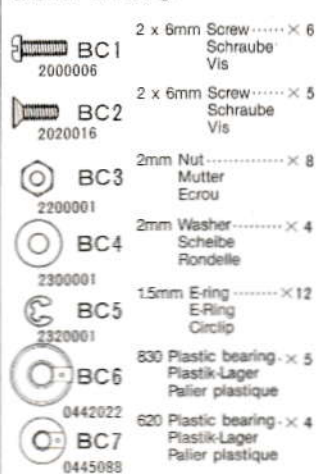



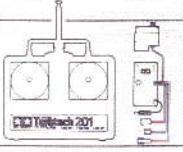
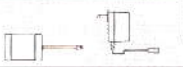

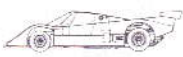
BATTERY BLISTER
AKKU BLISTER
BLISTER DE LA BATTERIE

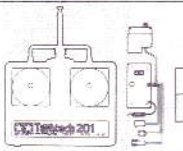
Tamiya Ni-Cd 7.2V Tampack battery × 1
Tamiya Ni-Cd Akku 7.2V Tampack
Batterie Tamiya Ni-Cd de 7.2 V. Tampack

FK-180SH Mini-Black motor × 1
FK-180SH Mini-Black Motor
Moteur FK-180SH Mini-Black
7432001

METAL PARTS BLISTER PACK 9752008
METALLTEILE BLISTERVERPACKUNG
BLISTER DES PIÈCES MÉTALLIQUESMETAL PARTS SMALL BOX
KLEINE SCHACHTEL METALLTEILE
PETITE BOÎTE DES PIÈCES MÉTALLIQUESSCREW BAG (A) 9462002
SCHRAUBENBEUTEL (A)
SACHET DE VIS (A)SCREW BAG (B) 9462003
SCHRAUBENBEUTEL (B)
SACHET DE VIS (B)SCREW BAG (C) 9462004
SCHRAUBENBEUTEL (C)
SACHET DE VIS (C)

Tamtech

TAMTECH R/C SYSTEM	Système RC TAMTECH		KIT NO.
Complete kit Kompletter Bausatz Kit complet	Car kit Auto-Bausatz Kit de voiture		PORSCHE 962C (2101)
	Tamtech R/C unit Tamtech R/C Einheit Ensemble de radiocommande		LANCIA LC2 (2103)
	Battery & charger Akku & Ladegerät Batterie & chargeur		
Car only Auto-Bausatz Kit de voiture			PORSCHE 962C (2102)
	R/C unit & Ni-Cd battery not included. R/C Einheit & Ni-Cd Batterie nicht enthalten. L'ensemble R/C ni la batterie Tamiya Ni-Cd ne sont pas inclus.		LANCIA LC2 (2104)
Body parts set Karosserie-Teile Carrosserie complète			PORSCHE 962C (2601)
			LANCIA LC2 (2602)
Tamtech 201 R/C unit Tamtech 201 R/C Einheit Ensemble R/C Tamtech 201			(1101)
		<ul style="list-style-type: none"> — Transmitter / Sender / Emetteur — C.P.R. Unit / C.P.R.- Einheit / Elément C.P.R. — Steering servo / Lenkservo / Servo de direction 	
Crystal Set RX/TX Quarz Set RX/TX Jeu de quartz RX/TX	Set includes crystals for transmitter & receiver. Im Set werden Sender- und Empfänger-Quarz enthalten. Les quarts pour l'émetteur et le récepteur sont inclus dans cet ensemble.		(1102-1107)
Tamiya Ni-Cd 7.2V-270mAh Tampack Tamiya Ni-Cd Akku 7,2V-270mAh Tampack Batterie TAMPACK Ni-Cd Tamiya 7,2V/270mAh			(5530)
Tamiya Ni-Cd 7.2V-270mAh Tampack Quick Charger Tamiya Ni-Cd Akku 7,2V-270mAh Tampack Schnell-Ladegerät Batterie Tamiya Ni-Cd 7,2V/270mAh Chargeur rapide TAMPACK			(5532)
FK-180SH Mini-Black Motor FK-180SH Mini-Black Motor FK-180SH micro moteur type "noir"			(2603)
Sponge Tire A Moosgummireifen A Pneu en mousse type A		Sponge Tire A with Wheel (4 ea.) Moosgummireifen A mit Rad Pneu type A avec jante	(2604)
		Front Sponge Tire A (4 ea.) Moosgummi-Reifensatz vorne A Jeu de pneus avant en mousse A	(2608)
		Rear Sponge Tire A (4 ea.) Moosgummi-Reifensatz hinten A Jeu de pneus arrière en mousse A	(2609)
Spare Decal Zusatz-Aufkleber Planche de décalques		PORSCHE 962C	(2606)
		LANCIA LC2	(2607)
Differential & Pinion Gear Set Differential und Antriebsritzel Jeu de pignons et différentiel			(2605)