

TRF 501X

TAMIYA RACING FACTORY

WORLD EDITION

1/10電動RC4WDレーシングバギー
TRF501Xワールドエディション



1/10 SCALE
R/C 4WD HIGH PERFORMANCE OFF ROAD RACER

●本キットは、TRF501Xシャーシをベースに、各部をリファインしアップデイトしたパーツを使用しています。組み立ては同梱のTRF501Xのシャーシ組立説明書をメインに、変更部分はこの説明書を参照して進めてください。

●This model is based on the TRF501X chassis kit, and employs various updated parts. Refer to the TRF501X chassis kit-supplied instructions for main assembly, and these instructions for modified areas.

●Das Modell basiert auf dem TRF501X Chassis-Bausatz und verwendet verschiedene aufgewertete Teile. Beziehen Sie sich für den wesentlichen Zusammenbau auf die beim TRF501X Chassis-Bausatz mitgelieferte Anleitung und diese Anweisungen für die abgewandelten Bereiche.

●Ce modèle est basé sur le kit du châssis TRF501X avec diverses pièces améliorées. Se reporter aux instructions du kit du châssis TRF501X pour effectuer le gros de l'assemblage et aux instructions spécifiques pour les parties modifiées.

- ★変更部分の組み立てはTRF501Xシャーシ組立説明書の組立番号に併せてあります。裏面部品図を参照して部品を確認しながら組み立ててください。
- ★各部品の寸法精度を高めています。組み立てにはヤスリ、ドリル等での加工が必要な場合があります。
- ★Each step of the assembly instructions corresponds to the TRF501X chassis kit instructions. Refer to the parts illustrations at the back during assembly.
- ★As this kit is for experienced users, design tolerances of parts are very tight. Files and drills will be used for fine adjustment.
- ★Jeder Schritt der Bauanleitung entspricht der jeweiligen TRF501X Anleitung des Chassis-Bausatzes.
- ★Dies ist ein Bausatz für Fortgeschrittene, daher sind die Toleranzen bei der Auslegung der Teile sehr eng. Zur Anpassung sind ggf. Feilen und Bohrer erforderlich.
- ★Chaque étape de la notice d'assemblage correspond à celle de la notice du TRF501X. Consulter les illustrations des pièces au dos durant l'assemblage.
- ★Ce kit étant destiné à des utilisateurs expérimentés, les tolérances de conception des pièces sont minimes. Limes et forets seront utilisés pour les réglages fins.

1 センターバルクヘッドの組み立て Center bulkhead assembly Zusammenbau des zentralen Querträgers Assemblage de la cellule centrale

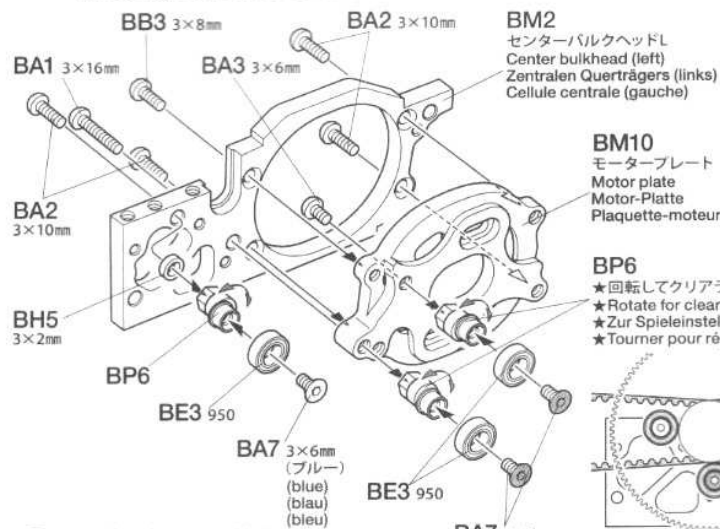

3 スパーギヤの取り付け Attaching spur gear Stirnradgetriebe-Einbau Fixation du pignon intermédiaire

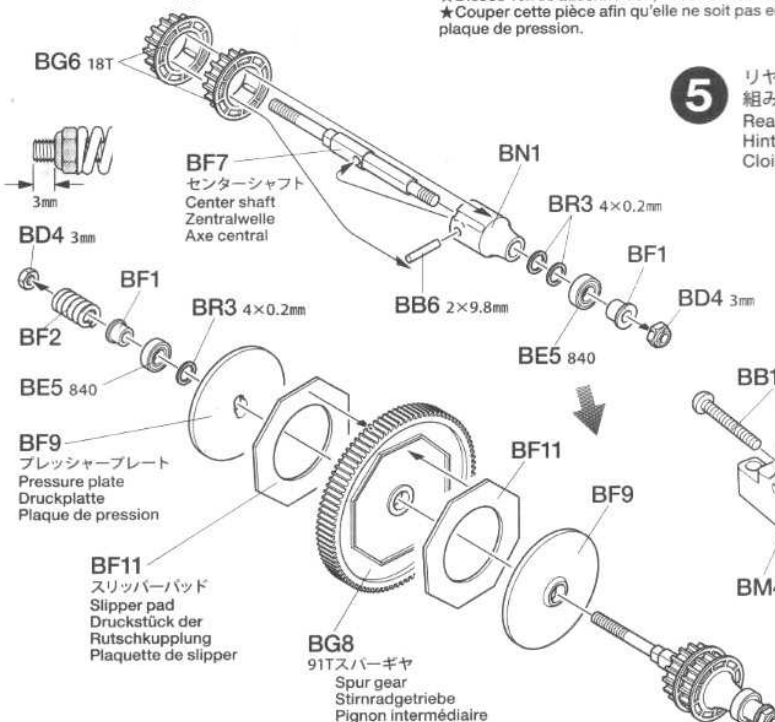

4 リヤボールデフの組み立て Ball differential (rear) Kugeldifferential (hinten) Différentiel à billes (arrière)

- ★2個作ります。リヤ、フロント共通です。
- ★Make 2 (front and rear).
- ★2 Satz anfertigen (vorderen und hinteren).
- ★Faire 2 jeux (avant et arrière).

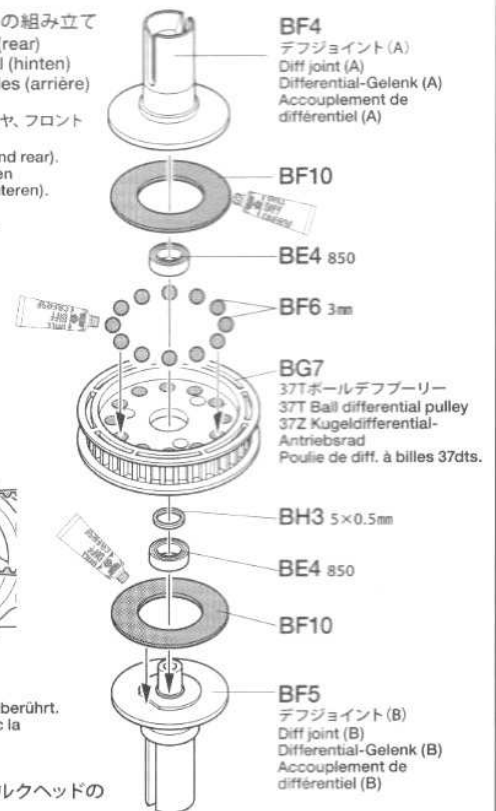

5 リヤアッパーバルクヘッドの組み立て Rear upper bulkhead Hinterer, oberer Querträger Cloison supérieure arrière

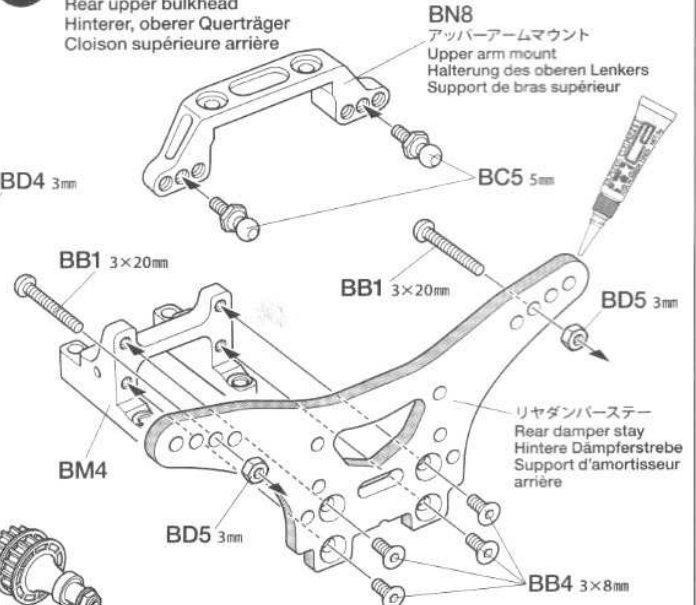

6

リヤボールデフの取り付け
Attaching ball differential (rear)
Kugeldifferential-Einbau (hinten)
Fixation de différentiel à billes (arrière)

★ボールデフに取り付けたK1の○印を下図の位置になるように取り付けてください。
★Attach K1 as shown noting position of mark.
★K1 wie abgebildet anbringen und dabei auf Lage der Markierung achten.
★Fixer K1 comme montré en notant la position de la marque.

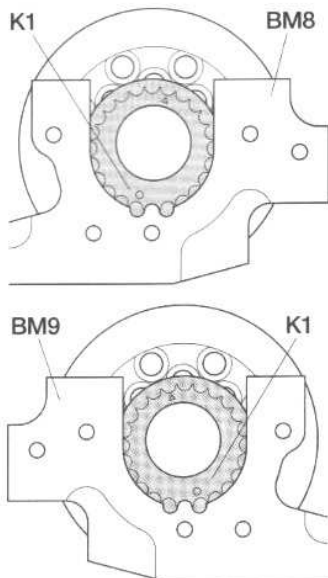

★プレッシャープレートにあたる部分を削ります。
★Cut this part so as not to contact pressure plate.
★Dieses Teil so zuschneiden, dass es die Druckplatte nicht berührt.
★Couper cette pièce afin qu'elle ne soit pas en contact avec la plaque de pression.

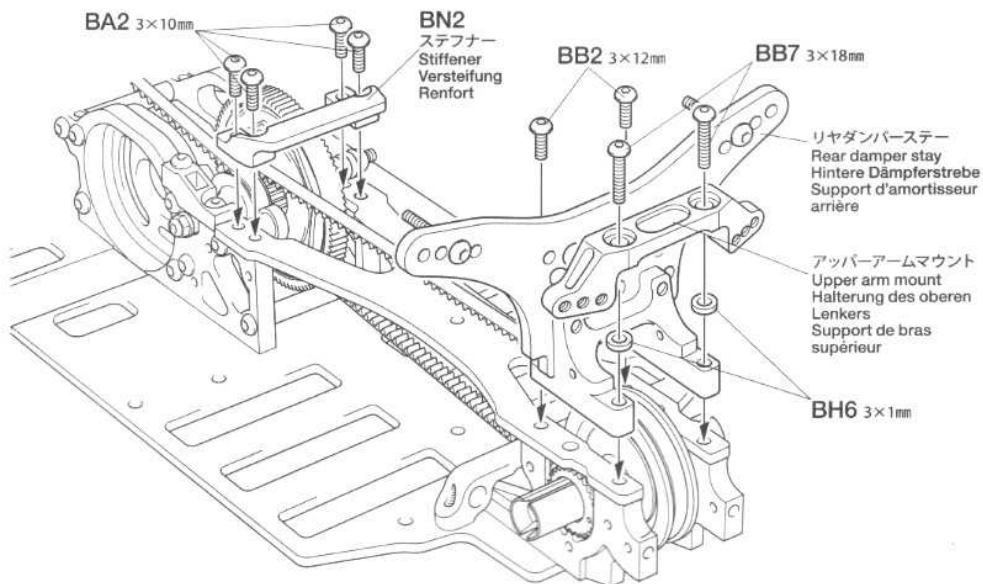
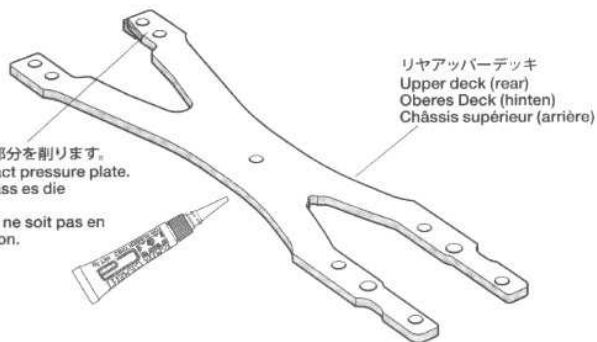
**8**

ステアリングワイバーの組み立て
Steering linkage
Lenkgestänge
Barres d'accouplement

BN8
アッパーアームマウント
Upper arm mount
Halterung des oberen Lenkers
Support de bras supérieur

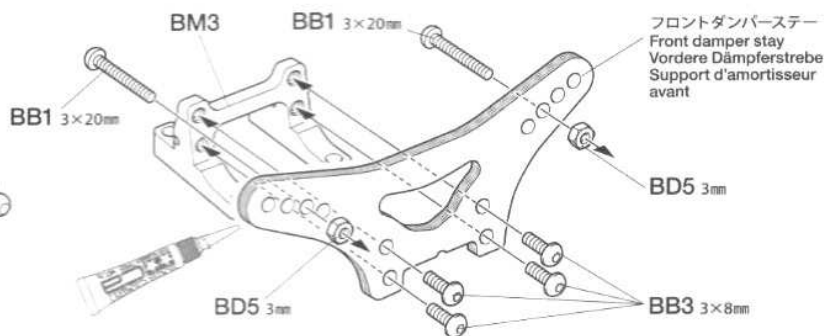
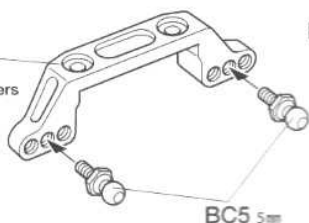
**10**

フロントボールデフの取り付け
Attaching ball differential (front)
Kugeldifferential-Einbau (vorder)
Fixation de différentiel à billes (avant)

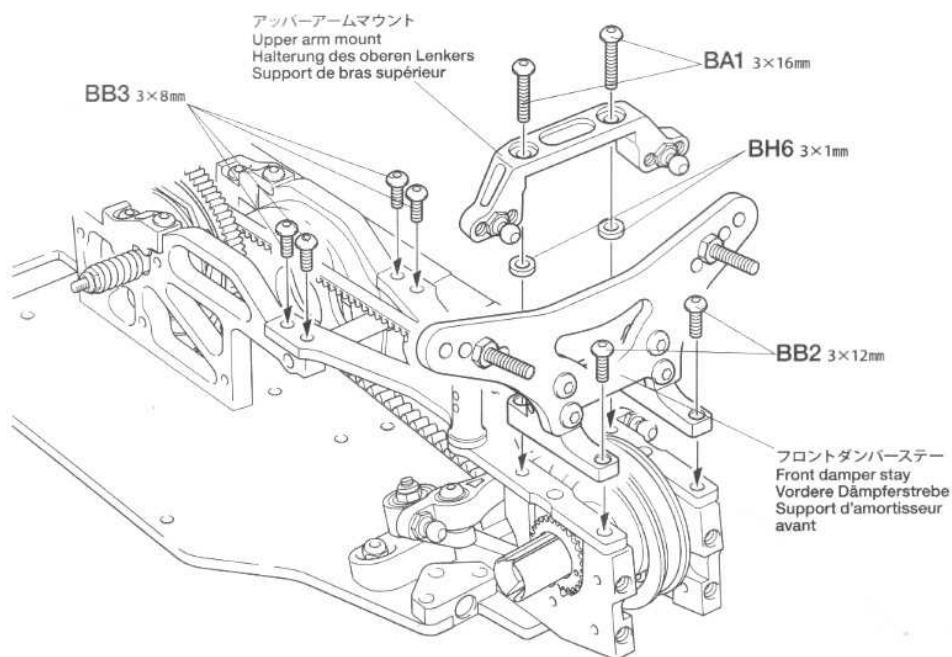
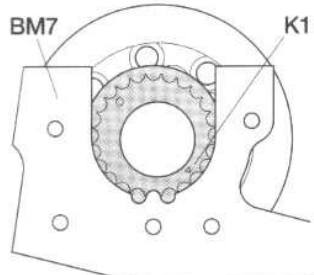
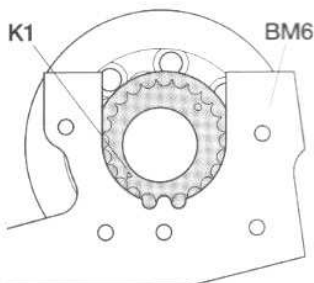

11

ユニバーサルシャフトの組み立て

Universal shaft
Gelenkwelle
Cardan articulé

- ★各2個作ります。
- ★Make 2 each.
- ★Je 2 Satz anfertigen.
- ★Faire 2 jeux de chaque.

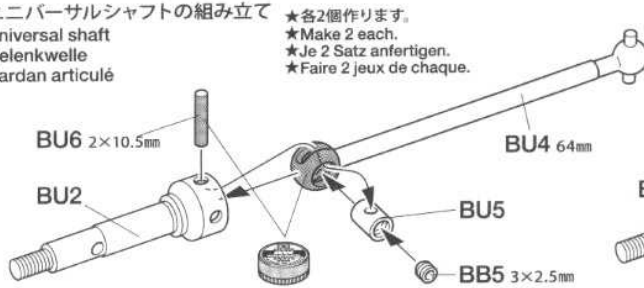
《リヤ》
Rear
Hinten
Arrière

《フロント》

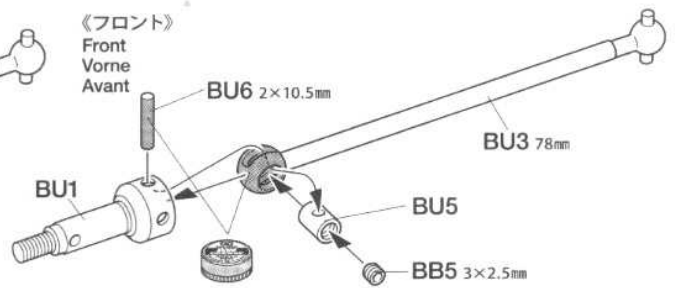
Front
Vorne
Avant**12**

リヤアームの組み立て

Rear arms
Hintere Lenker
Triangles arrière

- ★2個作ります。
- ★Make 2.
- ★2 Satz anfertigen.
- ★Faire 2 jeux.

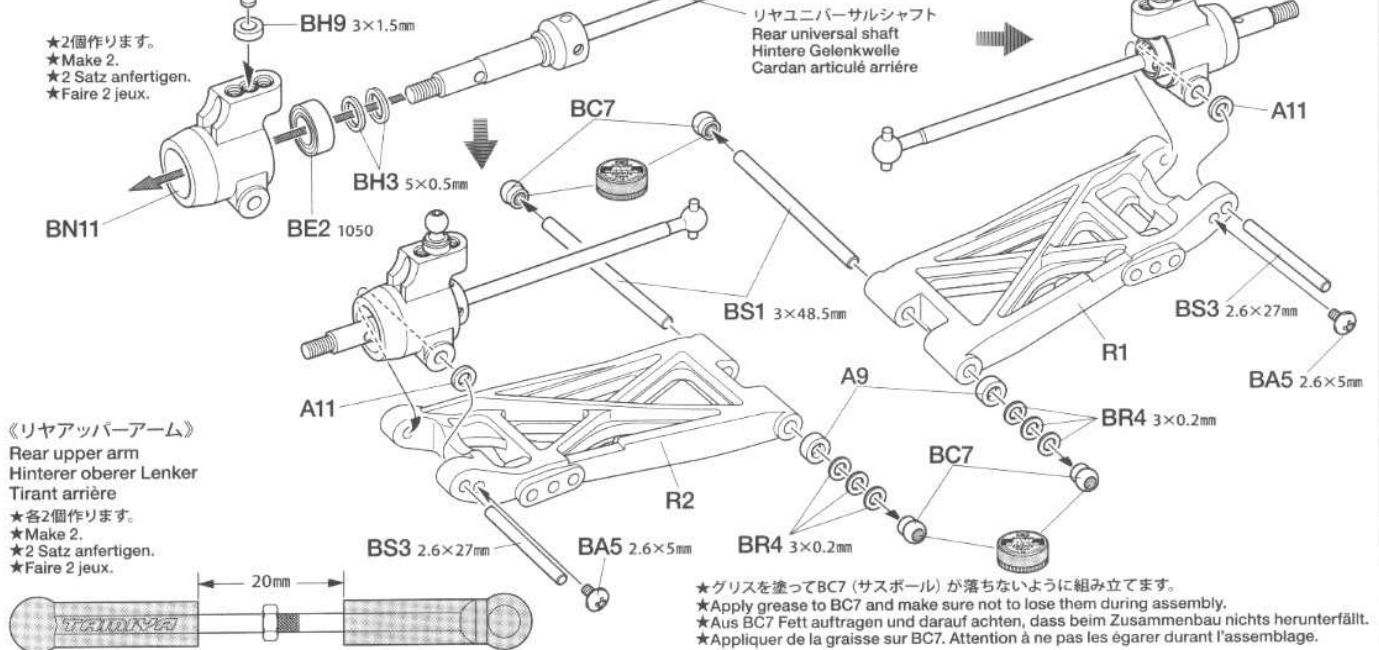
《リヤアッパーアーム》
Rear upper arm
Hintere oberer Lenker
Tirant arrière

- ★各2個作ります。
- ★Make 2.
- ★2 Satz anfertigen.
- ★Faire 2 jeux.

- ★グリスを塗ってBC7 (サスボール) が落ちないように組み立てます。
- ★Apply grease to BC7 and make sure not to lose them during assembly.
- ★Aus BC7 Fett auftragen und darauf achten, dass beim Zusammenbau nichts herunterfällt.
- ★Appliquer de la graisse sur BC7. Attention à ne pas les égarer durant l'assemblage.

14

フロントアームの組み立て

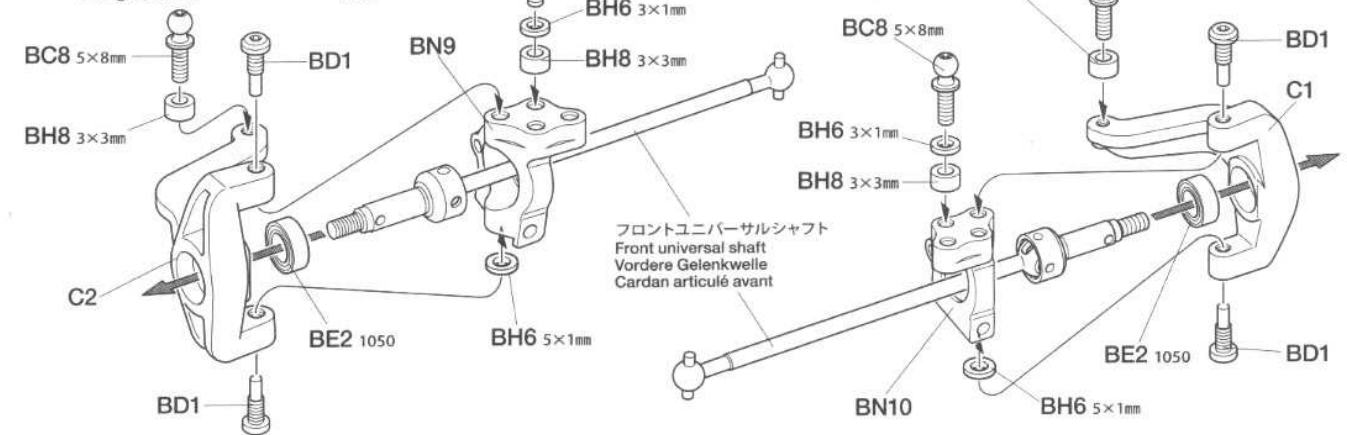
Front arms
Vordere Lenker
Triangles avantフロントユニバーサルシャフト
Front universal shaft
Vordere Gelenkwelle
Cardan articulé avant

スタビライザーの組み立て

Stabilizers
Stabilisatoren
Barres anti-roulis

- ★各2個作ります。
- ★Make 2 each.
- ★Je 2 Satz anfertigen.
- ★Faire 2 jeux de chaque.

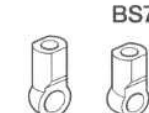

- ★向きに注意してください。
- ★Note direction.
- ★Auf richtige Platzierung achten.
- ★Noter le sens.

BT5 5mm

5mm

★切り取ります。

★Cut off.

★Abschneiden.

★Couper.

BT7 4mm

2mm

BB5

3x2.5mm

★両端に取り付けます。

★Screw on both ends.

★An beide Seiten anschrauben.

★Visser des deux côtés.

BC9

フロントスタビライザー(黒/黄・ミディアム)
Front stabilizer rod (black/yellow・medium)
Vordere Stabilisatorstange (schwarz/gelb・mittel)
Barre anti-roulis avant (noir/jaune・moyenne)リヤスタビライザー(黒/青・ハード)
Rear stabilizer rod (black/blue・hard)
Hintere Stabilisatorstange (schwarz/blau・hart)
Barre anti-roulis arrière (noir/bleu・durs)

《フロント》

Front
Vorne
Avant

《リヤ》

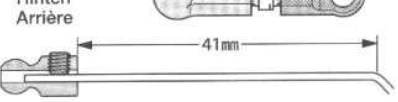
Rear
Hinten
Arrière

スタビライザーの取り付け
Attaching stabilizer
Anbringung des Stabilisators
Fixation de la barre anti-roulis

《フロント》

Front
Vorne
Avant

- ★リヤスタビライザーも同様に取り付けます。
- ★Attach rear stabilizer same as front.
- ★Den hinteren Stabilisator auf gleiche Weise wie den vorderen befestigen.
- ★Fixer la barre anti-roulis arrière comme l'avant.

- ★少しひねります。
- ★Twist a little.
- ★Etwas verdrehen.
- ★Tordre légèrement.

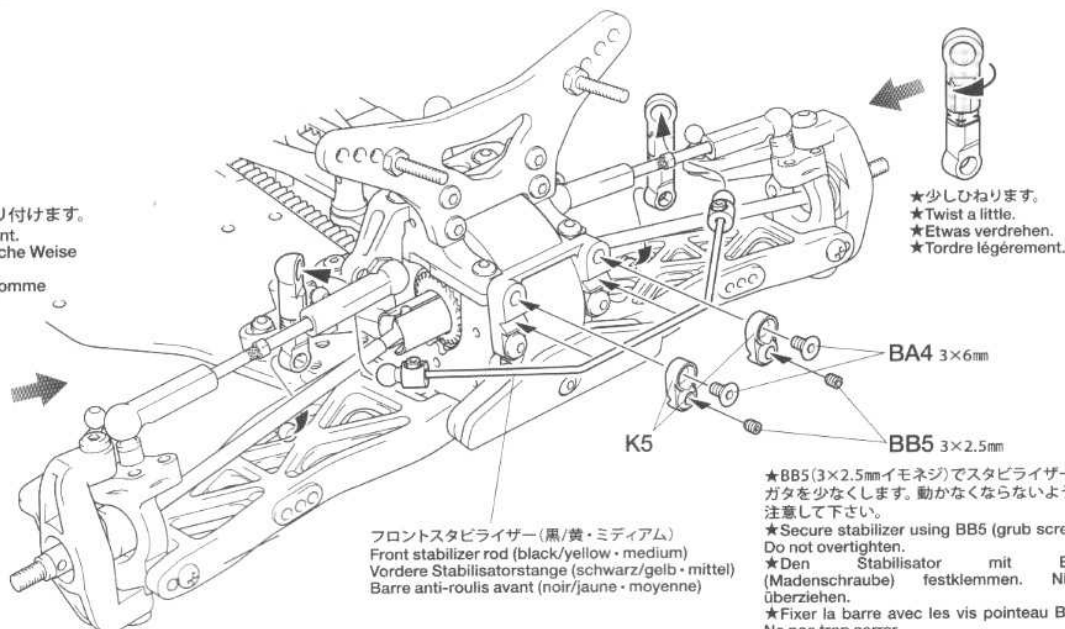

フロントスタビライザー(黒/黄・ミディアム)
Front stabilizer rod (black/yellow・medium)
Vordere Stabilisatorstange (schwarz/gelb・mittel)
Barre anti-roulis avant (noir/jaune・moyenne)

- ★BB5(3×2.5mmイモネジ)でスタビライザーのガタを少なくします。動かなくならないように注意して下さい。
- ★Secure stabilizer using BB5 (grub screw). Do not overtighten.
- ★Den Stabilisator mit BB5 (Madenschraube) festklemmen. Nicht überziehen.
- ★Fixer la barre avec les vis pointeau BB5. Ne pas trop serrer.

17

ダンパーの組み立て
Damper assembly
Zusammenbau des Stoßdämpfers
Assemblage des amortisseurs

- ★フロント、リヤ各2個作ります。
- ★Make 2 each (front and rear).
- ★Je 2 Satz anfertigen (vorderen und hinteren).
- ★Faire 2 jeux de chaque (avant et arrière).

- ★ダンパーシャフトにオイルをつけて、ロッドガイドの穴をなじませて下さい。
- ★Apply oil to shaft and pump several times for smooth movement of rod guide.
- ★Öl auf die Achse auftragen und für Leichtgängigkeit der Gestängeführung einige Male hin- und herbewegen.
- ★Appliquer de l'huile sur l'axe et pomper plusieurs fois pour assurer la souplesse de mouvement du guide.

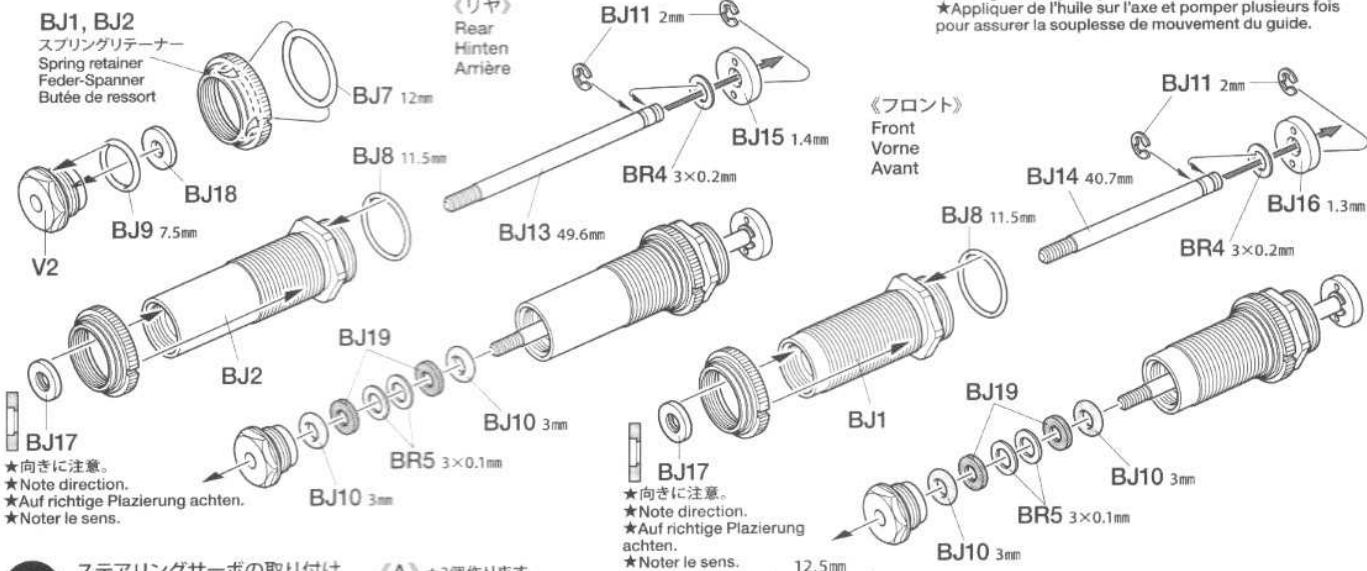

23

ステアリングサーボの取り付け
Attaching steering servo
Lenkservo-Einbau
Fixation du servo de direction

- (A) ★2個作ります。
- ★Make 2.
- ★2 Satz anfertigen.
- ★Faire 2 jeux.

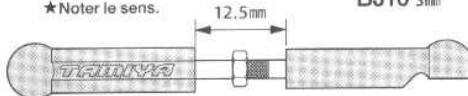

30

ボディの切り取りと塗装
Trimming and painting body
Zuschneiden und Lackieren der Karosserie
Découpe et peinture de la carrosserie

- ★塗装、マーキングはお好きなカラーで自由に行ってください。
- ★Paint body wing and attach stickers as you like.
- ★Den Karosserie lackieren und mit Aufklebern nach Belieben versehen.
- ★Peindre la carrosserie et apposer les autocollants à son gré.

- ★6mm穴をあけます。
- ★Make 6mm hole.
- ★6mm Loch machen.
- ★Percer un trou de 6mm.

- ★6mm穴をあけます。
- ★Make 6mm hole.
- ★6mm Loch machen.
- ★Percer un trou de 6mm.

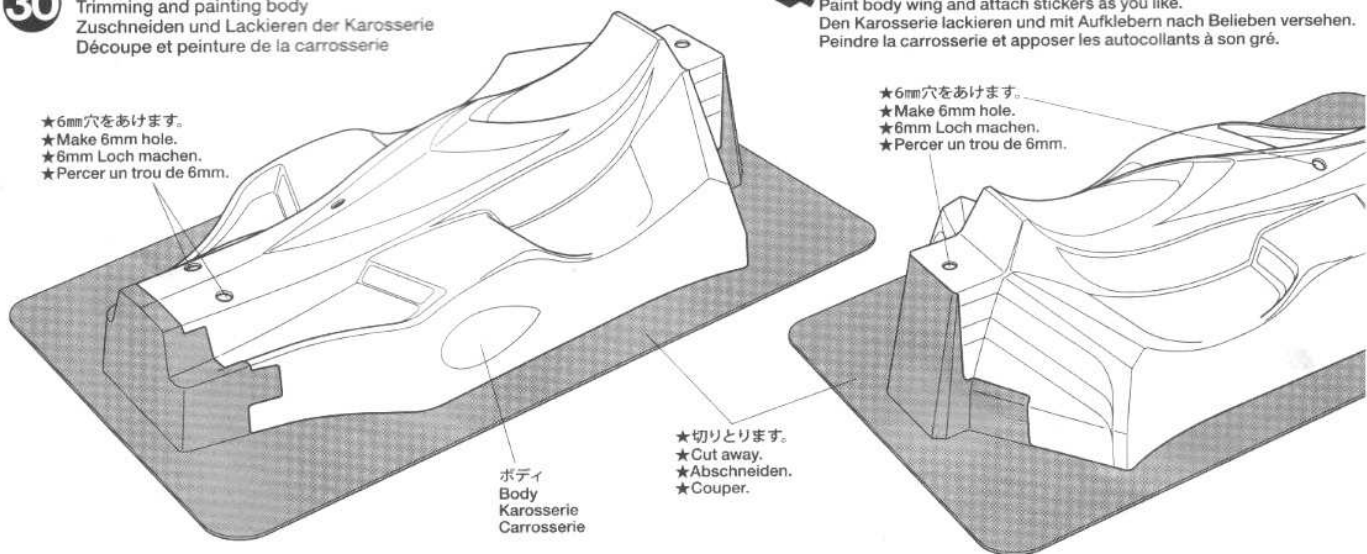

PARTS

★製品改良のためキットは予告なく仕様を変更することがあります。
 ★Specifications are subject to change without notice.
 ★Technische Daten können im Zuge ohne Ankündigung verändert werden.
 ★Caractéristiques pouvant être modifiées sans information préalable.

A PARTS ×1
9004176

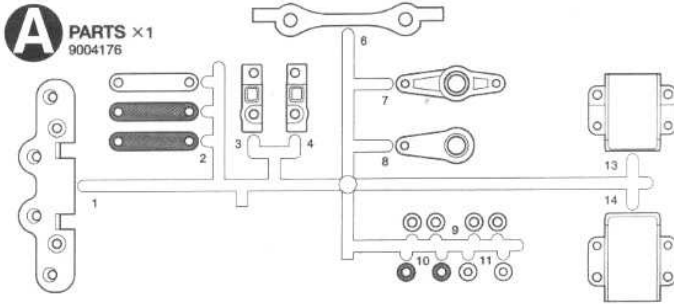

B PARTS ×1
51271

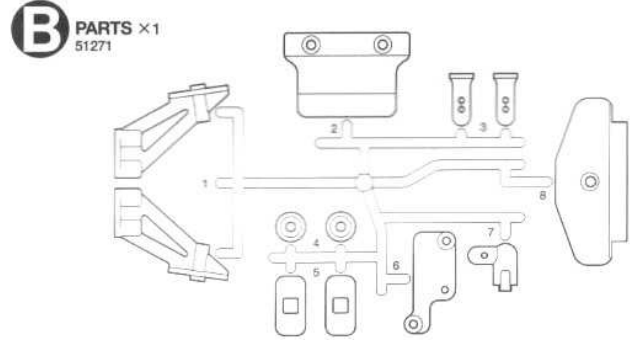

C PARTS ×1
51272

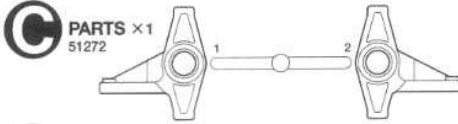

V PARTS ×2
51280

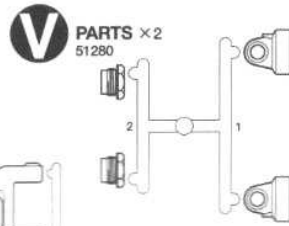

X PARTS ×2
51282

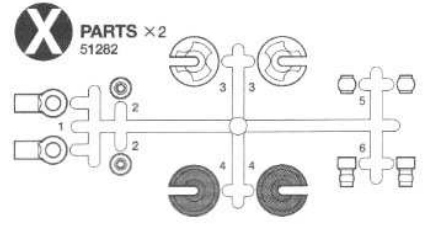

F PARTS ×1
51275

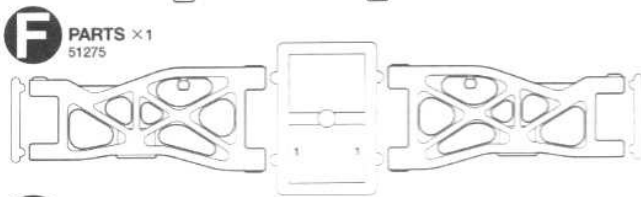

R PARTS ×1
51279

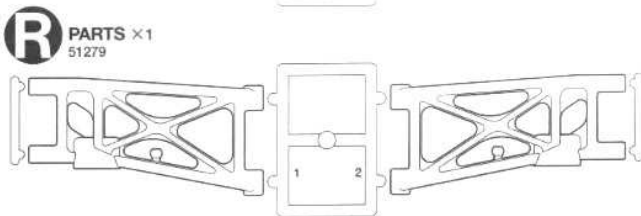

K PARTS ×2
51278



Q PARTS ×1
51000

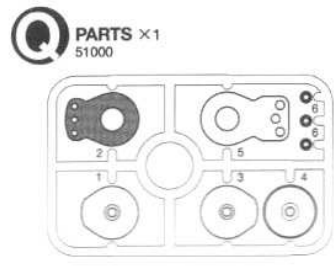

不要部品
Not used.
Nicht verwenden.
Non utilisées.

ボディ×1 Body 1824097 Karosserie Carrosserie	リアデッキ×1 Lower deck 9404831 Chassisboden Châssis inférieur
ウイング×1 Wing 53984 Spoiler Aileron	フロントアッパーデッキ×1 Upper deck (front) 4024011 Oberes Deck (Vorder) Châssis supérieur (avant)
アンダーカバー×1 Bottom cover 1834019 Unterboden-Abdeckung Carénage inférieur	リアアッパーデッキ×1 Upper deck (rear) 4024012 Oberes Deck (hinten) Châssis supérieur (arrière)
ベルト×2 Drive belt 53987 Antriebsriemen Courroie	リアダンパーステー×1 Rear damper stay 4304095 Hintere Dämpferstrebe Support d'amortisseur arrière
フロントホイール (細) ..×2 Front wheel (narrow) 51320 Vorderrad (schmal) Roue avant (étroit)	フロントダンパーステー×1 Front damper stay 4304094 Vordere Dämpferstrebe Support d'amortisseur avant
リアホイール (太)×2 Rear wheel (wide) 51321 Hinterrad (breit) Roue arrière (large)	バッテリープレート×2 Battery plate 4304077 Batterie-Deckplatte Plaque d'accus
ステッカー×3 Sticker Aufkleber Autocollant	
アンテナパイプ×1 Antenna pipe 6095010 Antennenrohr Gaine d'antenne	
十字レンチ×1 Box wrench 5494014 Stackschlüssel Clé à tube	

ギヤ袋詰
Gear bag
Zahnräder-Beutel
Sachet de pignonnerie



バルクヘッド袋詰
Bulkhead bag
Lagerschild-Beutel
Sachet de cloisons

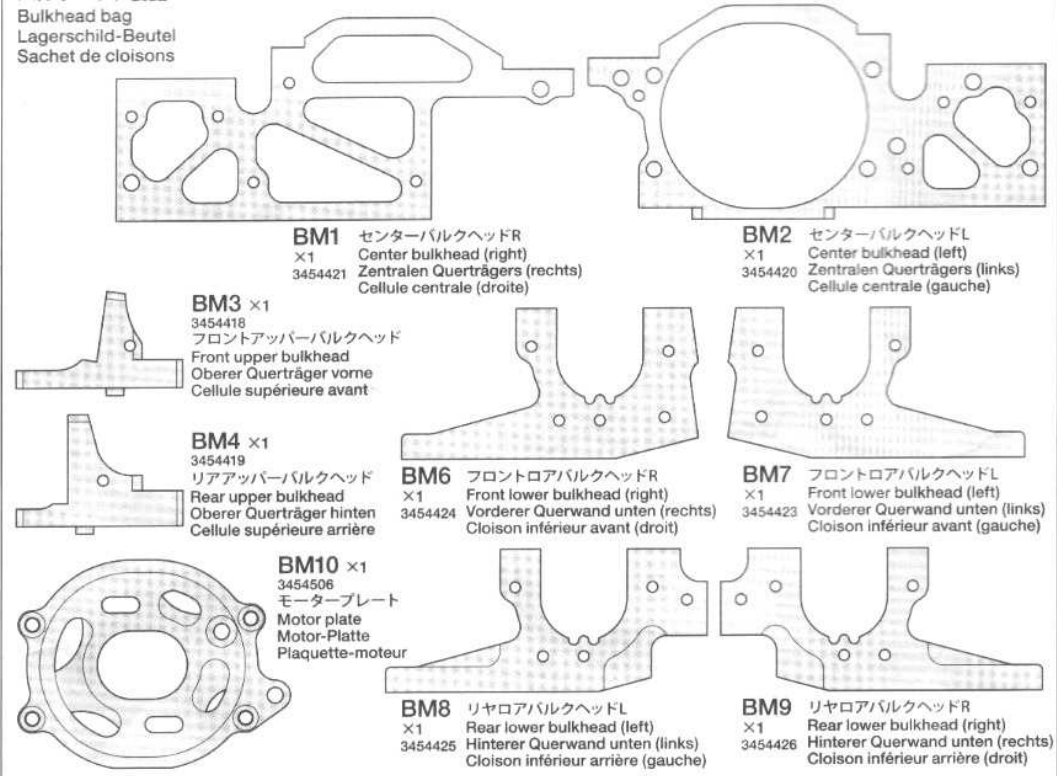

サスマウント袋詰
Suspension mount bag
Aufhängungs-Befestigungs-Beutel
Sachet de supports de suspension

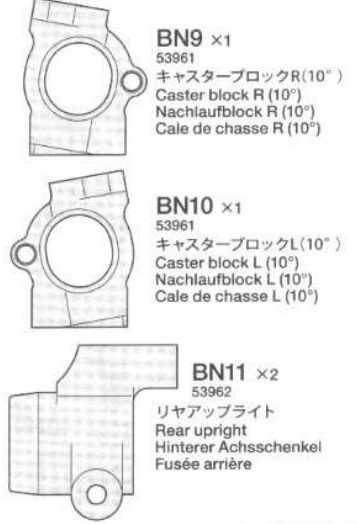
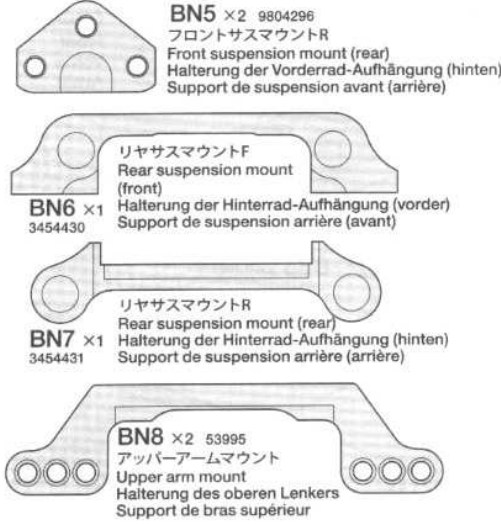
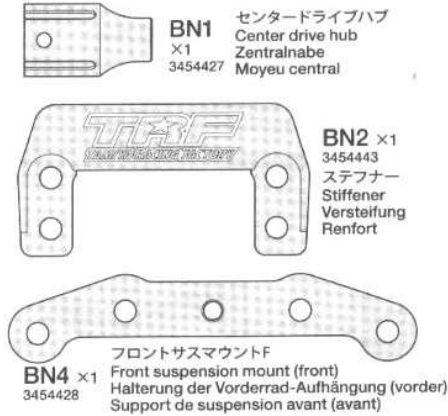

ボールデフ部品袋詰
Ball differential bag
Kugeldifferential-Beutel
Sachet de différentiels à billes

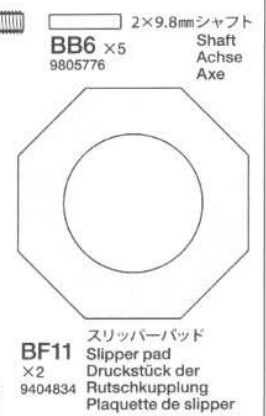
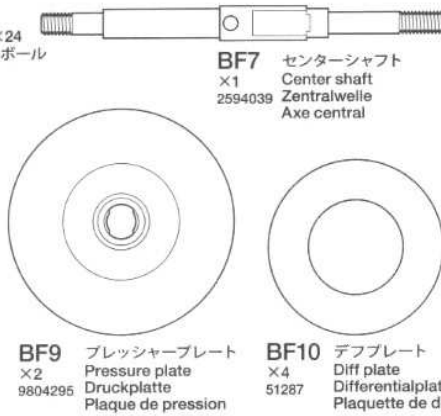
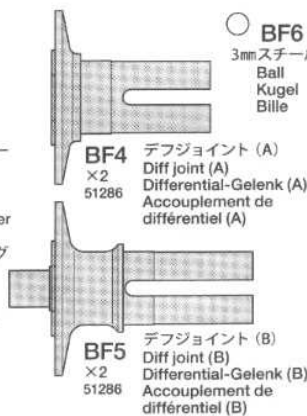
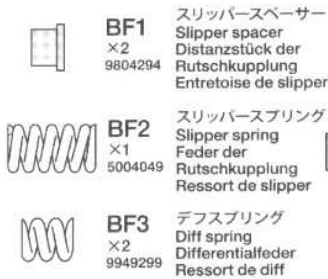

ダンパー部品袋詰
Damper parts bag
Stoßdämpfer Teile-Beutel
Sachet de pièces d'amortisseur

ダンパーオイル (#400) ×1
Damper oil 53443
Dämpfer-Öl
Huile pour amortisseurs

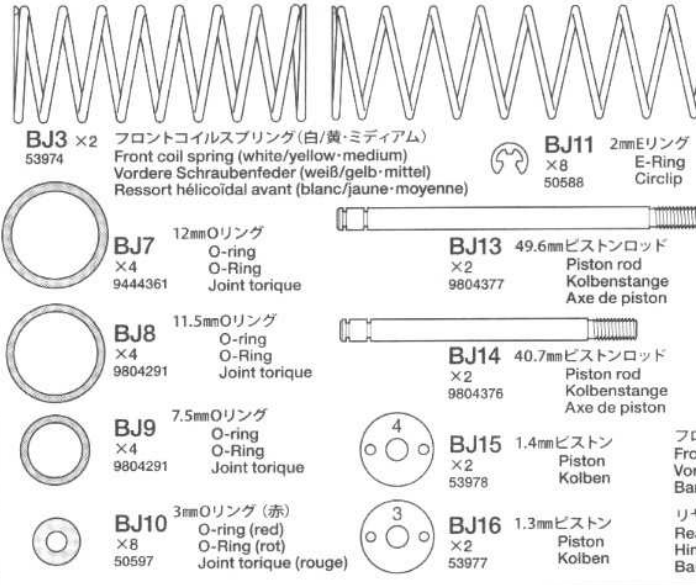
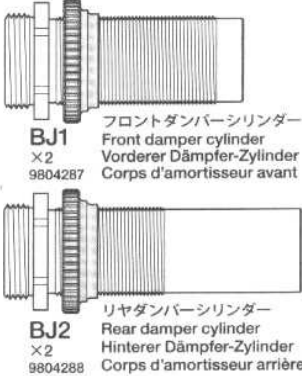

ベアリング袋詰
Ball bearing bag
Kugellager-Beutel
Sachet de roulements à billes

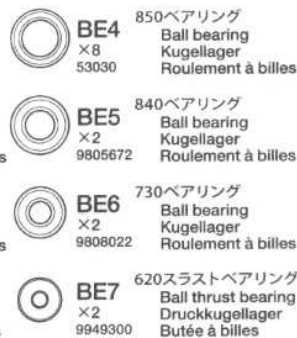
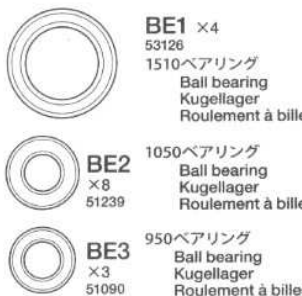

ユニバーサルシャフト袋詰
Universal shaft bag
Gelenkwellen-Beutel
Sachet de cardans articulé

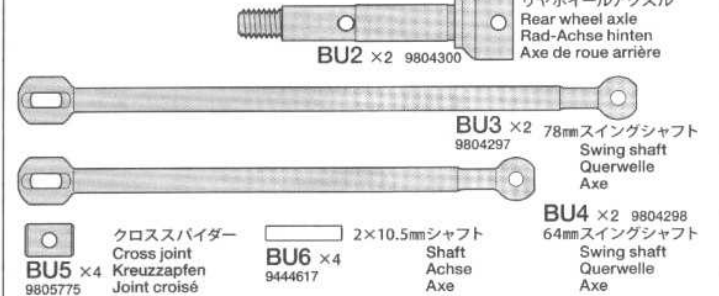

サスシャフト袋詰

Shaft bag
Achse-Beutel
Sachet d'axes

BS1 ×2 3×48.5mmシャフト
Shaft
Achse
Axe

BS2 ×2 3×46mmシャフト
Shaft
Achse
Axe

BS3 ×4 2.6×27mmシャフト
Shaft
Achse
Axe

BS4 3×46mmターンバックルシャフト
Turn-buckle shaft
Spann-Achse
Biellette à pas inversés

BS5 3×38mmターンバックルシャフト
Turn-buckle shaft
Spann-Achse
Biellette à pas inversés

BS6 3×23mmターンバックルシャフト
Turn-buckle shaft
Spann-Achse
Biellette à pas inversés

BS7 ×4 3×10mmターンバックルシャフト
Turn-buckle shaft
Spann-Achse
Biellette à pas inversés

ポスト袋詰

Post bag
Stangen-Beutel
Sachet de mâts

BP2 ステアリングポスト
Steering post
Lagerzapfen der Lenkung
Colonnettes de direction

BP3 リヤアクスルワッシャー
Rear axle washer
Hintere Beilagscheibe
der Achse
Rondelle d'axe arrière

BP4 26mmポスト
26mm post
26mm Pfosten
Axe 26mm

BP5 バッテリーポスト
Battery post
Pfosten des Batterie-Deckels
Colonnette d'accus

BP6 ベルトテンショナー
Belt tensioner
Riemenspanner
Tendeur de courroie

スペーサー袋詰

Spacer bag
Distanzring-Beutel
Sachet d'entretoises

BH5 3×2mmスペーサー
Spacer
Distanzring
Entretoise

BH6 3×1mmスペーサー
Spacer
Distanzring
Entretoise

BH7 3×0.5mmスペーサー
Spacer
Distanzring
Entretoise

BH8 3×3mmスペーサー
Spacer
Distanzring
Entretoise

BH9 3×1.5mmスペーサー
Spacer
Distanzring
Entretoise

ビス袋詰A

Screw bag A
Schraubenbeutel A
Sachet de vis A

BA1 3×16mm六角丸ビス
Screw
Schraube
Vis

BA2 3×10mm六角丸ビス
Screw
Schraube
Vis

BA3 3×6mm六角丸ビス
Screw
Schraube
Vis

BA4 3×6mm六角皿ビス
Screw
Schraube
Vis

BA5 2.6×5mmトラスビス
Screw
Schraube
Vis

BA6 4.5×3.5mmフランジパイプ
Flanged tube
Kragenrohr
Tube à flasque

BA7 3×6mm六角皿ビス(ブルー)
Screw (blue)
Schraube (blau)
Vis (bleu)

シム袋詰 / Shim bag / Scheibe-Beutel / Sachet de cale

BR1 5×0.2mmシム
Shim
Scheibe
Cale

BR2 5×0.1mmシム
Shim
Scheibe
Cale

BR3 4×0.2mmシム
Shim
Scheibe
Cale

BR4 3×0.2mmシム
Shim
Scheibe
Cale

BR5 4×0.1mmシム
Shim
Scheibe
Cale

工具袋詰

Tool bag
Werkzeug-Beutel
Sachet d'outillage

BT1 ×2 51000
サーボセイバースプリング(小)
Servo saver spring (small)
Servo-Saver-Feder (klein)
Ressort de sauve-servo (petit)

BT2 ×1 51000
サーボセイバースプリング(大)
Servo saver spring (large)
Servo-Saver-Feder (groß)
Ressort de sauve-servo (grand)

BT3 6mmスナップピン
Snap pin
Federstift
Epingle métallique

BT4 5mmアジャスター
Adjuster
Einstellstück
Chape à rotule

BT5 5mmアジャスター
Adjuster
Einstellstück
Chape à rotule

BT6 アンテナキャップ
Antenna cap
Antennenkappe
Capuchon d'antenne

BT7 4mmアジャスター
Adjuster
Einstellstück
Chape à rotule

六角棒レンチ(2mm) ×1
Hex wrench (2mm) 2990027
Imbusschlüssel (2mm)
Clé Allen (2mm)

六角棒レンチ(1.5mm) ×1
Hex wrench (1.5mm) 50038
Imbusschlüssel (1.5mm)
Clé Allen (1.5mm)

両面テープ(黒・20×120mm) ×1
Double-sided tape (black) 50171
Doppelklebeband (schwarz)
Adhésif double face (noir)

両面テープ(透明・20×114mm) ×2
Double-sided tape (transparent)
Doppelklebeband (transparente)
Adhésif double face (transparent)

ボールデフグリス ×1
Ball Diff Grease 53042
Fett für Kugeldifferential
Graisse pour différentiel à billes

アンチウェアグリス ×1
Anti-wear grease 53439
Verschleiß-minderndes Fett
Graisse anti-usure

ナイロンバンド ×3
Nylon band 50595
Nylonband
Collier en nylon

スポンジテープ(20×100mm) ×2
Sponge tape 6295014
Schaumgummi-Klebeband
Bande mousse

マジックテープ(9×150mm) ×5
Velcro tape 9805343
Klettband
Bande Velcro

ビス袋詰B

Screw bag B
Schraubenbeutel B
Sachet de vis B

BB1 3×20mm六角丸ビス
Screw
Schraube
Vis

BB2 3×12mm六角丸ビス
Screw
Schraube
Vis

BB3 3×8mm六角丸ビス
Screw
Schraube
Vis

BB4 3×8mm六角皿ビス
Screw
Schraube
Vis

BB5 3×2.5mmイモネジ
Grub screw
Madenschraube
Vis pointeau

BB7 3×18mm六角丸ビス
Screw
Schraube
Vis

ビス袋詰C

Screw bag C
Schraubenbeutel C
Sachet de vis C

BC5 5mmピローボール
Ball connector
Kugelkopf
Connecteur à rotule

BC6 5mmピローボールナット
Ball connector nut
Kugelkopf-Mutter
Ecrou-connecteur à rotule

BC7 サスボール
Suspension ball
Aufhängungs-Kugel
Rotule de suspension

BC8 5×8mm六角ピローボール
Ball connector
Kugelkopf
Connecteur à rotule

BC9 スタビエンド
Stabilizer end
Stabilizer-Endstück
Extrémité de barre anti-roulis

BC10 15Tピニオンギヤ
15T Pinion gear
15Z Motorritzel
Pignon moteur 15 dents

ビス袋詰D

Screw bag D
Schraubenbeutel D
Sachet de vis D

BD1 キングピン
King pin
Bolzen für Arretierstück
Axe de verouillage

BD2 六角ハブ
Hex hub
Sechskant-Nabe
Entraînement hexagonal

BD3 4mmフランジロックナット
Flange lock nut
Sicherungsmutter
Ecrou nylstop à flasque

BD4 3mmロックナット(薄)
Lock nut (thin)
Sicherungsmutter (dünn)
Ecrou de blocage (fin)

BD5 3mmナット
Nut
Mutter
Ecrou

BD6 2mmロックナット
Lock nut
Sicherungsmutter
Ecrou nylstop

ビス袋詰E

Screw bag E
Schraubenbeutel E
Sachet de vis E

BC1 2.6×10mmキャップスクリュー
Cap screw
Zylinderkopfschraube
Vis à tête cylindrique

BC2 2×25mmキャップスクリュー
Cap screw
Zylinderkopfschraube
Vis à tête cylindrique

BC3 2×5mmキャップスクリュー
Cap screw
Zylinderkopfschraube
Vis à tête cylindrique

BH1 5×4mmスペーサー
Spacer
Distanzring
Entretoise

BH2 5×1.6mmスペーサー
Spacer
Distanzring
Entretoise

BH3 5×0.5mmスペーサー
Spacer
Distanzring
Entretoise

BH4 3mmワッシャー
Washer
Beilagscheibe
Rondelle

AFTER MARKET SERVICE CARD

When purchasing Tamiya replacement parts, please take or send this form to your local Tamiya dealer so that the parts required can be correctly identified and supplied. Please note that specifications, availability and price are subject to change without notice.

PARTS CODE

1824097	Body
53984	Buggy Racing Wing
1834019	Bottom Cover
9004176	A Parts (A1-A4, A6-A11, A13, A14)
51271	TRF501X B Parts (Bumper) (B1-B8)
51272	TRF501X C Parts (Front Upright) (C1 & C2)
51275	TRF501X F Parts (Front Lower Arm) (F1)
51278	Belt Tension Adjuster (K1-K5, 2 pcs.)
51000	Hi-Torque Servo Saver (Black) (Q1-Q6, BT1, BT2)
51279	TRF501X R Parts (Rear Lower Arm) (R1 & R2)
51280	TRF501X V Parts (Damper Cap) (V1 & V2, 2 pcs.)
51282	TRF501X X Parts (Damper Retainer) (X1-X6, 2 pcs.)
53987	*1 TRF501X Drive Belt (369mm, 1 pc.)
51320	Front Dish Wheels (2 pcs.)
51321	Rear Dish Wheels (2 pcs.)
9404831	Lower Deck
4024011	Upper Deck (Front)
4024012	Upper Deck (Rear)
4340494	Front Damper Stay
4340495	Rear Damper Stay
4340477	Battery Plate (1 pc.)
9464115	Screw Bag A (BA1-BA7)
9804311	3x16mm Round Head Socket Screw (BA1 x10)
9805763	3x10mm Round Head Socket Screw (BA2 x10)
9804212	3x6mm Round Head Socket Screw (BA3 x10)
9804210	3x6mm Countersunk Hex Head Screw (BA4 x10)
9804310	2.6x5.5mm Screw (BA5 x5)
9808021	4.5x3.5mm Flanged Tube (BA6 x2)
53771	3x6mm Countersunk Hex Head Screw (Blue, BA7 x5)
9464116	Screw Bag B (BB1-BB5, BB7)
9805764	3x20mm Round Head Socket Screw (BB1 x10)
9805765	3x12mm Round Head Socket Screw (BB2 x10)
9805778	3x8mm Round Head Socket Screw (BB3 x10)
9805767	3x8mm Countersunk Hex Head Screw (BB4 x10)
9805777	3x2.5mm Grub Screw (BB5 x10)
9805776	2x9.8mm Shaft (BB6 x10)
9804378	3x16mm Round Head Socket Screw (BB7 x4)
9464118	Screw Bag E (BC1-BC3, BH1-BH4)
9805888	2.6x10mm Cap Screw (BC1 x10)
9949350	2x25mm Cap Screw & 2mm Lock Nut (BC2 & BD6, 2 pcs. each)
9805779	2x5mm Cap Screw (BC3 x2)
9464117	Screw Bag C (BC5-BC10)
9804205	5mm Ball Connector (BC5 x4)
9804206	5mm Ball Connector Nut (BC6 x4)

KUNDENNACHBETREUUNGS-KARTE

Wenn Sie TAMIYA-Ersatzteile kaufen möchten, nehmen Sie bitte zur Unterstützung dieses Formular mit zu Ihrem örtlichen Fachhändler. Bezüglich der Angaben, der Lagerhaltung der Artikel und der Preise sind Änderungen vorbehalten.

50994	5mm Suspension Balls (BC7 x8)
53969	5x8mm Hard Hex Head Ball Connector (BC8 x5)
53644	Aluminum Stabilizer End (Blue, BC9 x4)
3504009	15T Pinion Gear (BC10)
9464083	Screw Bag D (BD1-BD6)
9804312	King Pin (BD1 x4)
9804313	Hex Hub (BD2 x2)
53159	4mm Anodized Aluminum Flange Lock Nut (Blue, BD3 x5)
9805991	3mm Lock Nut (Thin, BD4 x4)
9805896	3mm Nut (BD5 x10)
53126	1510 Sealed Ball Bearing (BE1 x2)
51239	1050 Ball Bearing (BE2 x4)
51090	950 Ball Bearing (BE3 x4)
53030	850 Sealed Ball Bearing (BE4 x4)
9805672	840 Ball Bearing (BE5 x2)
9808022	730 Ball Bearing (BE6 x4)
9949300	620 Ball Thrust Bearing (BE7 x2)
9804294	Slipper Spacer (BF1 x2)
5004049	Slipper Spring (BF2)
9949299	Ball Diff. Spring (BF3 x2)
51286	*1 TRF501X Diff. Joint (BF4 & BF5, 1 pc. each)
2594039	Center Shaft (BF7)
9804295	Pressure Plate (BF9 x2)
51287	*1 Large Ball Diff. Plate (BF10 x2)
9404834	Slipper Pad (BF11 x2)
53989	Center Pulley (18T) (BG6 x2)
53988	*1 Ball Diff. Pulley (37T) (BG7 x1)
51314	48 Pitch Spur Gear (91T) (BG8)
9804304	5x4mm Spacer (BH1 x2)
9804303	5x1.6mm Spacer (BH2 x2)
9804246	5x0.5mm Spacer (BH3 x5)
50586	3mm Washer (BH4 x15)
53539	5.5mm Aluminum Spacer Set (BH5-BH9, 4 pcs. each)
9804287	Front Damper Cylinder (BJ1 x2)
9804288	Rear Damper Cylinder (BJ2 x2)
53974	TRF501X Setting Spring Set (Front) (BJ3 x2...etc.)
9444361	12mm O-ring (BJ7 x4)
9804291	11.5mm & 7.5mm O-ring (BJ8 & BJ9, 4 pcs. each)
50597	Damper O-ring (Red, BJ10 x10)
50588	2mm E-ring (BJ11 x15)
53975	TRF501X Setting Spring Set (Rear) (BJ12 x2...etc.)
9804377	49.6mm Piston Rod (BJ13 x2)
9804376	40.7mm Piston Rod (BJ14 x2)
53978	TRF501X Damper Piston (1.4mm) (BJ15 x4)
53977	TRF501X Damper Piston (1.3mm) (BJ16 x4)

SERVICE APRES-VENTE

LISTE DE PIECES DETACHEES

Afin de vous permettre de vous procurer des pièces de rechange Tamiya, amenez cette liste à votre point de vente Tamiya qui ne manquera pas de vous renseigner. Veuillez noter que les caractéristiques, disponibilité et prix peuvent changer sans avis préavis.

53979	TRF501X Damper Rod Guide Set (BJ17 x4, BJ18 x4, BJ19 x8)
3454421	Center Bulkhead R (BM1)
3454420	Center Bulkhead L (BM2)
3454418	Front Upper Bulkhead (BM3)
3454419	Rear Upper Bulkhead (BM4)
3454424	Front Lower Bulkhead R (BM6)
3454423	Front Lower Bulkhead L (BM7)
3454425	Rear Lower Bulkhead L (BM8)
3454426	Rear Lower Bulkhead R (BM9)
3454506	Motor Plate (BM10)
3454427	Center Drive Hub (BN1)
3454443	Stiffener (BN2)
3454428	Front Suspension Mount F (BN4)
9804296	Front Suspension Mount R (BN5 x2)
3454430	Rear Suspension Mount F (BN6)
3454431	Rear Suspension Mount R (BN7)
53995	*1 TRF501X Reinforced Upper Arm Mount (BN8 x1)
53961	TRF501X Aluminum Caster Block (10) (BN9 & BN10)
53962	TRF501X Aluminum Rear Upright (BN11 x2)
9804307	Steering Post (BP2 x2)
9804305	Rear Axle Washer (BP3 x2)
9804306	26mm Post (BP4 x2)
9804308	Battery Post (BP5 x4)
53967	TRF501X Adjustable Belt Tensioner (BP6 x3)
53587	5mm Shim Set (BR1 & BR2, 10 pcs. each)
53586	4mm Shim Set (BR3 & BR5, 10 pcs. each)
53585	3mm Shim Set (BR4 x10...etc.)
9805681	3x48.5mm Shaft (BS1 x4)
51093	TB Evolution IV 46mm Suspension Shaft (BS2 x4)
9804301	2.6x27mm Shaft (BS3 x4)
9804302	3x46mm Tumbuckle Shaft (BS4 x4)
9805760	3x38mm Tumbuckle Shaft (BS5 x2)
2520022	3x23mm Tumbuckle Shaft (BS6 x1)
53892	3x10mm Aluminum Tumbuckle Shaft (BS7 x4)
9804299	Rear Wheel Axle (BU1 x2)
9804300	Rear Wheel Axle (BU2 x2)
9804297	78mm Swing Shaft (BU3 x2)
9804298	64mm Swing Shaft (BU4 x2)
9805775	Cross Joint (BU5 x4)
9444617	*1 2x10.5mm Shaft (BU6 x2)
51283	5mm Reinforced Adjuster (BT4 x8)
50875	5mm Ball Connector (BT5 x8)
51111	4mm Adjuster (for 3mm Screws) (BT7 x8)
53963	TRF501X Stabilizer Set (Front & Rear Stabilizer Rod...etc.)
*1	Requires 2 sets for one car.

部品請求について

For Japanese use only!

★部品をなくしたり、こわれた方は、このステッカーが貼られたカスタマーサービス取次店にご注文いただけます。また、当社カスタマーサービスに直接ご注文する場合は、右記の方法でご注文することができます。詳しくは当社カスタマーサービスまでお問い合わせください。



① 郵便振替のご利用法

郵便局の払込用紙の通信欄に以下のカードを参考にITEM番号、スケール、製品名、部品名、部品コード、数量を必ずご記入ください。送込先住所欄にはお電話番号もご記入ください。口座番号 00810-9-1118、記入者名 株式会社タミヤをお書きください。

② 代金引換のご利用法

パート代金に加えて代引き手数料 (315円) をご負担いただけます。電話またはホームページより代金引換によるご注文をお受けいたします。

③ タミヤカードのご利用法

タミヤカードをご利用の場合、代金はご指定金融機関の口座引き落としとなります。ご注文は電話またはホームページよりお受けいたします。

《住所》 〒422-8610 静岡県駿河区恩田原3-7

株式会社タミヤ カスタマーサービス係

《お問い合わせ電話番号》 静岡 054-283-0003

東京 03-3899-3765 (静岡へ自動転送)

営業時間/平日 8:00~20:00 土、日、祝日 8:00~17:00

《カスタマーサービスアドレス》

http://tamiya.com/japan/customer/cs_top.htm

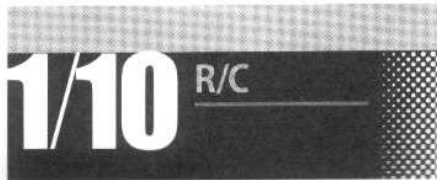

TRF501X ワールド エディション ITEM 42105

★価格は予告なく変更となる場合があります。

部品名	価格	部品コード
ボディ	2,550円	1824097
アンダーカバー	1,450円	1834019
Aパーツ	840円	9004176
ロアデッキ	7,200円	9404831
フロントアッパーデッキ	1,000円	4024011
リアアッパーデッキ	1,200円	4024012
フロントダンパーステー	1,000円	4304094
リアダンパーステー	1,300円	4304095
バッテリープレート (1個)	640円	4304077
フロントアッパーバルクヘッド	1,350円	3454418
フロントロアバルクヘッドL	2,000円	3454423
フロントロアバルクヘッドR	2,000円	3454424
センターバルクヘッドL	2,450円	3454420
センターバルクヘッドR	2,300円	3454421
リアアッパーバルクヘッド	1,250円	3454419
リアロアバルクヘッドL	2,000円	3454425
リアロアバルクヘッドR	2,000円	3454426
モータープレート	1,500円	3454506
センタードライブハブ	460円	3454427
セッダー	1,400円	3454443
フロントサスマウントF	880円	3454428
フロントサスマウントR (2個)	1,300円	9804296
リヤサスマウントF	960円	3454430
リヤサスマウントR	930円	3454431
センターシャフト	600円	2594039
プレッシャープレート (2枚)	1,000円	9804295
スリッパパッド (2個)	620円	9404834
スリッパベアラー (2個)	320円	9804294
スリッパスプリング	230円	5004049
フロントダンパーシリンダー (2本)	1,400円	9804287
リアダンパーシリンダー (2本)	1,600円	9804288
49.6mmピストンロッド (2本)	570円	9804377
40.7mmピストンロッド (2本)	550円	9804376
フロントホイールアクスル (2個)	750円	9804299
リアホイールアクスル (2個)	800円	9804300
78mmスイングシャフト (2本)	1,100円	9804297
64mmスイングシャフト (2本)	1,100円	9804298
クロスバイダー (4個)	300円	9805775

ステアリングポスト (2個)	460円	9804307
バッテリーポスト (4個)	550円	9804308
26mmポスト (2個)	480円	9804306
リヤアクスルワッシャー (2個)	260円	9804305
15Tピニオンギヤ	380円	3504009
キングピン (4本)	540円	9804312
六角ハブ (2個)	450円	9804313
840ベアリング (2個)	800円	9805672
730ベアリング (4個)	1,500円	9808022
3x46mm ターンバックルシャフト (4本)	470円	9804302
3x38mm ターンバックルシャフト (2本)	280円	9805760
3x23mm ターンバックルシャフト (1本)	240円	2520022
3x48.5mm シャフト (4本)	250円	9805681
2.6x27mm シャフト (4本)	250円	9804301
2x10.5mm シャフト (2本)	200円	9444617
2x9.8mm シャフト (10本)	250円	9805776
3x20mm 六角丸ビス (10本)	240円	9805764
3x18mm 六角丸ビス (4本)	170円	9804378
3x16mm 六角丸ビス (10本)	230円	9804311
3x12mm 六角丸ビス (10本)	230円	9805778
3x10mm 六角丸ビス (10本)	230円	9805763
3x8mm 六角丸ビス (10本)	230円	9805765
3x6mm 六角丸ビス (10本)	230円	9804212
3x8mm 六角皿ビス (10本)	230円	9805767
3x6mm 六角皿ビス (10本)	230円	9804210
2.6x10mm キャップスクリュー (10本)	280円	9805888
2x5mm キャップスクリュー (2本)	180円	9805779
2.6x5mm トラスビス (5本)	200円	9804310
3x2.5mm イモネジ (10個)	300円	9805777
5x4mm スペーサー (2個)	250円	9804304
5x1.6mm スペーサー (2個)	240円	9804303
5x0.5mm スペーサー (5個)	340円	9804246
4.5x3.5mm フランジハブ (2個)	220円	9808021
12mm Oリング (4個)	250円	9444361
11.5mm, 7.5mm Oリング (各4個)	270円	9804291
5mm ピローボール (4個)	250円	9804205
5mm ピローボールナット (4個)	260円	9804206
3mm ロックナット (薄) (4個)	230円	9805991
3mm ナット (10個)	210円	9805896
ビス袋詰A	760円	9464115
ビス袋詰B	820円	9464116
ビス袋詰C	1,600円	9464117
ビス袋詰D	1,200円	9464083
ビス袋詰E	760円	9464118

この他にも修理や整備のためのRCスペアパーツが発売されています。お近くの模型店店頭、または当社カスタマーサービスまでお問い合わせください。尚、この商品付属の青色のアンテナパイプは小分け販売しておりません。ご注文いただきました場合、色違いの部品をお送りさせていただきます。又、この商品付属のステッカーにつきましては、ご注文をお受けできません。

部品名	価格	送料	部品コード
ウイング	800円	240円	OP.984
Bパーツ	500円	200円	SP.1271

Cパーツ	500円	140円	SP.1272
Fパーツ	700円	200円	SP.1275
Kパーツ (2枚)	500円	140円	SP.1278
Qパーツ (サポーター・スプリング付) (大) (小) (2個)	700円	140円	SP.1000
Rパーツ	700円	200円	SP.1279
Vパーツ (2枚)	500円	140円	SP.1280
Xパーツ (2枚)	500円	140円	SP.1282
ベルト (1本)	500円	120円	OP.987
フロントホイール (2本)	600円	200円	SP.1320
リヤホイール (2本)	600円	200円	SP.1321
3mm ワッシャー (15個)	100円	80円	SP.586
2mm エリング (15個)	100円	80円	SP.588
3mm Oリング (赤) (10個)	150円	80円	SP.597
5mm アジャスター (8個)	200円	90円	SP.875
ナスホール (8個)	600円	90円	SP.994
950ベアリング (4個)	700円	90円	SP.1090
3x46mm シャフト (4本)	200円	90円	SP.1093
4mm アジャスター (8個)	200円	120円	SP.1111
1050ベアリング (4個)	500円	120円	SP.1239
5mm アジャスター (18個)	300円	120円	SP.1283
デフジョイント A・B (各1個)	1,800円	200円	SP.1286
デフプレート (2枚)	300円	90円	SP.1287
91T スペーサー	400円	120円	SP.1314
850 ラバーシールベアリング (4個)	1,600円	120円	OP.30
1510 ラバーシールベアリング (4個)	1,200円	120円	OP.126
4mm フランジロックナット (ブルー) (5個)	500円	90円	OP.159
スペーサー	600円	90円	OP.539
(3x0.5mm, 1mm, 1.5mm, 2mm, 2.5mm, 3mm 各4個)			
3x0.1mm, 0.2mm, 0.3mm シム (各10個)	400円	90円	OP.585
4x0.1mm, 0.2mm, 0.3mm シム (各10個)	400円	90円	OP.586
5x0.1mm, 0.2mm, 0.3mm シム (各10個)	400円	90円	OP.587
スタビエンド (4個)	500円	90円	OP.644
3x6mm 六角皿ビス (ブルー) (5本)	480円	90円	OP.771
3x10mm ターンバックルシャフト (4本)	500円	90円	OP.892
キャスターブロック L (各1個)	3,700円	140円	OP.961
リアアッパイト (2個)	3,600円	140円	OP.962
フロント、リアスタビライザー	1,300円	140円	OP.963
(ソフト・メディアム・ハード 各2本)			
ベルト・テンションナー (3個)	1,300円	120円	OP.967
5x8mm 六角ピローボール (5個)	700円	90円	OP.969
フロントコイルスプリング	900円	140円	OP.974
(ソフト・メディアム・ハード 各2本)			
リヤコイルスプリング	1,000円	140円	OP.975
(ソフト・メディアム・ハード 各2本)			
1.3mmピストン (4個)	500円	90円	OP.977
1.4mmピストン (4個)	500円	90円	OP.978
アッパー、ロアロッドガイド (各4個)	ミドル		
スペーサー (8個)	1,100円	120円	OP.979
37T ボールデフプーリー (1個)	400円	120円	OP.988
18T プーリー (2個)	360円	120円	OP.