

# M792 GAMA GOAT

## U.S. 6X6 AMBULANCE TRUCK

**TAMIYA**

1/35 MILITARY MINIATURE SERIES NO.342

 1/35 ミリタリーミニチュアシリーズ  
 アメリカ M792 ガマゴート 野戦救急車  
 INCLUDES 2 FIGURES & 2 KINDS OF MARKINGS

### READ BEFORE ASSEMBLY

**注意** ●このキットは組み立てモデルです。作る前に必ず説明書を最後までお読みください。また小学生などの低年齢の方が組み立てるときは、保護者の方もお読みください。また接着剤や塗料は、必ずプラスチック用をお使いください。(別売) ●工具の使用には十分注意してください。特にナイフ、ニッパーなどの刃物によるケガや事故に注意してください。●接着剤や塗料は使用する前にそれぞれの注意書きをよく読み、指示に従って正しく使用し、使用するときは換気に十分注意してください。●小さなお子様のいる所での作業はやめてください。小さな部品の飲み込みや、ビニール袋をかぶつての窒息などの危険な状況が考えられます。

**CAUTION** ●Read carefully and fully understand the instructions before commencing assembly. A supervising adult should also read the instructions if a child assembles the model. ●When assembling this kit, tools including knives are used. Extra care should be taken to avoid personal injury. ●Read and follow the instructions supplied with paint and/or cement, if used (not included in kit). Use plastic cement and paints only. ●Keep out of reach of small children. Children must not be allowed to put any parts in their mouths or pull vinyl bags over their heads.

**VORSICHT** ●Bevor Sie mit dem Zusammenbau beginnen, sollten Sie alle Anweisungen gelesen und verstanden haben. Falls ein Kind das Modell zusammenbaut, sollte ein beaufsichtigender Erwachsener die Bauanleitung ebenfalls gelesen haben. ●Beim Zusammenbau dieses Bausatzes werden Werkzeuge einschließlich Messer verwendet. Zur Vermeidung von Verletzungen ist besondere Vorsicht angebracht. ●Wenn Sie Farben und/oder Kleber verwenden (nicht im Bausatz enthalten), beachten und befolgen Sie die dort beiliegenden Anweisungen. Nur Klebstoff und Farben für Plastik verwenden. ●Bausatz von kleinen Kindern fernhalten. Kindern darf keine Möglichkeit gegeben werden, irgendwelche Teile in den Mund zu nehmen oder sich Plastiktüten über den Kopf zu ziehen.

**PRECAUTIONS** ●Bien lire et assimiler les instructions avant de commencer l'assemblage. La construction du modèle par un enfant doit s'effectuer sous la surveillance d'un adulte. ●L'assemblage de ce kit requiert de l'outillage, en particulier des couteaux de modélisme. Manier les outils avec précaution pour éviter toute blessure. ●Lire et suivre les instructions d'utilisation des peintures et/ou de la colle, si utilisées (non incluses dans le kit). Utiliser uniquement une colle et des peintures spéciales pour le polystyrène. ●Garder hors de portée des enfants en bas âge. Ne pas laisser les enfants mettre en bouche ou sucer les pièces, ou passer un sachet vinyl sur la tête.

### PAINTS REQUIRED

● 塗装指示のマークです。タミヤカラーのカラーナンバーで指示しました。

This mark denotes numbers for Tamiya Paint colors.

TS-28 ●オリーブドラブ2 / Olive drab 2 / Braun-Oliv 2 / Vert olive 2

X-7 ●レッド / Red / Rot / Rouge

X-10 ●ガンメタル / Gun metal / Metall-Grau / Gris acier

X-11 ●クロームシルバー / Chrome silver / Chrom-Silber / Aluminium chromé

X-18 ●セミグロスブラック / Semi gloss black / Seidenglanz Schwarz / Noir satiné

X-26 ●クリアーオレンジ / Clear orange / Klar-Orange / Orange translucide

XF-1 ●フラットブラック / Flat black / Matt Schwarz / Noir mat

XF-15 ●フラットフレッシュ / Flat flesh / Fleischfarben Matt / Chair mate

XF-49 ●カーキ / Khaki / Khaki / Kaki

XF-51 ●カーキドラブ / Khaki drab / Braun-Khaki / Vert kaki

XF-55 ●デッキタン / Deck tan / Deck-Braun / Havane

XF-56 ●メタリックグレイ / Metallic grey / Grau-Metallic / Gris métallisé

XF-57 ●バフ / Buff / Lederfarben / Chamois

XF-59 ●デザートイエロー / Desert yellow / Sandgelb / Jaune désert

XF-60 ●ダークイエロー / Dark yellow / Dunkelgelb / Jaune foncé

XF-64 ●レッドブラウン / Red brown / Rotbraun / Rouge brun

XF-67 ●NATOグリーン / NATO Green / NATO Grün / Vert OTAN

XF-68 ●NATOブラウン / NATO Brown / NATO Braun / Brun OTAN

XF-69 ●NATOブラック / NATO Black / NATO Schwarz / Noir OTAN

XF-85 ●ラバーブラック / Rubber Black / Gummischwarz / Noir Caoutchouc

### RECOMMENDED TOOLS

#### 《用意する工具》

Recommended tools  
 Benötigtes Werkzeug  
 Outillage nécessaire

接着剤  
 (プラスチック用)  
 Cement  
 Kleber  
 Colle



ニッパー  
 Side cutters  
 Seitenschneider  
 Pince coupante

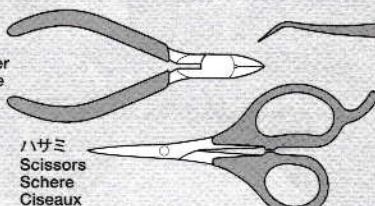

ハサミ  
 Scissors  
 Schere  
 Ciseaux

ピンセット  
 Tweezers  
 Pinzette  
 Précelles

ピンバイス (ドリル刃1.2mm, 2.5mm)  
 Pin vise (1.2mm, 2.5mm drill bit)  
 Schraubstock (1.2mm, 2.5mm Spiralbohrer)  
 Outil à percer (1.2mm, 2.5mm de diamètre)

ナイフ  
 Modeling knife  
 Modelliermesser  
 Couteau de modéliste



# ASSEMBLY



- 組立説明図の中で塗装指示のない部品はボディ色 (TS-28) で塗装します。
- When no color is specified, paint the item with TS-28.
- Wenn keine Farbe angegeben ist, Teile mit TS-28 bemalen.
- Lorsqu'aucune teinte n'est spécifiée, peindre en TS-28.

不要部品..... A7×2, B21, C5, C6, C7,  
Not used. C20, C21  
Nicht verwenden.  
Non utilisées.

## 1 シャーシの組み立て Chassis Chassis Châssis



指示の穴を開けます。  
Make holes.  
Loch machen.  
Percer des trous.

指示の部分を切り取ります。  
Cut off.  
Wegschneiden.  
Découper.

《A2, A3》

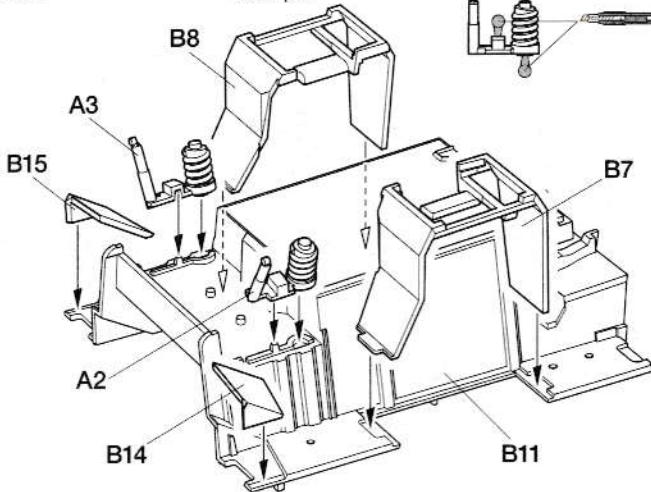
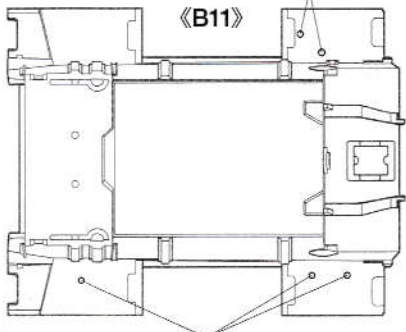

- ★⑩で弾薬箱と機銃架を取り付ける場合は穴 (1.2mm) をあけます。
- ★Make 1.2mm holes if attaching ammunition case and gun mount in Step ⑩.
- ★Zur Befestigung des Munitionsbehälters und der Lafette in Schritt ⑩ Löcher mit 1,2mm bohren.
- ★Percer des trous de 1,2mm si on fixe le rack à munitions et le support de mitrailleuse à l'étape ⑩.

## 2 《フロントサスペンション :F》 Front suspension Vorderradaufhängung Suspension avant

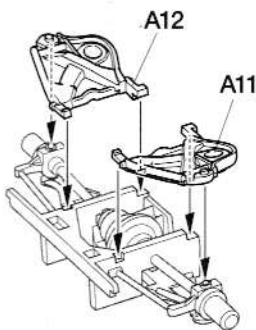
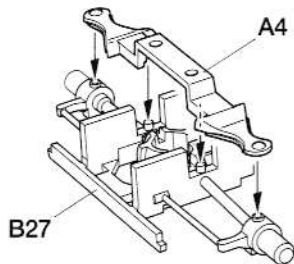

## 《リアサスペンション :R》 Rear suspension Hinterradaufhängung Suspension arrière

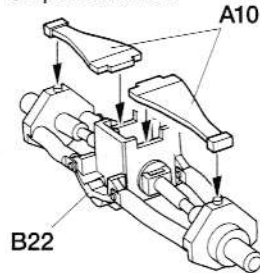

## 3 サスペンションの取り付け Attaching suspension Radtaufhängung-Einbau Fixation de la suspension

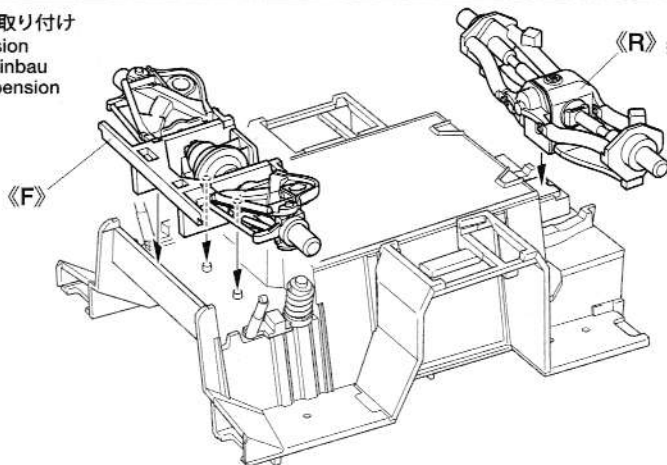

- ★部品の向きに注意してください。
- ★Note direction.
- ★Auf richtige Platzierung achten.
- ★Noter le sens.

## 4 リヤパネルの組み立て Tractor rear panel Heckplatte des Antriebsteils Panneau arrière du tracteur



このマークの部品は接着しません。  
Do not cement.  
Nicht kleben.  
Ne pas coller.

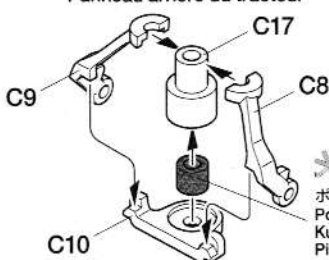

ポリキャップ (小)  
Poly cap (small)  
Kunststoff-Nabe (klein)  
Pièce de jonction (petite)

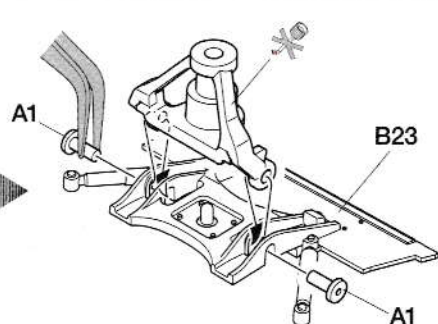
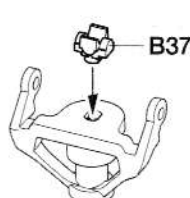

**5** リヤパネルの取り付け  
 Attaching tractor rear panel  
 Anbau der Heckplatte des Antriebsteils  
 Fixation du panneau arrière du tracteur

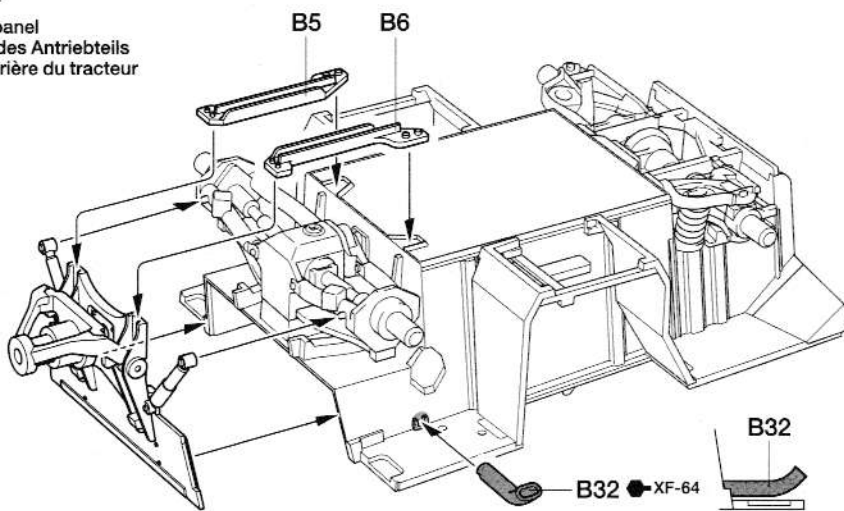

**6** フロントパネルの組み立て  
 Front panel  
 Bugplatte  
 Panneau avant

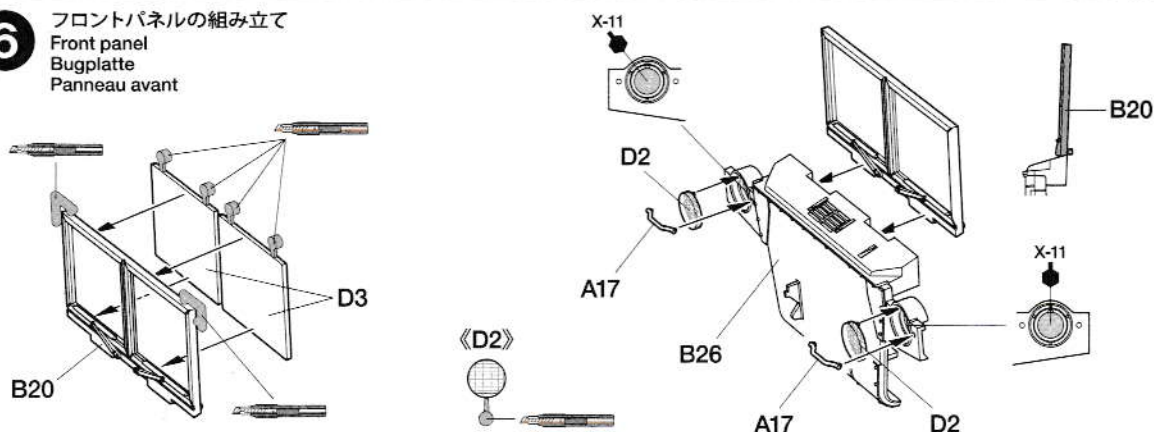

**7** シートの取り付け  
 Attaching seats  
 Sitz-Einbau  
 Fixation de sieges

 指示の番号のスライドマークをはります。  
 Number of decal to apply.  
 Nummer des Abziehbildes, das anzubringen ist.  
 Numéro de la décalcomanie à utiliser.

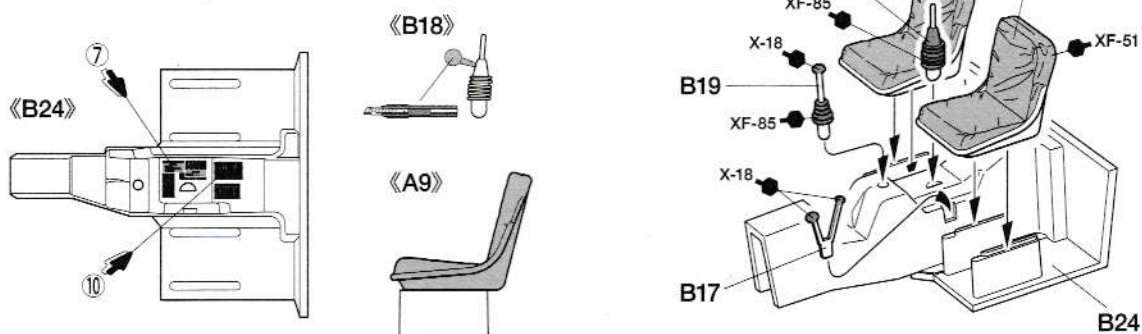

**8** フロントパネルの取り付け  
 Attaching front panel  
 Einbau der Bugplatte  
 Fixation du panneau avant

《燃料タンク左》  
 Left fuel tank  
 Kraftstofftank links  
 Réservoir gauche

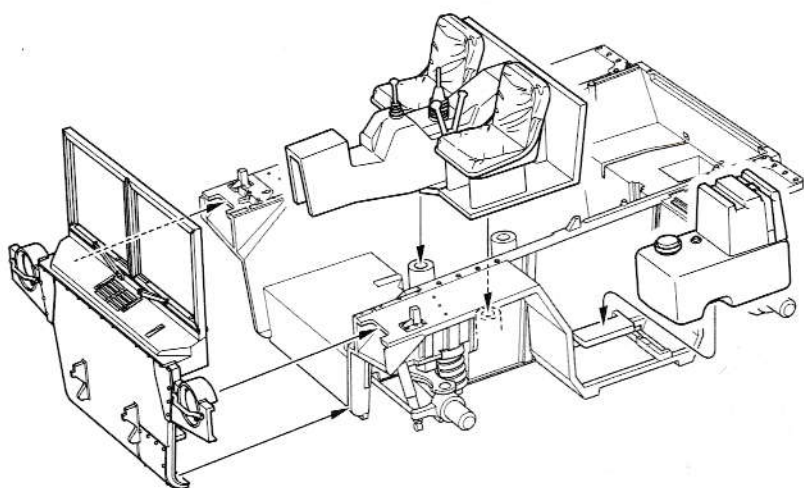
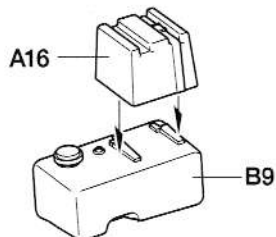

**9** ダッシュボードの取り付け  
Attaching dashboard  
Armaturen Brett-Einbau  
Fixation du tableau de bord

《B31》

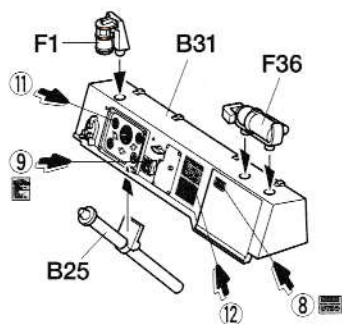
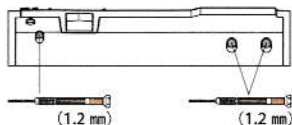

**注意!**  
CAUTION

★指示の番号、①、②の順で取り付けます。  
★Attach parts in numbered order ①, ②.  
★Die Teile in der nummerierten Reihenfolge ①, ② anbringen.  
★Fixer les pièces dans l'ordre des numéros ①, ②.

《燃料タンク右》  
Right fuel tank  
Kraftstofftank rechts  
Réservoir droite

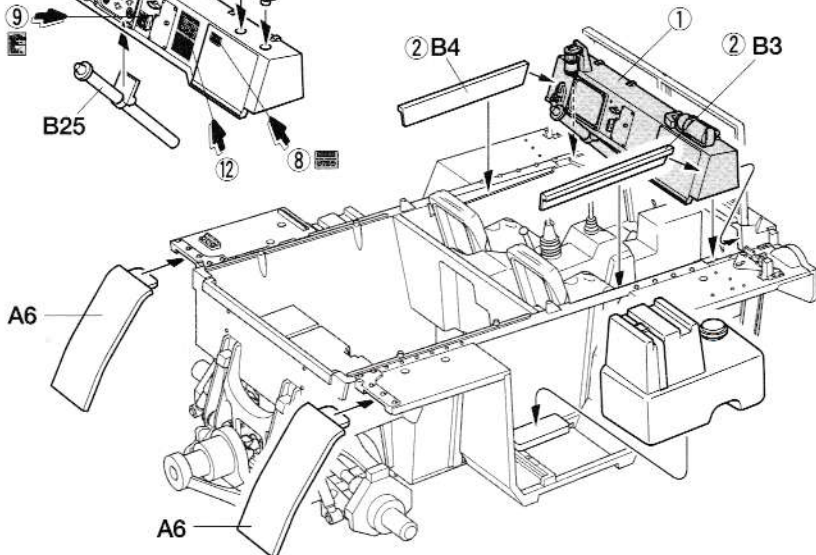
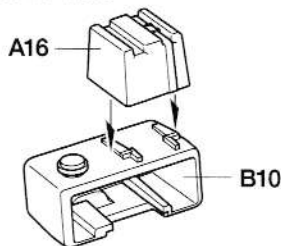

**10** 備品の取り付け  
Attaching accessories  
Anbau des Zubehörs  
Fixation des accessoires

**注意!**  
NOTICE

★機銃架と弾薬ケースが装備されていた車輛もありました。  
★M792 ambulances were not generally fitted with gun mount and ammunition case.  
★Die M792 in der Ambulanz-Version waren üblicherweise nicht mit Lafette und Munitionsbehälter ausgestattet.  
★Les M792 ambulances n'étaient généralement pas équipés de rack à munitions et de support de mitrailleuse.

《機銃架》  
Gun mount  
Lafette  
Support de mitrailleuse

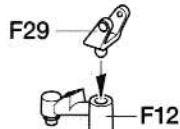

《ジェリカン》  
Jerry can  
Benzinkanister  
Jerry Can

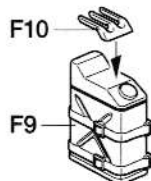

《弾薬ケース》  
Ammunition case  
Munitionsbehälter  
Rack à munitions

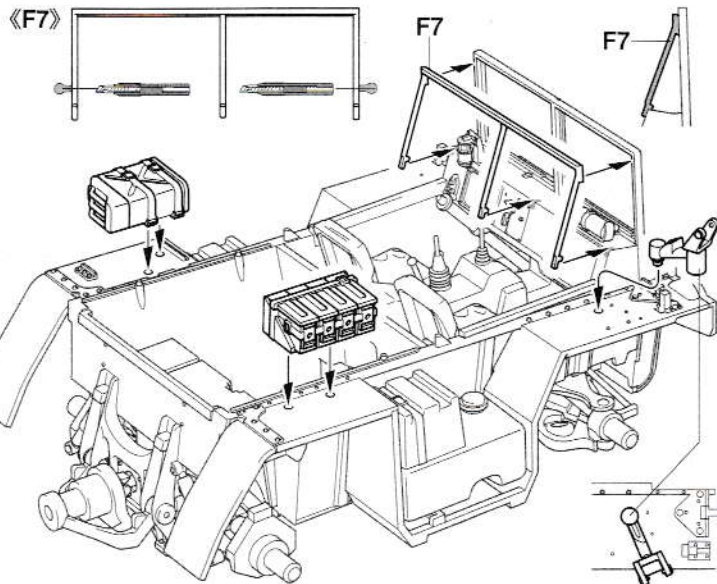
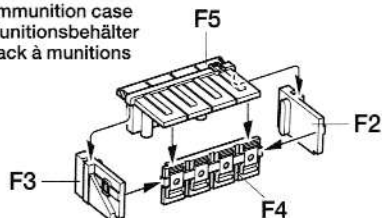

**11** ドライバーの取り付け  
Attaching driver figure  
Fahrerfigur-Einbau  
Fixation de la figurine du conducteur

**注意!**  
NOTICE

★ハンドルに合わせて人形を取り付けます。  
★Attach driver figure to fit steering wheel.  
★Fahrerfigur zum Lenkrad passend anordnen.  
★Adapter la position de la figurine de pilote au volant.

《ウッドランドパターン》  
Woodland camouflage  
Tarnanstrich für Waldgebiet  
Uniforme en zone boisée

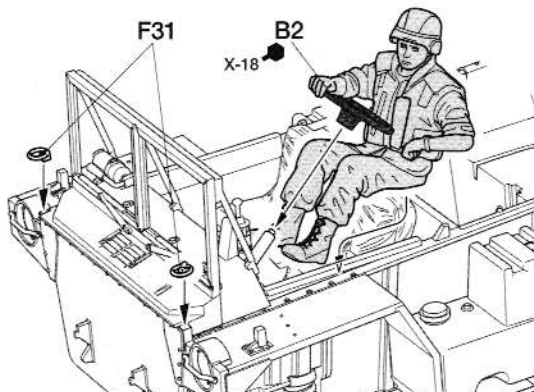
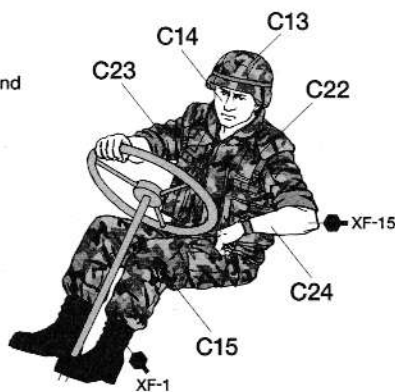

**12** ホイールの取り付け  
Attaching wheels  
Einbau der Räder  
Fixation des roues

《ホイール》 ★4個作ります。  
Wheels ★Make 4.  
Räder ★4 Satz anfertigen.  
Roues ★Faire 4 jeux.

ポリキャップ (大)  
Poly cap (large)  
Kunststoff-Nabe (groß)  
Pièce de jonction (grande)

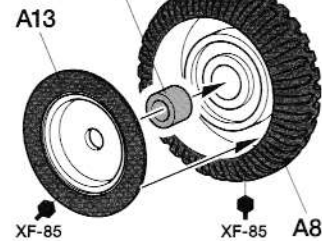

B34 F13

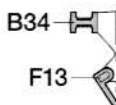

★図のように取り付けます。  
★Attach as shown.  
★Gemäß Abbildung einbauen.  
★Fixer comme indiqué.

**13** エンジンフード  
Engine hood  
Motorhaube  
Capot

《B30》

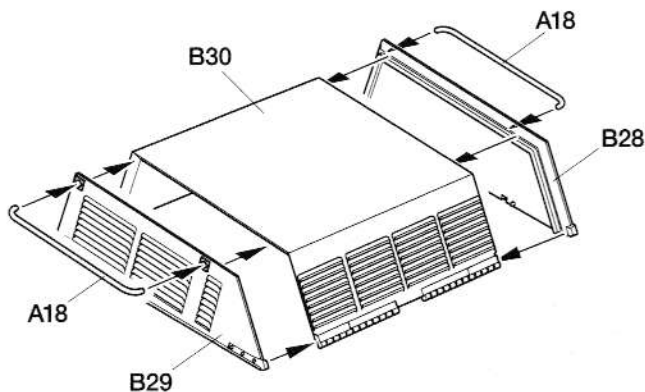
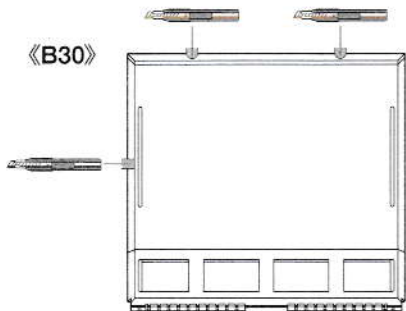

**14** エンジンフードの取り付け  
Attaching engine hood  
Befestigen von Motorhaube  
Fixation du capot

《B36》



《サイドミラー》  
Side mirrors  
Rückspiegel  
Rétroviseurs

《L》

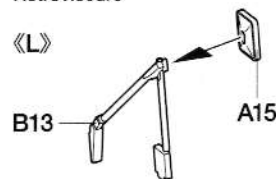

《A15》

《R》

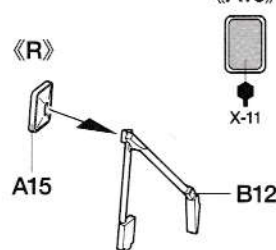

A15

B12, B13

★図のように取り付けます。  
★Attach as shown.  
★Gemäß Abbildung einbauen.  
★Fixer comme indiqué.

**15** 車体部品の取り付け  
 Attaching hull parts  
 Wannen-Einzelteile-Einbau  
 Fixation des équipements de la caisse

《ウインカー》 ★2個作ります。  
 Turn signals ★Make 2.  
 Blinker ★2 Satz anfertigen.  
 Clignotants ★Faire 2 jeux.

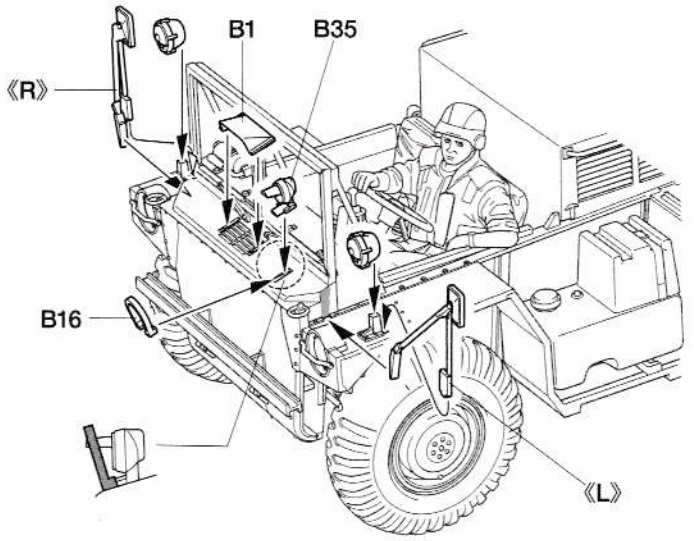
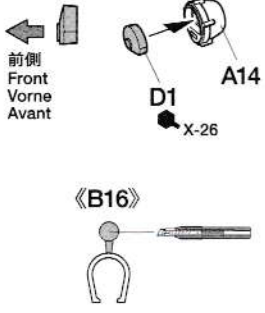

**16** トレーラーの組み立て  
 Carrier  
 Lademulde  
 Porteur

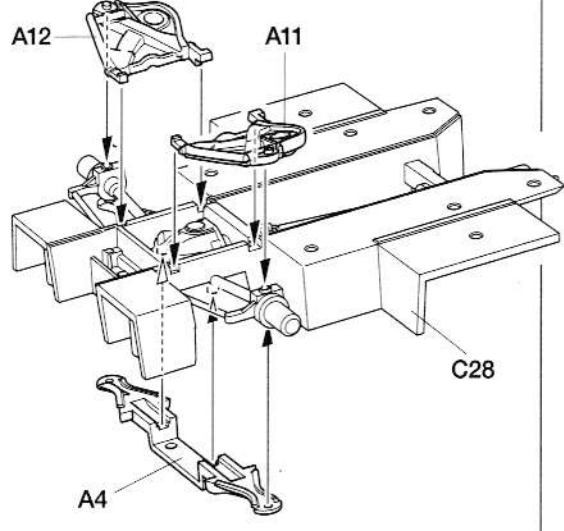
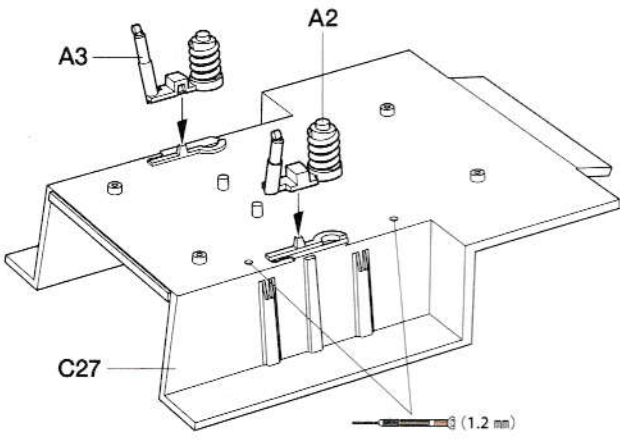
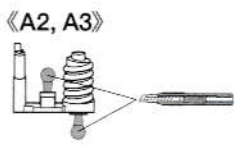

**17** テールゲートの取り付け  
 Attaching tailgate  
 Befestigen der Heckklappe  
 Fixation du panneau rabattable

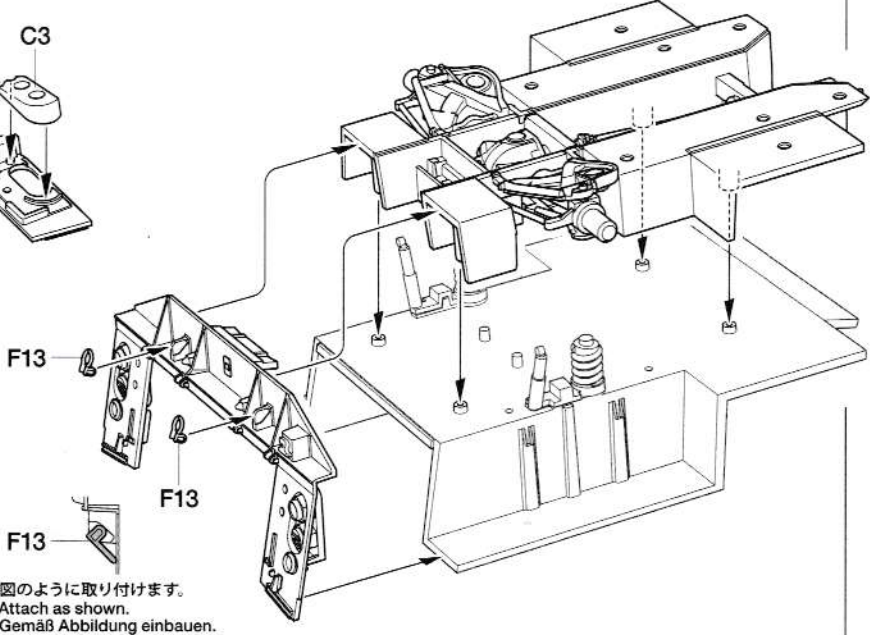
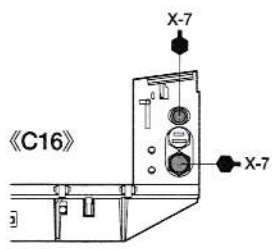
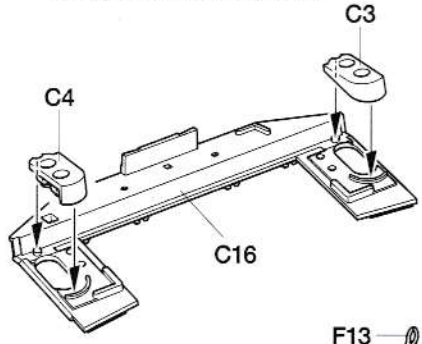

★図のように取り付けます。  
 ★Attach as shown.  
 ★Gemäß Abbildung einbauen.  
 ★Fixer comme indiqué.

**18** リヤハッチの取り付け  
Attaching rear door  
Anbau der hinteren Tür  
Fixation du battant arrière

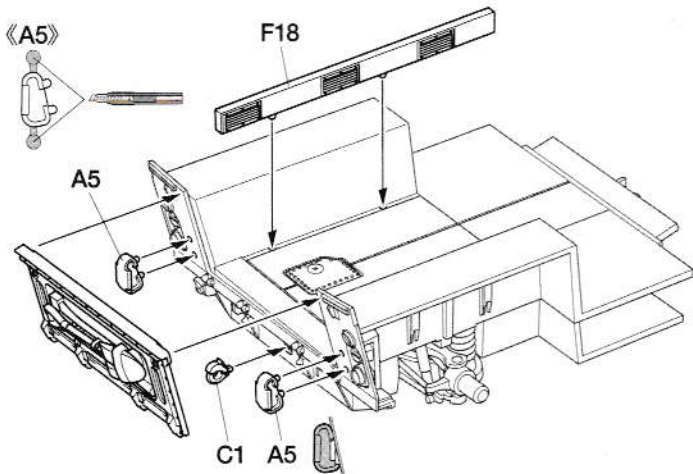
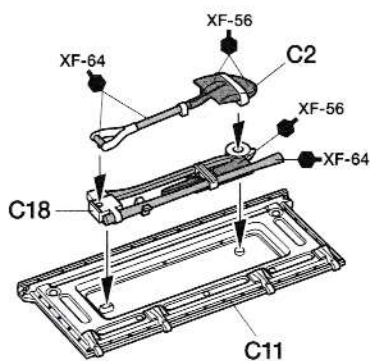

**19** トレーラーフロントパネルの組み立て  
Carrier front panel  
Vorderwand des Hinterwagens  
Panneau avant du porteur

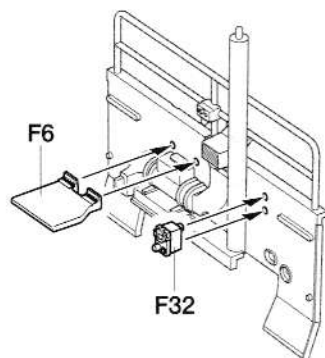
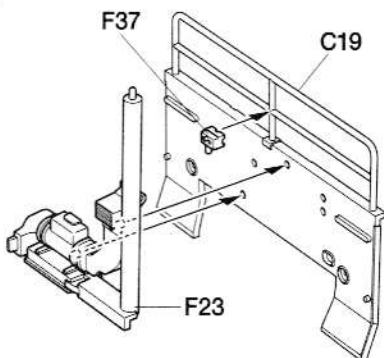
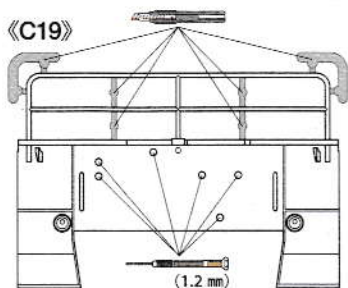

**20** 《右側補助シート :R》  
Right seat extension  
Sitzverlängerung für den rechten Sitz  
Extension du siege droit

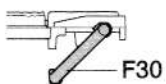
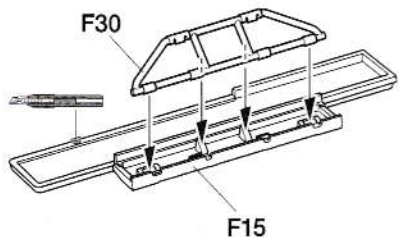

- ★図のように取り付けます。
- ★Attach as shown.
- ★Gemäß Abbildung einbauen.
- ★Fixer comme indiqué.

《左側補助シート :L》  
Left seat extension  
Sitzverlängerung für den linken Sitz  
Extension du siege gauche

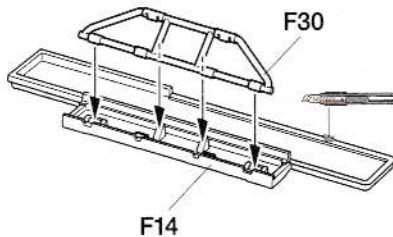

**21** サイドパネルの取り付け  
Attaching side panels  
Befestigen der Seitenpaneele  
Fixation des panneaux latéraux

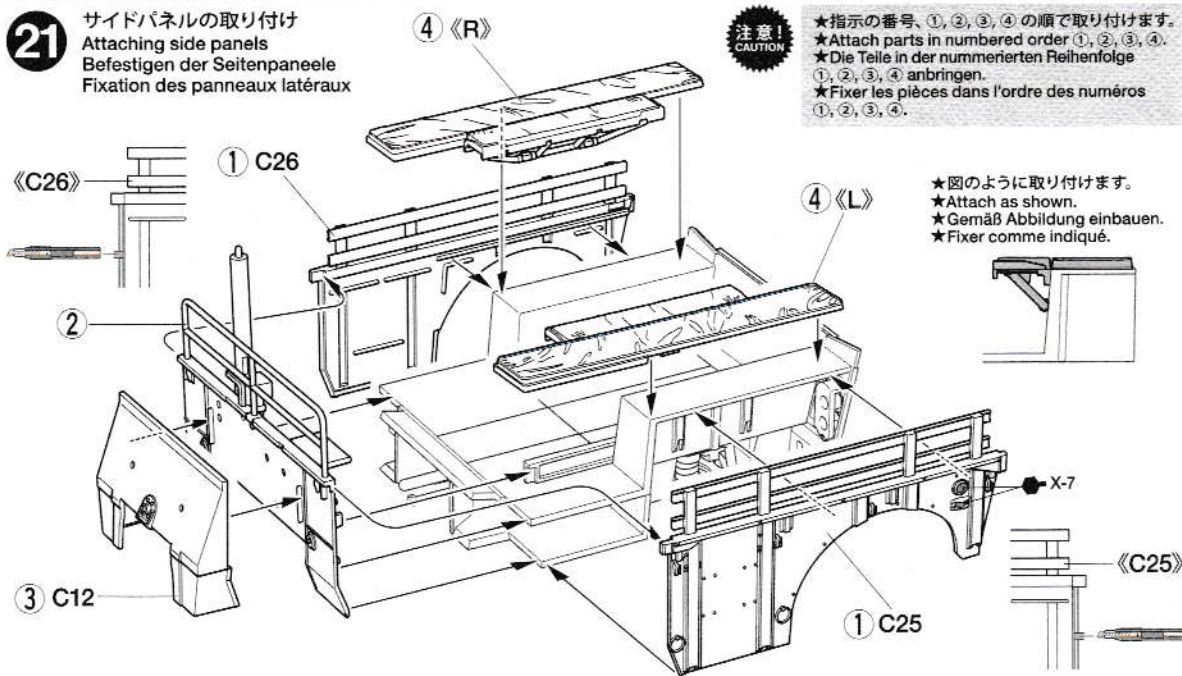

- 注意!**  
CAUTION
- ★指示の番号、①、②、③、④の順で取り付けます。
  - ★Attach parts in numbered order ①, ②, ③, ④.
  - ★Die Teile in der nummerierten Reihenfolge ①, ②, ③, ④ anbringen.
  - ★Fixer les pièces dans l'ordre des numéros ①, ②, ③, ④.

- ★図のように取り付けます。
- ★Attach as shown.
- ★Gemäß Abbildung einbauen.
- ★Fixer comme indiqué.

**22** 幌の組み立て  
Canvas roofs  
Stoffdächer  
Capotes

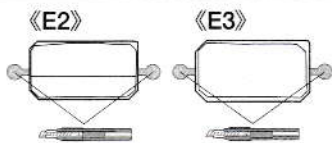

《トレーラー用幌》  
Carrier canvas roof  
Stoffdach beim Hinterwagen  
Capote du porteur

《運転席用幌》  
Tractor canvas roof  
Stoffdach beim  
Fahrmodul  
Capote du tracteur

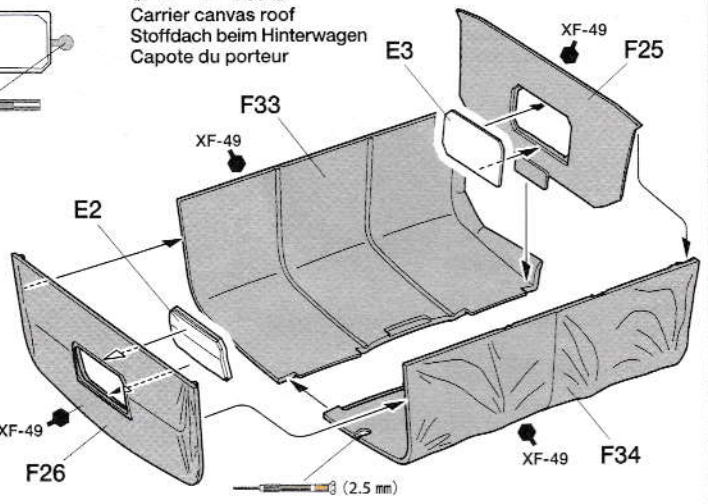
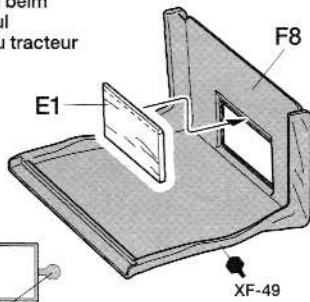
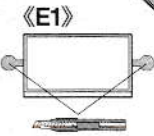

**23** トレーラー用幌の取り付け  
Attaching carrier canvas roof  
Anbau des Stoffdaches beim Hinterwagen  
Fixation de la capote du porteur

《ホイール》 ★2個作ります。  
Wheels ★Make 2.  
Räder ★2 Satz anfertigen.  
Roues ★Faire 2 jeux.

ポリキャップ (大)  
Poly cap (large)  
Kunststoff-Nabe (groß)  
Pièce de jonction (grande)

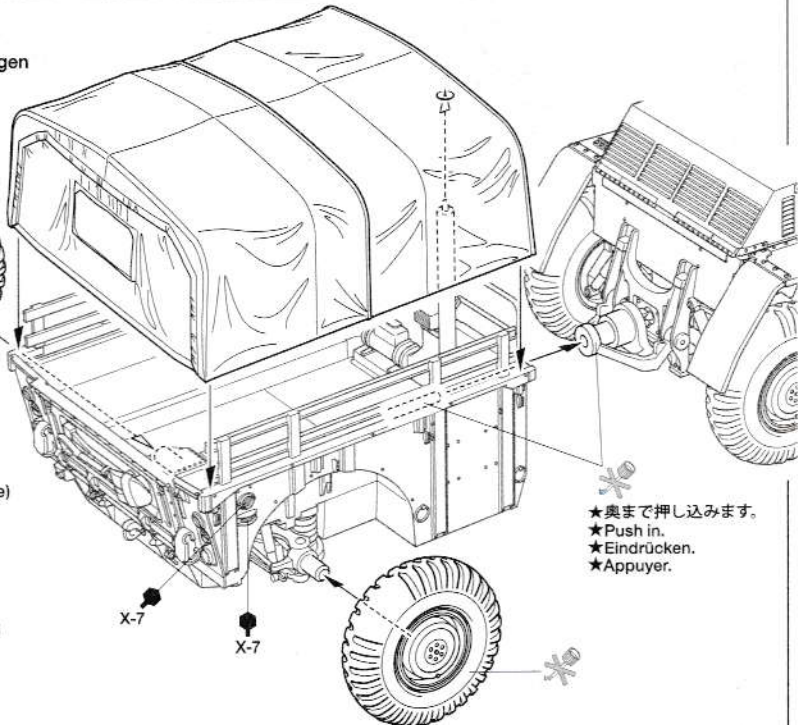
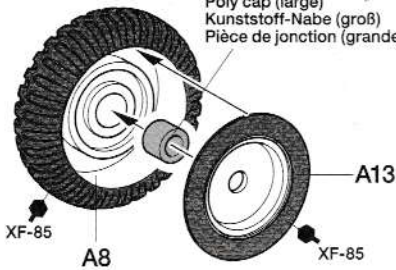

★奥まで押し込みます。  
★Push in.  
★Eindrücken.  
★Appuyer.

**24** 運転席用幌の取り付け  
Attaching tractor canvas roof  
Anbau des Stoffdaches beim Fahrmodul  
Fixation de la capote du tracteur

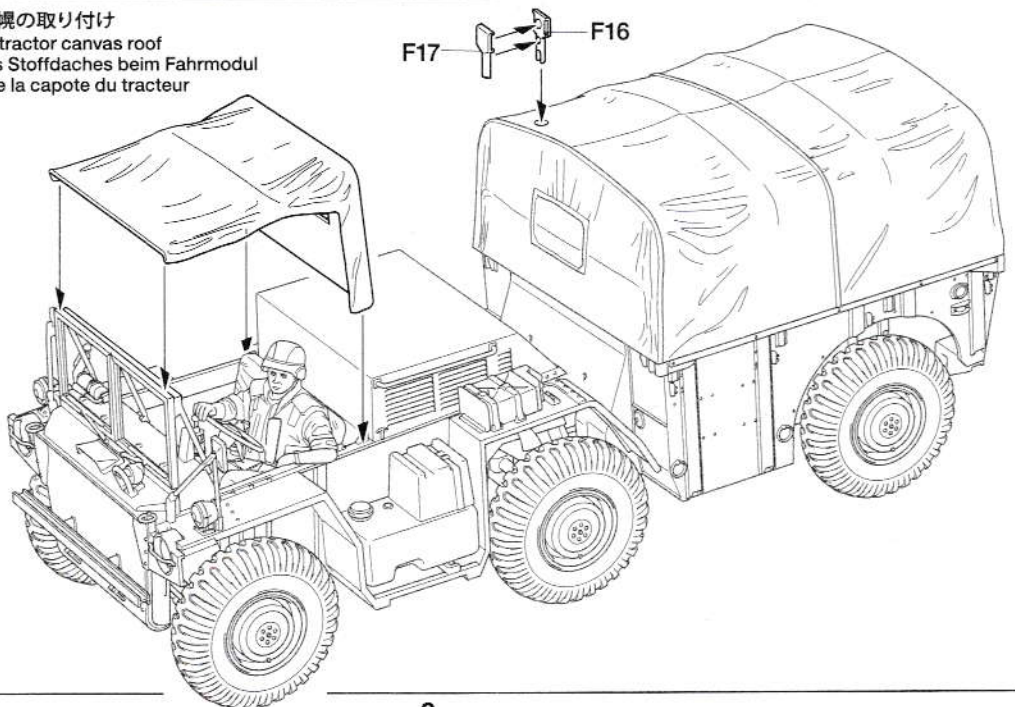



25

兵士の組み立て  
Soldier  
Soldier  
Soldat

《ウッドランドパターン》  
Woodland camouflage  
Tarnmuster für Waldgegend  
Uniforme en zone boisée



《F11》

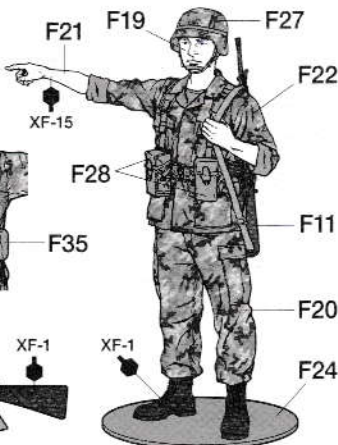

PAINTING & MARKING

A 《第82空挺師団所属車輛》1983年 グレナダ  
82nd Airborne Division, Grenada, 1983

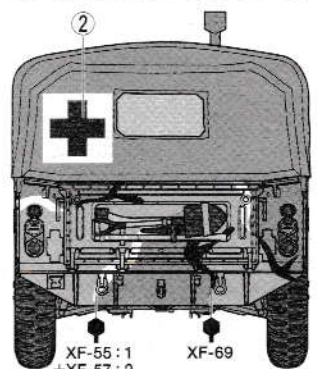
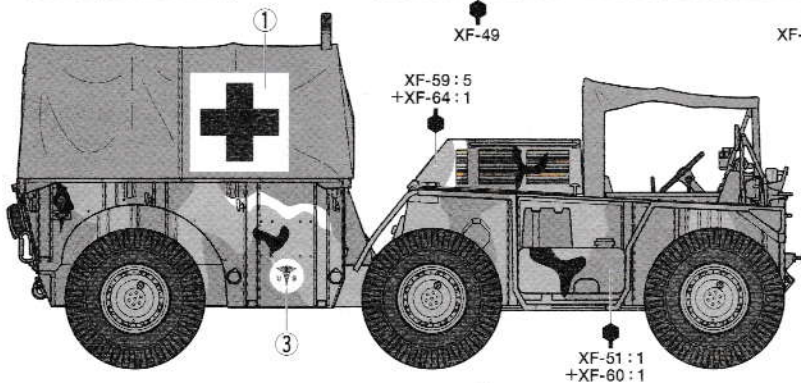
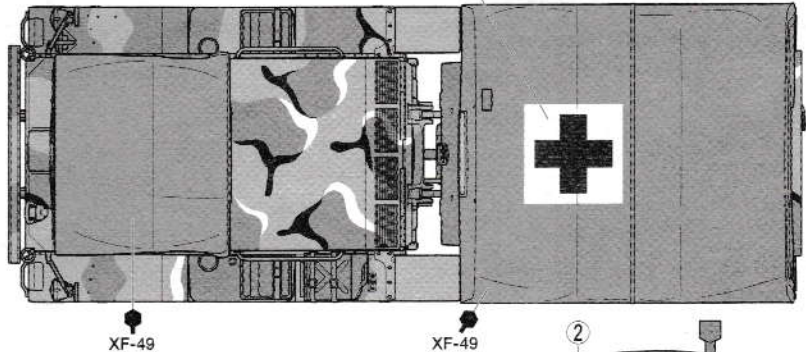
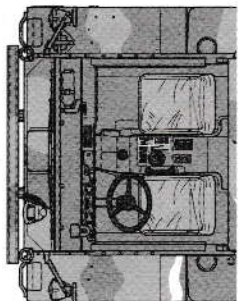
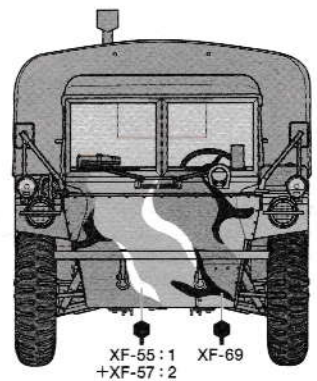
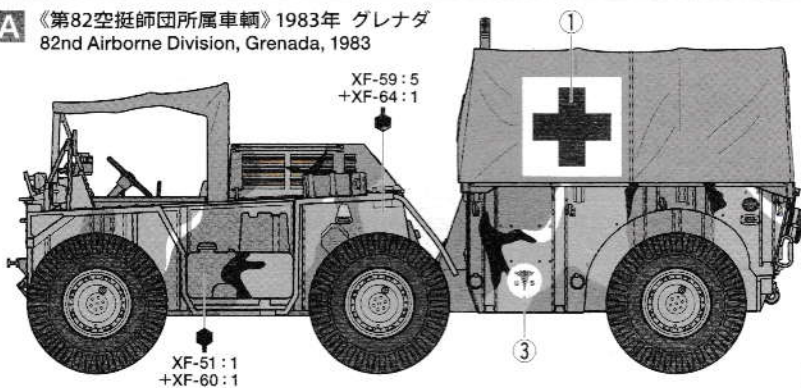

B 《第33野戦砲兵連隊第2大隊所属車輛》  
2nd Battalion, 33rd Field Artillery Regiment

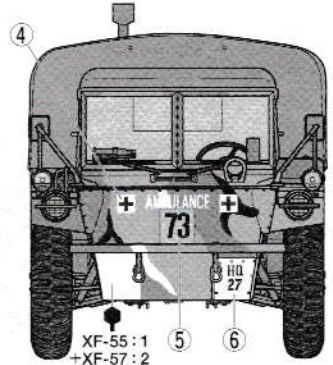
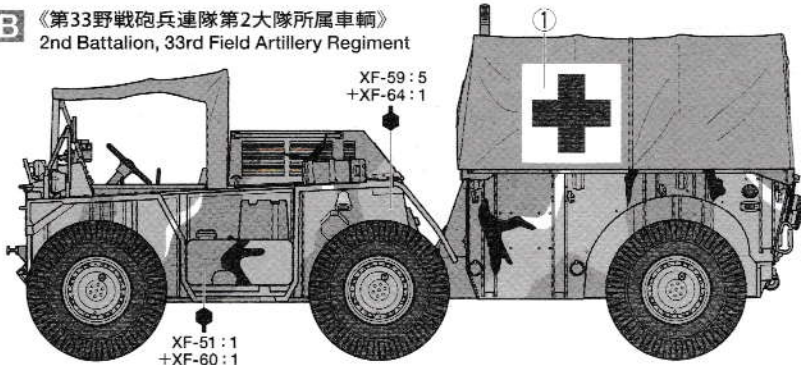

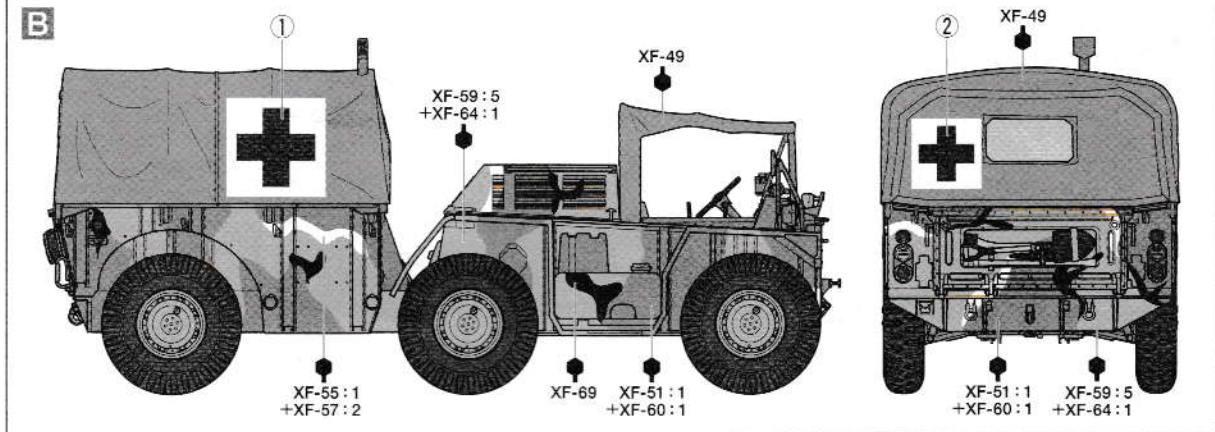

## PAINTING

### 《M792ガマゴートの塗装》

第二次大戦後、アメリカ陸軍や海兵隊車輛の基本塗装はオリーブドラブの単一色でした。1970年代中盤からは迷彩の標準色として12色が新たに決定され、その中から季節や地域に合わせて4色を選んで組み合わせることができました。1983年のグレナダ侵攻に派遣されたガマゴートにも、この4色迷彩が施されています。細部の塗装は組み立て図中にタミヤカラー・アクリル塗料、エナメル塗料、スプレー塗料の色番号で指示しました。迷彩パターンは塗装図やパッケージのイラストも参考にしてください。

### Painting the M792 Gama Goat

Post-WWII, U.S. Army and Marine Corps vehicles were painted in overall Olive Drab.

From the mid-1970s 12 standard camouflage colors were designated and U.S. military vehicles could select four colors, based upon the season and local environment. During the 1983 invasion of Grenada, Gama Goats employed such a 4-color camouflage scheme. Painting instructions for details are indicated during assembly and you may refer to the package illustration as well.

### Bemalung des M792 Gama Goat

Die Fahrzeuge der US Army und des Marine Corps wurden nach dem II. Weltkrieg in Dunkeloliv lackiert. Ab Mitte der 70er Jahre wurden 12 standardisierte Tarnfarben ausgewählt und die Fahrzeuge des US Militärs konnten mit jeweils 4 der Farbtöne lackiert werden, je nach Region und Jahreszeit. Während der Invasion in Grenada im Jahr 1983 trugen die eingesetz-

ten Gama Goats solch ein Schema aus 4 Farben. Die Bemalungshinweise für Details sind beim Bau angegeben; sie können sich auch nach den Bildern auf der Packung richten.

### Peinture du M792 Gama Goat

Après la 2<sup>ème</sup> G.M., les véhicules de l'U.S. Army et du Marine Corps étaient entièrement peints en Olive Drab. A partir du milieu des années 1970, douze teintes standards de camouflage furent définies et les véhicules militaires américains pouvaient en combiner quatre en fonction de la saison et de l'environnement. Lors de l'invasion de la Grenade en 1983, les Gama Goats avaient reçu ce type de camouflage. La mise en peinture des détails est décrite dans la notice de montage. Se référer également aux illustrations de la boîte.

## APPLYING DECALS

### 《スライドマークのはり方》

- ①はりたいマークをハサミで切り抜きます。
- ②マークをぬるま湯に10秒ほどひたしてからタオル等の布の上に置きます。
- ③台紙のはしを手で持ち、はるところにマークをスライドさせてモデルに移してください。
- ④指に少し水をつけてマークをぬらしながら、正しい位置にずらしします。
- ⑤やわらかな布でマークの内側の気泡を押し出しながら、押しつけるようにして水分をとりまします。

### DECAL APPLICATION

- ①Cut off decal from sheet.

- ②Dip the decal in tepid water for about 10 sec. and place on a clean cloth.
- ③Hold the backing sheet edge and slide decal onto the model.
- ④Move decal into position by wetting decal with finger.
- ⑤Press decal down gently with a soft cloth until excess water and air bubbles are gone.

### ANBRINGUNG DES ABZIEHBILDES

- ①Abziehbild vom Blatt ausschneiden.
- ②Das Abziehbild ungefähr 10 Sek. in lauwarmes Wasser tauchen, dann auf sauberen Stoff legen.
- ③Die Kante der Unterlage halten und das Abziehbild auf das Modell schieben.
- ④Das Abziehbild an die richtige Stelle schieben und dabei mit dem Finger das

Abziehbild naßmachen.

- ⑤Das Abziehbild leicht mit einem weichen Tuch andrücken, bis überschüssiges Wasser und Luftblasen entfernt sind.

### APPLICATION DES DECALCOMANIES

- ①Découpez la décalcomanie de sa feuille.
- ②Plongez la décalcomanie dans de l'eau tiède pendant 10 secondes environ et poser sur un linge propre.
- ③Retenez la feuille de protection par le côté et glissez la décalcomanie sur le modèle réduit.
- ④Placez la décalcomanie à l'endroit voulu en la mouillant avec un de vos doigts.
- ⑤Pressez doucement la décalcomanie avec un tissu doux jusqu'à ce que l'eau en excès et les bulles aient disparu.

## 部品請求について

For use in Japan only!

★部品をなくしたり、こわした方は、このステッカーがはられたカスタマーサービス取次店でご注文いただけます。また、当社カスタマーサービスに直接ご注文する場合は、右記の方法でご注文することができます。詳しくは当社カスタマーサービスまでお問い合わせください。



①《郵便振替のご利用法》  
郵便局の払込用紙の通信欄に下のリストを参考にITEM番号、スケール、製品名、部品名、部品コード、数量を必ずご記入ください。振込人住所欄にはお電話番号もお書きいただき、口座番号・00810-9-1118、加入者名・(株)タミヤでお振込ください。

②《代金引換のご利用法》  
パーツ代金に加えて代引手数料(324円)をご負担いただければ、電話またはホームページより代金引換によるご注文をお受けいたします。

③《タミヤカードのご利用法》  
タミヤカードをご利用の場合、代金はご指定金融機関の口座引き落としとなります。ご注文は電話またはホームページよりお受けいたします。

《住所》 〒422-8610 静岡県駿河区恵田原3-7  
株式会社タミヤ カスタマーサービス係

《お問い合わせ電話番号》

静岡 054-283-0003

東京 03-3899-3765 (静岡へ自動転送)

※電話番号をお確かめの上、おかけ間違いのないようお願いいたします。

《カスタマーサービスアドレス》

[http://tamiya.com/japan/customer/cs\\_top.htm](http://tamiya.com/japan/customer/cs_top.htm)



## アメリカ M792 ガマゴート 野戦救急車 ITEM 35342

★価格は2014年12月現在のものです。諸事情により変更となる場合があります。  
★税込価格の税率は8%となっています。

部品名	税込価格	本体価格	部品コード
A/パーツ(x2)(ポリキャップ含)	691円	(640円)	19000567
B/パーツ	842円	(780円)	19000568
C/パーツ	820円	(760円)	19000569
D,E/パーツ	475円	(440円)	19000712
F/パーツ	1,080円	(1,000円)	19000729
ポリキャップ(大x16)	183円	(170円)	10443013
ポリキャップ(小x4)	129円	(120円)	19442023
マーク	475円	(440円)	19493202
説明図	345円	(320円)	11053907
解説文	324円	(300円)	11053908

### AFTER MARKET SERVICE CARD

When purchasing replacement parts, please take or send this form to your local Tamiya dealer so that the parts required can be correctly identified. Please note that specifications, availability and price are subject to change without notice.

Parts code	ITEM 35342
19000567	.....A Parts (x2) (Poly Cap Included)
19000568	.....B Parts
19000569	.....C Parts
19000712	.....D, E Parts
19000729	.....F Parts
10443013	.....Poly Cap (Large, x16)
19442023	.....Poly Cap (Small, x4)
19493202	.....Decals
11053907	.....Instructions
11053908	.....Cover Story Leaflet

1/35  
MM

Military Miniature

[www.tamiya.com](http://www.tamiya.com)

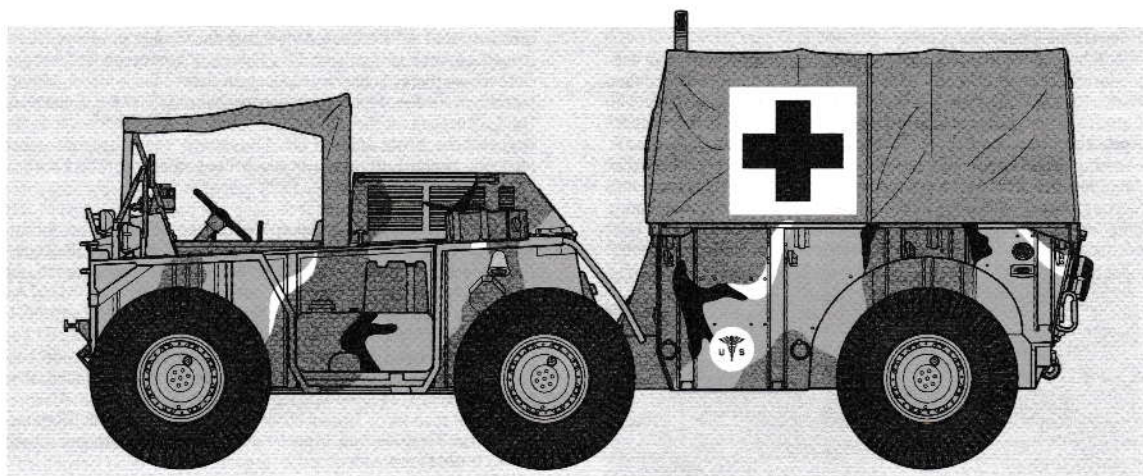

# M792 GAMA GOAT U.S. 6x6 AMBULANCE TRUCK

アメリカ M792 ガマゴート 野戦救急車



解説: 斎木 伸生

## ■ガマゴートの開発

第二次大戦でのアメリカ陸軍は、世界で最も機械化の進んだ軍隊でした。しかし戦後の紛争地では、アメリカ式の機械化では、まだ不十分なことが判明しました。それはベトナムでした。日本の敗戦後、植民地からの独立をはかったベトナムに対して、フランスは戦前の植民地支配を回復しようと、再び軍を進めました。戦後のフランス軍はアメリカ式の装備となっていました。それで明らかとなったのが、ベトナムのような熱帯のジャングルや湿地帯で、まともな道路もないような地勢では、アメリカ製の輸送車輛では極めて運用困難だという現実でした。

おりしも、フランスに代わってベトナムに介入しようとしていたアメリカにとって、これは大きな問題でした。1959年、アメリカのARPA（高等研究計画局）は、東南アジア戦域で使用する、新型戦術輸送車輛の研究計画を立ち上げました。そして1961年5月、アメリカ陸軍は当時大量に装備されていたM37 3/4トントラックを部分的に代替する、新型車輛の調達計画を正式にスタートさせたのです。この車輛は高いオフロード能力を持ち、水陸両用の優れた機動力を備えた車輛でした。6月、新型車輛のトライアルが行われましたが、これには8種の車輛が参加しました。

その中に、A-7コルセアII攻撃機の開発で知られる、チャンス・ヴォート（1962年1月よりLTV）社の車輛がありました。チャンス・ヴォート社は新市場の開拓のため、1950年代から陸上車輛の開発を始めていたのです。1959年、同社は新型の、極めて機動性に優れた、6×6全地形走破車輛の開発を開始。このプロジェクトは同社の自己資金で行われたもので、実はその目的は卓越した機動力を活かし、森林火災等に使用できる消防自動車として販売することでした。プロトタイプは1960年9月に完成し、社内試験の後、積極的なセールスが行われました。

1961年12月、アメリカ陸軍から新型汎用高機動軽任務トラックXM561に関する要求仕様が表示されました。そして1962年8月、LTV社がXM561の開発社として選定されたのです。1963年3月、LTV社に14輛の増加試作車の生産契約が結ばれました。その後、開発作業は1966年3月まで続けられ、同年6月、M561 6×6戦術1-1/4トントラックとして制式化されました。本車は“ガマゴート”という愛称で知られますが、ガマは関節式ジョイントの発明者ロジャー・ガマウントの名前から、ゴートは山地に強いヤギに

負けない不整地での機動力から採られたといわれています。

## ■ガマゴートの個人的なメカニズム

ガマゴートは、通常のトラック等とは全く異なる、極めてユニークな設計となっていました。その最大の特徴は車体が前後2つのモジュールに分かれていることで、2軸（前軸、中軸）4輪を装備したフロントのトラクターモジュールと、1軸（後軸）2輪を装備したリヤのトレーラーモジュールが関節式シャフトで接続され、1つの車体となっていました。トレーラーは、ただ単にトラクターに牽引されているのではなく、シャフトを介してトレーラーの2輪も駆動する、全6輪駆動車なのです。関節式シャフトは、複雑に曲がりねじることができ、両モジュールが地形に合わせて別々に動くことで、極めて高い地形追従性を発揮しました。さらにトラクターモジュールの前2輪に加え、トレーラーモジュールの2輪にもステアリング機構が装備され、旋回時はこれらが逆方向にステアリングすることで、小さい半径で旋回することが可能でした。

水陸両用車として開発された本車は浮航能力を持ち、空挺投下も可能なように設計されていました。車体は軽量化のため、トラクター・トレーラーモジュールともに、アルミニウム部品を溶接して組み立てられていました。さらに浮航時の浮力を確保するため、一部のコンポーネントにはポリウレタンフォームを充填。浮力はあるものの乾舷（水面から上に出ている部分）が浅いため、浮航は静水面に限られました。また、浮航のための特別な装置は装備しておらず、タイヤの回転により推進力を得ていました。

操縦室はトラクターモジュールの前部にあり、操縦手は左側、助手は右側に位置します。エンジン室は操縦室の背後で、エンジンとトランスミッションが収容されています。エンジンはスーパーチャージャー付きのデトロイト・ディーゼル3-53。排気量2,610ccの3気筒2ストローク液冷ディーゼルエンジンは最大出力103馬力を発揮し、舗装路では約90km/hでの走行が可能でした。トランスミッションはシンクロ式マニュアルで、前進4段後進1段。各段の変速比は、1速 7.06 : 1、2速 3.58 : 1、3速 1.71 : 1、4速 1 : 1、後進 6.78 : 1となっていました。

トランスミッションからの出力は、高低（1 : 1と1.79 : 1およびニュートラル）切替式トランスファーケースを介して、直接トラクターの前軸の最終減速機に伝達。トラクターの中軸とトレーラーの後軸にはプロペラシャフトを介し

て動力が伝達されました。特にトレーラーとの動力伝達には関節式の二重ユニバーサルジョイントが使用されていました。駆動は6×2と6×6の切り替えができ、6×2では中軸だけが駆動。なお、車体前部にはセルフリカバリー用のウインチが装着でき、その出力はトランスファーケースから取り出せるようになっていました。

タイヤは11:00×18（荷重11トン、リム径18インチ）という、比較的大きなものでした。面白いのはスペアタイヤが搭載されていないことですが、これは前後軸のいずれかのタイヤがパンクした場合、中軸のタイヤと交換して、関節式ジョイントをロックすれば走行が可能（中軸がパンクした場合も同様）だったからです。もちろんオフロード性能は低下しますが、こうすれば普通の4WDトラックのように走行でき、緊急時の対処用としては充分でした。

#### ■ガマゴートの生産と部隊配備、戦歴

1967年2月、生産会社を選定する入札で、最低価格をつけたのはCONDEC社でした。1968年6月、15,274輛にのぼるガマゴートの生産契約は、開発したLTV社ではなくCONDEC社に与えられることになりました。1969年夏、最初の先行生産車体が軍に引き渡され、8月よりアパディー



ン試験場において包括的な試験が行われました。この試験で生産された車体の製造品質の低さが明らかになりましたが、すでに4,348輛はそのまま完成していたため、これらはやむなく一時的に保管。改善された車体が部隊配備されることとなりました。しかしその後、装輪車輛に対する需要の減少、予算の不足などにより、1972年6月、ガマゴートの生産契約は1,000輛が削られ、14,274輛となります。そして最後のガマゴートは1973年7月に完成し、その生産

は終了となったのです。

ガマゴートはベトナム戦争には間に合いませんでしたが、ほとんどはアメリカ陸軍に配備され、1,758輛は海兵隊で使用。部隊は、歩兵、工兵、機甲、砲兵、通信、防空、そして空挺部隊とほとんどすべてに用いました。基本的には輸送車輛として使用され、さらにM102 105mm榴弾砲、M167A1 20mmバルカン防空システムの牽引車としても使用されました。その他、特別な改修キットを用いて、M30 107mm迫撃砲やM29 81mm迫撃砲運搬車、発電、シュルター、指揮コンテナ、対砲レーダー搭載車等にも使われました。これらには別個の形式名称はありませんでしたが、独自の形式名称が与えられたのがM792野戦救急車でした。

M792はトレーラーモジュールのベンチシート内側に折りたたみ式のシートを増設。展開してベッドとして使用することができました。これにより、常駐の衛生兵1名に加えて担架に乗せられた負傷兵3名、担架に乗せられた負傷兵2名と歩行できる負傷兵3名、あるいは歩行できる負傷兵8名という組み合わせで兵士を運搬できました。またトレーラーには赤十字マークを描いた幌がかけられ、内部にはヒーターを装備していました。

ガマゴートの事実上最後の実戦となったのは、1983年10月のグレナダ侵攻作戦でした。このとき、第82空挺師団に所属するM561は、C-141輸送機に搭載されてグレナダに輸送され、空挺隊員の輸送はもちろん米国人医学生達の救出・搬送などにも活躍。M792も兵士の救護に使用されたのです。1985年、後継となる多用途装輪車輛、ハンビーの就役によりガマゴートは漸次装備から外れていきました。1990年代初めにはほとんどすべてが退役したガマゴートですが、現在はその凝ったメカニズムと生産期間の短さにより、軍用車輛コレクターの間で高い人気を誇っています。

#### ■M792 ガマゴート諸元

- 全長: 5.756m ●全幅: 2.134m ●全高: 2.510m
- 車輛重量: 3,606kg (担架なし)
- エンジン: デトロイト・ディーゼル 3-53 2ストローク液冷ディーゼルエンジンスーパーチャージャー付 ●出力: 103馬力
- 変速機: マニュアル前進4段後進1段 高低切替式トランスファーケース付 ●最大速度: 88km/h(路上) ●3.2km/h(水上)
- 航続距離: 840km ●燃料搭載量: 150リッター
- 最小旋回半径: 8.84m ●最低地上高: 381mm
- 超堤高: 457mm

#### 《各部名称》

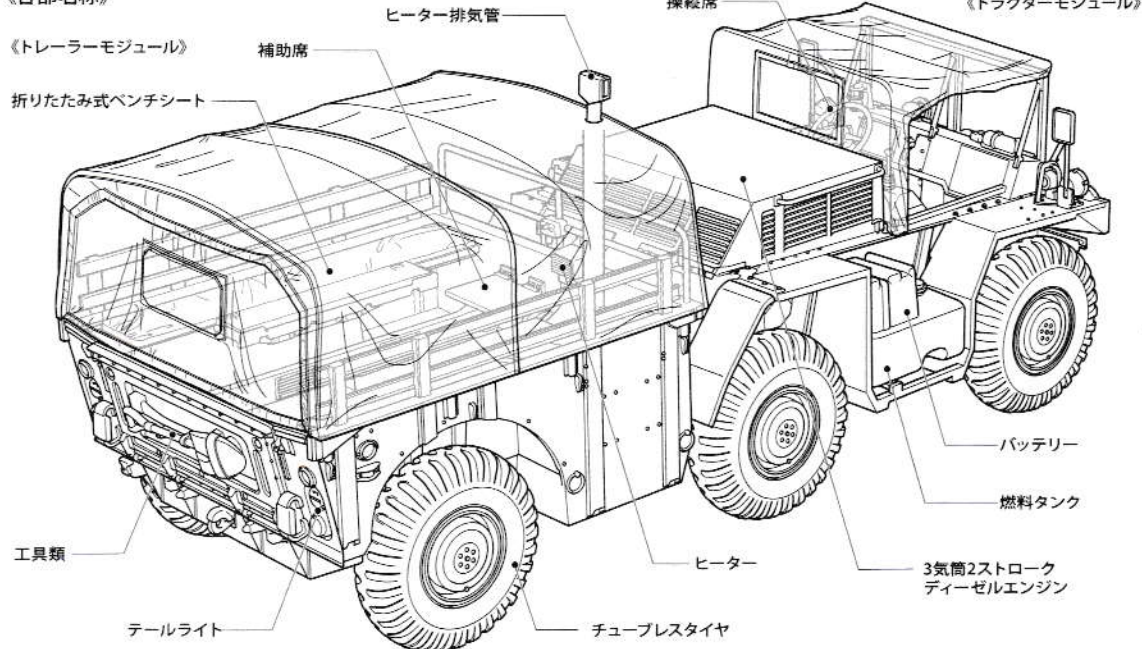

### Development of the Gama Goat

In 1959, the French military reported that U.S. trucks they were using were ill-suited to the jungle and wetland terrain troops were encountering in Vietnam. This prompted the U.S. research agency ARPA (now DARPA) to launch Project Agile, with the aim of producing a new transport vehicle for use in Southeast Asia. In August 1962 an LTV bid was approved. A contract for 14 prototypes was signed in Spring 1963 and development continued until March 1966, when the vehicle was classified as the M561 6x6 tactical 1 1/4-ton truck. Its "Gama Goat" nickname derived from the name of the inventor of the vehicle's articulation joint, Roger Gamaunt, and its goat-like mobility.

In June 1968, a production contract for 15,274 vehicles was awarded to CONDEC, but faults found during tests of early models from August 1969 at the Aberdeen Proving Ground led to the 4,348 examples already produced being sent to Army depots for retrofitting. In July 1972, 1,000 vehicles were removed from the production contract due to budgetary constraints, and production ended in July 1973.

### Characteristics

The Gama Goat was a unique vehicle, thanks in chief to a two-module design. Although it appeared the front 4-wheel tractor was towing the rear two-wheel carrier, they were actually connected via an articulation joint which provided power to the rear and made the vehicle six-wheel drive. The complex joint's flexibility of movement meant both sections of the vehicle could move independently, allowing it to adapt easily to various terrains. This was augmented by the tight turning circle of the 4-wheel steering arrangement in which the front and rear wheels turned in opposite directions. The Gama Goat was designed to be transportable by air and amphibious, hence it received a light, welded aluminum body. In practice, however, a low freeboard limited it to smooth waters and shallow streams, with propulsion provided by the rotation of its 6 tires.

The driver sat in the left of the tractor with a passenger seat on the right. Behind the driver was a supercharged Detroit Diesel 3-53 engine. The 2,610cc 3-cylinder 2-stroke liquid cooled diesel provided 103hp and was paired with a synchromesh manual transmission with four forward gears and one reverse. The front axle differential was powered via a transfer case (as was the optional winch), and propeller shafts drove the central and rear axles, in the case of the rear via a double universal joint in the articulation joint. The vehicle could be driven in 6x2 mode (with power going to the central axle only) or in 6x6 mode. It carried no spare 11:00x18.6 tires; punctured front or rear tires were replaced with a central tire and the articulated joint locked (as it would also be in the case of a central tire puncture), making the Gama Goat into a 4-wheel drive vehicle.

### The Gama Goat in Service

The Gama Goat was assigned to a variety of units, the majority of

them U.S. Army (the U.S. Marine Corps also received 1,758), and used mainly for transport. However, it could also tow M102 howitzers and Vulcan M167A1 air defense systems, while modification kits allowed it to carry weapons such as the M30 107mm and M29 81mm mortars.

The M792 ambulance version of the Gama Goat possessed folding seat extensions in the carrier module that served as a bed. It had room for a medic, plus three wounded on stretchers or eight seated. Alternatively, it could accommodate two stretchers and three seated. A heater was installed, and the carrier module covered with a canvas roof marked with the red cross.



The Gama Goat possessed exceptional off-road ability but was limited by drawbacks such as its difficulty to maintain and drive, not to mention the excessive engine noise. An upgrade program mooted in the 1970s never came to pass, and the 1983 invasion of Grenada proved its last action. Deployed by the 82nd Airborne Division, M792 and M561 Gama Goats were airlifted into Grenada by C-141 aircraft, where they transported paratroops, medical personnel and the wounded. The Gama Goat's role declined with the 1985 introduction of the HMMWV, and by the early 1990s they had been largely withdrawn from service.

### Specifications

- Length: 5.756m, Width: 2.134m, Height: 2.510m
- Weight: 3,606kg (without stretchers)
- Engine: Supercharged 2-stroke liquid cooled diesel
- Maximum Output: 103hp
- Transmission: Manual, 4 forward 1 reverse w/transfer case
- Maximum Speed: 88km/h (road), 3.2km/h (water)
- Range: 840km ● Fuel Tank Capacity: 150 liters
- Minimum Turning Circle: 8.84m
- Ground Clearance: 381mm
- Obstacle Clearance: 457mm

# M792 GAMA GOAT U.S. 6X6 AMBULANCE TRUCK



### 《Nomenclature》

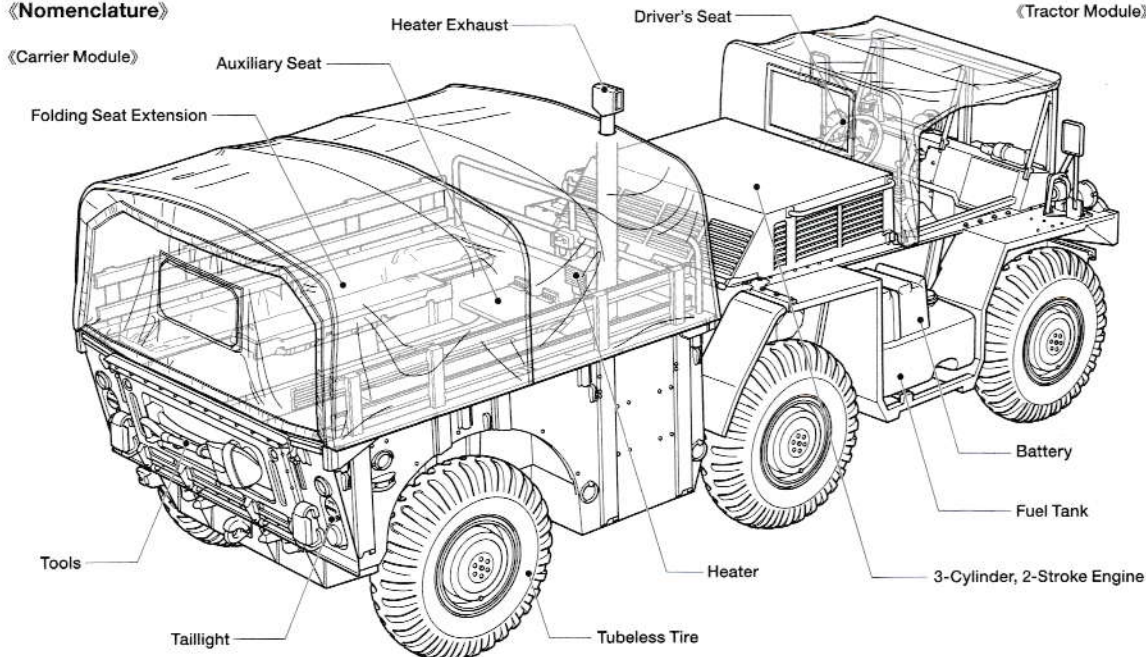

## Entwicklung des Gama Goat

Im Jahr 1959 berichtete das französische Militär, dass die US Lastkraftwagen die sie in Vietnam nutzten ungeeignet für den Dschungel und die Feuchtgebiete waren. Das veranlasste die US Entwicklungsagentur ARPA ( heute DARPA ) dazu das Projekt Agile zu starten, mit dem Ziel ein neues Transportfahrzeug für die Nutzung in Südostasien zu entwickeln. Im August 1962 wurde das Angebot der Fa LVT bestätigt. Im Frühjahr 1963 wurde ein Vertrag über 14 Prototypen unterschrieben und die Entwicklung ging weiter bis März 1966, als das Fahrzeug als M561 6x6 taktischer 1 1/4 Tonner LKW benannt wurde. Sein Spitzname „ Gama Goat „, ging zurück auf den Erfinder des Knickgelenks Roger Gamaunt und seine ziegenartige Geländegängigkeit.

Im Juni 1968 wurde ein Vertrag zur Produktion von 15.274 LKW an CONDEC vergeben, aber einige Probleme, die im August 1969 im Aberdeen Test Center auftraten, führten dazu, dass die ersten 4.348 gebauten Fahrzeuge zur Nachbesserung in die Depots der Armee zurückgeschickt werden mussten. Im Juli 1972 wurde der Produktionsauftrag aus Kostengründen um 1.000 Stück gekürzt und die Produktion endete im Juli 1973.

### Besonderheiten

Der Gama Goat war ein einzigartiges Fahrzeug vor allem wegen seiner Aufteilung in zwei Module. Obgleich es so aussah, als würde der 4-rädrige Vordervagen die 2-rädrige Lademulde nur ziehen, waren diese über ein Gelenk verbunden, über das der Antrieb auch zu den Hinterrädern übertragen wurde und das Fahrzeug somit zum 6x6 machten. Die Flexibilität des komplexen Gelenkes erlaubte einen unabhängigen Antrieb der beiden Module und damit eine optimale Anpassung an jedes Gelände. Das wurde noch verbessert durch das 4-Rad Lenksystem mit kleinem Wendekreis, bei dem die Vorder- und die Hinterräder entgegengesetzt einschlugen. Der Gama Goat war lufttransportfähig und schwimmfähig, da sein Chassis aus leichtem Aluminium gebaut wurde. In der Realität war er durch seinen niedrigen Süllrand limitiert auf ruhige oder stehende Gewässer. Der Antrieb erfolgte über die 6 Räder.

Der Fahrer saß auf der linken Seite des Antriebsmoduls und es gab einen Beifahrersitz auf der rechten Seite. Hinter dem Fahrer gab es einen aufgeladenen 3-53 Detroit Diesel. Der 2.610ccm 3-Zylinder 2-Taktdiesel mit Wasserkühlung leistete 103 hp und war verbunden mit einem synchronisierten Schaltgetriebe mit 4 Vorwärtsgängen und einem Rückwärtsgang. Das vordere Differential wurde in einem Getriebegehäuse ( wie die wahlweise Seilwinde ) angetrieben und Antriebswellen führten zu der

mittleren und der hinteren Achse, bei dieser über ein Doppelkardangeln im Knickgelenk. Das Fahrzeug konnte im 6x2 Modus (nur die mittlere Achse wurde angetrieben) oder im 6x6 Modus betrieben werden. Das Fahrzeug hatte kein 11:00x18,6 Ersatzrad. Bei Luftverlust im Vorder- oder Hinterrad wurde dieses durch ein Rad aus der Mitte ersetzt. Der Durchtrieb wurde gesperrt (was auch bei einem Luftverlust in der Mitte gemacht wurde) und es ergab sich ein 4x4 Modus.

### Der Gama Goat im Einsatz

Der Gama Goat wurde zu einer Vielzahl von Einheiten geliefert, meist aber zur US Armee ( das Marine Corps erhielt 1.758 Stück ) und wurde hauptsächlich für Transportaufgaben genutzt. Er konnte auch M102 Haubitzen ziehen und Vulcan M167A1 Flugabwehrsysteme. Rüstsätze erlaubten die Nutzung mit M30 107mm und M29 81mm Mörsern. Die Sanitätsversion M792 des Gama Goat hatte Sitzverlängerungen im Lademodul, die als Liege dienen konnten. Es war Platz für einen Arzt und drei Verwundete auf Tragen oder acht sitzende Verwundete. Alternativ konnte man zwei Tragen befördern und drei sitzende Verwundete. Eine Heizung war eingebaut und ein Stoffdach mit rotem Kreuz wurde verwendet.

Der Gama Goat besaß eine herausragende Geländegängigkeit war aber behindert durch seine Probleme beim Fahren und in der Instandsetzung, ganz zu schweigen von seinem enormen Motorlärm. Ein Verbesserungsprogramm in den 70er Jahren endete nie und die Invasion in Grenada 1983 war seine letzte Aktion. Von der 82. Luftlandedivision wurden die M792 und die M561 mit C-141 Flugzeugen nach Grenada eingeflogen und transportierten dort Fallschirmjäger, Sanitäter und Verwundete. Die Rolle der Gama Goats schwand mit der Einführung der HMMWV und am Anfang der 90er Jahre waren sie weitgehend aus der Nutzung genommen.

### Technische Daten

- Länge: 5,756m, Breite: 2,134m, Höhe: 2,510m
- Gewicht: 3.606kg (ohne Tragen)
- Motor: Aufgeladener 2-Takt Diesel mit Flüssigkeitskühlung
- Maximale Leistung: 103 hp
- Getriebe: Manuell, 4 vorwärts 1 rückwärts mit Zwischengetriebe
- Höchstgeschwindigkeit: 88km/h (Strasse), 3,2km/h (Wasser)
- Fahrbereich: 840km ● Kraftstoffvorrat: 150 liter
- Wendekreis: 8,84m ● Bodfreiheit: 381mm
- Hindernisüberschreitung: 457mm

## Développement du Gama Goat

En 1959, les militaires français rapportèrent que les camions d'origine américaine qu'ils utilisaient étaient mal adaptés à la jungle et aux terrains humides d'Indochine. Cela amena l'agence de recherche américaine ARPA (aujourd'hui DARPA) à lancer le projet Agile, dans le but de produire un nouveau véhicule de transport adapté à l'Asie du Sud-Est. En août 1962, la proposition de LTV fut sélectionnée. Un contrat pour 14 prototypes fut signé au printemps 1963 et le développement continua jusque mars 1966 où le véhicule fut désigné M561 6x6 tactical 1 1/4-ton truck. Son surnom "Gama Goat" dérivait du nom de l'inventeur du joint d'articulation central du véhicule, Roger Gamaunt et de sa capacité de déplacement comparable à celle d'un chèvre.

En juin 1968, un contrat de production de 15.274 véhicules fut passé à CONDEC, mais des défauts apparurent durant les tests de premiers modèles de série à partir d'août 1969 à l'Aberdeen Proving Ground. Les 4.348 exemplaires déjà produits furent envoyés à des centres de maintenance de l'U.S. Army pour modifications. En juillet 1972, 1.000 véhicules furent décommandés du fait de contraintes budgétaires et la production cessa en juillet 1973.

### Description

Le Gama Goat était un véhicule unique en son genre, du fait de sa conception en deux modules. Initialement, la partie avant à quatre roues motrices tractait la remorque arrière à un essieu. Par la suite, un cardan articulé transmettant la puissance à l'arrière fut introduit, faisant du véhicule un 6x6. Ce système complexe permettait aux deux modules de se mouvoir séparément et d'évoluer sur des terrains accidentés. Cette haute mobilité était amplifiée par le rayon de virage très court des quatre roues directrices, les roues avant et arrière braquant à l'opposé. Le Gama Goat était conçu pour être aérotransportable et amphibie, d'où sa carrosserie légère et soudée en aluminium. En pratique cependant, le franc-bord insuffisant limitait cette capacité aux cours d'eau calmes et peu profonds, la propulsion étant fournie par la rotation des six pneus.

Le conducteur était assis du côté gauche du tracteur. Il y avait un siège passager à droite. Derrière le poste de conduite était installé le moteur Detroit Diesel 3-53 surcomprimé. Ce diesel deux temps trois cylindres de 2.610cm<sup>3</sup> développant 103cv était associé à une boîte de vitesse synchronisée à quatre rapports avant et un arrière. Le différentiel de l'essieu avant était entraîné par une boîte de transfert (comme le treuil optionnel) et des cardans entraînaient les essieux central et arrière, via une double articulation homocinétique dans le

cas de l'essieu arrière. Le véhicule pouvait évoluer en mode 6x2 (essieu central moteur uniquement) ou 6x6. Il n'y avait pas de roue de secours. Si un des pneus 11:00x18,6 avant ou arrière crevait, il était remplacé par un des pneus centraux et le cardan central était bloqué (comme dans le cas de la crevaissure d'un pneu central) transformant le Gama Goat en véhicule 4x4.

### Le Gama Goat en Service

Le Gama Goat fut assigné à diverses unités, la majorité de l'U.S. Army mais aussi de l'U.S. Marine Corps qui en reçut 1.758 exemplaires. Ils servirent principalement pour le transport. Cependant, le Gama Goat pouvait également tracter un obusier M102 et le système anti-aérien Vulcan M167A1. Des kits de modification lui permettaient de porter des mortiers M30 de 107mm ou M29 de 81mm. La version ambulance M792 possédait des extensions de sièges repliables dans le module de transport qui pouvaient servir de lits. Elle pouvait transporter un médecin et trois blessés sur des brancards ou huit assis. Une autre configuration possible était deux brancards et trois blessés assis. Un système de chauffage était installé et la capote était marquée d'une croix rouge.

Le Gama Goat avait d'exceptionnelles capacités tout terrain mais il était difficile à conduire et entretenir et le bruit du moteur était excessif. Un programme d'amélioration fut envisagé dans les années 1970 mais jamais engagé, et l'invasion de la Grenade en 1983 fut la dernière action à laquelle il participa. Déployés par la 82nd Airborne Division, des Gama Goats furent transportés à la Grenade dans des avions cargo C-141. Sur place, ils transportèrent des troupes aéroportées, du personnel médical et des blessés. Avec l'introduction du HMMWV en 1985, le rôle du Gama Goat déclina et au début des années 1990, il avait quasiment disparu des unités opérationnelles.

### Caractéristiques

- Longueur: 5,756m, Largeur: 2,134m, Hauteur: 2,510m
- Poids maximum en charge: 3.606kg (sans brancards)
- Moteur: Diesel surcomprimé deux temps refroidi par liquide
- Puissance: 103cv
- Transmission: Manuelle, 4 rapports avant, 1 arrière avec boîte de transfert.
- Vitesse maxi: 88km/h (sur route), 3,2km/h (sur l'eau)
- Autonomie: 840km ● Capacité du réservoir: 150 litres
- Rayon de braquage maximum: 8,84m ● Garde au sol: 381mm
- Obstacle franchissable: 457mm