

JAPAN GROUND SELF DEFENSE FORCE LIGHT ARMORED VEHICLE

Iraq Humanitarian Assistance Unit



1/35 MILITARY MINIATURE SERIES No.275

陸上自衛隊 軽装甲機動車 イラク派遣仕様

With the HMV Hayate and Type 73 Small Utility Vehicle fitted with little armor and having poor defense capabilities, in 1997 the Japanese Ground Self-Defense Force (JGSDF) began development on a new high-mobility light armored transportation vehicle. Designed to be strong against guerrilla and terrorist forces, the Light Armored Vehicle was deployed to JGSDF regiments from 2002. Capable of accommodating 4 personnel, the JGSDF Light Armored Vehicle was fitted with a 160hp liquid-cooled 4-cycle 4-cylinder diesel engine, allowing it to reach top speeds of 100km/h. Weighing just 4.5 tons, it could be used as a long distance transportation vehicle utilizing Japan's public roads and highways, and was able to be carried by a CH-47J helicopter or C-130H transport aircraft for emergency air-drops. Taking advantage of its superior durability,

Da HMV Hayate und Typ 73 Kleines Mehrzweckfahrzeug nur über schwache Panzerung und mäßige Defensiv-Qualitäten verfügen, entwickelten die Japanischen Bodentruppen der Selbstverteidigung (JGSDF) ab 1997 ein neues, sehr bewegliches, leicht gepanzertes Transportfahrzeug. Vor allen gegen Guerilla- und terroristische Kräfte konzipiert, wurde das Leicht Gepanzerte Fahrzeug ab 2002 an die JGSDF-Regimenter ausgeliefert. Das Fahrzeug der JGSDF ist mit einem wassergekühlten 4-Takt 4-Zylinder Dieselmotor von 160PS ausgerüstet, der eine Spitzengeschwindigkeit von 100km/h zulässt, es kann 4 Mann aufnehmen. Bei nur 4,5 Tonnen Gewicht kann es als Langstrecken-Transportfahrzeug eingesetzt werden und Japans öffentliche Straßen und Autobahnen benutzen, es kann ferner vom CH-47J Hubschrauber oder dem C-130H Transportflugzeug für Luft-lande-Notfall-Einsätze befördert werden. Aufgrund seiner überlegenen Standfestigkeit, Manövrierfähigkeit und geringen Gr-

Ses véhicules utilitaires légers HMV Hayate et Type 73 n'étant que faiblement blindés et ne disposant que de peu de capacités défensives, l'Armée Japonaise (JGSDF) lança en 1997 le développement d'un nouveau véhicule léger de transport blindé à haute mobilité. Conçu pour la lutte anti-guérilla et anti-terroriste, cet engin désigné Light Armored Vehicle entra en service dans les régiments de JGSDF en 2002. Capable de transporter quatre personnes, le Light Armored Vehicle est propulsé par un moteur diesel 4 cylindres refroidi par liquide de 160 chevaux qui lui permet d'atteindre 100km/h. Pesant tout juste 4,5 tonnes, il peut être utilisé sur de longues distances sur les routes et autoroutes japonaises et être aéro-transporté par un hélicoptère CH-47J ou un avion cargo C-130H pour des déploiements lointains en urgence. Grâce à sa grande

陸上自衛隊の歩兵部隊である普通科では、部隊移動のために高機動車や73式大型トラックを多用していましたが、これらの車輛は防御装甲を持たないために、敵の小兵器による脅威下では運用が難しいという課題が残されていました。そこで、このような状況でも戦闘が行えるよう軽装甲と高い機動性を備え、さらに新たな防衛体系として掲げられているゲリラ・特殊部隊の侵入対処にも対応する装備車輛として1997年度に開発がスタート、2002年度から部隊配備されているのが軽装甲機動車です。乗員4名、車体重量4.5トンで、出力160馬力の水冷4サイクル4気筒ディーゼルエンジンを搭載して最高速度100km/hを発揮。また構成部品に市販品も採用するなど開発期間と調達コストを削減。陸上自衛隊の普通科部隊を中心とした運用に当たっては、高速道路を使用した長距離移動はもちろんのこと、緊急展開のためにCH-47JヘリコプターやC-130H輸送機での空輸、懸吊、そして投下も可能です。また優れた不整地走破性能と装甲車としては最小クラスの車体サイズ

ty, maneuverability and small size, the Light Armored Vehicle is capable of providing critical access to the front line and undertaking vital transportation operations during confrontations. The gun mount on the roof can be fitted with a 5.56mm MINIMI machine gun or Type 01 Light Anti-Tank Guided Missile. Vehicles deployed to the Iraq town of Samawa in 2004 were fitted with reinforced bulletproof windshields and extra equipment such as wire cutters, updating it to the standards of light armored vehicles of other nations. Many vehicles also featured an armored cover around the gun mount for extra protection. Due to the historical significance of the JGSDF Samawa reconstruction mission, the JGSDF Light Armored Vehicle gained much international attention in 2004.

öße ist das Leicht Gepanzerte Fahrzeug in der Lage, schwer zugängliche Frontlinien zu versorgen und bei Konfrontationen lebenswichtige Transporte zu übernehmen. Die Kanonenhalterung auf dem Dach kann mit einem 5,56mm MINIMI Maschinengewehr oder einer Panzerabwehr-Lenkkrakete Typ 01 ausgerüstet werden. Fahrzeuge, die 2004 in die irakische Stadt Samawa abgestellt wurden, sind mit verstärkten, kugelsicheren Windschutzscheiben und Zusatzausrüstung wie Drahtschneidern versehen und haben den gleichen Standard wie leicht gepanzerte Fahrzeuge anderer Nationen. Viele Fahrzeuge besitzen auch eine gepanzerte Abdeckung über der Kanonenhalterung als zusätzlichen Schutz. Entsprechend der historischen Bedeutung der Wiederaufbau-Mission der JGSDF in Samawa genießt das Leicht Gepanzerte Fahrzeug der JGSDF 2004 internationale Anerkennung.

robustesse, à sa maniabilité et à sa compacité, le Light Armored Vehicle est capable de se frayer rapidement un chemin jusqu'au front et d'y effectuer des opérations logistiques vitales. L'affût situé sur le toit peut recevoir une mitrailleuse de 5,56mm MINIMI ou une batterie de missile léger anti-char guidé Type 01. Les véhicules déployés en 2004 dans la ville irakienne de Samawa étaient équipés de pare-brises blindés et d'accessoires supplémentaires tels des coupe-câbles pour les amener au niveau d'équipement des véhicules blindés légers des autres nations. Certains véhicules disposaient également d'une protection blindée autour de l'affût de toit pour une protection accrue du servant. Du fait de la portée historique de la présence de la JGSDF en Irak, le Light Armored Vehicle a été sous les feux de l'actualité internationale en 2004.

ズを活かして、敵陣への効果的な接近や、流動的な戦況に即時対応できる柔軟な運用が期待されています。具体的にはルーフ上の旋回式銃架に分隊支援用の5.56mm機関銃MINIMIを搭載する機銃班、2001年度から調達開始された01式軽対戦車誘導弾を装備する対戦車班、そして小銃班などの車輛として使用されると言われています。2003年春のイラクの自由作戦以来、いまだ混乱の続く国内で支援活動に当たるイラク復興支援群向けとして急遽派遣が決定した車輛では、防弾ガラスが一部強化され、ワイヤーカッターなど他国の車輛に準じた装備となっています。また多くの車輛でルーフ上にMINIMI機関銃の銃座をかねた全周型の装甲カバーを追加装着しています。2004年1月、陸上自衛隊の先遣隊がイラクに入国、2月以降には本隊先遣隊に続き本隊も到着しました。民間の輸送機や海上自衛隊の輸送艦「おおすみ」により搬送された軽装甲機動車は、96式装輪装甲車とともに派遣部隊の警護の要として出動するなど、その働きに大きな注目が集まっています。



作る前にならず
お読みください。
READ BEFORE ASSEMBLY.
ERST LESEN - DANN BAUEN.
LIRE AVANT ASSEMBLAGE.

イラスト：上田 信

●このキットは組み立てモデルです。作る前に必ず説明書を最後までお読みください。また小学生などの低年齢の方が組み立てる時は、保護者の方もお読みください。

●接着剤や塗料は、必ずプラスチック用をお使いください。(別売)

●Read carefully and fully understand the instructions before commencing assembly. A supervising adult should also read the instructions if a child assembles the model.

●Bevor Sie mit dem Zusammenbau beginnen, sollten Sie alle Anweisungen gelesen und verstanden haben. Fall sein Kind das Modell zusammenbaut, sollte ein beaufsichtigender Erwachsener die Bauanleitung ebenfalls gelesen haben.

●Bien lire et assimiler les instructions avant de commencer l'assemblage. La construction du modèle par un enfant doit s'effectuer sous la surveillance d'un adulte.

●用意する工具 / Tools recommended /
Benötigtes Werkzeug / Outilsil nécessaire

接着剤 (プラスチック用)

Cement
Kleber
Colle



ニッパー

Side cutters
Seitenschneider
Pince coupante

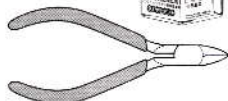

ナイフ

Modelling knife
Modelliermesser
Couteau de modeliste



ピンセット

Tweezers
Pinzette
Précettes



ピンバイス (1mm)

Pin vise
Schraubstock
Outil à percer



瞬間接着剤

Instant cement
Sekundenkleber
Colle rapide



+ドライバ (M)

+ Screwdriver
(medium)

+ Schraubenzieher (mittel)



●塗装指示のマークです。タミヤカラーのカラーナンバーで指示しました。
This mark denotes numbers for Tamiya Paint colors.

TS-70 ●OD色(陸上自衛隊) / Olive drab (JGSDF) / (XF-74) ●Braun-Oliv (JGSDF) / Vert olive (JGSDF)

X-2 ●ホワイト / White / Weiß / Blanc

X-6 ●オレンジ / Orange / Orange / Orange

X-7 ●レッド / Red / Rot / Rouge

X-8 ●レモンイエロー / Lemon yellow / Zitronengelb / Jaune citron

X-10 ●ガンメタル / Gun metal / Metall-Grau / Gris acier

X-11 ●クロームシルバー / Chrome silver / Chrom-Silber / Aluminium chromé

X-18 ●セミグロスブラック / Semi gloss black / Seidenglanz Schwarz / Noir satiné

X-23 ●クリアブルー / Clear blue / Klar-Blau / Bleu translucide

X-26 ●クリアオレンジ / Clear orange / Klar-Orange / Orange translucide

X-27 ●クリアレッド / Clear red / Klar-Rot / Rouge translucide

X-28 ●パークグリーン / Park green / Grasgrün / Vert pré

XF-1 ●フラットブラック / Flat black / Matt Schwarz / Noir mat

XF-5 ●フラットグリーン / Flat green / Matt Grün / Vert mat

XF-15 ●フラットフレッシュ / Flat flesh / Fleischfarben

Matt / Chair mate

XF-16 ●フラットアルミ / Flat aluminum / Matt Aluminium / Aluminium mat

XF-21 ●スカイ / Sky / Himmel / Ciel

XF-57 ●バフ / Buff / Lederfarben / Chamois

XF-58 ●オリブグリーン / Olive green / Olivgrün / Vert olive foncé

XF-63 ●ジャーマングレイ / German grey / Deutsches Grau / Gris Panzer

XF-64 ●レッドブラウン / Red brown / Rotbraun / Rouge brun

注意

●工具の使用には十分注意してください。特にナイフ、ニッパーなどの刃物によるケガや事故に注意してください。

●接着剤や塗料は使用する前にそれぞれの注意書きをよく読み、指示に従って正しく使用し、使用する時は換気に十分注意してください。

●小さなお子様のいる所での工作はやめてください。小さな部品の飲み込みや、ビニール袋をかぶったの窒息などの危険な状況が考えられます。

CAUTION

●When assembling this kit, tools including knives are used. Extra care should be taken to avoid personal injury.

●Read and follow the instructions supplied with paint and/or cement, if used (not included in kit). Use plastic cement and paints only.

●Keep out of reach of small children. Children must not be allowed to suck any part, or pull vinyl bag over their head.

VORSICHT

●Beim Zusammenbau dieses Bausatzes werden Werkzeuge einschließlich Messer verwendet. Zur Vermeidung von Verletzungen ist besondere Vorsicht angebracht.

●Wenn Sie Farben und/oder Kleber verwenden (nicht im Bausatz enthalten), beachten und befolgen Sie die dort beiliegenden Anweisungen. Nur Klebstoff und Farben für Plastik verwenden.

●Bausatz von kleinen Kindern fernhalten. Verhüten Sie, daß Kinder irgendwelche Bauteile in den Mund nehmen oder Plastiktüten über den Kopf ziehen.

PRECAUTION

●L'assemblage de ce kit requiert de l'outillage, en particulier des couteaux de modélisme. Manipuler les outils avec précaution pour éviter toute blessure.

●Lire et suivre les instructions d'utilisation des peintures et ou de la colle, si utilisées (non incluses dans le kit). Utiliser uniquement une colle et des peintures spéciales pour le polystyrène.

●Garder hors de portée des enfants en bas âge. Ne pas laisser les enfants mettre en bouche ou sucer les pièces, ou passer un sachet vinyl sur la tête.



TAMIYA COLOR

TS-70 ... OD色 (陸上自衛隊)
(XF-74) Olive drab (JGSDF)

●塗装指示のない部分はすべて車体色TS-70 (XF-74)です。

●When no color is specified, paint the item with hull color (TS-70 / XF-74).

●Wenn keine Farbe angegeben ist, Teile mit Wannen-Farbe bemalen (TS-70 / XF-74).

●Si aucune teinte n'est spécifiée, peindre dans la teinte de la caisse (TS-70 / XF-74).

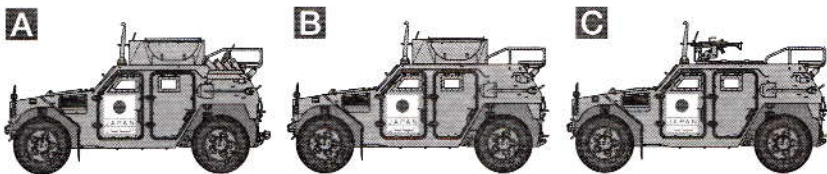

●このキットでは3種の仕様から選ぶことができます。1つを選び、指示に従って組み立ててください。

●This kit allows construction of 3 types of vehicle. Choose one before assembly.

●Mit diesem Bausatz können 3 Fahrzeug-Typen gebaut werden. Entscheiden Sie sich vor dem Zusammenbau für eine Version.

●Ce kit permet la construction de 3 véhicules différents. Choisir l'une des décorations avant de commencer l'assemblage.

1 フロントサスペンションの組み立て Front suspension Vorderradaufhängung Suspension avant

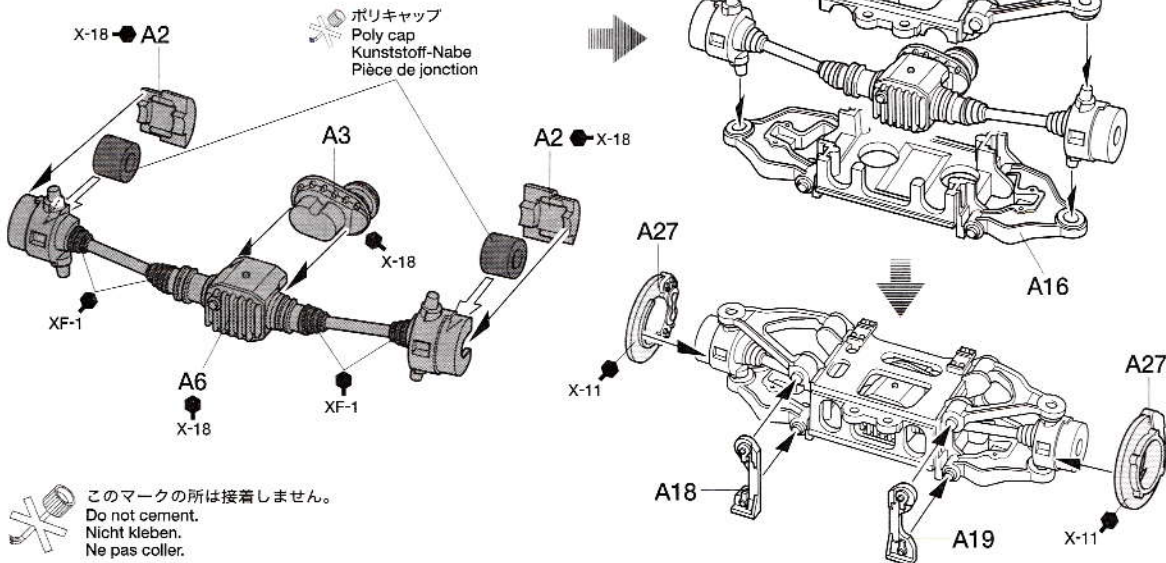

2 タイロッドの取り付け
Attaching tie-rods
Einbau der Spurstangen
Fixation des biellettes

《A25》

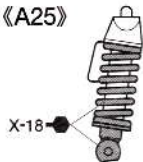

A7
X-18

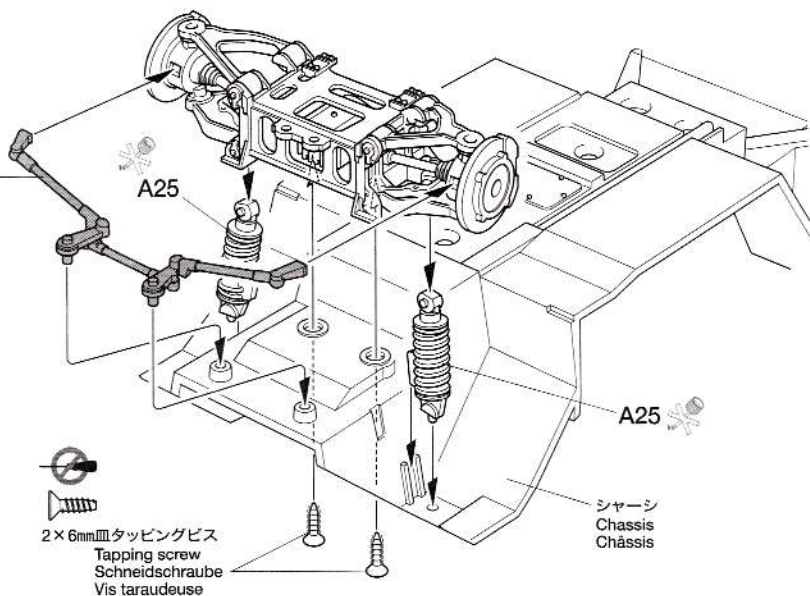

- ★締めすぎ注意。
- ★Do not overtighten.
- ★Nicht ganz einschrauben.
- ★Ne pas serrer trop.

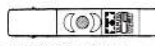

★ダイキャスト部品との接着には瞬間接着剤を使用してください。

★Affix die-cast metal part using instant cement.

★Den Teil aus Metall-Spritzguss mit Sekundenkleber anbringen.

★Fixer la pièce en métal moulé avec de la colle rapide.



2×6mm ㊦タッピングビス
Tapping screw
Schneidschraube
Vis taraudeuse

シャーシ
Chassis
Châssis

3 リヤサスペンションの取り付け
Rear suspension
Hinterradaufhängung
Suspension arrière

A28

A11

X-11

XF-16

A5

A26

A4

A10

XF-1

A30

X-18

XF-1

A28

X-11

A26



2×4mm ㊦タッピングビス
Tapping screw
Schneidschraube
Vis taraudeuse

A13

A15

A14

ポリキャップ
Poly cap
Kunststoff-Nabe
Pièce de jonction

ポリキャップ
Poly cap
Kunststoff-Nabe
Pièce de jonction

《A26》

X-18



指示の番号のスライドマークをはります。
Number of decal to apply.
Nummer des Abziehbildes, das anzubringen ist.
Numéro de la décalcomanie à utiliser.

4 ドライバーの組み立て
Driver
Fahrer
Conducteur

《B55》

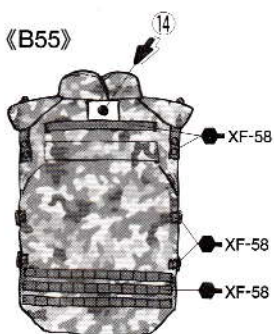

《B58》



B58

X-18

XF-74

XF-58

B60

XF-15

XF-57

D8

B57

XF-15

B55

B59

XF-58

B56

《迷彩服パターン》/ Camouflage pattern
Tarnanstrich / Camouflage



XF-64

XF-57

XF-5:1

+XF-57:1

XF-63

★14、15の残ったマークは予備としてお使いください。

★Use extra decals 14 and 15 as spare.

★Zusätzliche Abziehbilder 14 und 15 als Ersatz verwenden.

★Utiliser les décalcomanies additionnels 14 et 15 comme pièces de rechange.

5

内装の取り付け
Attaching interior parts
Einbau der Innenteile
Fixation des aménagements intérieurs

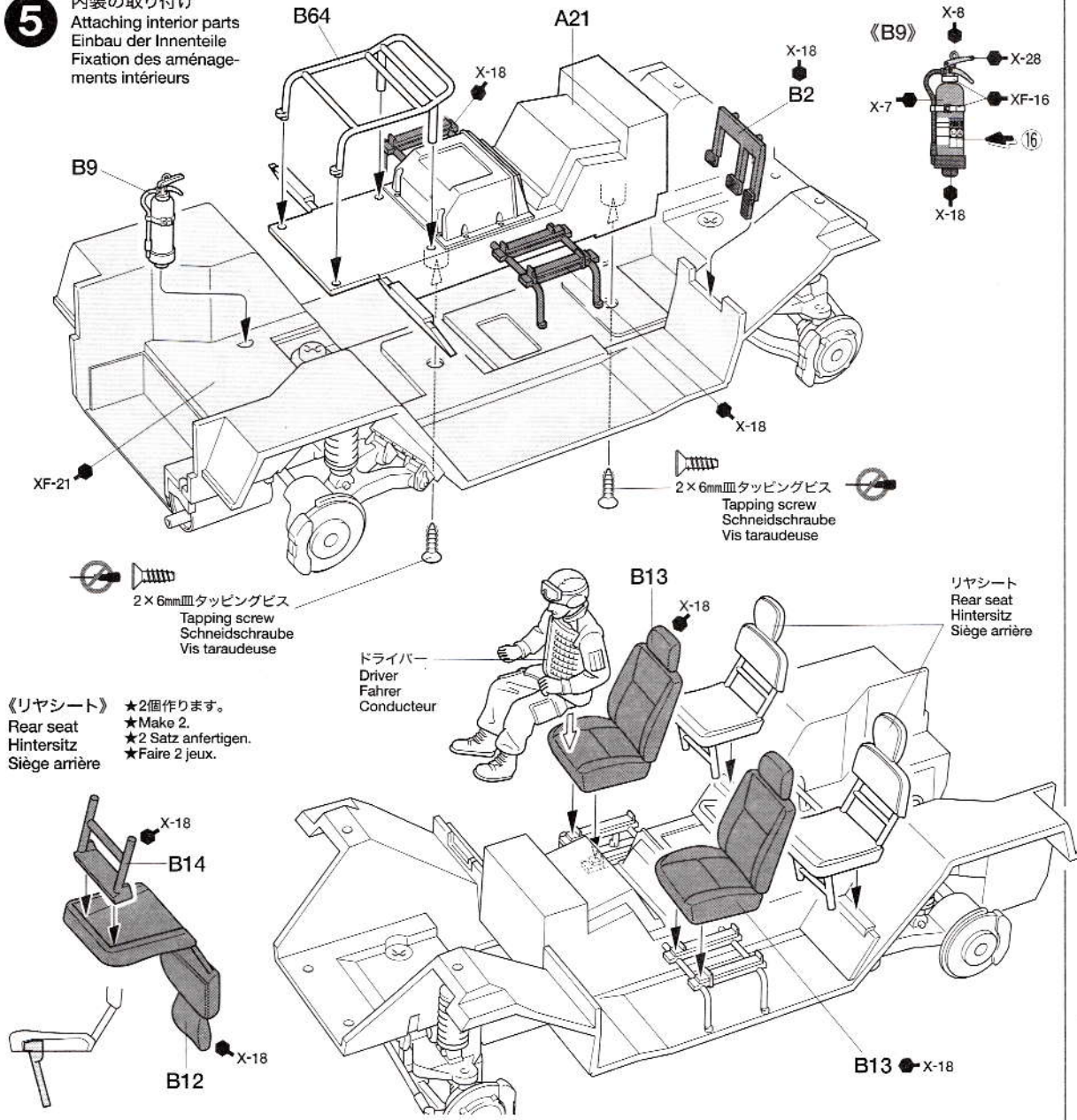

6

《ダッシュボード》
Dashboard
Armaturenbrett
Tableau de bord

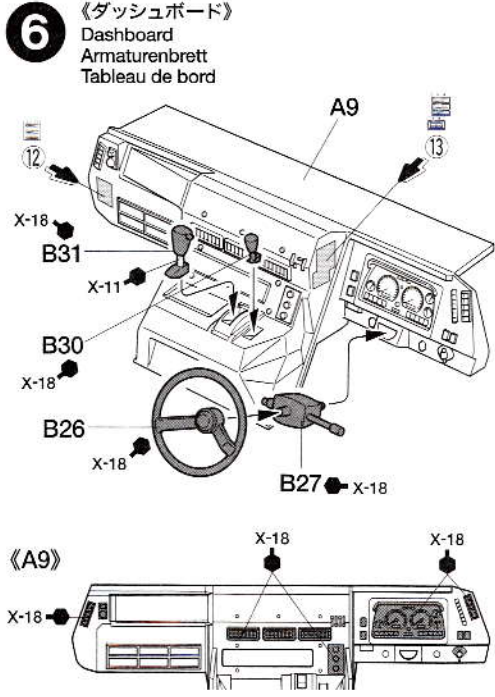

《L》

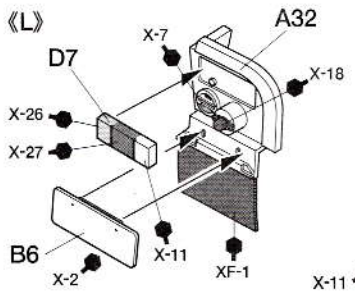

《テールライト》
Tail light
Rücklicht
Feu arrière

《R》

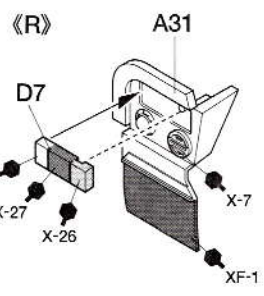

《ホイール》
Wheel
Rad
Roue

★4個作ります。
★Make 4.
★4 Satz anfertigen.
★Faire 4 jeux.

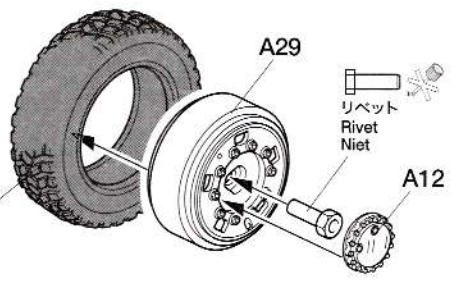

7 ボディの取り付け
 Attaching body
 Aufsetzen der Karosserie
 Fixation de la carrosserie

★下図の場所に1mmの穴を開けます。
 ★Make holes (1mm).
 ★Löcher bohren (1mm).
 ★Percer des trous (1mm).

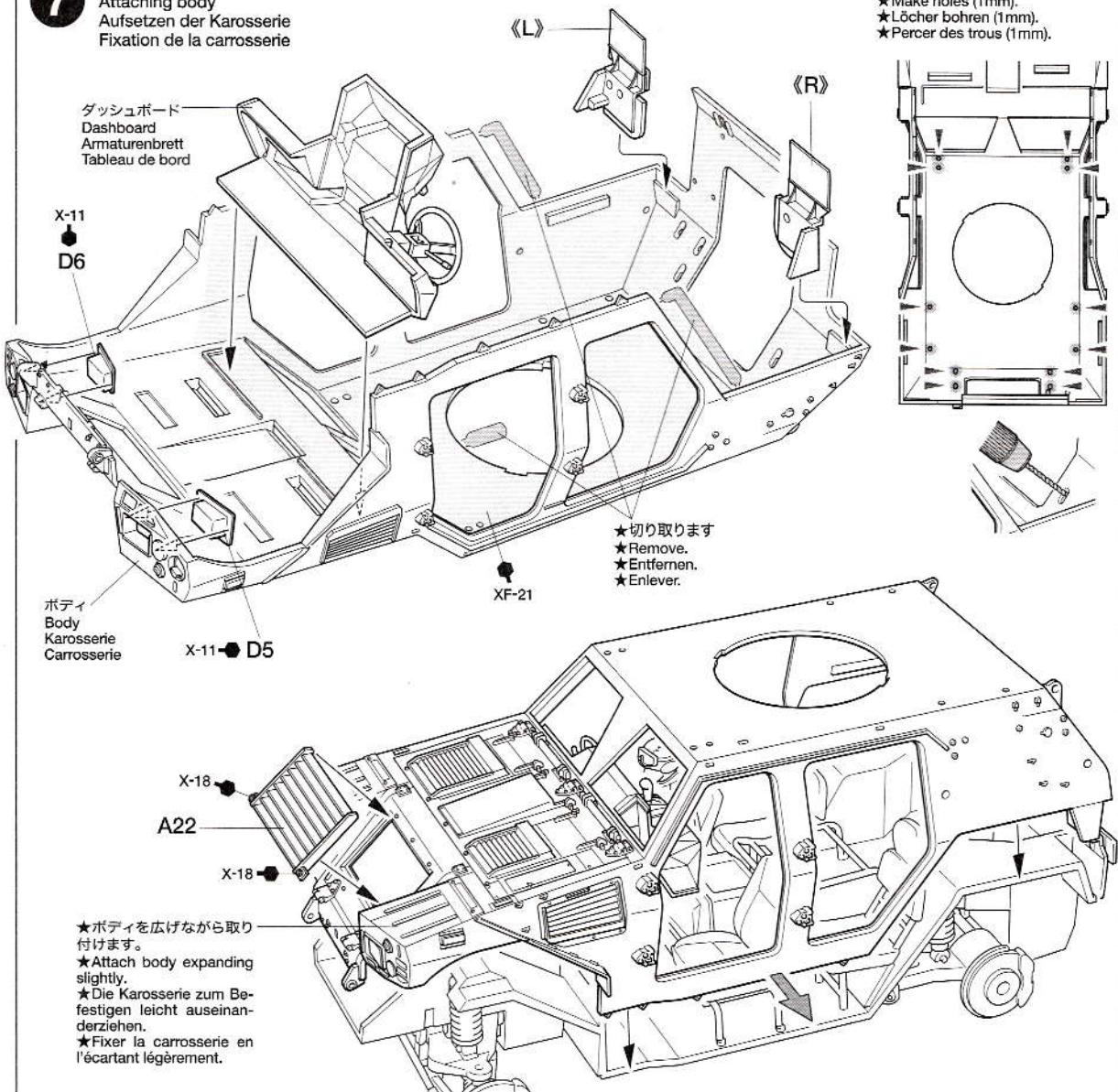

8 ホイールの取り付け
 Attaching wheels
 Einbau der Räder
 Fixation des roues

《A33, A34》

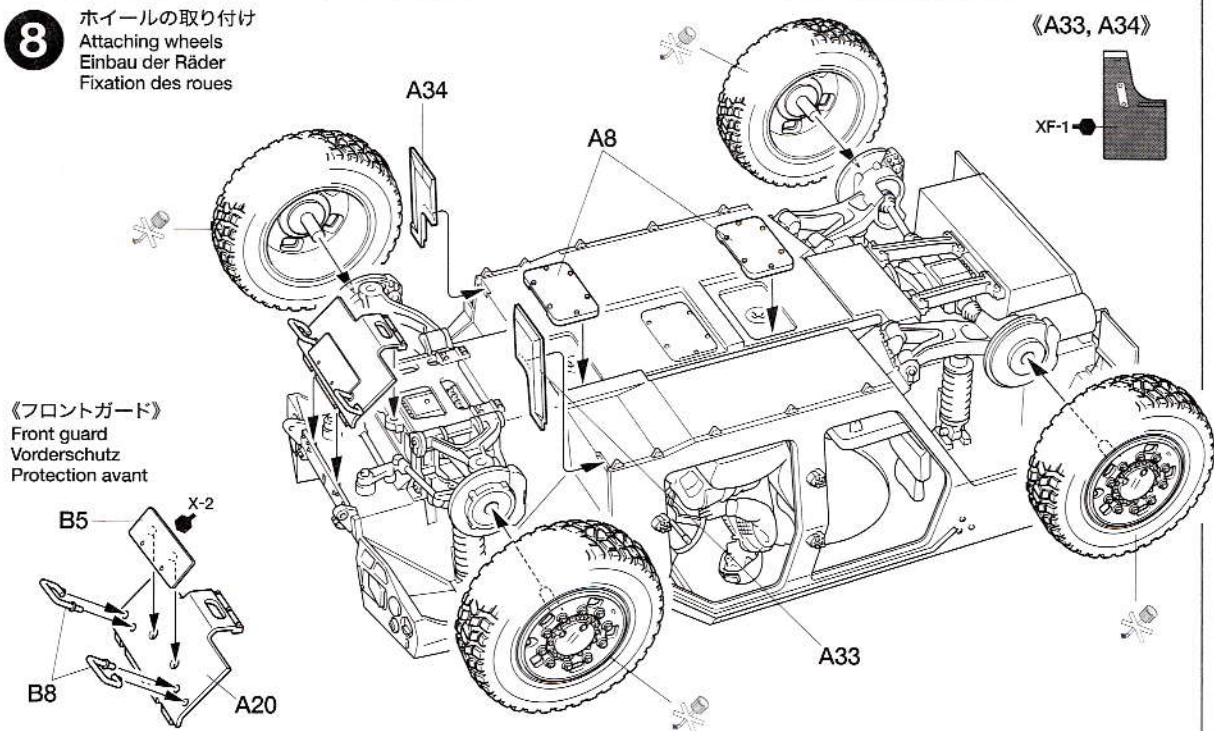

9 《フロントウインドウ》
Windshield
Windschutzscheibe
Pare-brise

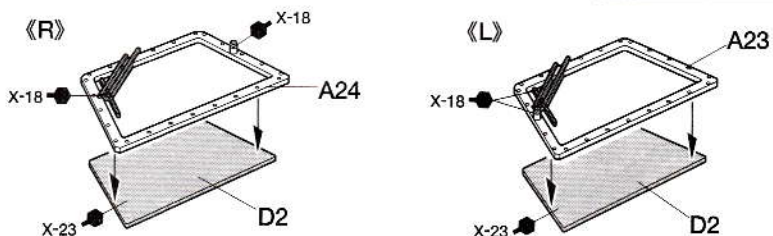

10 装備品の取り付け
Attaching exterior parts
Einbau der außenliegenden Teile
Fixation des pièces extérieures

★フロントウインドウは左右に注意してください
★Note difference between right and left windshields.
★Den Unterschied zwischen rechter und linker Windschutzscheibe beachten.
★Noter les pare-brises droit et gauche différents.

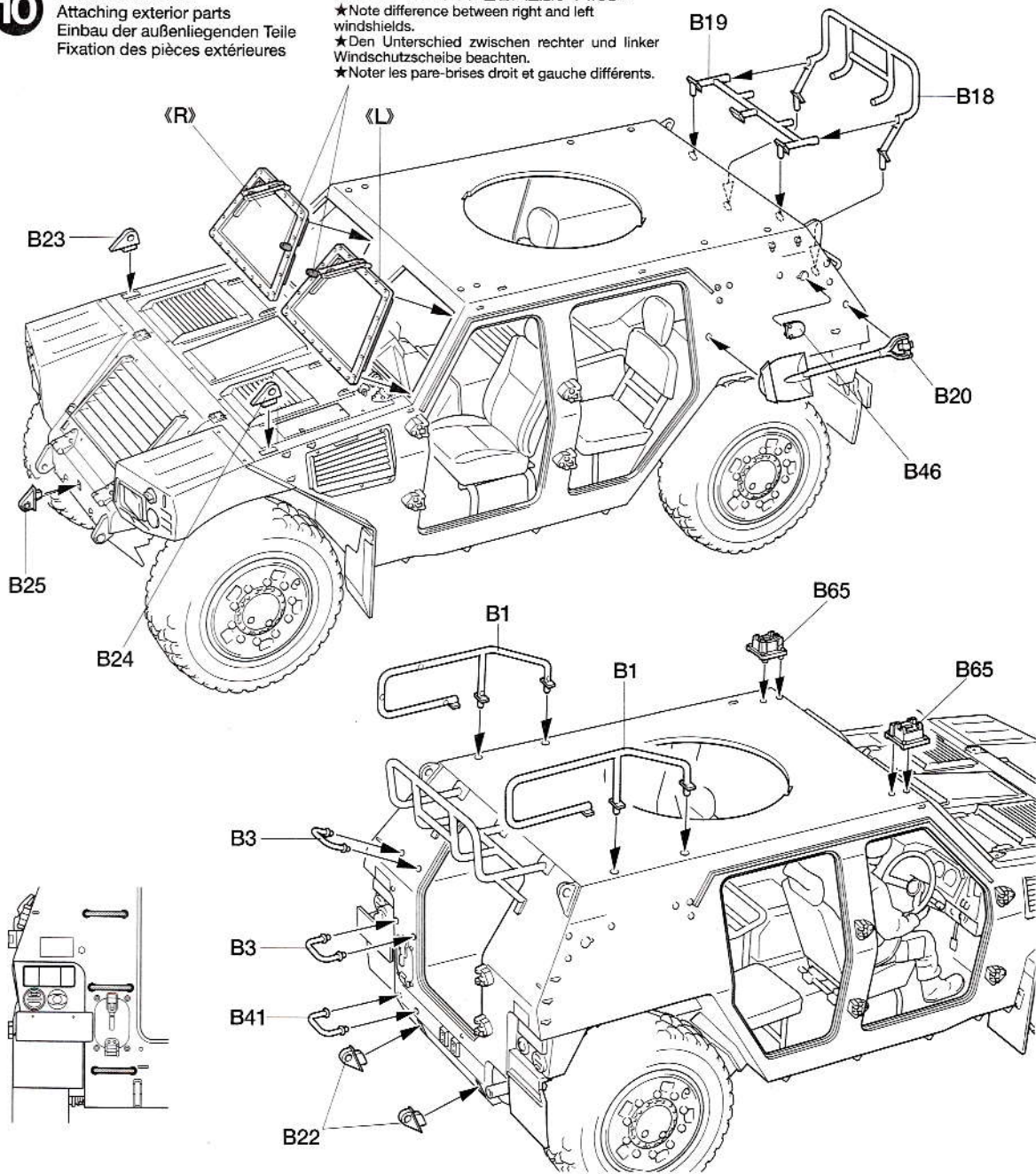

11 a 《フロントドアウインドウ》
Front door window
Fenster der vorderen Tür
Vitro de portière latérale avant

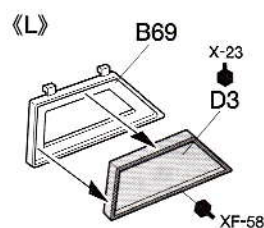

b 《リアドアウインドウ》
Rear door window
Fenster der hinteren Tür
Vitro de portière latérale arrière

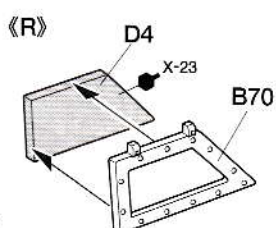

c 《バックドアウインドウ》
Back door window
Fenster der Hecktür
Vitro de porte arrière

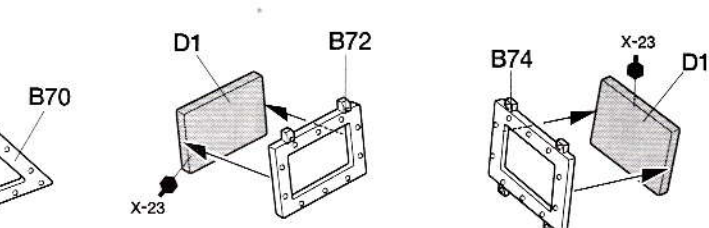

12 《バックドア》 Back door Hecktür Porte arrière

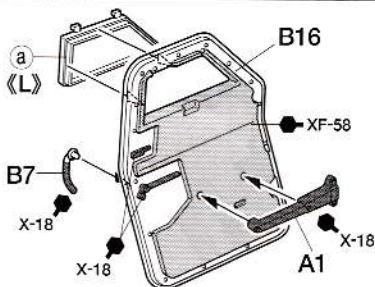
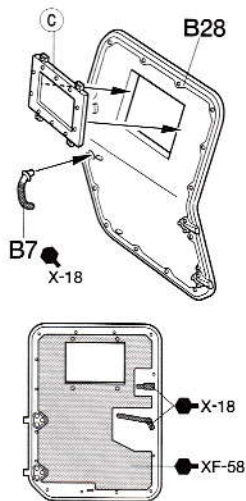

《フロントドア》 Front door Vordere Tür Portière latérale avant

《L》 《R》

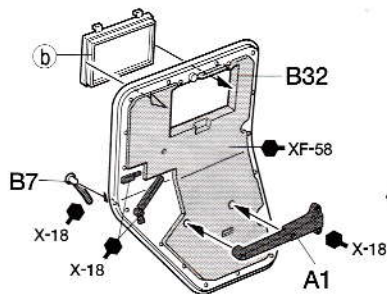
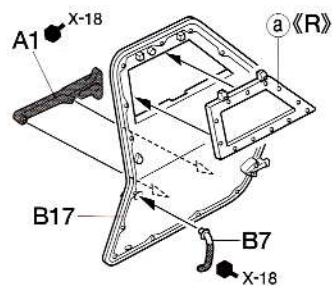

《リヤドア》 Rear door Hintere Tür Portière latérale arrière

《L》 《R》

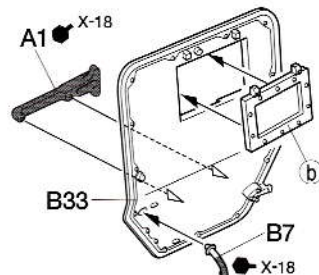

13 ドアの取り付け Attaching doors Anbringung der Türen Fixation des portières

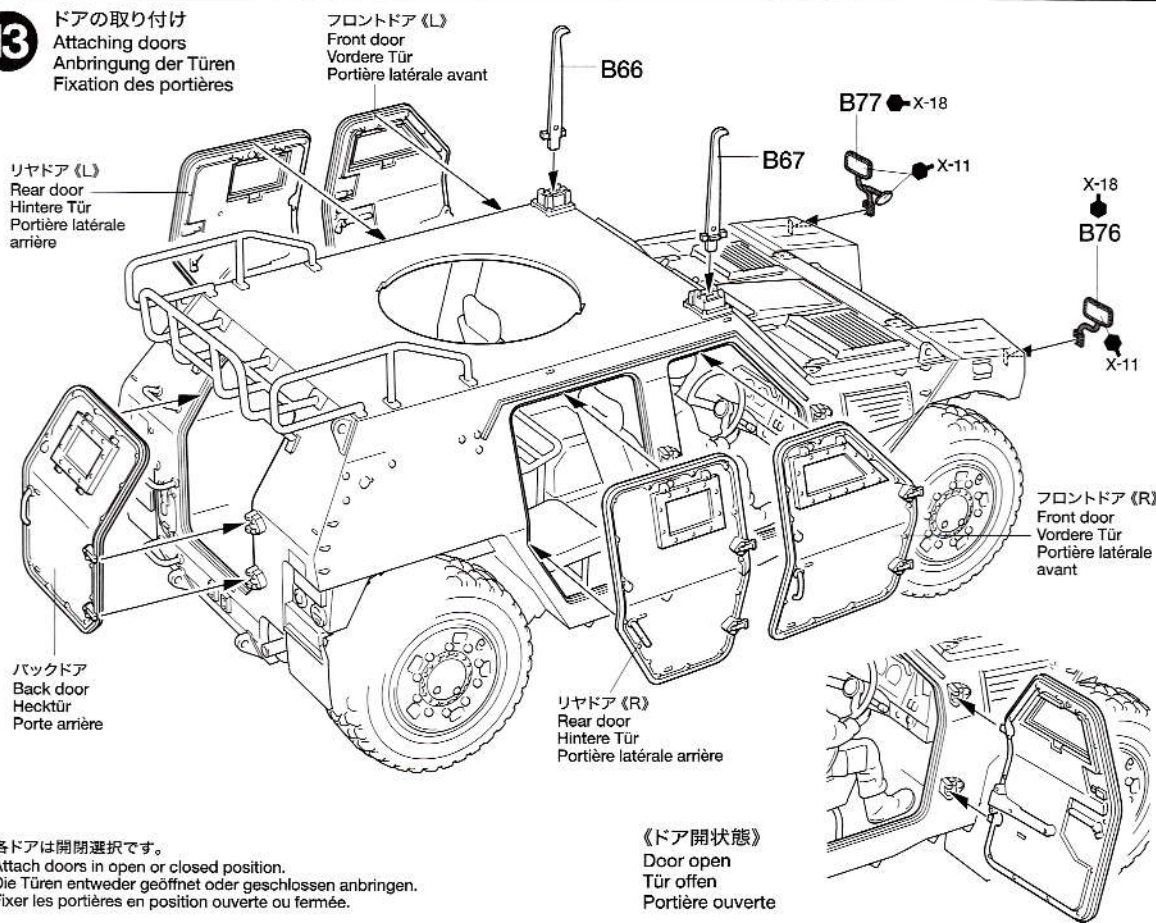

- ★各ドアは開閉選択です。
- ★Attach doors in open or closed position.
- ★Die Türen entweder geöffnet oder geschlossen anbringen.
- ★Fixer les portières en position ouverte ou fermée.

《ドア開状態》
Door open
Tür offen
Portière ouverte

14 《5.56mm機関銃 MINIMI》 MINIMI 5.56mm machine gun MINIMI 5,56mm Maschinengewehr Mitrailleuse MINIMI de 5,56mm

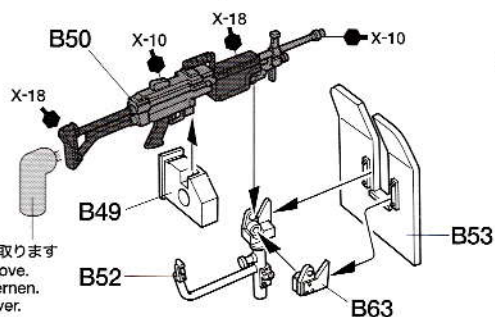

- ★切り取ります
- ★Remove.
- ★Entfernen.
- ★Enlever.

《上部ハッチ》 Hatch Luke Trappe

《L》

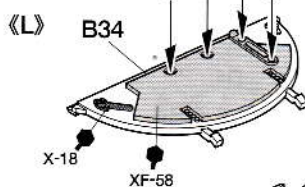

《R》

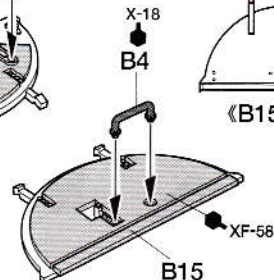

- ★閉状態の時は切り取ります。
- ★Remove for hatch closed.
- ★Bei geschlossener Luke entfernen.
- ★Enlever pour trappe fermée.

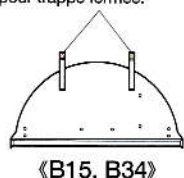

15

《追加装甲板》
Armored cover
Gepanzerte Abdeckung
Protection blindée

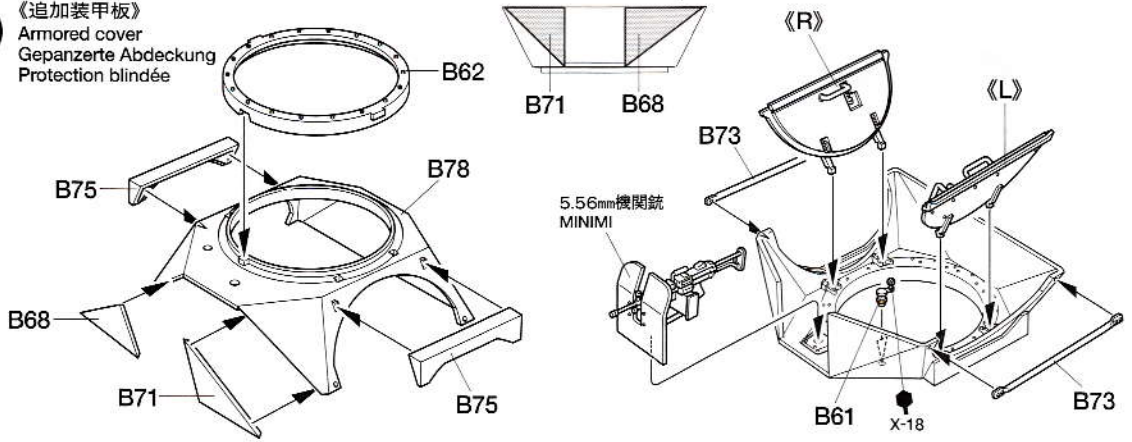
A
B**16**

《76mm発煙弾発射機》
76mm smoke discharger
76mm Nebelwerfer
Lance-fumigènes de 76mm

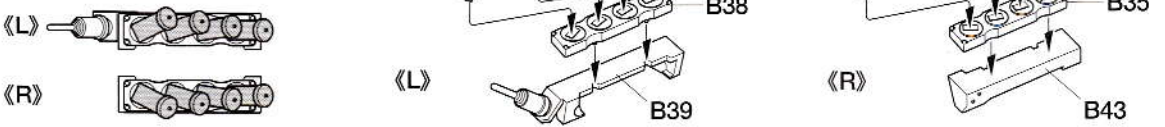
A**17**

追加装甲板の取り付け
Attaching armored cover
Einbau der gepanzerten Abdeckung
Fixation de la protection blindée

A

《05-2387号車》
Vehicle No.05-2387



- ★切り取ります
- ★Remove.
- ★Entfernen.
- ★Enlever.

B

《05-1051号車》
Vehicle No.05-1051

《05-2245号車》
Vehicle No.05-2245

- ★削り取ります。(両側)
- ★Remove (both sides).
- ★Entfernen (beide Seiten).
- ★Enlever (deux côtés).

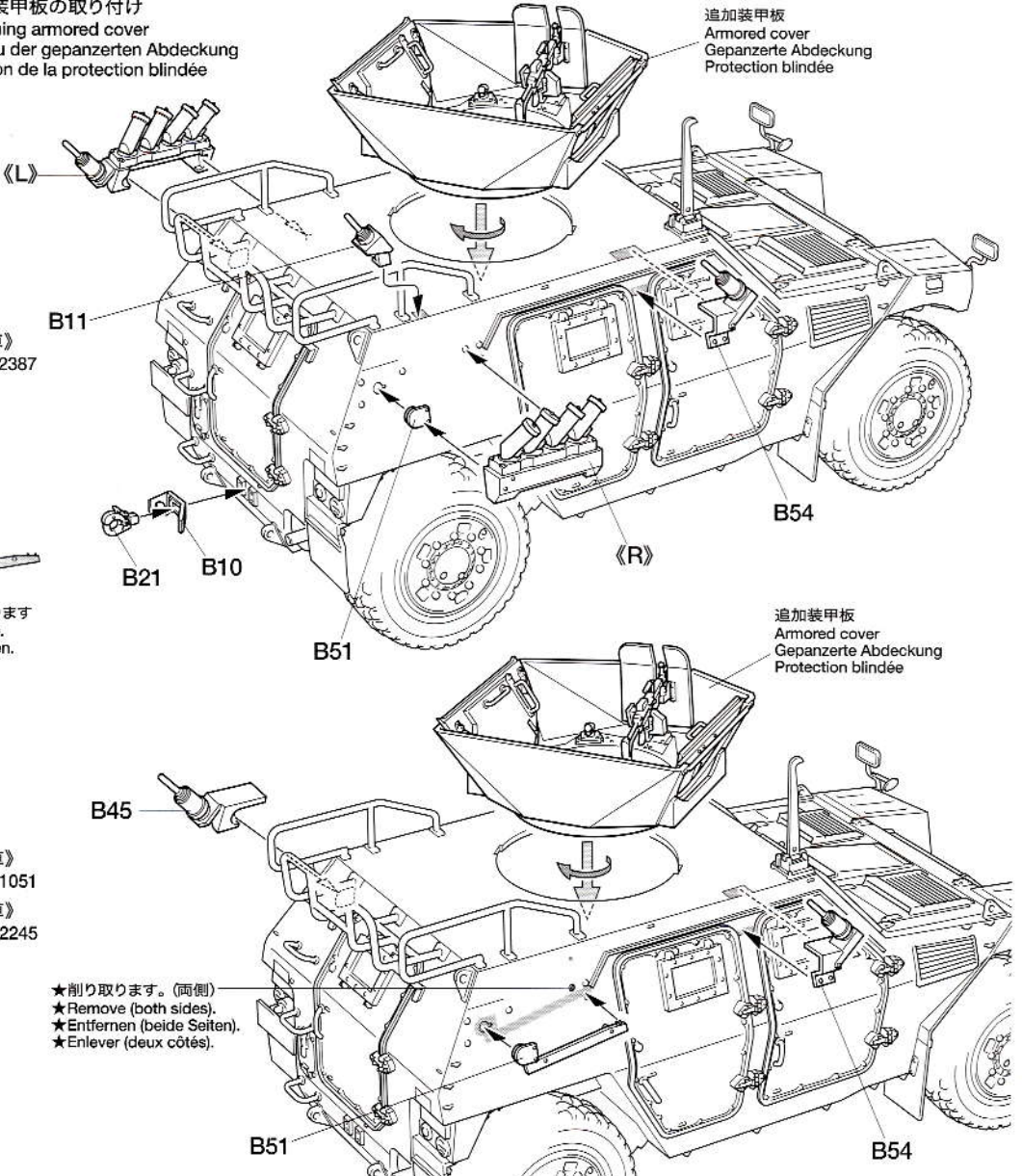

C 《05-0497号車》
Vehicle No.05-0497

不要部品……………B3×1, B40, B42, B44,
Not used. B47, B48, D8×4
Nicht verwenden.
Non utilisées.

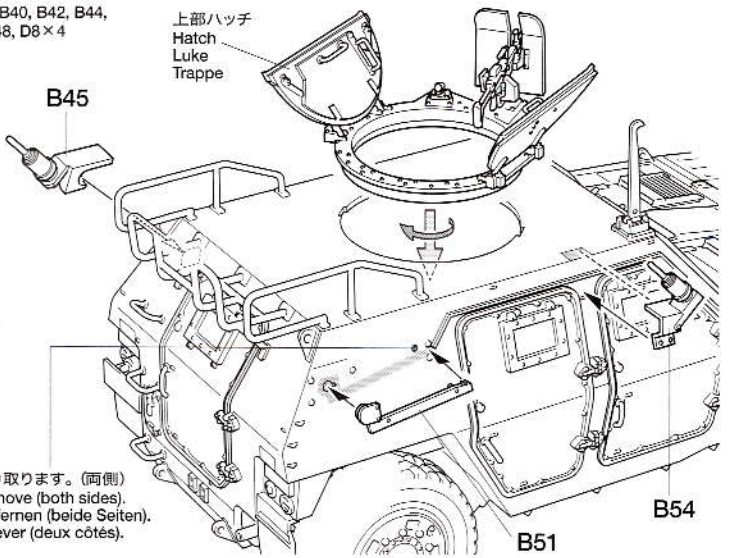
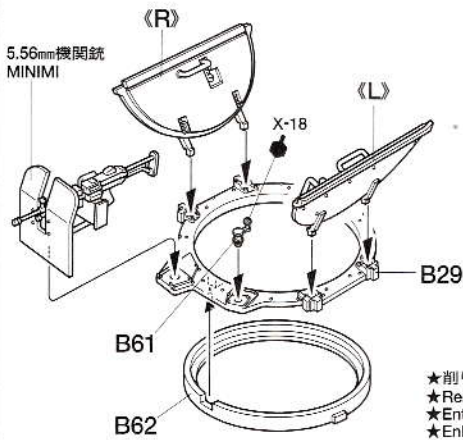

- ★削り取ります。(両側)
- ★Remove (both sides).
- ★Entfernen (beide Seiten).
- ★Enlever (deux côtés).

《瞬間接着剤について》

★通常は塗装する前に使用します。その際、接着面の油分を十分に取ってください。塗装後に接着したい場合は接着面の塗料を落としてから使用します。この時、塗料が残っていると接着力が極端に低下するので注意しましょう。★接着剤をつけすぎると接着力が落ちるだけでなく、白化しやすくなるので注意してください。★劣化した接着剤は使用しないでください。★使用の際は瞬間接着剤の取扱説明をよく読んでからご使用ください。

Instant cement

★Remove any paint or oil from cementing

surface before affixing parts.

★Use only a small amount of cement. Too much cement will make joints turn white and lose adhesion.

★Do not use old cement. Test cement first with unnecessary parts such as sprues before use.

Sekundenkleber

★Entfernen Sie alle Farbe und Ölflecke von der Klebeoberfläche bevor sie Teile ankleben.

★Verwenden Sie nur geringe Mengen Klebstoff. Bei zuviel Klebstoff kann sich die Verbindung verschieben und die Haftkraft verloren gehen.

★Verwenden Sie keinen alten Klebstoff. Testen Sie den Kleber vor der Anwendung zuerst mit nicht benötigten Teilen etwa vom Spritzling.

Colle rapide

★Enlever les traces de peinture ou de graisse des surfaces de contact avant de coller les pièces.

★N'utiliser qu'une petite quantité de colle. Un excès peut blanchir les lignes de joint et limiter l'adhésion.

★Ne pas utiliser une colle périmée. Tester la colle sur des pièces inutilisées comme des morceaux de grappes avant utilisation effective.

PAINTING

《軽装甲機動車の塗装》

イラク復興支援群の配備車輛は陸上自衛隊車輛の基本塗装の1つであるOD色の単色で塗装されています。その色調は製造ロットや退色によって、車輛ごとに若干異なって見えます。イラクに派遣された軽装甲機動車にもこのOD色の単色塗装が施され、車体各面には日の丸に加え英語とアラビア語で国籍が表示されています。装備品や室内など細部の塗装は組立図中に●、マークとタミヤカラーの色番号で指示してあります。

Painting the Light Armored Vehicle
JGSDF Light Armored Vehicles providing restoration support in Iraq were painted in the singular color of olive drab, however color tones varied slightly depending on production runs and fading. Each side of vehicles deployed to Iraq were marked with the Japanese flag with "Japan" written in English and Arabic underneath.

Lackierung des Leicht Gepanzerten Fahrzeugs
Die JGSDF Leicht Gepanzerten Fahrzeuge, welche im Irak Wieder-aufbau-Unterstützung leisten, sind einfarbig in einem Olivton lackiert, doch ändert sich der Farbton leicht nach Produktionszeitraum und Ausblei-

chung. Die in den Irak abgestellten Fahrzeuge sind auf beiden Seiten mit einer Japanischen Flagge markiert, darunter steht "Japan" auf English und Arabisch.

Peinture du Light Armored Vehicle

Les Light Armored Vehicle de la JGSDF employés pour les opérations de reconstruction en Irak étaient peints en Olive Drab, cependant la tonalité de cette teinte variait en fonction du lot de production et de l'exposition aux éléments. Les véhicules déployés en Irak portaient un drapeau japonais avec en dessous "Japan" écrit en anglais et en arabe.

A 《05-2387号車》
Vehicle No.05-2387

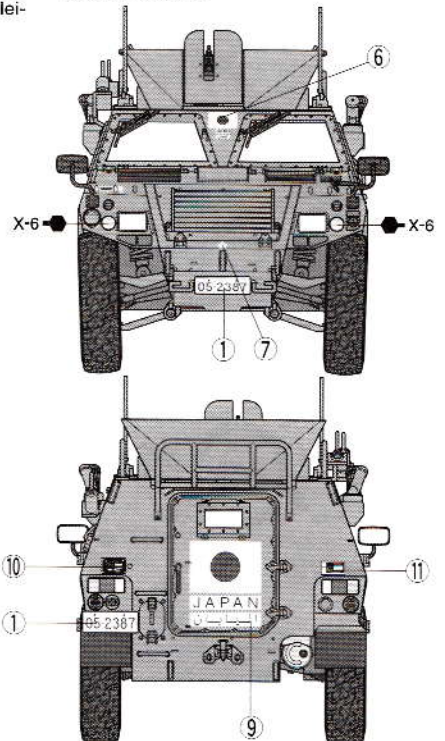
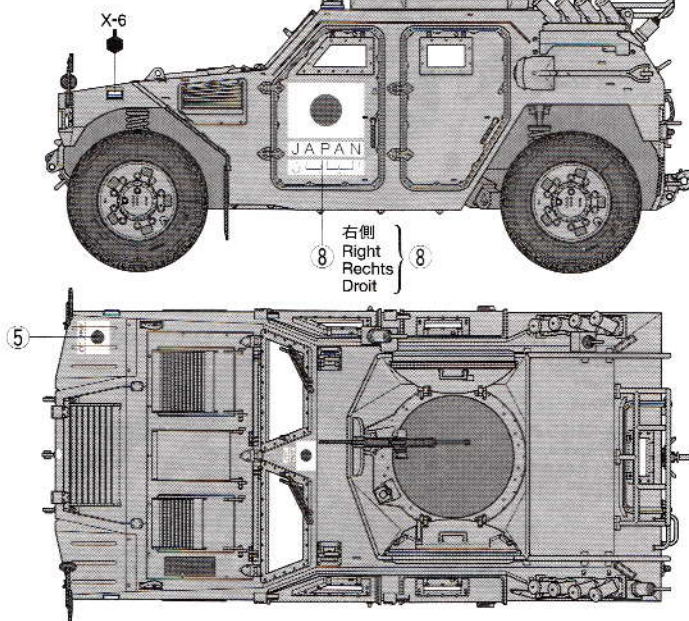

B 《05-1051号車》
Vehicle No.05-1051
《05-2245号車》
Vehicle No.05-2245

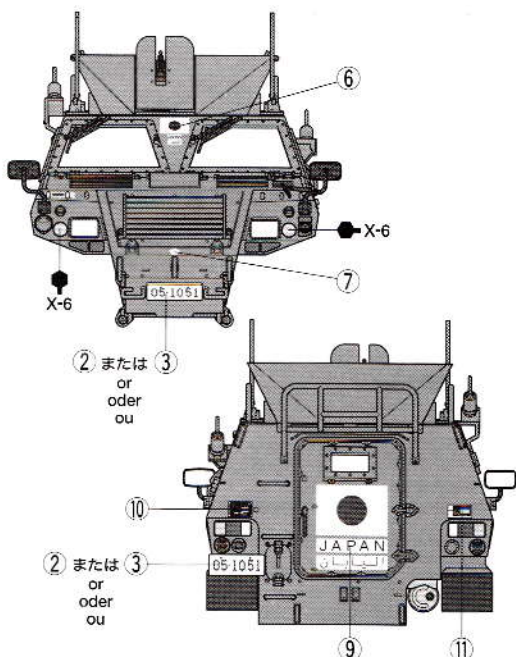
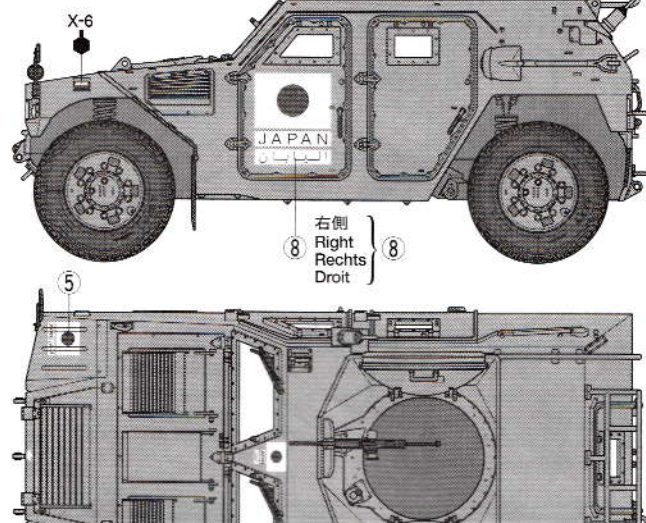

C 《05-0497号車》
Vehicle No.05-0497

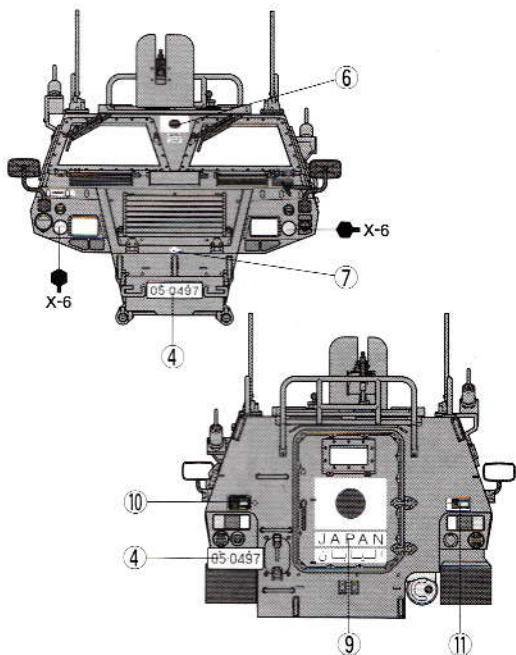
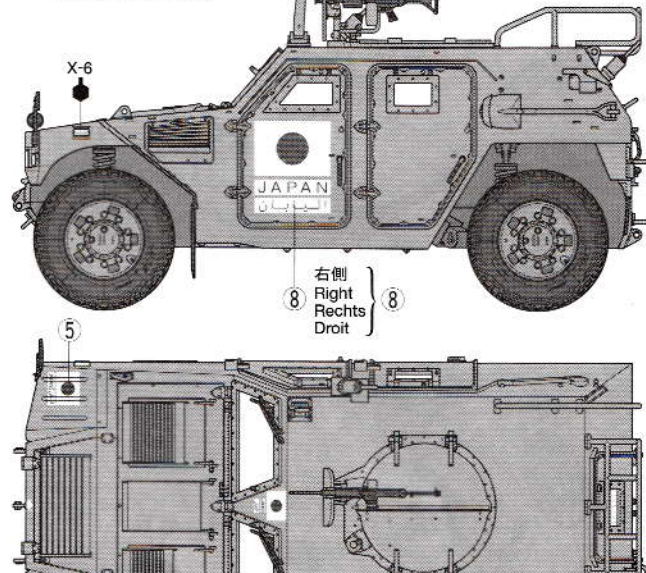

部品請求について

★部品をなくしたり、こわした方は、このステッカーが貼られたカスタマーサービス取次店でご注文いただけます。また、当社カスタマーサービスに直接ご注文する場合は、右記の方法でご注文することができます。詳しくは当社カスタマーサービスまでお問い合わせください。

タミヤカスタマーサービス取次店

パーツのお取り寄せに大変便利なお店です。



タミヤカスタマーサービスセンター
TEL: 054-292-0001 (受付時間: 10:00~18:00)
FAX: 054-292-0002 (受付時間: 10:00~18:00)
E-MAIL: mail@tamiya.com

①《現金書留のご利用法》

下のカードにあなたの氏名、住所、郵便番号、電話番号をしっかりと記入してください。必要部品を○でかこみ、代金を現金書留または、定額小為替(100円以下は切手可)と一緒に申し込んでください。

②《郵便振替のご利用法》

郵便局の払込用紙の通信欄に下のカードを参考にITEM番号、スケール、製品名、部品名、数量を必ずご記入ください。振込人住所欄には電話番号もお書きいただき、口座番号・00810-9-1118、加入者名・田宮模型でお振込ください。

③《電話でのご注文もご利用いただけます》

パーツ代金に加えて代引き手数料(315円)をご

負担いただければ、代金着払いにより電話でのご注文も承ります。

《お問い合わせ番号》

静岡 **054-283-0003**
東京 **03-3899-3765** (静岡へ自動転送)
営業時間/平日(月~金曜日)▶ 8:00~20:00
土、日、祝日▶ 8:00~17:00



●タミヤのホームページには豊富な情報が満載です。ぜひご覧ください。

www.tamiya.com

AFTER MARKET SERVICE CARD

When purchasing Tamiya replacement parts, please take or send this form to your local Tamiya dealer so that the parts required can be correctly identified and supplied. Please note that specifications, availability and price are subject to change without notice.

Parts code	ITEM 35275
9333061	Body
5493003	Chassis
9003650	A Parts
9003651	B Parts
9003652	D Parts
9403103	Tire Bag
9442023	2x3mm Poly Cap (4 pcs.)
9493043	Decal
1053373	Instructions

JAPAN GROUND SELF DEFENSE FORCE LIGHT ARMORED VEHICLE

Iraq Humanitarian Assistance Unit



陸上自衛隊 軽装甲機動車 イラク派遣仕様

ボディ	540円	9333061
シャーシ	600円	5493003
Aパーツ	600円	9003650
Bパーツ	650円	9003651
Dパーツ	330円	9003652
タイヤ袋(金具、ポリキャップ含む)	380円	9403103
ポリキャップ(4個)	120円	9442023
マーク	240円	9493043
説明図	320円	1053373

For Japanese use only!

ITEM 35275

住所

電話 ()

氏名

0604



株式会社タミヤ
静岡市居原3-7 〒422-8610
35275 1/35 JGSDF Light Armored Vehicle (1053373)