

# T34/76 RUSSIAN T34/76 TANK, "ChTZ" VERSION, 1943 PRODUCTION

1/35 ミリタリーミニチュアシリーズ NO.149  
ソビエトT34/76戦車  
1943年型「チェリヤビンスク」



During the early period of the Second World War, the Wehrmacht invasion into industrialized Russia threatened the supply of critical war materials and manufacturing plants. Russia's National Defense Committee made a decision to move tank production and associated factories to the Urals. The highly regarded T34 tank, known for its superb armor, powerful gun and excellent mobility resumed production in reassembled factories. The location became known as "Tankograd" (Tank City) a nickname acquired for this site situated deep in the Urals. The Russians, with an urgent requirement to reinforce their tank strength, made efforts to simplify tank manufacturing methods. This resulted in many versions of the T34 tank, that differed greatly from each other. One of the more distinctive versions

Am Anfang des 2. Weltkrieges bedrohte der Einmarsch der Wehrmacht in das industrialisierte Rußland die Lieferung von wichtigem Kriegsmaterial und Fabrikanlagen. Das Nationale Komitee für die Verteidigung Rußlands beschloß, die Panzerproduktion und die an der Herstellung beteiligten Fabriken in den URAL zu verlegen. Für den Panzer T34, der bekannt für seine hervorragenden Waffen und seine ausgezeichnete Beweglichkeit war, wurde die Produktion in wiederaufgebauten Fabriken aufgenommen. Der Ort wurde unter dem Namen "TANKOGRAD" (Panzerstadt) bekannt. Die Russen, die ihre Panzermacht verstärken mußten, versuchten, ihre Produktionsmethoden zu vereinfachen. So entstanden viele Versionen des Panzers T34, welche sich stark voneinander unterschieden. Eine der

Au début de la seconde guerre mondiale, l'invasion par la Wehrmacht de la Russie menaça les centres de fabrication d'armements. Le Conseil National de Défense soviétique décida de déménager les usines de construction de blindés et leurs industries annexes vers l'Oural. La production du célèbre char T34, réputé pour son blindage, son canon puissant et sa grande mobilité reprit alors dans de nouvelles usines. L'endroit situé au fond de l'Oural portait le surnom de "Tankograd" (ville des tanks). Les Soviétiques qui avaient un besoin urgent de chars firent progressivement des efforts pour simplifier les méthodes de fabrication. Le résultat en fut que de nombreuses versions de T34 très différentes les unes des autres existèrent. Une de ces versions, très particulière, fut produite à l'usine de trac-

1941年の夏、ソ連は、ドイツ軍の猛攻に耐えながら、ハリコフやレニングラードに集中する戦車工場群の疎開を、安全なウラル山脈を越えたチェリヤビンスク付近へ向けを開始した。そして1942年の秋には、早くもT34戦車の生産を再開した。

この製鋼所等及び戦車工場を一組にした工場群はタンコゴロードと呼ばれた。また、その一つにキーロフ工場があった。

この頃、各工場では、戦車の生産時間を短縮するため、新たな工法を開発していた。その一つは装甲板を厚板鋼板から、大型プレスで打ち抜き「打抜き」工法の採用であり、二つめが、戦車砲塔の一体鋳造鋼工法であった。鋳造工法による砲塔の生産は既に、部分的にはT34戦車で採用済みであったが、大型では、鋳造造りに高度な技術が必要であった。また、他にもこの工法には大きな問

was produced at the Chelyabinsk Tractor Works, "ChTZ" in Tankograd in 1943. This model used a one piece cast turret with pronounced rounding on the edges of the turret roof and a peculiar dip along the lower edge of the turret. This improved turret, had additional periscope and pistol ports, and provided more room and comfort for the crew. A new five-speed transmission with modified clutch was added, replacing four-speed model. Combined with engine improvements, these modifications extended the time between maintenance and repair. With few of the "ChTZ" versions produced, of the thousands of T34/76 tanks manufactured, it is regarded almost as a rarity.

unverkennbareren Versionen wurde 1943 in den CHELYABINSK-Traktorwerken, "ChTZ" in TANKOGRAD hergestellt. Für dieses Modell wurde ein in einem Stück gegossener Turm verwendet mit abgerundeten Kanten. Dieser verbesserte Turm hatte zusätzliche Periskop- und Geschößöffnungen und stellte der Mannschaft mehr Raum zur Verfügung. Eine neue 5-Gang Übersetzung mit geänderter Kupplung wurde hinzugefügt, verbunden mit Verbesserungen am Motor, damit die Zeit zwischen Wartung und Reparatur verkürzt wird. Da nur wenige "ChTZ"-Versionen produziert werden von den Tausenden von T34/76 Panzern, die hergestellt wurden, sah man diese fast als Seltenheit an.

teur de Chelyabinsk, "ChTZ" à Tankograd en 1943. Ce modèle était doté d'une tourelle moulée d'un seul bloc présentant des rondeurs prononcées sur les bords supérieurs et un renflement caractéristique sur le rebord inférieur. Cette tourelle améliorée avait des périscopes et des sabords additionnels. De plus, elle était plus spacieuse et confortable pour l'équipage. Une nouvelle transmission à 5 rapports avec un embrayage modifié remplaçait le modèle à 4 rapports. Le moteur avait également été amélioré et la durée d'utilisation entre les maintenances était considérablement allongée. Peu d'exemplaires sortirent de la chaîne de montage comparativement aux milliers de T34/76 produits: on peut le considérer comme une rareté.

題があった。鋳物の中に、外からは見えない空洞(巣)ができることである。この巣があれば、装甲は致命的な結果をおこすことになる。キーロフ工場では、この問題を何とか克服して、スマートな一体鋳造鋼砲塔を完成したのである。この新砲塔には、車長用の他に装填手用のハッチが新たに設けられた。ペリスコープやピストルポートも付けられた。更に、見逃せないのは、この頃から行なわれたトランスミッションの改良であった。4速から5速になったのである。また、それと共に重要な信頼性も増した。この新砲塔は、チェリヤビンスクのキーロフ工場だけで生産されたため、この砲塔つきのT34を、特に、T34(ChTZ)と呼んでいる。生産数はわずかに100輛であった。しかし、この新砲塔生産の技術は、後のスターリン重戦車の誕生に生きるものであった。



作る前に  
お読み下さい。  
Read before assembly.  
Erst lesen — dann bauen.  
A lire avant assemblage.

イラスト：上田 信

- ★お買い求めの際、または組み立ての前には必ずキットの内容をお確かめ下さい。
- ★組み立てに入る前に、説明図をよく見て、全体の流れをつかんで下さい。
- ★塗料は、必ずプラスチック用塗料をお使い下さい。
- ★接着剤や塗料を使用する際は、十分換気に気をつけて下さい。

- ★Study the instruction thoroughly before assembly.
- ★Use plastic cement and paints only (available separately).

★Use cement sparingly and ventilate room while constructing.

- ★Vor Baubeginn die Bauanleitung genau durchlesen.
- ★Nur Klebstoff und Farben für Plastik verwenden (separat erhältlich).
- ★Nicht zuviel Klebstoff verwenden. Die Raum sollte beim Basteln gut gelüftet sein.

- ★Bien étudier les instructions de montage.
- ★Utiliser uniquement une colle et des peintures spéciales pour le polystyrène (disponibles séparément).
- ★Utiliser aussi peu que possible la colle et aérer la pièce pendant la construction.

★下記の工具を用意して下さい。

- ★Tools required.
- ★Benötigtes Werkzeug.
- ★outillage nécessaire

ニッパー  
Side cutter  
Zwickzange  
Pince coupante

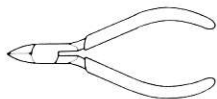

ナイフ

Modeling knife  
Modelliermesser  
Couteau de modéliste



ピンセット

Tweezers  
Pinzette  
Précèlles



● 塗装指示のマークです。タミヤカラーのカラーナンバーで指示しました。

This mark denotes numbers for Tamiya Paint Colors. / Dieses Zeichen gibt die Tamiya-Farbnrnummern an. / Ce signe indique la référence de la peinture TAMIYA à utiliser.

X-10 ●ガンメタル / Gun metal / Metall-grau / Gris acier

X-11 ●クロームシルバー / Chrome silver / Chrom-Silber / Aluminium chromé

XF-1 ●フラットブラック / Flat black / Matt schwarz / Noir mat

XF-2 ●フラットホワイト / Flat white / Matt weiß / Blanc mat

XF-56 ●メタリックグレイ / Metallic grey / Graumetallic / Gris métallisé

XF-60 ●ダークイエロー / Dark yellow / Dunkelgelb / Jaune foncé

XF-61 ●ダークグリーン / Dark green / Dunkelgrün / Vert foncé

1

- 《a》 ★10個作ります。  
★Make 10.  
★10 Sätze machen.  
★Faire 10 jeux.

- 《b》 ★2個作ります。  
★Make 2.  
★2 Sätze machen.  
★Faire 2 jeux.

- 《c》 ★2個作ります。  
★Make 2.  
★2 Sätze machen.  
★Faire 2 jeux.

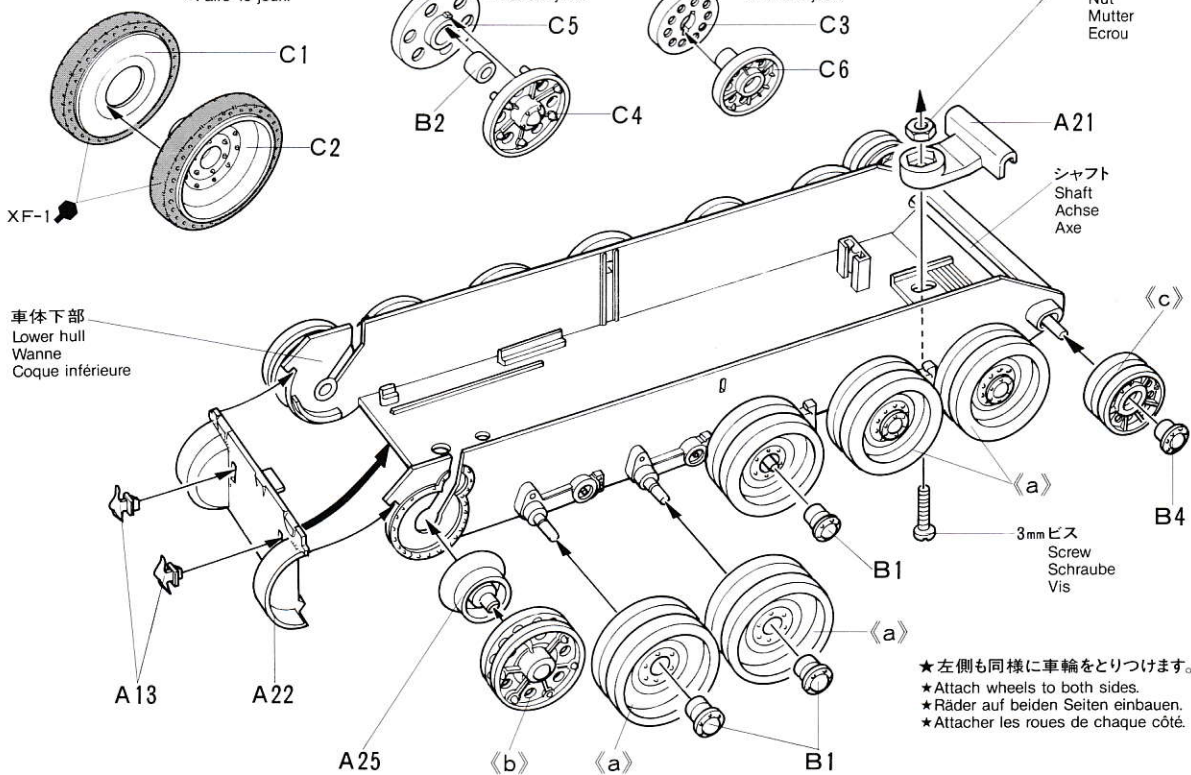

- ★左側も同様に車輪をとりつけます。
- ★Attach wheels to both sides.
- ★Räder auf beiden Seiten einbauen.
- ★Attacher les roues de chaque côté.

2

《d》

- ★開閉どちらか選んでとりつけます。
- ★Select either open or closed.
- ★Geschlossen oder offen auswählen.
- ★Choisir soit ouvert ou fermé.

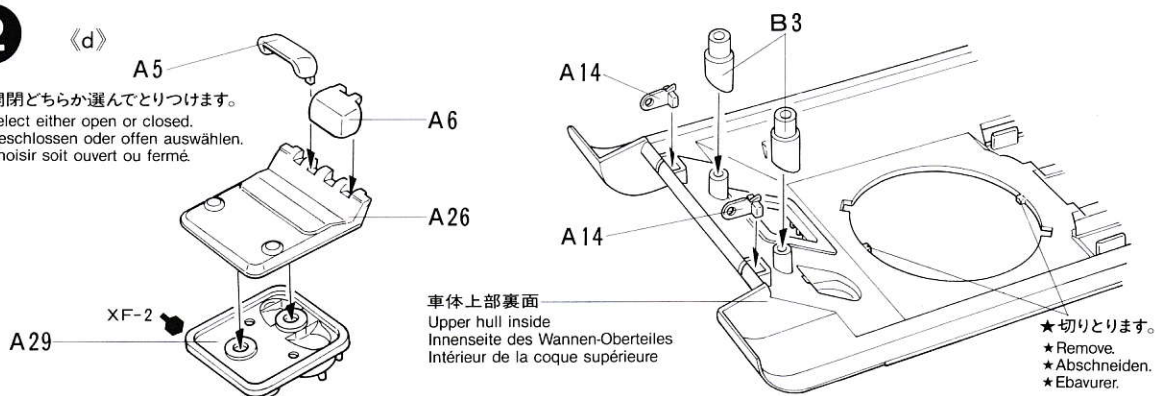

- ★切りとります。
- ★Remove.
- ★Abschneiden.
- ★Ebavurer.

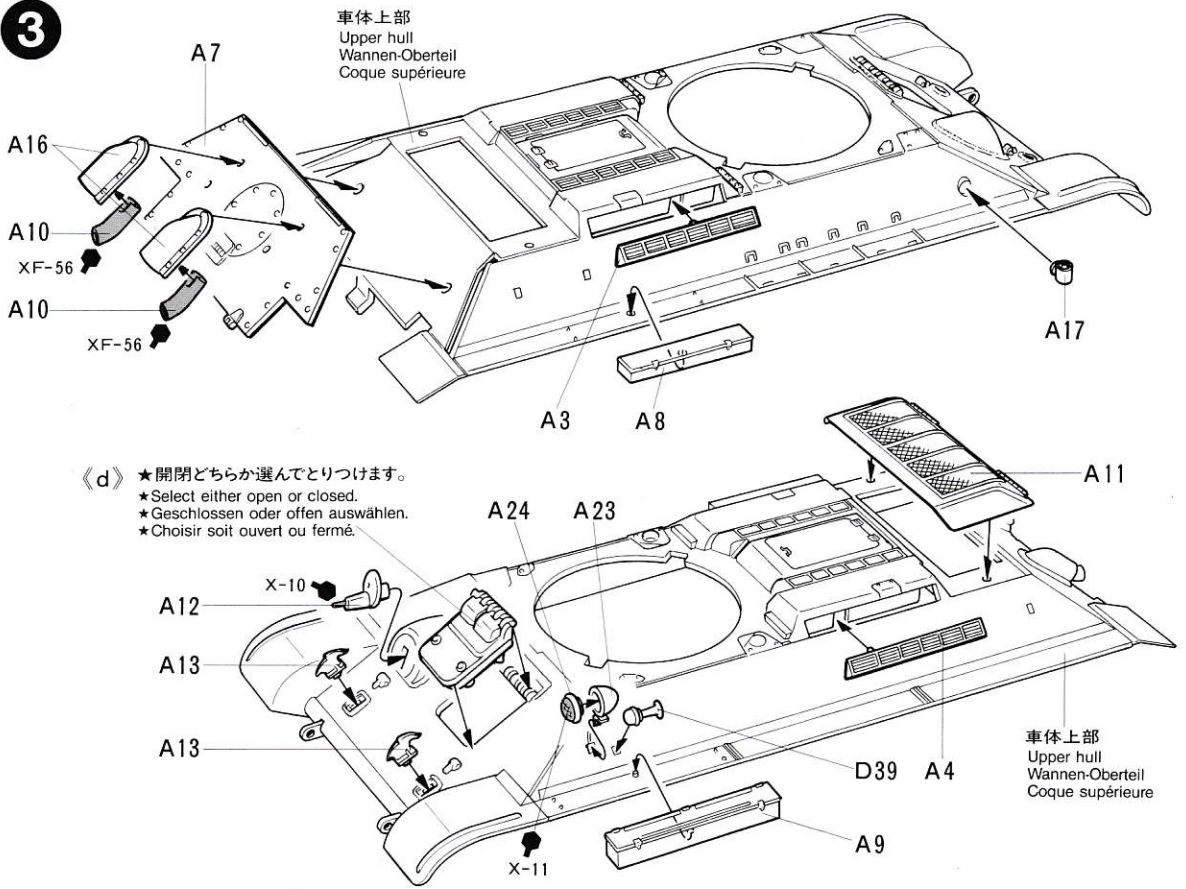
**3****4**

《キャタピラの焼き止め》  
Track construction  
Kettenmontage  
Construction de la chenille

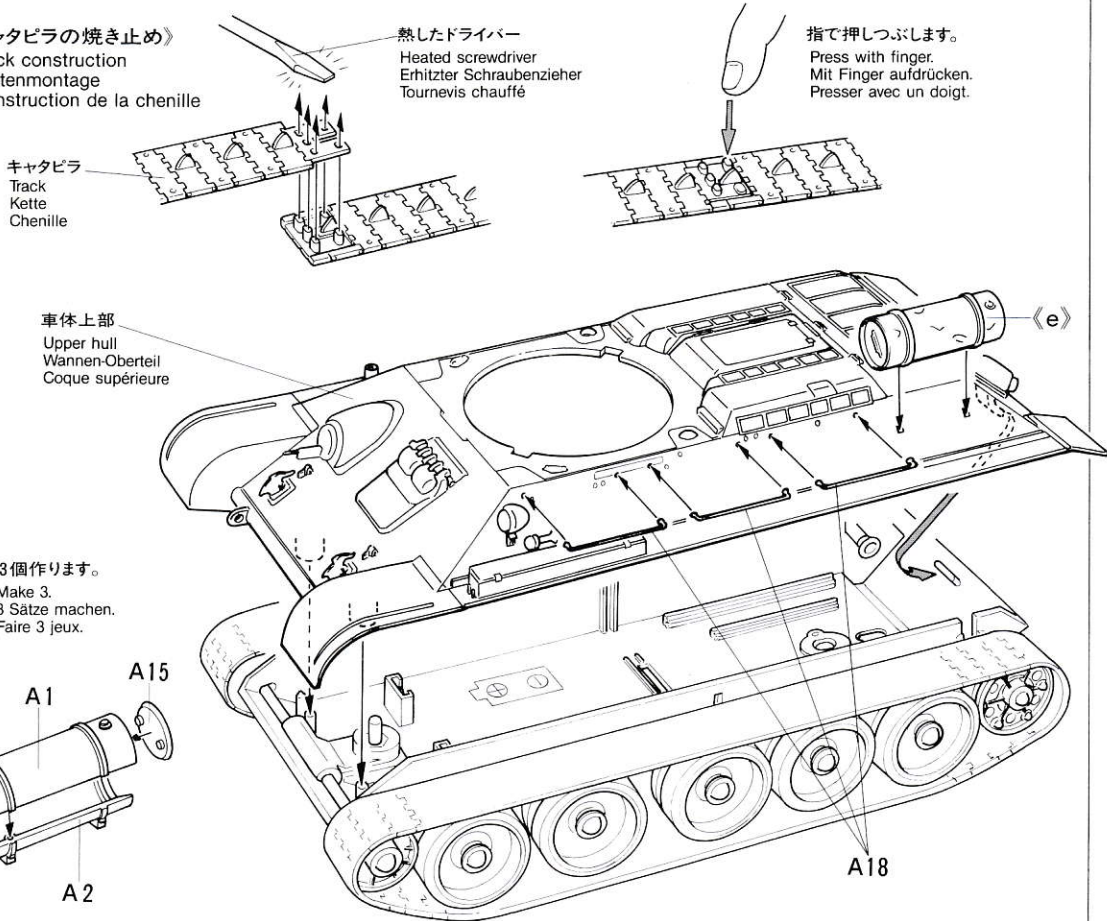



**5**

〈f〉 ★5個作ります。

- ★Make 5.
- ★5 Sätze machen.
- ★Faire 5 jeux.

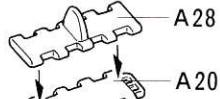

XF-56



A20

- ★取付け場所は自由です。
- ★Place as you like.
- ★Wie gewünscht einstellen.
- ★A votre choix.

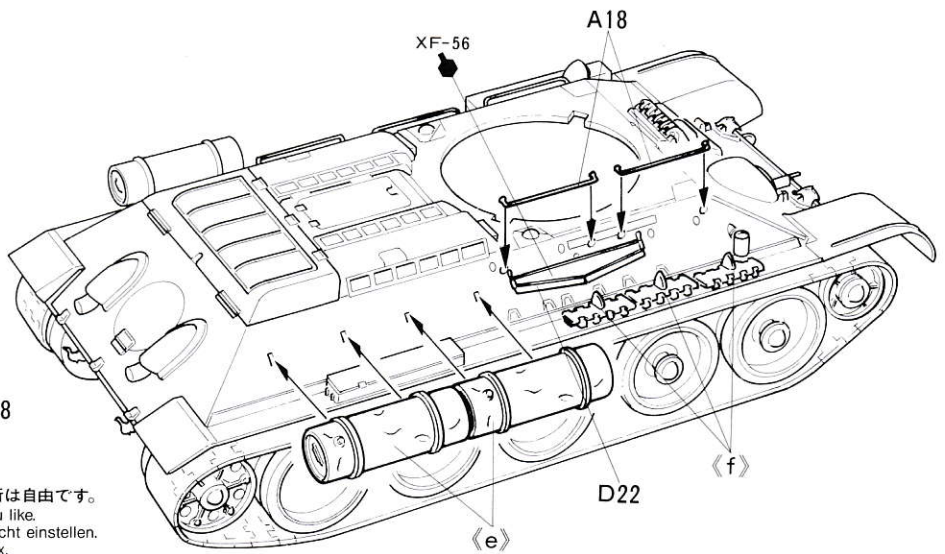
**6**

《砲身》  
Gun  
Kanone  
Canon

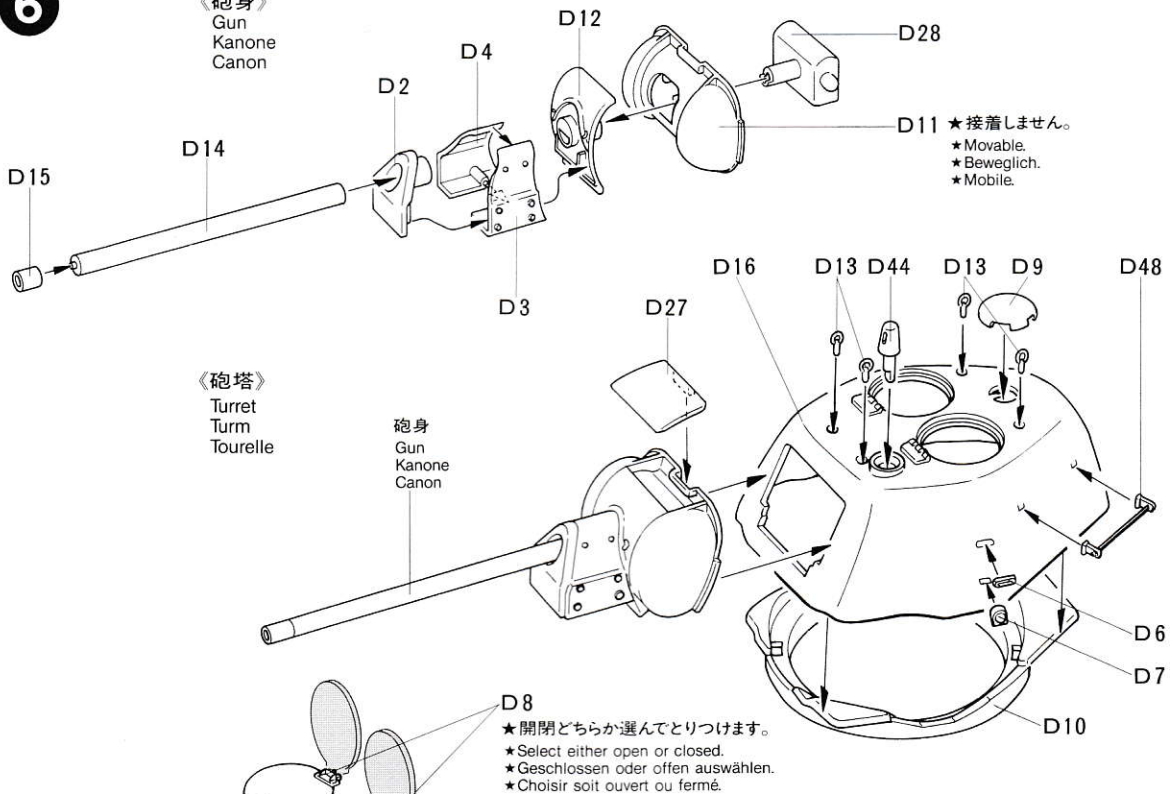

《砲塔》  
Turret  
Turm  
Tourelle

砲身  
Gun  
Kanone  
Canon

- D11 ★接着しません。  
★Movable.  
★Beweglich.  
★Mobile.

- D8  
★開閉どちらか選んでとりつけます。  
★Select either open or closed.  
★Geschlossen oder offen auswählen.  
★Choisir soit ouvert ou fermé.

※ ①のマーキング仕様を作る時は、マークをはって  
から各パーツをとりつけて下さい。

※ For marking "D" (see page 6), apply decals before  
attaching parts D48.

※ Bei Typ "D" (Siehe Seite 6) vor Einbau des Teils D48  
Abziehbilder anbringen.

※ Pour la version "D" (voir page 6), appliquer les décal-  
comanies avant les pièces D48.

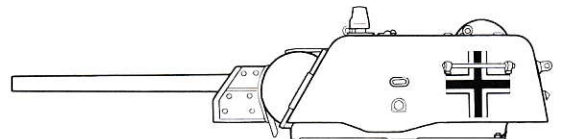
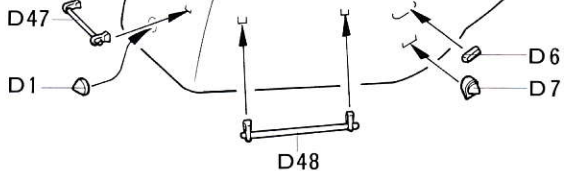

# 7

砲塔  
Turret  
Turm  
Tourelle

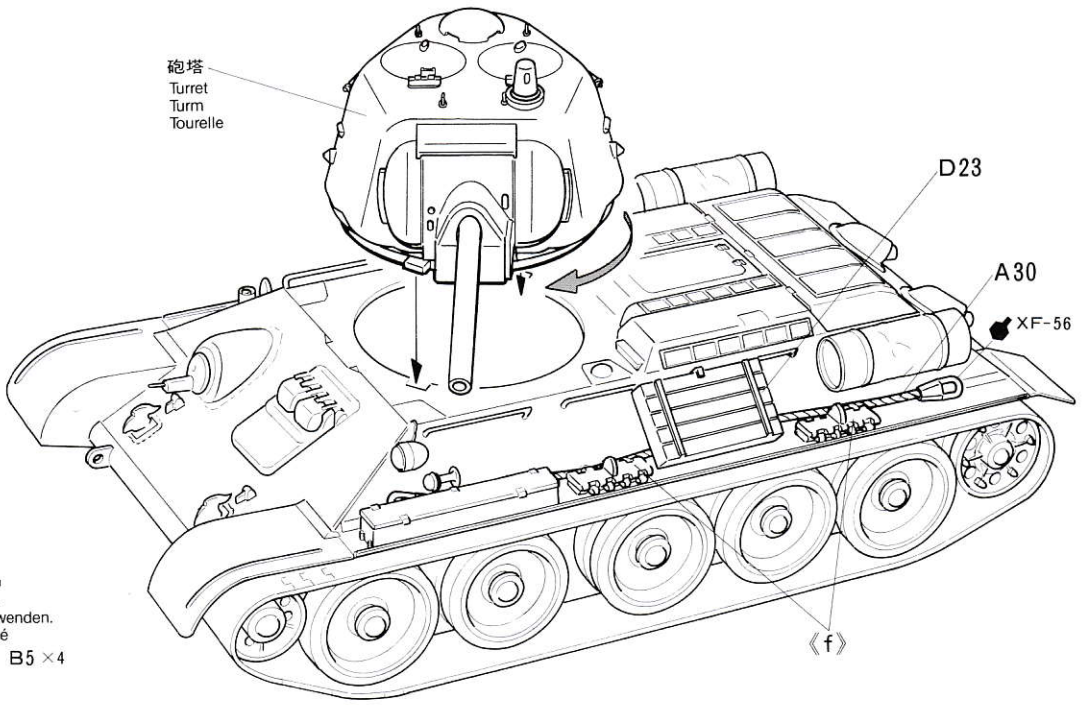

**不要部品**

Not used.  
Nicht verwenden.  
Non utilisé  
A19 × 2 B5 × 4  
A27 × 1  
A31 × 1

# 8

《人形 A》  
Figure A  
Figur A  
Figurine A

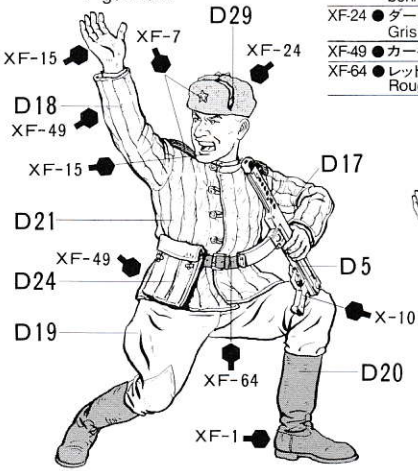

★人形Aはどちらかを選んでみてください。  
★Select D29 or D30 for figure "A".  
★Für Figur "A" D29 oder D30 auswählen.  
★Choisir D29 ou D30 pour la figurine "A".

- XF-7 ●フラットレッド / Flat red / Matt rot / Rouge mat
- XF-15 ●フラットフレッシュ / Flat flesh / Fleischfarben/matt / Chair mate
- XF-24 ●ダークグレイ / Dark grey / Dunkelgrau / Gris foncé
- XF-49 ●カーキ / Khaki / Khaki / Kaki
- XF-64 ●レッドブラウン / Red brown / Rotbraun / Rouge brun

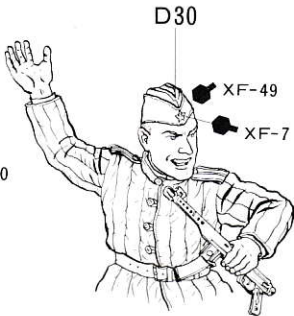

《人形 B》  
Figure B  
Figur B  
Figurine B

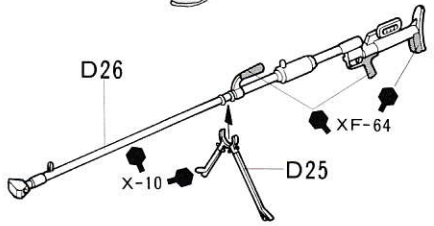
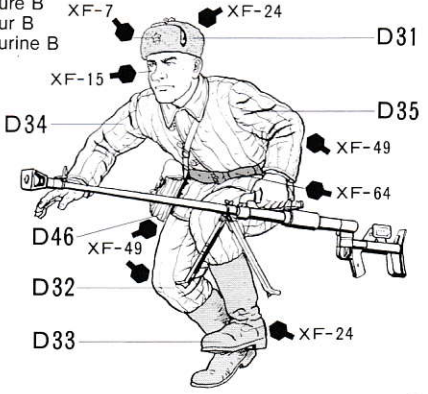

# 9

★接着しません。  
★Movable.  
★Beweglich.  
★Mobile.

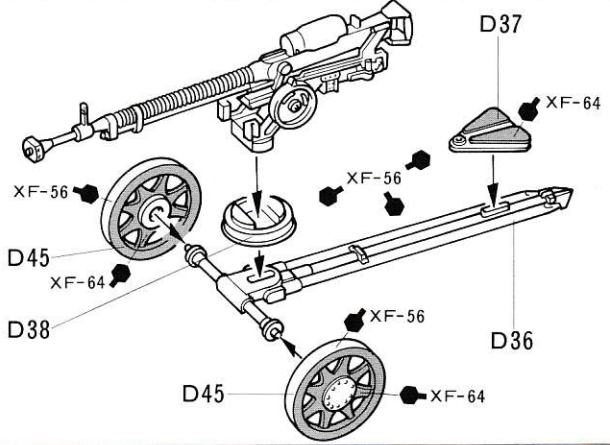
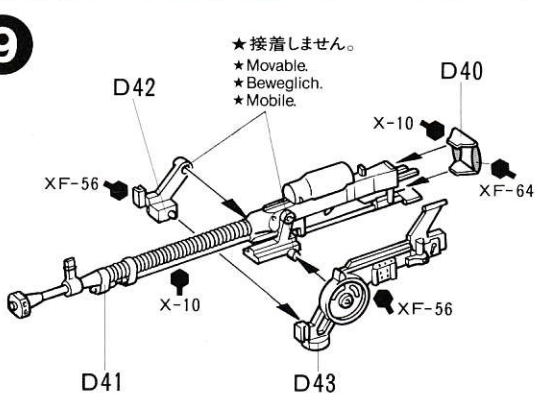



# PAINTING

## 《T34/76の塗装》

ソ連戦車の標準塗装は全面吹き付け塗装によるダークグリーンの一色です。迷彩塗装を施したものはめったにみられません。ごく少数の部隊ではダークグリーンにレッドブラウンの迷彩がありました。冬期にはダークグリーンの塗装の上に白の塗料や石灰などでカモフラージュしたものが多くあります。この冬期迷彩は下地のダークグリーンが完全にかくされていませんでした。ですからところどころ下地が見えるような塗り方をすると良いでしょう。

スライドマークは、ソビエト軍のマーク3種類と、ドイツ軍に鹵獲、使用された車両のものを用意しました。右の図を参考に貼って下さい。

### PAINTING THE T34/76 "ChTZ"

Russian tanks were spray painted dark green overall as their standard scheme. Camouflage painting was seldom seen, but some units did apply a reddish brown on the green base. In winter, many tanks wore a camouflage of white paint, or lime over the green base. This white wash did not completely cover the base color and it is therefore recommended to paint your white in such a way that the green base is visible in places.

### BEMALUNG DES T34/76 "ChTZ"

Russische Panzer wurden ganz dunkelgrün bemalt, denn dies war ihre Standardfarbe. Eine Camouflage-Bemalung wurde nur sehr selten gemacht, aber einige Einheiten verwendeten ein rötliches Braun auf dem dunkelgrünen Untergrund. Im Winter hatten viele Panzer eine Camouflage-Bemalung aus weißer Farbe oder Kalk auf dem dunkelgrünen Untergrund. Die weiße Farbe oder der Kalk bedeckten nicht völlig die Grundfarbe und deshalb empfiehlt es sich, das Weiß so anzubringen.

### DECORATION DU T34/76 "ChTZ"

Les chars Russes étaient entièrement peints au pistolet en vert foncé qui était leur teinte standard. Les peintures de camouflage étaient rarement utilisées, mais quelques unités appliquaient du brun rouge sur la teinte de base vert foncé. En hiver, beaucoup de chars portaient un camouflage appliqué avec de la peinture blanche ou de la chaux, mais qui ne recouvrait pas complètement la teinte de base vert foncé. Il est donc recommandé de peindre de cette façon un camouflage blanc sur la maquette.

# APPLYING DECALS

## 《スライドマークのはりかた》

- ① はりたいマークをハサミで切りぬきます。
- ② マークをぬるま湯に10秒ほどひたしてからタオル等の布の上におきます。
- ③ 台紙のはしを手でもち、貼る所にマークをスライドさせてモデルに移して下さい。
- ④ 指に少し水をつけてマークをぬらしながら、正しい位置にずらしします。
- ⑤ やわらかい布でマーク内側の気泡をおししながら、おしつけるようにして水分をとります。

### DECAL APPLICATION

1. Cut off decal from sheet.
2. Dip the decal in tepid water for about 10 sec. and place on a clean cloth.
3. Hold the backing sheet edge and slide decal onto the model.

## 《(A) 1943年・春》

Spring, 1943

- ★冬期迷彩パターン
- ★Winter scheme
- ★Winter Ausführung
- ★Schema de camouflage hiver

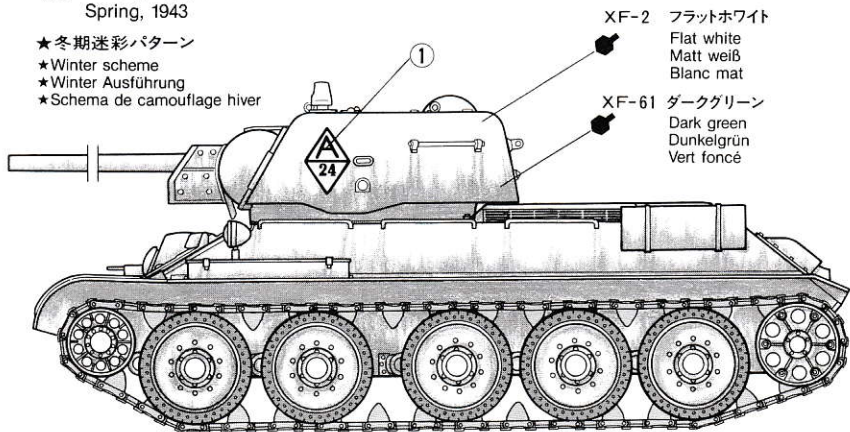

XF-2 フラットホワイト

Flat white  
Matt weiß  
Blanc mat

XF-61 ダークグリーン

Dark green  
Dunkelgrün  
Vert foncé

## 《(B) 1943年・夏》

Summer, 1943

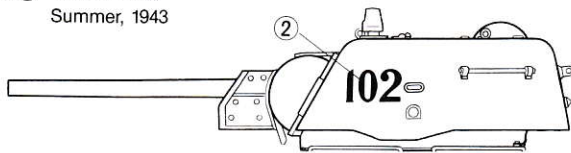

## 《(C) 1943年・夏(中央ロシア・クルスク)》

Summer, 1943

(Central Russia, Kursk)

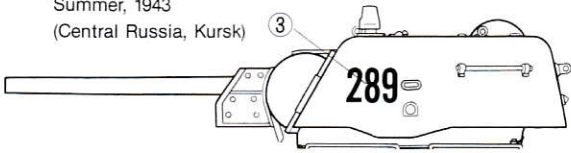

## 《(D) ドイツ軍鹵獲車輛》

T34 captured and used by the Germans

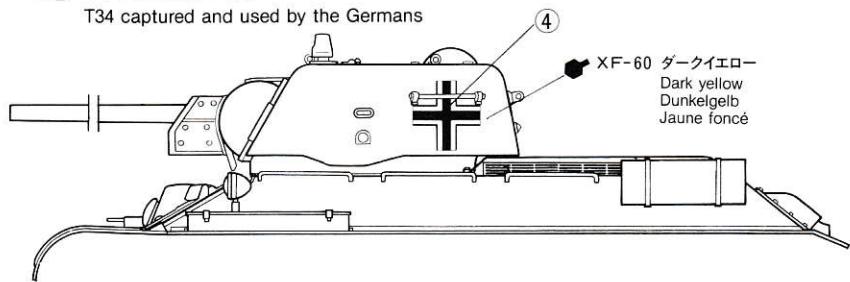

XF-60 ダークイエロー

Dark yellow  
Dunkelgelb  
Jaune foncé

4. Move decal into position by wetting decal with finger.

5. Press decal gently down with a soft cloth until excess water and air bubbles are gone.

### ANBRINGUNG DES ABZIEHBILDES

1. Abziehbild vom Blatt ausschneiden.
2. Das Abziehbild ungefähr 10 Sek. in lauwarmes Wasser tauchen, dann auf sauberen Stoff legen.
3. Die Kante der Unterlage halten und das Abziehbild auf das Modell schieben.
4. Das Abziehbild an die richtige Stelle schieben und dabei mit dem Finger das Abziehbild naßmachen.
5. Das Abziehbild mit weichem Stoff ganz andrücken, bis kein überflüssiges Wasser und keine Luftblasen mehr vorhanden sind.

### APPLICATION DES DECALCOMANIES

1. Découpez la décalcomanie de sa feuille.
2. Plongez la décalcomanie dans de l'eau tiède pendant 10 secondes environ et poser sur un linge propre.
3. Retenez la feuille de protection par le côté et glissez la décalcomanie sur le modèle réduit.
4. Placez la décalcomanie à l'endroit voulu en la mouillant avec un de vos doigts.
5. Pressez doucement la décalcomanie avec un tissu doux jusqu'à ce que l'eau en excès et les bulles aient disparu.

## TAMIYA COLOR

タミヤカラー(エナメル塗料)

筆塗り塗装にぴったり。のびが良く筆ムラ、泡立ちもほとんどなし。つやの良さもエナメル塗料ならではの。もちろんスプレー塗装もOK。

## TAMIYA COLOR

タミヤカラー(スプレー式)

美しい塗装が手軽に楽しめるスプレータイプの塗料です。ミリタリーモデル用、カーモデル用、一般工作用がそろっています。

万一不良部品、不足部品などありました場合には、お買い上げの販売店にお申し出いただくか当社カスタマーサービスまでご連絡下さい。

《お問い合わせ番号》静岡 054-283-0003

東京 03-3899-3765 (静岡へ自動転送)

営業時間・平日 8:00~20:00・土、日、祝日 8:00~17:00



**TAMIYA**  
株式会社タミヤ  
静岡市恩田原3-7 〒422-8610