

GERMAN TANK DESTROYER MARDER III

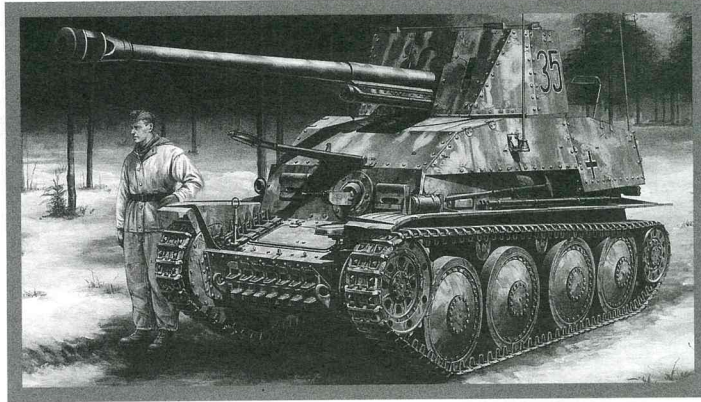

1/48 ドイツ対戦車自走砲 マーダーⅢ



The summer of 1941 saw Germany's invasion of Russia proceeding favorably. However, when confronted with new Russian tanks such as the T-34, German tanks and anti-tank weapons proved inadequate. To counter this, it was decided to improve the PzKpfw III and PzKpfw IV, develop new tanks, and increase 7.5cm anti-tank gun production. Meanwhile, captured Russian 7.62cm anti-tank guns, known to German soldiers as "Ratsch-Bumm" for their firing sounds, would be modified and pressed into German service. Already able to penetrate 83mm of armor at 1000m, after modification the re-designated Pak36(r) could penetrate 122mm, and stop-gap tank destroyers based on obsolete

Der Sommer 1941 brachte einen für Deutschland günstigen Verlauf des Angriffs auf Russland. Als man sich jedoch neuen Russischen Panzern wie dem T-34 gegenüber sah, erwiesen sich die Deutschen Panzer und Panzerabwehrwaffen als unterlegen. Um dem zu begegnen, wurde eine Verbesserung von PzKpfw III und PzKpfw IV, die Entwicklung neuer Panzer und eine Erhöhung der Produktion von 7,5cm Panzerabwehrkanonen beschlossen. Inzwischen wurden erbeutete Russische 7,62cm Panzerabwehrkanonen, bei den Deutschen Soldaten wegen ihres Schussgeräusches „Ratsch-Bumm“ genannt, abgeändert und in Deutschen Dienst gestellt. Bereits vorher in der Lage, 83mm Panzerung auf 1000m zu durchschlagen, konnte die umbenannte Pak36(r) 122mm durchdringen und Lückenbüßer-Panzerzerstörer auf der Basis von

A l'été 1941, la progression des forces allemandes en Russie ne rencontrait pas de résistance majeure mais face aux nouveaux chars russes comme le T-34, les tanks et canons anti-chars allemands manquaient d'efficacité. Pour y remédier, il fut décidé d'améliorer les PzKpfw III et PzKpfw IV, de développer de nouveaux chars et d'accroître la production des canons anti-chars de 7,5cm. En attendant, des canons russes de 7,62cm capturés surnommés "Ratsch-Bumm" par les soldats allemands à cause du son du tir, furent utilisés. Capable à l'origine de traverser un blindage de 83mm à 1000m, ce canon modifié et renommé Pak36(r) pouvait traverser 122mm. Des chasseurs de chars armés de ce canon et basés sur des châssis de chars obsolètes comme le PzKpfw 38(t) furent

1941年の夏、ソビエトに侵攻して間もないドイツ軍は戦いを有利に進めていましたが、ドイツ陸軍首脳たちは自軍の戦車と対戦車兵器がT34などのソビエト軍新型戦車に対して劣勢なことに気づいていました。そこで陸軍兵器局は主力のIII号とIV号戦車の戦闘力強化、新型戦車の開発、そして7.5cm対戦車砲の増産を命じるとともに、その間のつなぎとしてソビエト軍から大量に捕獲した7.62cm対戦車砲を一部改造して配備することを決定しました。ドイツ軍将兵からラッチブムと呼ばれて恐れられたこの強力な対戦車砲は、1000m離れた83mm厚の装甲板を貫通する威力を備え、改造後には貫通能力は122mmに向上。ドイツ軍はこの火炮を正式に7.62cm対戦車砲Pak36(r)と命名しました。さらに兵器局は旧式化したII号および38(t)戦車の車体にこのPak36(r)を搭載した対戦車自走砲の生産を決定。38(t)はチェコのCKD社(後のBMM社)が

tanks such as the PzKpfw 38(t) were armed with it. Based on the LT vz.38, which was developed for the Czech army by CKD in 1938, the PzKpfw 38(t) was produced for Germany following the annexation of Czechoslovakia in 1939. To create the Sd.Kfz.139 Marder III tank destroyer, the tank's turret was replaced by an open compartment with 11mm armor plating, in which the Pak36(r) was mounted. It had a hull-mounted 7.92mm MG37 machine gun, a crew of 4, and could carry 30 rounds of ammunition. The prototype was completed in February 1942 and production soon began in April, with a total of 363 examples produced by November 1943. They went on to serve successfully on all fronts.

veralteten Panzern wie dem PzKpfw 38(t) wurden damit ausgerüstet. Aufbauend auf den LT vz.38, welcher 1938 von CKD für die Tschechische Armee entwickelt worden war, wurde der PzKpfw 38(t) im Anschluss an die Annexion der Tschechoslowakei 1939 für Deutschland gebaut. Um den Sd.Kfz.139 Marder III Panzerzerstörer zu schaffen, wurde der Turm des Panzers durch ein offenes Abteil aus 11mm Panzerplatten ersetzt, in dem die Pak36(r) montiert war. Er hatte ein im Rumpf montiertes 7,92mm MG37 Maschinengewehr, 4 Mann Besatzung und konnte 30 Schuss Munition mitführen. Der Prototyp wurde im Februar 1942 fertig und die Produktion begann sogleich im April, wobei bis November 1943 insgesamt 363 Stück gebaut wurden. Sie dienten erfolgreich an allen Fronten.

produits. Basé sur le LT vz.38 développé pour l'armée tchèque en 1938, le PzKpfw 38(t) avait été produit pour l'Allemagne après l'annexion de la Tchécoslovaquie en 1939. Pour réaliser le chasseur de chars Sd.Kfz.139 Marder III, la tourelle était remplacée par un compartiment ouvert bordé de blindages de 11mm dans lequel le Pak36(r) et 30 obus étaient installés. L'armement comprenait aussi une mitrailleuse MG37 de 7,92mm et l'équipage comptait quatre hommes. Le prototype fut terminé en février 1942 et la production débuta en avril. Les 18 premiers exemplaires furent équipés de filtres à sable et envoyés en Afrique du Nord. 344 avaient été construits fin novembre de la même année suivis de 19 autres en novembre 1943. Ils servirent avec distinction sur tous les fronts.

1938年に自国用として開発したLT vz.38戦車を原型とし、チェコがドイツに併合されてからはドイツ軍向けに生産された信頼性の高い軽戦車でした。こうしてソビエト製7.62cm対戦車砲とチェコ製38(t)戦車から生まれた対戦車自走砲がSd.Kfz.139マーダーIIIだったので。その構造は38(t)戦車の砲塔基部を取り去り、代わりに16mm厚の鋼板製上部構造を設置、主砲はその上に前面と側面各11mm厚の防盾とともに搭載されました。携行弾数は30発、車体前部には38(t)と同じ7.92mmMG37(t)機銃や主砲固定用クランプを備え乗員は4名でした。1942年2月には早くも試作車が完成、同年4月に量産が開始され、最初の18輛がエンジンに防塵フィルターを追加装着して北アフリカ戦線へ送られました。そして同年11月までに344輛、翌年11月までにさらに19輛が生産されて各戦線の対戦車砲部隊に配備、見事につなぎ役を果たしたのです。

RECOMMENDED TOOLS

《用意する工具》

Recommended tools
Benötigtes Werkzeug
Outillage nécessaire

ピンセット
Tweezers
Pinzette
Précettes



ニッパー
Side cutters
Seitenschneidz
Pince coupante

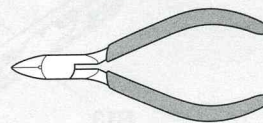

接着剤 (プラスチック用)
Cement
Kleber
Colle



ナイフ
Modeling knife
Modelliermesser
Couteau de modélisme

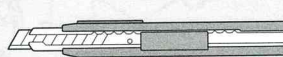

READ BEFORE ASSEMBLY

注意 ●このキットは組み立てモデルです。作る前に必ず説明書を最後までお読みください。また小学生などの低年齢の方が組み立てるときは、保護者の方もお読みください。また接着剤や塗料は、必ずプラスチック用をお使いください。(別売) ●工具の使用には十分注意してください。特にナイフ、ニッパーなどの刃物によるケガや事故に注意してください。●接着剤や塗料は使用前にそれぞれの注意書きをよく読み、指示に従って正しく使用し、使用するときは換気に十分注意してください。●小さなお子様のいる所での工作はやめてください。小さな部品の飲み込みや、ビニール袋をかぶつての窒息などの危険な状況が考えられます。

CAUTION ●Read carefully and fully understand the instructions before commencing assembly. A supervising adult should also read the instructions if a child assembles the model. ●When assembling this kit, tools including knives are used. Extra care should be taken to avoid personal injury. ●Read and follow the instructions supplied with paint and/or cement, if used (not included in kit). Use plastic cement and paints only. ●Keep out of reach of small children. Children must not be allowed to put any parts in their mouths or pull vinyl bags over their heads.

VORSICHT ●Bevor Sie mit dem Zusammenbau beginnen, sollten Sie alle Anweisungen gelesen und verstanden haben. Fall sein Kind das Modell zusammenbaut, sollte ein beaufsichtigender Erwachsener die Bauanleitung ebenfalls gelesen haben. ●Beim Zusammenbau dieses Bausatzes werden Werkzeuge einschließlich Messer verwendet. Zur Vermeidung von Verletzungen ist besondere Vorsicht angebracht. ●Wenn Sie Farben und/oder Kleber verwenden (nicht im Bausatz enthalten), beachten und befolgen Sie die dort beiliegenden Anweisungen. Nur Klebstoff und Farben für Plastik verwenden. ●Bausatz von kleinen Kindern fernhalten. Kindern darf keine Möglichkeit gegeben werden, irgendwelche Teile in den Mund zu nehmen oder sich Plastiktüten über den Kopf zu ziehen.

PRECAUTIONS ●Bien lire et assimiler les instructions avant de commencer l'assemblage. La construction du modèle par un enfant doit s'effectuer sous la surveillance d'un adulte. ●L'assemblage de ce kit requiert de l'outillage, en particulier des couteaux de modélisme. Manier les outils avec précaution pour éviter toute blessure. ●Lire et suivre les instructions d'utilisation des peintures et ou de la colle, si utilisées (non incluses dans le kit). Utiliser uniquement une colle et des peintures spéciales pour le polystyrène. ●Garder hors de portée des enfants en bas âge. Ne pas laisser les enfants mettre en bouche ou sucer les pièces, ou passer un sachet vinyl sur la tête.

PAINTS REQUIRED

●塗装指示のマークです。タミヤカラーのカラーナンバーで指示しました。
This mark denotes numbers for Tamiya Paint colors.

TS-1 ●レッドブラウン / Red brown / Rotbraun /

(XF-64) Rouge brun

TS-2 ●ダークグリーン / Dark green / Dunkelgrün /

(XF-61) Vert foncé

TS-3 ●ダークイエロー / Dark yellow / Dunkelgelb /

(XF-60) Jaune foncé

TS-4) ジャーマングレイ / German grey /

(XF-63) Deutsches Grau / Gris Panzer

X-10 ●ガンメタル / Gun metal / Metall-Grau /

Gris acier

X-11 ●クロームシルバー / Chrome silver /

Chrom-Silber / Aluminium chromé

X-12 ●ゴールドリーフ / Gold leaf / Gold Glänzend /

Doré

XF-1 ●フラットブラック / Flat black / Matt Schwarz /

Noir mat

XF-2 ●フラットホワイト / Flat white / Matt Weiß /

Blanc mat

XF-15 ●フラットフレッシュ / Flat flesh / Fleischfarben

Matt / Chair mate

XF-56 ●メタリックグレイ / Metallic grey / Grau-Metallic

/ Gris métallisé

XF-65 ●フィールドグレイ / Field grey / Feldgrau /

Gris campagne

ASSEMBLY



- 組立説明図の中で塗装指示のない部品は車体色で塗装します。
- When no color is specified, paint parts with hull color.
- Wenn keine Farbe angegeben ist, Teile mit Rumpf-Farbe bemalen.
- Lorsqu'aucune teinte n'est spécifiée, peindre les pièces dans la couleur de la caisse.

●このキットでは4種類の車体を選ぶことができます。別紙を参考にひとつを選んでください。

●This kit allows construction of 1 of 4 types of tanks. Choose one before assembly. Refer to separate sheet for painting and markings.

●Mit diesem Bausatz kann einer von 4 Panzertypen gebaut werden. Entscheiden Sie sich vor dem Zusammenbau für eine Version. Zur Lackierung und Markierung beachten Sie das separate Blatt.

●Ce kit permet la construction d'un char parmi un choix de quatre différents. Choisir avant de commencer l'assemblage. Se reporter au feuillet séparé pour la peinture et les marquages.

《第19戦車師団 1942年冬 ロシア》
19th Pz. Div. Russia, winter 1942

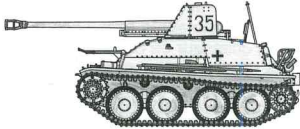

《第7戦車師団 1944年 ロシア》
7th Pz. Div. Russia, 1944

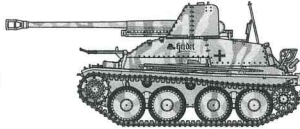

《第15戦車師団 1942年 北アフリカ》
15th Pz. Div. North Africa, 1942

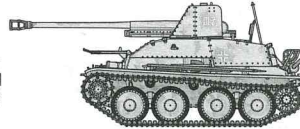

《第7戦車師団 1942年 ロシア》
7th Pz. Div. Russia 1942



1

車体下部の組み立て
Lower hull assembly
Zusammenbau der unteren Wanne
Assemblage de la caisse inférieure

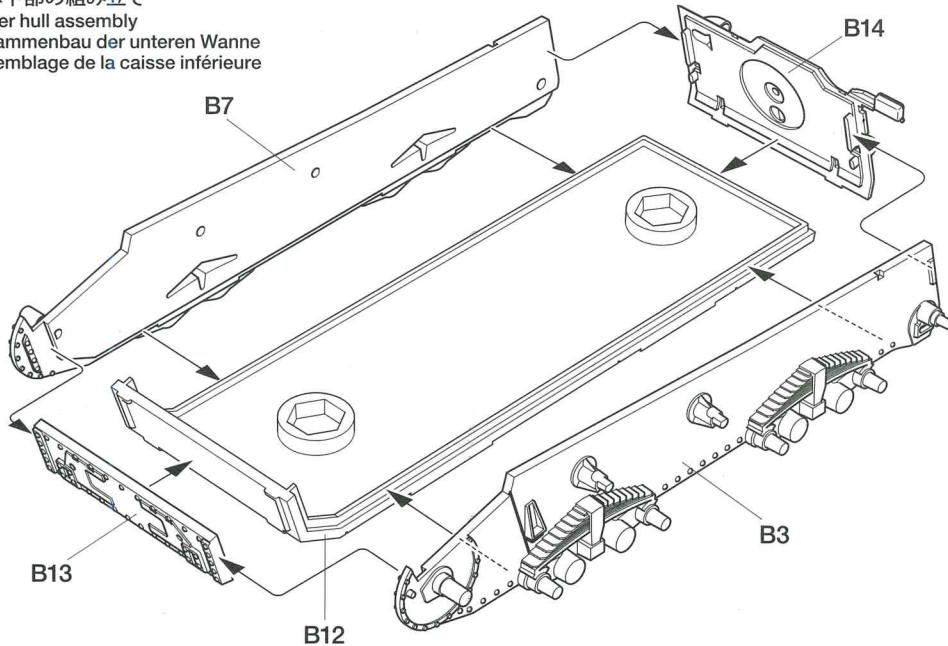

2

車体下部部品の取り付け
 Attaching lower hull parts
 Anbringen von Teilen des unteren Rumpfes
 Fixation des pièces de la caisse inférieure

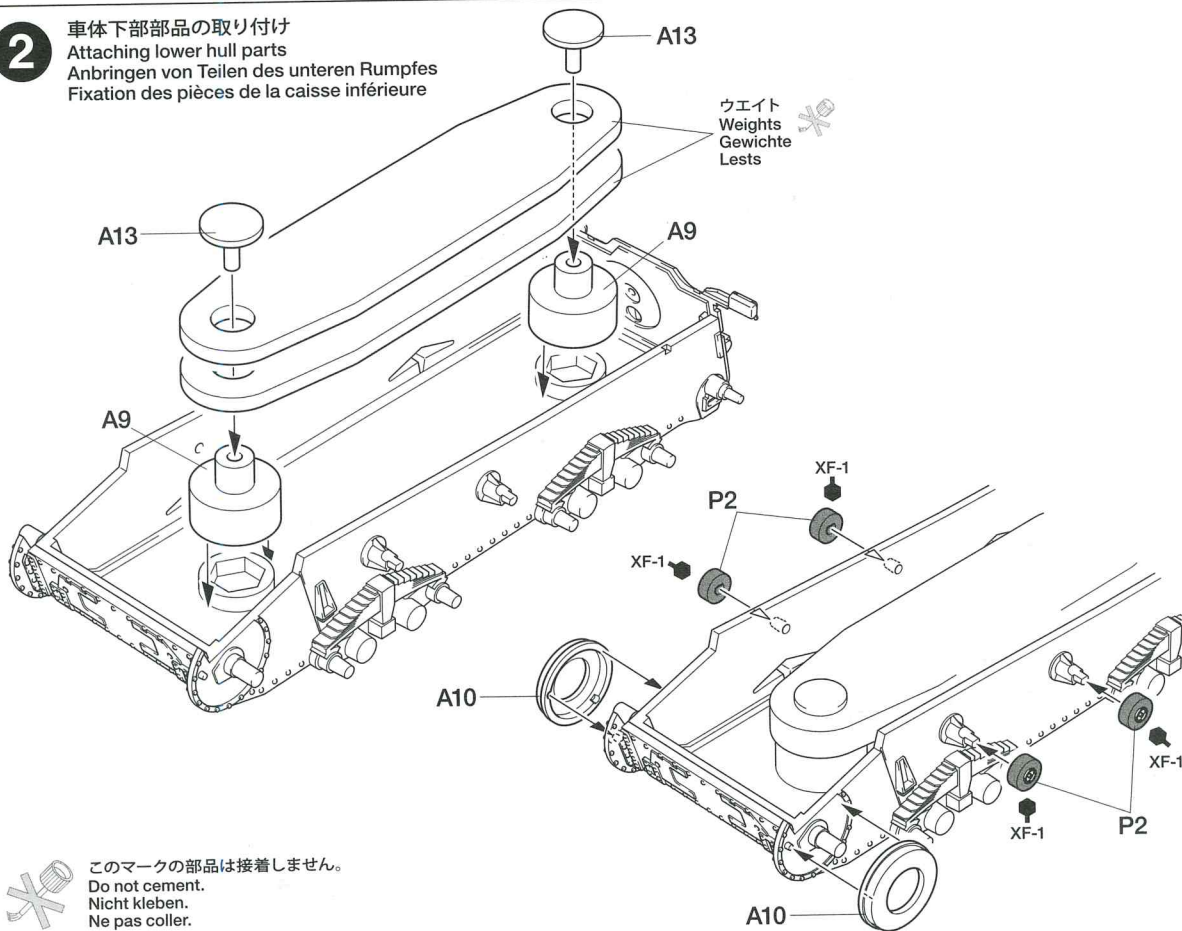
**3**

ホイールの取り付け
 Attaching wheels
 Einbau der Räder
 Fixation des roues

《ドライブsprocket》
 Drive sprocket
 Kettentreibrad
 Barbotin
 ★2個作ります。
 ★Make 2.
 ★2 Satz anfertigen.
 ★Faire 2 jeux.

ポリキャップ (小)
 Poly cap (small)
 Kunststoff-Nabe (klein)
 Pièce de jonction (petite)

《アイドラーホイール》
 Idler wheel
 Spannrad
 Poulie-guide
 ★2個作ります。
 ★Make 2.
 ★2 Satz anfertigen.
 ★Faire 2 jeux.

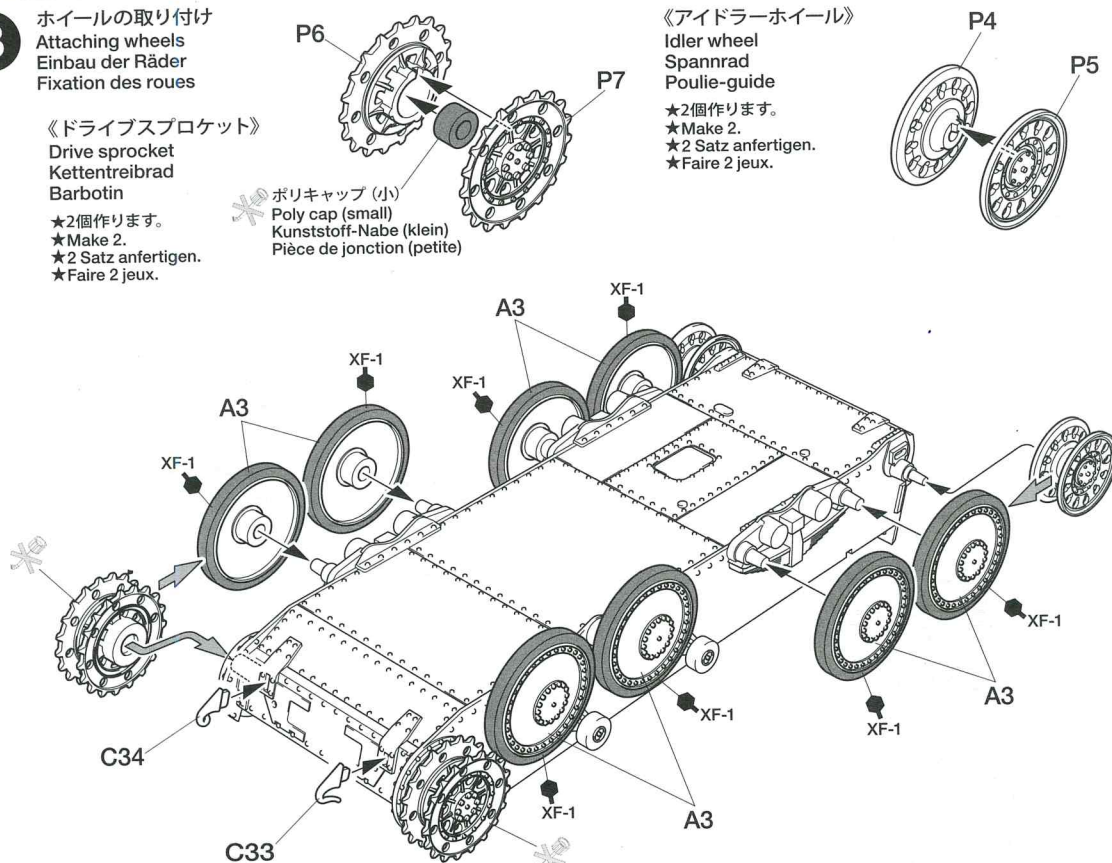

4 キャタピラの取り付け
Attaching tracks
Einbau der Ketten
Installation des chenilles

★キャタピラは図の番号の順に取り付けます。
取り付け向きに注意してください。
★Attach tracks in numbered order.
Note track direction.
★Die Ketten in der Reihenfolge der
Nummerierung anbringen.
Laufrichtung
der Kette beachten.
★Fixer les chenilles dans
l'ordre numérique. Noter le
sens de la chenille.

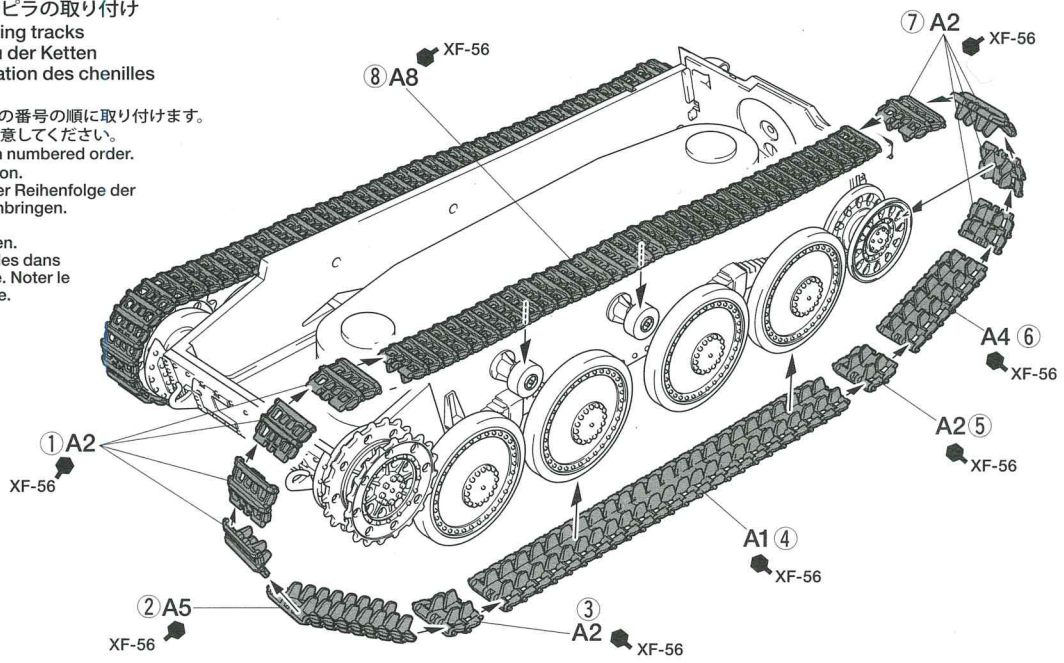

5 発煙筒ケースの取り付け
Smoke shell case
Rauchgranatenbehälter
Caisson à obus fumigènes

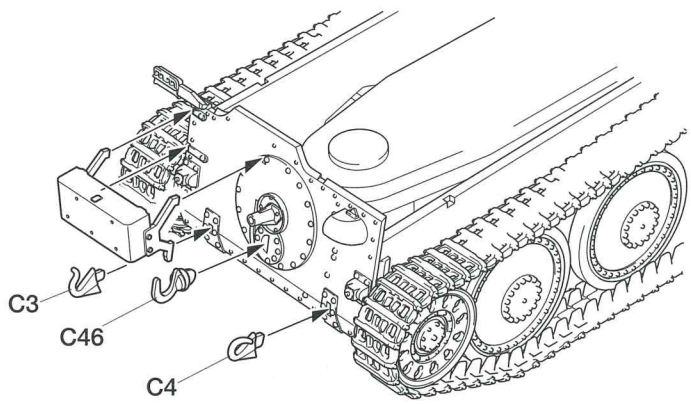
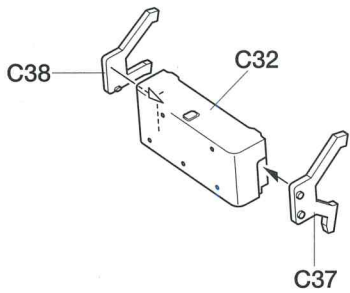

6 車体上部の取り付け
Attaching upper hull
Einbau des Wannen-Oberteils
Fixation de la caisse supérieure

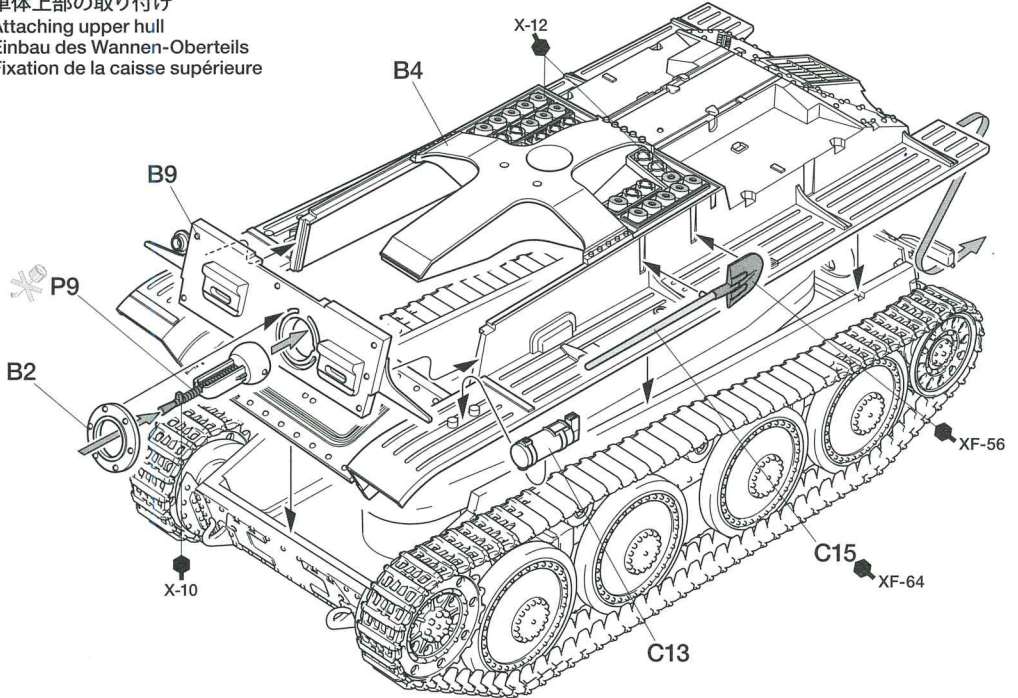

7

予備キャタピラの取り付け
 Attaching spare tracks
 Anbringen der Ersatzketten
 Fixation des patins de rechange

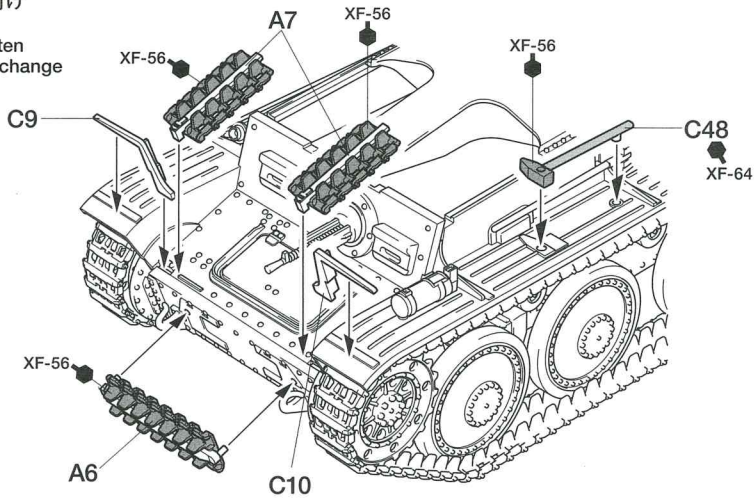

8

車体上部部品の取り付け
 Attaching upper hull parts
 Anbringen von Teilen des oberen Rumpfes
 Fixation des pièces de la caisse supérieure

《クリーニングロッド》
 Gun cleaning rod
 Kanonenreinigungsstab
 Ecouvillon

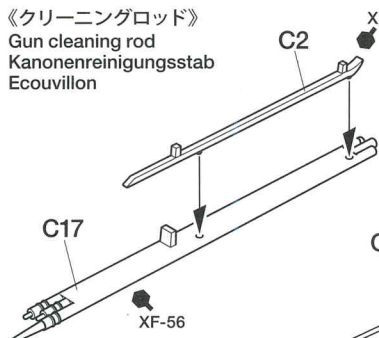

ポリキャップ (大)
 Poly cap (large)
 Kunststoff-Nabe (groß)
 Pièce de jonction (grande)

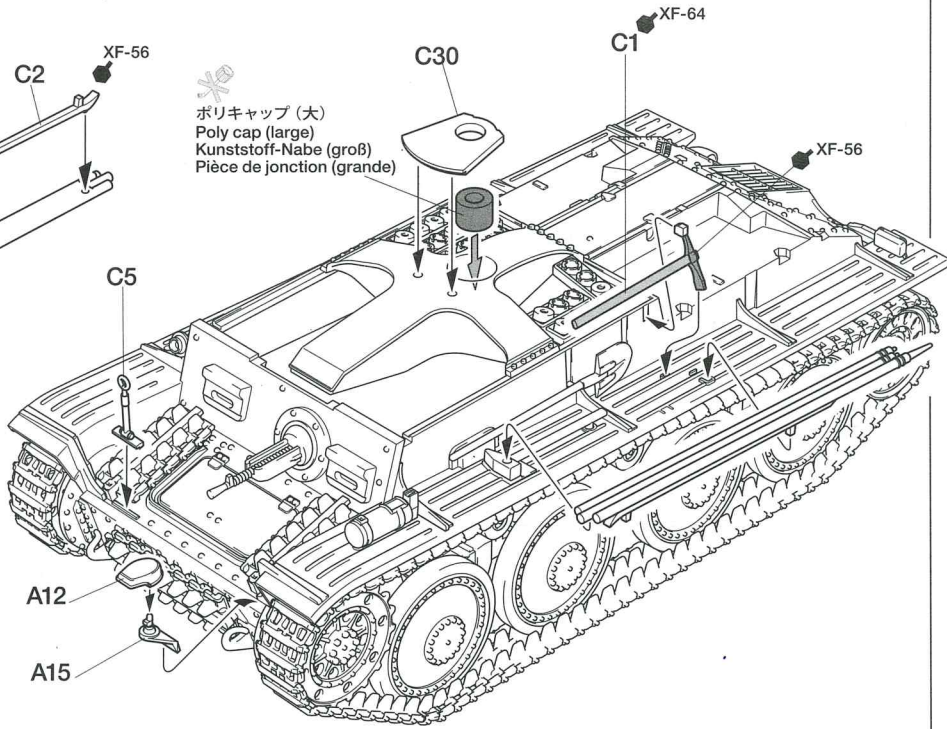

《A12》

- ★切り取ります。
- ★Remove.
- ★Entfernen.
- ★Enlever.

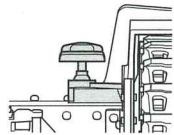

9

《ジャッキ》
 Jack
 Winde
 Cric

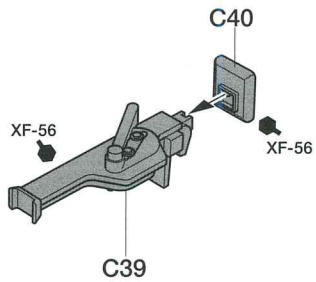

《マフラー》
 Exhaust
 Auspuff
 Echappement

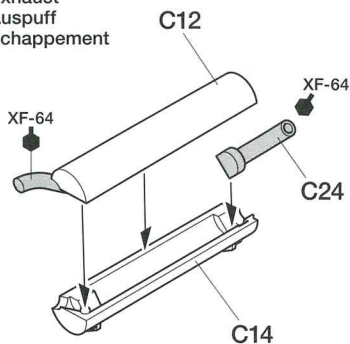

《グロウサーボックス》
 Grouser box
 Profil-Greiferplattenkasten
 Caisson de crampons

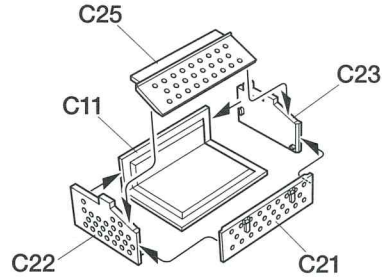

10

装備品の取り付け
Attaching equipment
Anbringung der Ausrüstung
Fixation des équipements

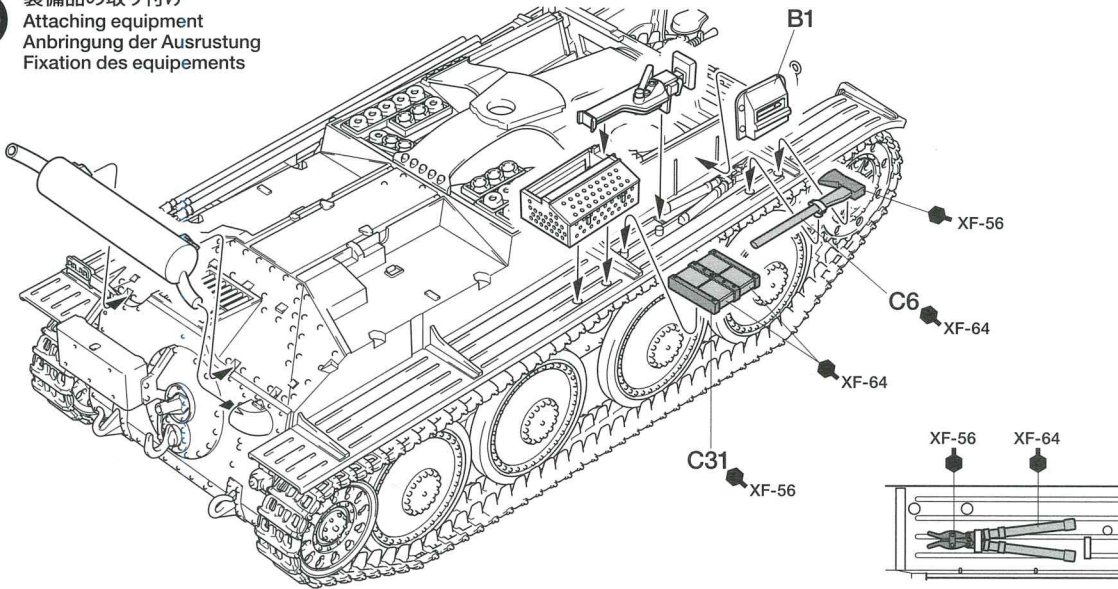

11

車体装甲板の取り付け
Attaching side armor plates
Befestigen der seitlichen Panzerplatten
Fixation des blindages latéraux

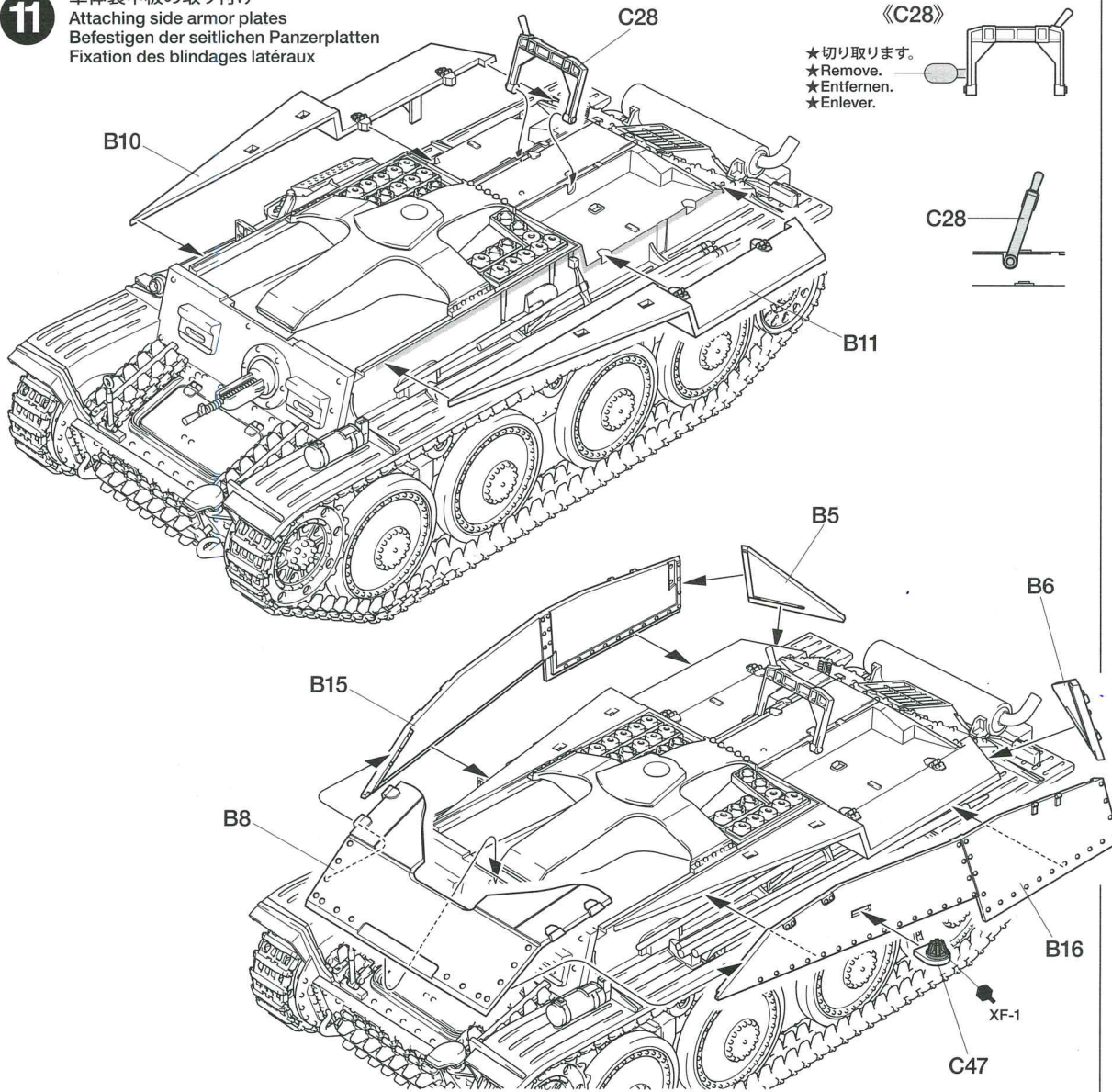

12 砲弾ラックの取り付け
Attaching shell rack
Anbringung der Munitions-Ablage
Fixation des racks à munitions

《バスケット》
Basket
Korb
Panier

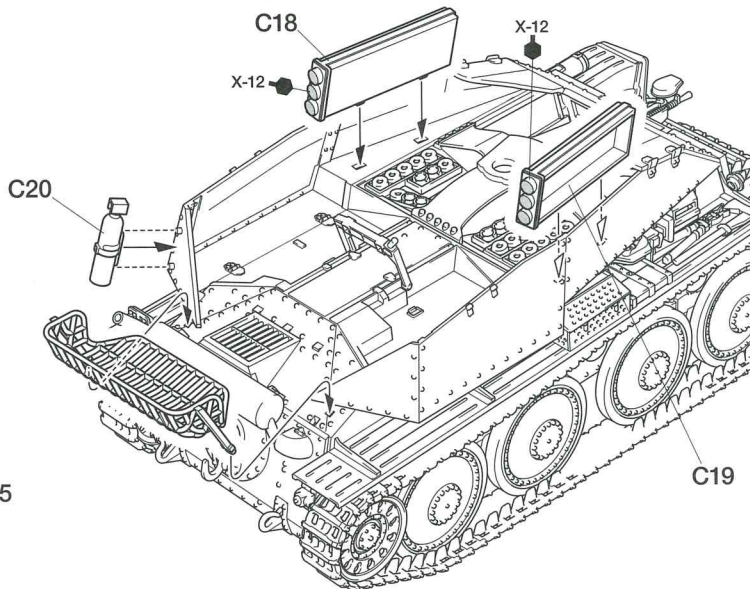
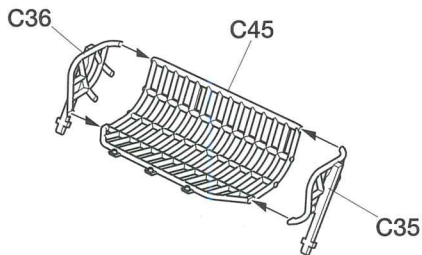

13 シートの組み立て
Seat
Sitz
Sièges

★どちらか選びます。
★Select either.
★Auswählen.
★Choisir l'une ou l'autre.

A 《折り畳み状態》
Folded
Zusammengeklappt
Plié

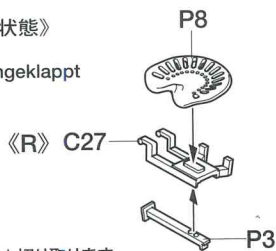

《C26, C27》



★切り取ります。
★Remove.
★Entfernen.
★Enlever.

B 《展開状態》
Unfolded
Aufgeklappt
Déplié

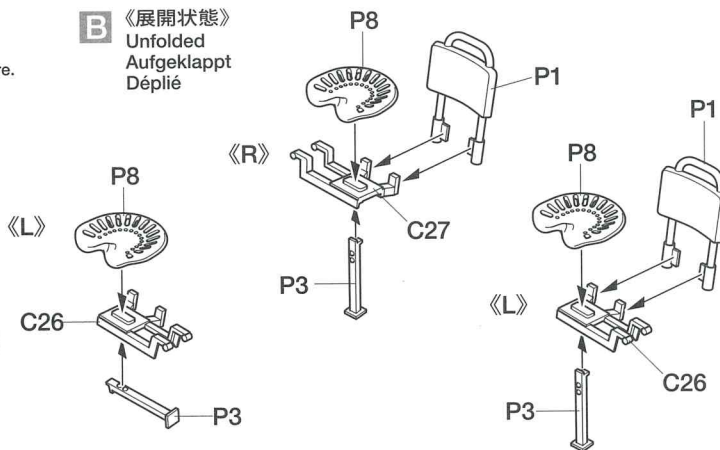

14 シートの取り付け
Attaching seats
Sitz-Einbau
Fixation des sièges

《トラベリングロック》
Gun travel lock
Rohrlagerblock
Chaise de route

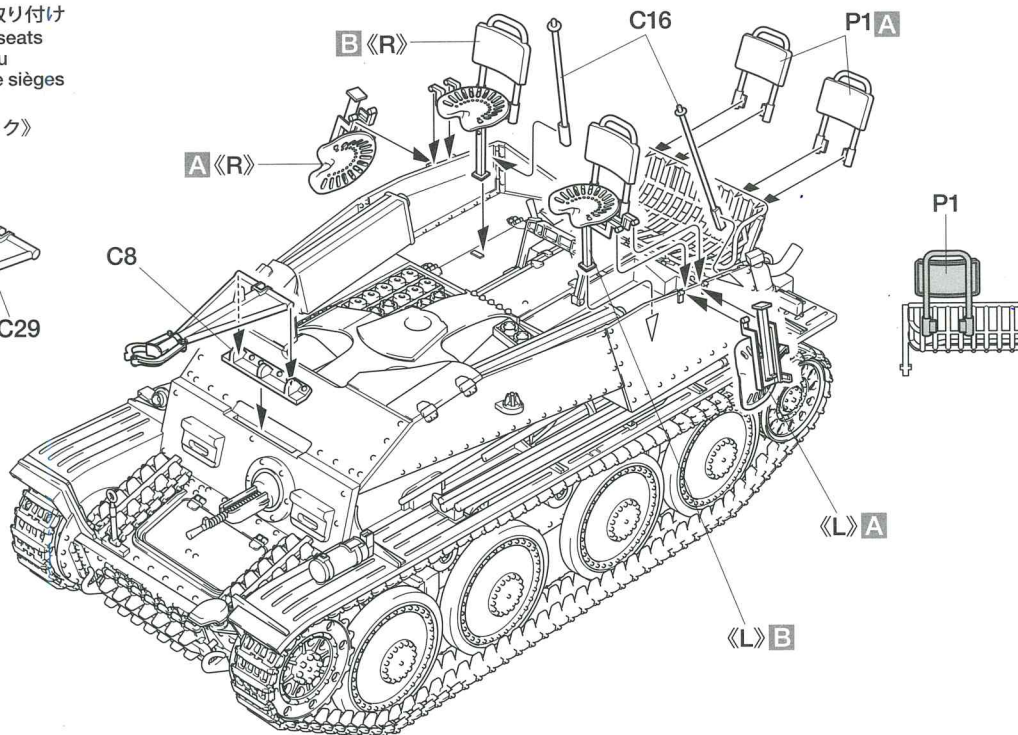
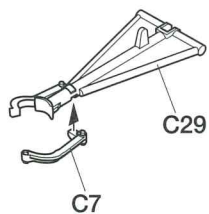

15

砲身の組み立て
Gun barrel
Kanonenrohr
Fût de canon

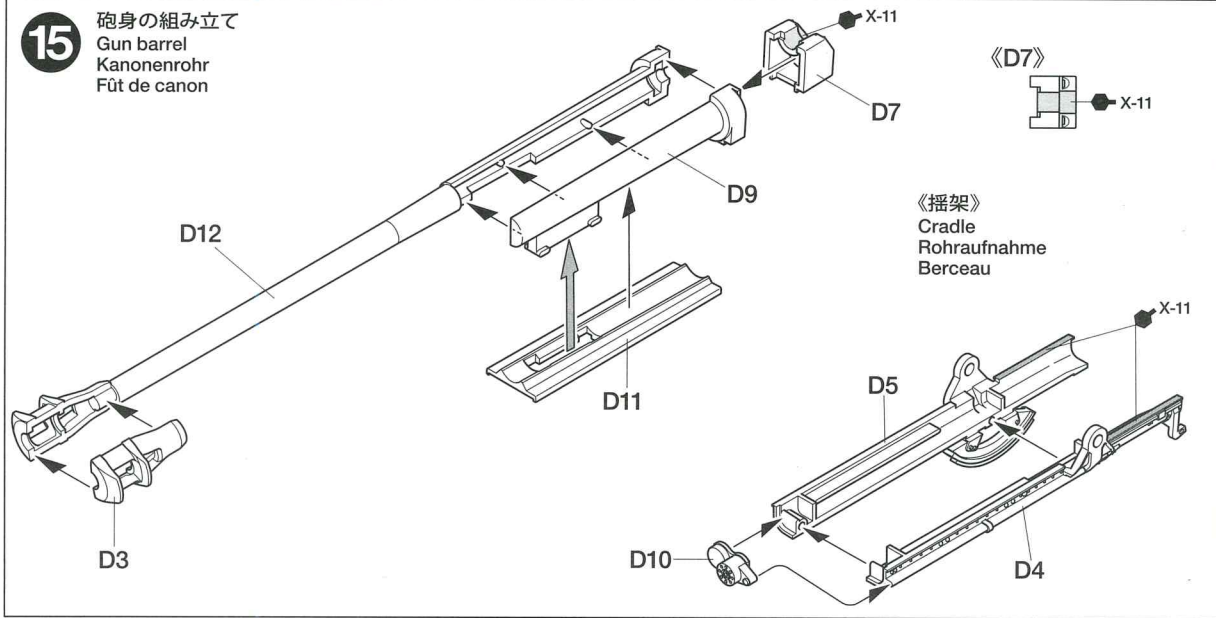

16

砲身の取り付け
Attaching gun barrel
Einbau des Kanonenrohrs
Fixation du fût de canon

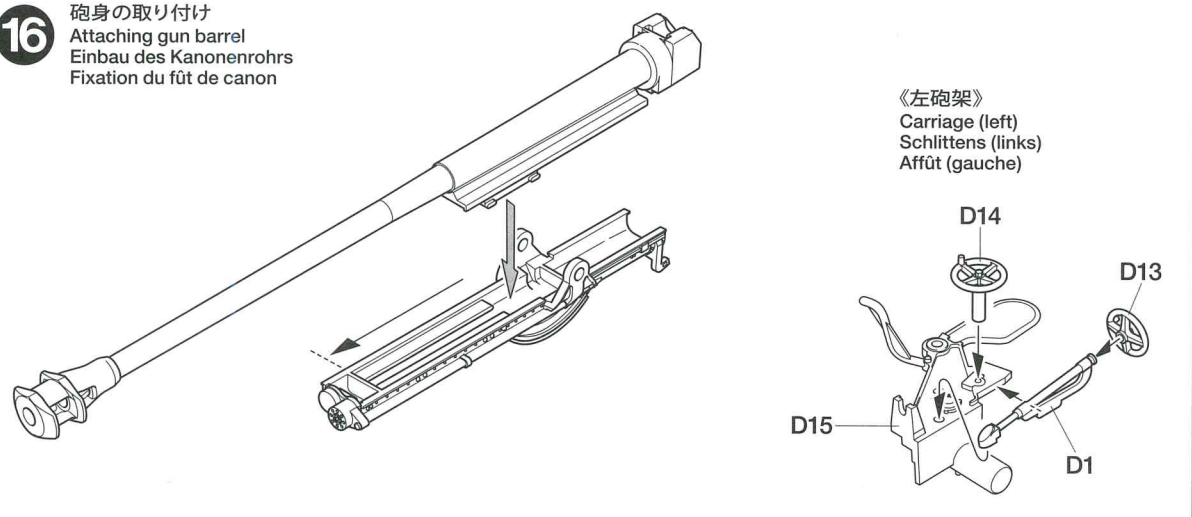

17

砲架の取り付け
Attaching carriage
Einbau des Schlittens
Fixation de l'affût

《平衡器の取り付け》
Attaching equilibrator
Anbringung des Gewichtsausgleichs
Dispositif d'équilibrage

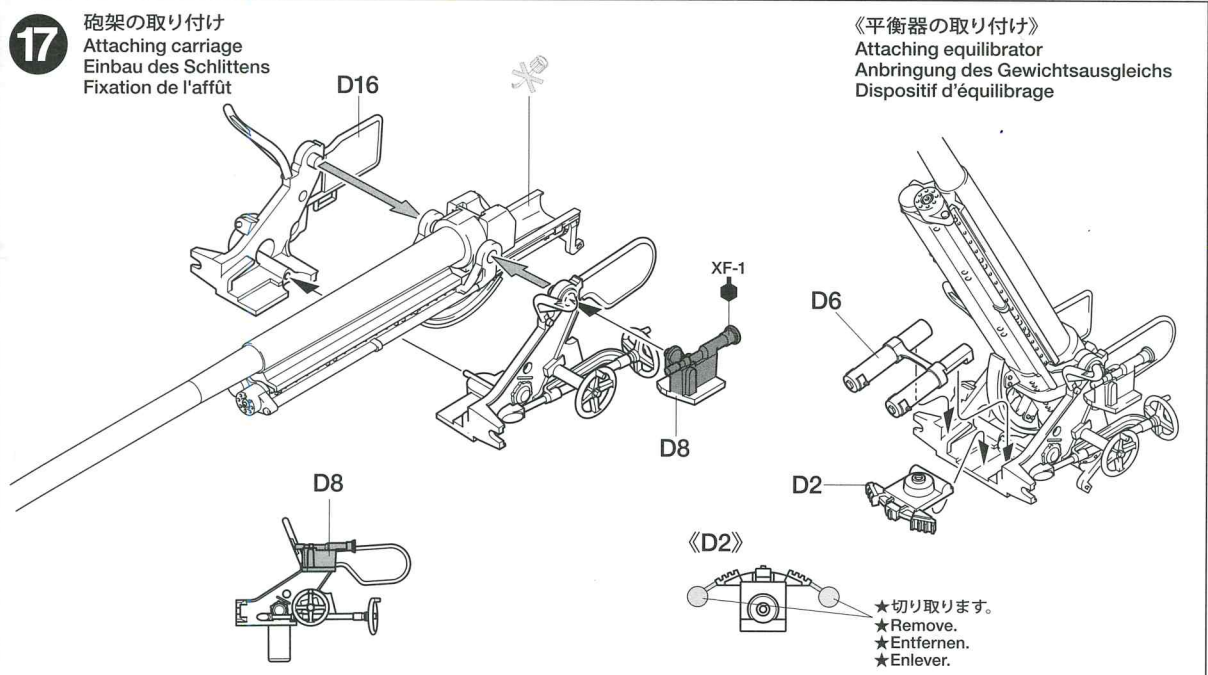

★切り取ります。
★Remove.
★Entfernen.
★Enlever.

18 正面装甲板の取り付け
 Attaching front armor plate
 Anbringung der vorderen Panzerplatte
 Fixation de la plaque de blindage frontale

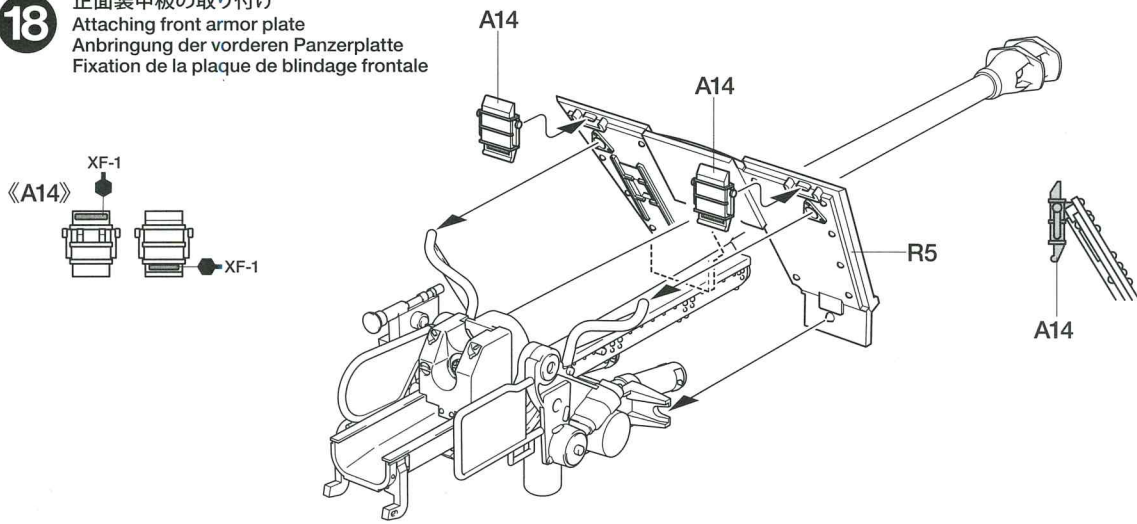

19 側面装甲板の取り付け
 Attaching side armor
 Schürzen-Einbau
 Fixation des protections latérales

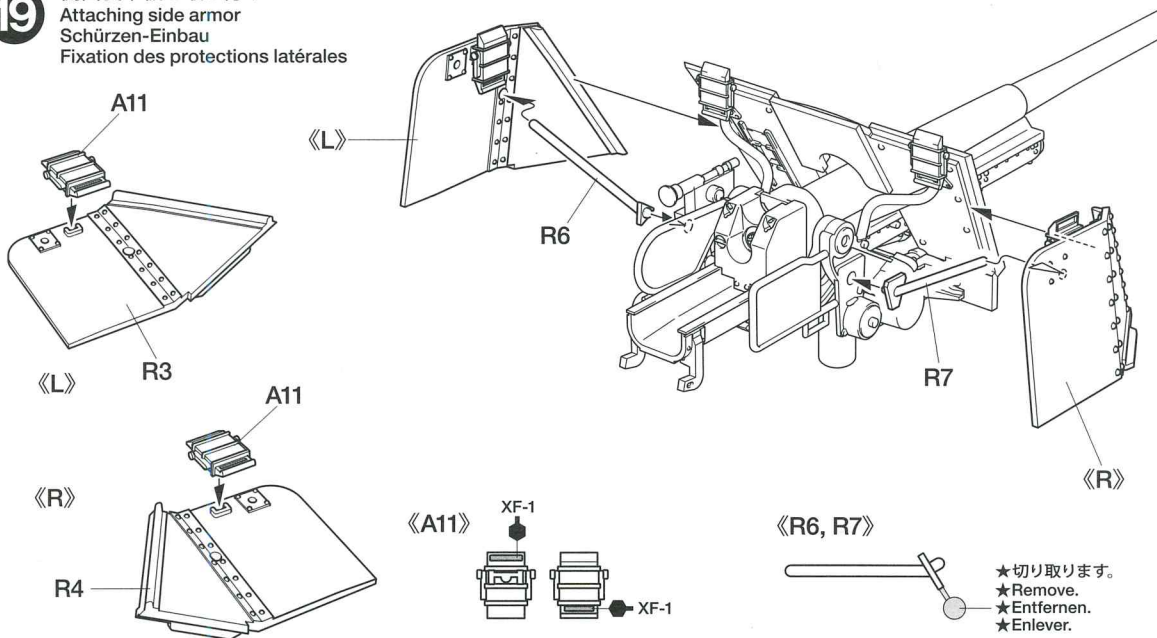

20 装甲板部品の取り付け
 Attaching armor plate parts
 Anbringen von Teilen der Panzerplatte
 Fixation des pieces de blindage

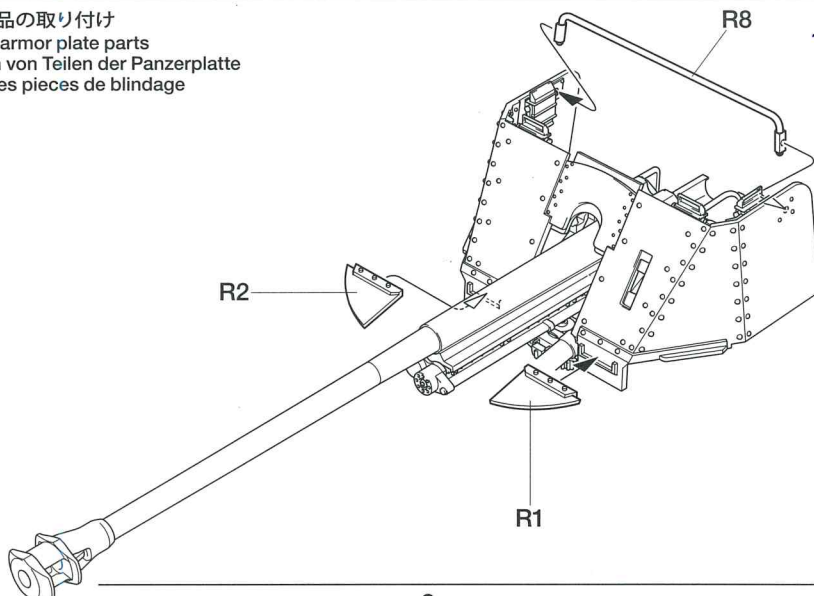

21 砲の取り付け
Attaching gun
Anbringung der Kanone
Mise en place du canon

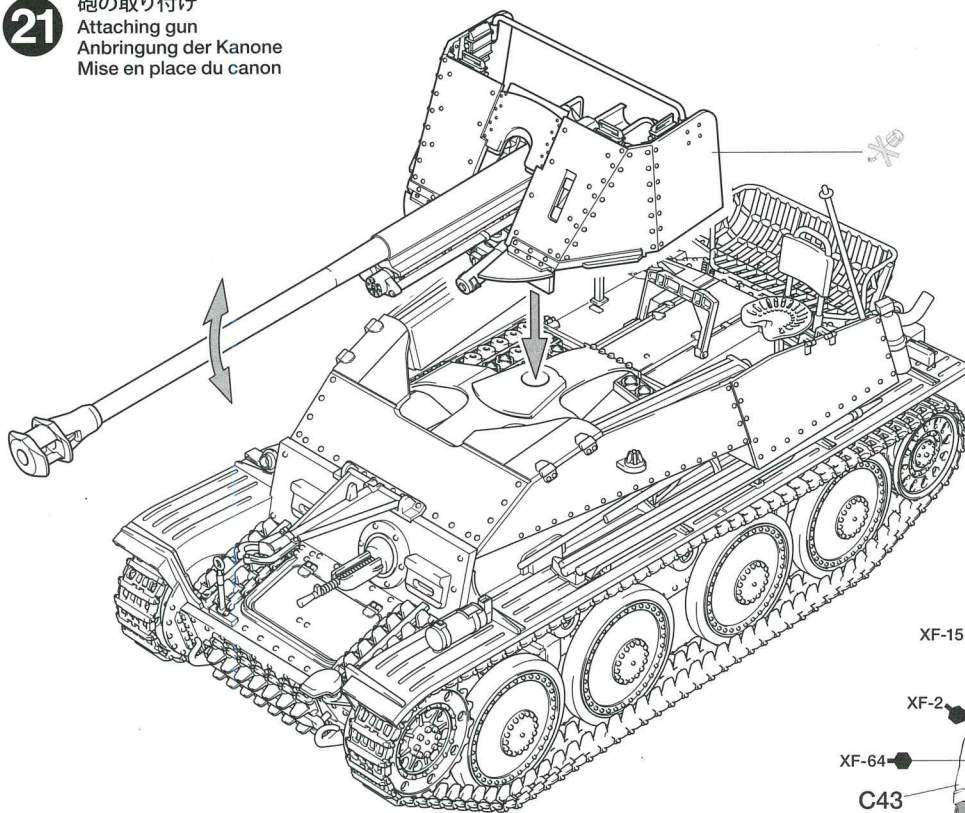

《人形の組み立て》
Figure
Figur
Figurine

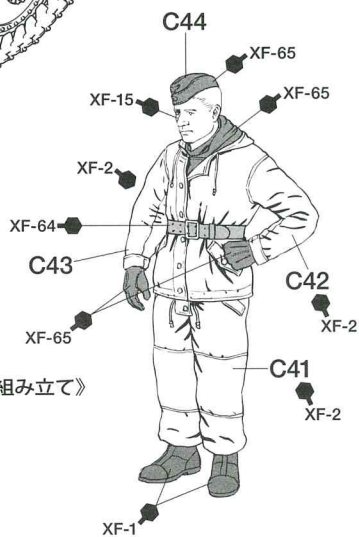

部品請求について

For use in Japan only!

★部品をなくしたり、こわした方は、このステッカーがはられたカスタマーサービス取次店でご注文いただけます。また、当社カスタマーサービスに直接ご注文する場合は、右記の方法でご注文することができます。詳しくは当社カスタマーサービスまでお問い合わせください。



①《郵便振替のご利用法》

郵便局の払込用紙の通信欄に下のリストを参考にITEM番号、スケール、製品名、部品名、部品コード、数量を必ずご記入ください。振込人住所欄にはお電話番号もお書きいただき、口座番号・00810-9-1118、加入者名・(株)タミヤでお振込ください。

②《代金引換のご利用法》

パーツ代金に加えて代引き手数料(315円)をご負担いただければ、電話またはホームページより代金引換によるご注文をお受けいたします。

③《タミヤカードのご利用法》

タミヤカードをご利用の場合、代金はご指定金融機関の口座引き落としとなります。ご注文は電話またはホームページよりお受けいたします。

《住所》 〒422-8610 静岡市駿河区恩田原3-7
株式会社タミヤ カスタマーサービス係

《お問い合わせ電話番号》
静岡 **054-283-0003**

東京 **03-3899-3765** (静岡へ自動転送)
営業時間/平日▶8:00~20:00 土、日、祝日▶8:00~17:00

《カスタマーサービスアドレス》

http://tamiya.com/japan/customer/cs_top.htm



**1/48 ドイツ対戦車自走砲マードーIII
(7.62cm Pak36搭載型) ITEM 32560**

★価格は予告なく変更となる場合があります。

部品名	価格	部品コード
A・P/パーツ(1枚).....	500円	0004804
B/パーツ.....	630円	0004805
C/パーツ.....	570円	9003875
D・R/パーツ.....	560円	9003876
ポリキャップ(大・4個).....	170円	0443027
ポリキャップ(小・4個).....	120円	9442023
ウエイト(2個).....	320円	9503001
マーク.....	210円	9493101
説明図.....	270円	1053470
塗装図.....	170円	1053473

AFTER MARKET SERVICE CARD

When purchasing replacement parts, please take or send this form to your local Tamiya dealer so that the parts required can be correctly identified. Please note that specifications, availability and price are subject to change without notice.

Parts code	ITEM 32560
0004804.....	A & P Parts (1 pc.)
0004805.....	B Parts
9003875.....	C Parts
9003876.....	D & R Parts
0443027.....	Poly Cap (Large, 4 pcs.)
9442023.....	Poly Cap (Small, 4 pcs.)
9503001.....	Weight (2 pcs.)
9493101.....	Decal
1053470.....	Instructions
1053473.....	Painting Guide

1/48
MM

Military Miniature

www.tamiya.com