



第二次世界大戦中、アメリカ軍では機能性に優れた戦闘服を世界に先駆けて開発しました。1941年5月に採用されたM1941フィールドジャケットは、民間の野外用ジャケットのデザインを初めて導入。後継のM1943フィールドジャケットの供給が遅れたため大戦終了まで多くの部隊によって使われ、GIを代表する戦闘服となりました。大型の4つポケットが特徴のM1943フィールドジャケットは、兵科によってまちまちだった戦闘服を統一するために開発され、冬季にはライナーを内側に装着して優れた防寒性を発揮。1943年5月に支給が開始されたものの、生産の遅れから前線への供給は1944年秋以降となりました。完成度の高いM1943は戦後に各国の軍隊が採用した野戦用ジャケットの原形となったのです。装甲部隊の搭乗員向けに開発されたタンカーズジャケットは、防寒性と機能性を兼ね備えていたため、戦車兵はもちろん歩兵にも好んで着用されました。

The US M1941 Field Jacket was adopted in May 1941, but was used by many units until the end of the war, due to scarcity of the M1943 Field Jacket. Based on a civilian jacket design, it has become the representative item of clothing for U.S. GIs. The succeeding M1943 was developed to standardize battle dress, which had varied widely among different branches of service. The M1943 had four large pockets and a detachable liner for use in cold weather. Distribution of the jacket was meant to start in May 1943, but delays prevented it from reaching frontline units in large numbers until the autumn of 1944. Because of its superior design, the M1943 was utilized by the militaries of numerous nations in the post-war period, and had a strong influence on subsequent battle dress development.

Die Gefechtsjacke der US Army M1941 hatte einen Zuschnitt, der auf einer zivilen Jacke beruhte, sie wurde im Mai 1941 eingeführt. Durch Lieferverzögerungen der M1943 Gefechtsjacke, wurde die M1941 von vielen Einheiten bis Kriegsende getragen und ist zu einem markanten Bekleidungsartikel der US-GIs geworden. Die nachfolgende M1943 wurde zur Vereinheitlichung der Kampfbekleidung entwickelt, die für die verschiedenen Dienstbereiche bis dahin sehr unterschiedlich waren. Die M1943 hatte vier große Taschen und ein herausnehmbares Futter. Die Verteilung der Jacke sollte im Mai 1943 gestartet werden, aber Verzögerungen verhinderten, dass sie nicht vor Herbst 1944 in größerer Stückzahl die Frontlinien erreichte. Wegen ihres überlegenen Designs wurde die M1943 in der Nachkriegszeit von Militärs zahlreicher Nationen eingesetzt und sie hatte auch starken Einfluss auf die Entwicklung der nachfolgenden Kampfkleidungen.

La veste M1941 de l'US Army adoptée en mai 1941 était dessinée sur la base d'un modèle civil. Du fait du retard de livraison de la veste de combat M1943, la M1941 fut utilisée par de nombreuses unités jusqu'à la fin de la guerre et est devenue la pièce représentative de l'habillement des GIs US. La veste M1943 avait été conçue pour standardiser la tenue de combat qui différait beaucoup entre les différentes branches de l'armée. La M1943 avait quatre larges poches et une doublure amovible. La distribution devait commencer en mai 1943 mais prit du retard et elle ne fut pas disponible en grande quantité avant l'automne 1944. Du fait de son excellente conception, la M1943 fut utilisée par les militaires de nombreux pays après la guerre et a influencé le développement des tenues de combat suivantes.

# WWII U.S. ARMY INFANTRY AT REST



## READ BEFORE ASSEMBLY

**注意** ●このキットは組み立てモデルです。作る前に必ず説明書を最後までお読みください。また小学生などの低年齢の方が組み立てるときは、保護者の方もお読みください。また接着剤や塗料は、必ずプラスチック用をお使いください。(別売) ●工具の使用には十分注意してください。特にナイフ、ニッパーなどの刃物によるケガや事故に注意してください。●接着剤や塗料は使用する前にそれぞれの注意書きをよく読み、指示に従って正しく使用し、使用するときは換気に十分注意してください。●小さなお子様のいる所での工作はやめてください。小さな部品の飲み込みや、ビニール袋をかぶっての窒息などの危険な状況が考えられます。

**CAUTION** ●Read carefully and fully understand the instructions before commencing assembly. A supervising adult should also read the instructions if a child assembles the model. ●When assembling this kit, tools including knives are used. Extra care should be taken to avoid personal injury. ●Read and follow the instructions supplied with paint and/or cement, if used (not included in kit). Use plastic cement and paints only. ●Keep out of reach of small children. Children must not be allowed to suck any part, or pull vinyl bag over their heads.

**VORSICHT** ●Bevor Sie mit dem Zusammenbau beginnen, sollten Sie alle Anweisungen gelesen und verstanden haben. Fall sein Kind das Modell zusammenbaut, sollte ein beaufsichtigender Erwachsener die Bauanleitung ebenfalls gelesen haben. ●Beim Zusammenbau dieses Bausatzes werden Werkzeuge einschließlich Messer verwendet. Zur Vermeidung von Verletzungen ist besondere Vorsicht angebracht. ●Wenn Sie Farben und/oder Kleber verwenden (nicht im Bausatz enthalten), beachten und befolgen Sie die dort befindlichen Anweisungen. Nur Klebstoff und Farben für Plastik verwenden. ●Bausatz von kleinen Kindern erhalten. Verhüten Sie, daß Kinder irgendwelche Bauteile in den Mund nehmen oder Plastiktüten über den Kopf ziehen.

**PRECAUTIONS** ●Bien lire et assimiler les instructions avant de commencer l'assemblage. La construction du modèle par un enfant doit s'effectuer sous la surveillance d'un adulte. ●L'assemblage de ce kit requiert de l'outillage, en particulier des couteaux de modélisme. Manier les outils avec précaution pour éviter toute blessure. ●Lire et suivre les instructions d'utilisation des peintures et/ou de la colle, si utilisées (non incluses dans le kit). Utiliser uniquement une colle et des peintures spéciales pour le polystyrène. ●Garder hors de portée des enfants en bas âge. Ne pas laisser les enfants mettre en bouche ou sucer les pièces, ou passer un sachet vinyl sur la tête.

## RECOMMENDED TOOLS

### 《用意する工具》

Recommended tools  
Benötigtes Werkzeug  
Outillage nécessaire

ニッパー  
Side cutters  
Seitenschneider  
Pince coupante

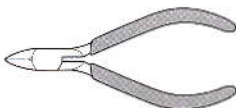

ピンバイス (ドリル刃1.5mm)  
Pin vise (1.5mm drill bit)  
Schraubstock (1.5mm Spiralbohrer)  
Outil à percer (1.5mm de diamètre)



接着剤  
(プラスチック用)  
Cement  
Kleber  
Colle



ナイフ  
Modeling knife  
Modelliermesser  
Couteau de modéliste



ピンセット  
Iweezers  
Pinzette  
Précettes



## PAINTS REQUIRED

● 塗装指示のマークです。タミヤカラーのカラーナンバーで指示しました。  
This mark denotes numbers for Tamiya Paint colors.

TS-5 } オリーブドラブ / Olive drab / Braun-Oliv /

XF-62 ●Vert olive

X-10 ●ガンメタル / Gun metal / Metall-Grau / Gris acier

X-11 ●クロムシルバー / Chrome silver / Chrom-Silber / Aluminium chromé

X-18 ●セミグロスブラック / Semi gloss black / Seidenglanz Schwarz / Noir satiné

XF-1 ●フラットブラック / Flat black / Matt Schwarz / Noir mat

XF-7 ●フラットレッド / Flat red / Matt Rot / Rouge mat

XF-10 ●フラットブラウン / Flat brown / Matt Braun / Brun mat

XF-15 ●フラットフレッシュ / Flat flesh / Fleischfarben / Matt / Chair mate

XF-49 ●カーキ / Khaki / Khaki / Kaki

XF-51 ●カーキドラブ / Khaki drab / Braun-Khaki / Vert kaki

XF-52 ●フラットアース / Flat earth / Erdfarbe / Terre mate

XF-56 ●メタリックグレイ / Metallic grey / Grau-Metallic / Gris métallisé

XF-57 ●バフ / Buff / Lederfarben / Chamois

XF-59 ●デザートイエロー / Desert yellow / Sandgelb / Jaune désert

XF-60 ●ダークイエロー / Dark yellow / Dunkelgelb / Jaune foncé

XF-62 ●オリーブドラブ / Olive drab / Braun-Oliv / Vert olive

XF-64 ●レッドブラウン / Red brown / Rotbraun / Rouge brun

## APPLYING DECALS

《スライドマークのはり方》

- ① はりたいマークをハサミで切り抜きます。
- ② マークをぬるま湯に10秒ほどひたしてからタオル等の布の上に置きます。
- ③ 台紙のはしを手で持ち、はるところにマークをスライドさせてモデルに移してください。
- ④ 指に少し水をつけてマークをぬらしながら、正しい位置にずらしします。
- ⑤ やわらかな布でマークの内側の気泡を押し出しながら、押しつけるようにして水分をとり出します。

### DECAL APPLICATION

- ① Cut off decal from sheet.
- ② Dip the decal in tepid water for about 10 sec. and place on a clean cloth.

- ③ Hold the backing sheet edge and slide decal onto the model.
- ④ Move decal into position by wetting decal with finger.
- ⑤ Press decal gently down with a soft cloth until excess water and air bubbles are gone.

### ANBRINGUNG DES ABZIEHBILDES

- ① Abziehbild vom Blatt ausschneiden.
- ② Das Abziehbild ungefähr 10 Sek. in lauwarmes Wasser tauchen, dann auf sauberen Stoff legen.
- ③ Die Kante der Unterlage halten und das Abziehbild auf das Modell schieben.
- ④ Das Abziehbild an die richtige Stelle schieben und dabei mit dem Finger das Abziehbild naßmachen.

- ⑤ Das abziehbild mit weichem Stoff ganz andrücken, bis kein überflüssiges Wasser und keine Luftblasen mehr vorhanden sind.

### APPLICATION DES DECALCOMANIES

- ① Découpez la décalcomanie de sa feuille.
- ② Plongez la décalcomanie dans de l'eau tiède pendant 10 secondes environ et poser sur un linge propre.
- ③ Retenez la feuille de protection par le côté et glissez la décalcomanie sur le modèle réduit.
- ④ Placez la décalcomanie à l'endroit voulu en la mouillant avec un de vos doigts.
- ⑤ Pressez doucement la décalcomanie avec un tissu doux jusqu'à ce que l'eau en excès et les bulles aient disparu.

★Z2 (ベース) は人形の安定が悪いときにお使いください。  
 ★Use Z2 (base) when positioning figure, if necessary.  
 ★Falls erforderlich Z2 (Grundplatte) zum Aufstellen der Figur verwenden.  
 ★Utiliser Z2 (base) pour la figurine si nécessaire.

《Z2》



## 1 人形の組み立て Figures Figures Figurines

《兵士 A》  
 Infantry A

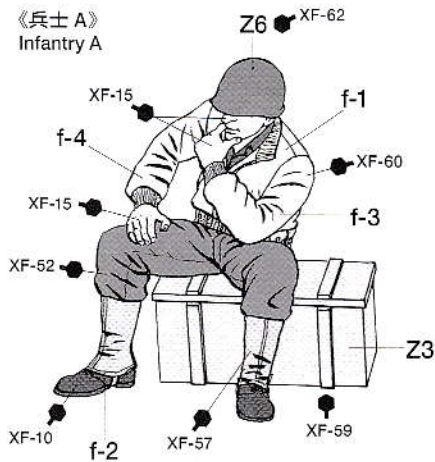

《兵士 B》  
 Infantry B

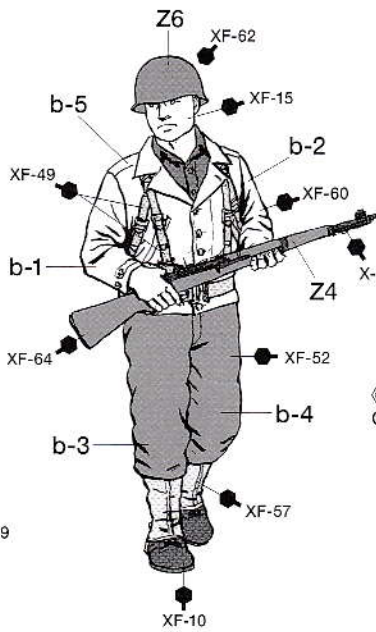

《兵士 C》  
 Infantry C

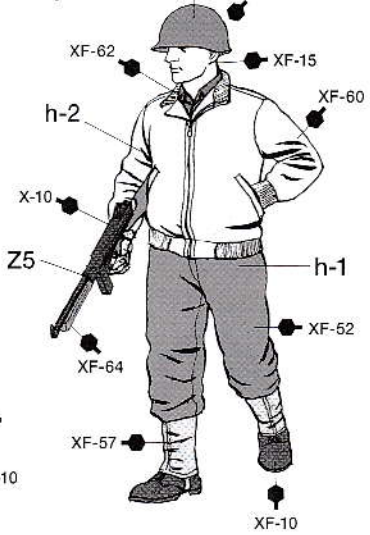

《将官 A》  
 General A

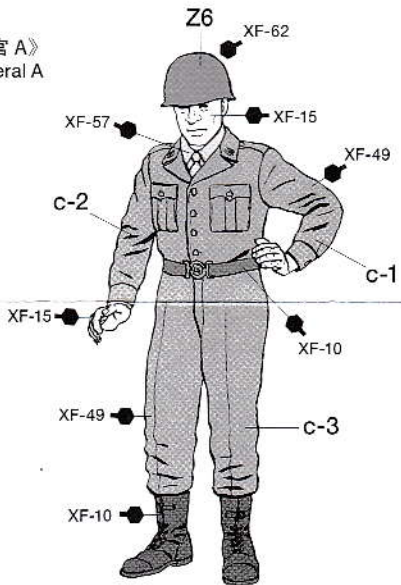

《将官 B》  
 General B

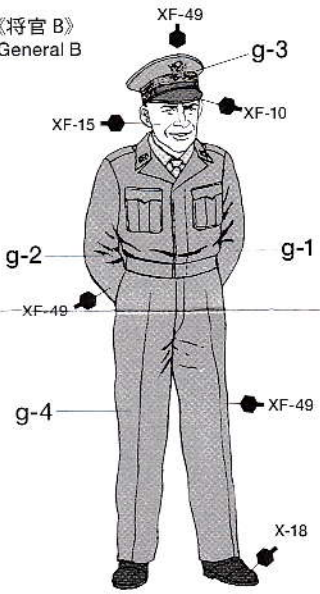

《兵士 D》  
 Infantry D

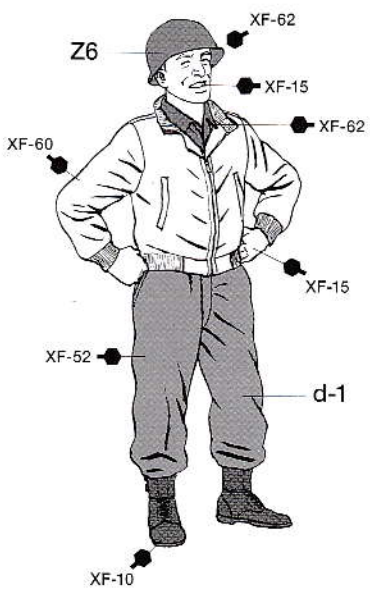

《兵士 E》  
 Infantry E

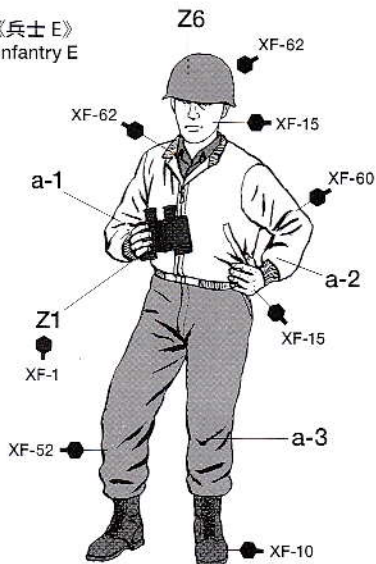

《兵士 F》  
 Infantry F

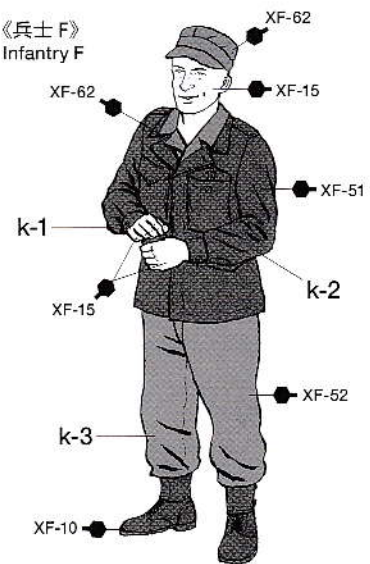

2

## 携行缶 / 装備品の組み立て

Accessories  
Zubehör  
Accessoires

- ★情景などのアクセサリとして自由にお使いください。  
★Place accessories as you wish.  
★Zubehör nach Belieben anordnen.  
★Placer les accessoires selon votre choix.

## 《ブリツカン》

Blitz can

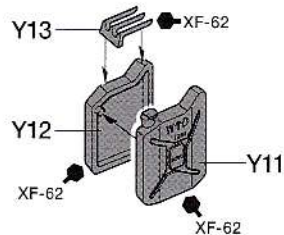

## 《ジェリカン》

Jerry can

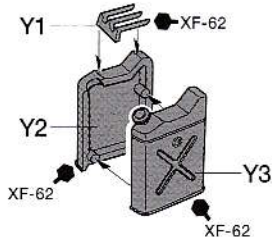

## 《ドラム缶》

Fuel drum

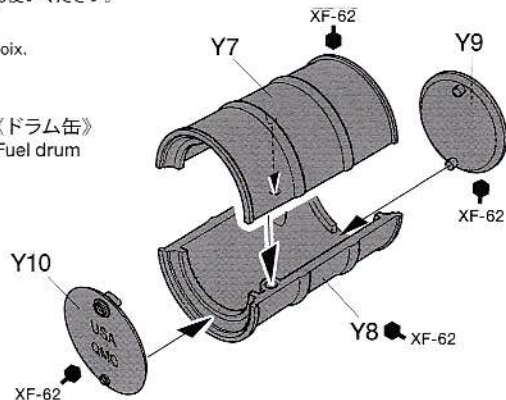

## 《寝袋》

Sleeping bag

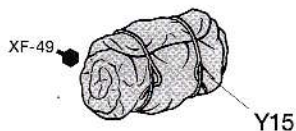

## 《シート》

Canvas sheet

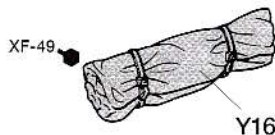

## 《シート》

Canvas sheet

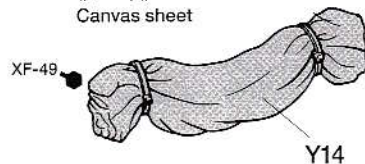

## 《M1936フィールドバッグ》

Field bag

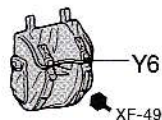

## 《アミュニションキャリングバッグ》

Ammunition bag

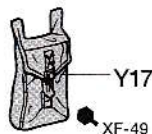

## 《バラックバッグ》

Barracks bag

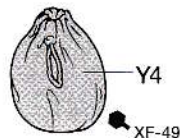

## 《ダッフルバッグ》

Duffel bag

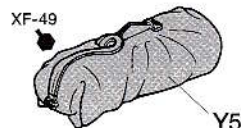

- 組立説明図の中で塗装指示のない部品はTS-5(XF-62)で塗装します。
- When no color is specified, paint the item with TS-5(XF-62).
- Wenn keine Farbe angegeben ist, Teile mit TS-5(XF-62) bemalen.
- Lorsqu'aucune teinte n'est spécifiée, peindre en TS-5(XF-62).

### 3 シャーシの組み立て Chassis Châssis

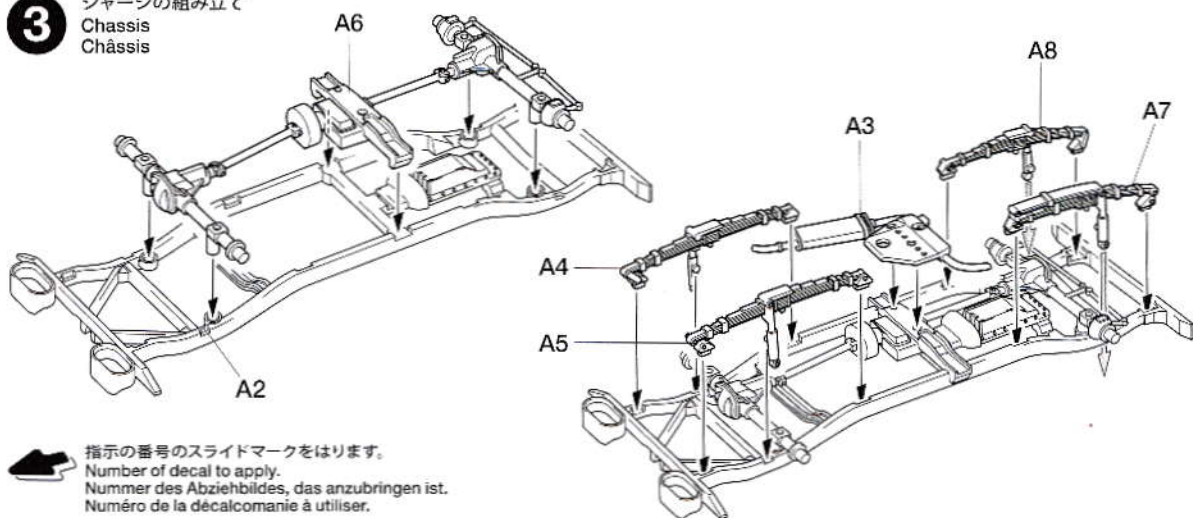

### 4 ボディパーツの取り付け Attaching body parts Karosserieteile-Einbau Fixation des accessoires

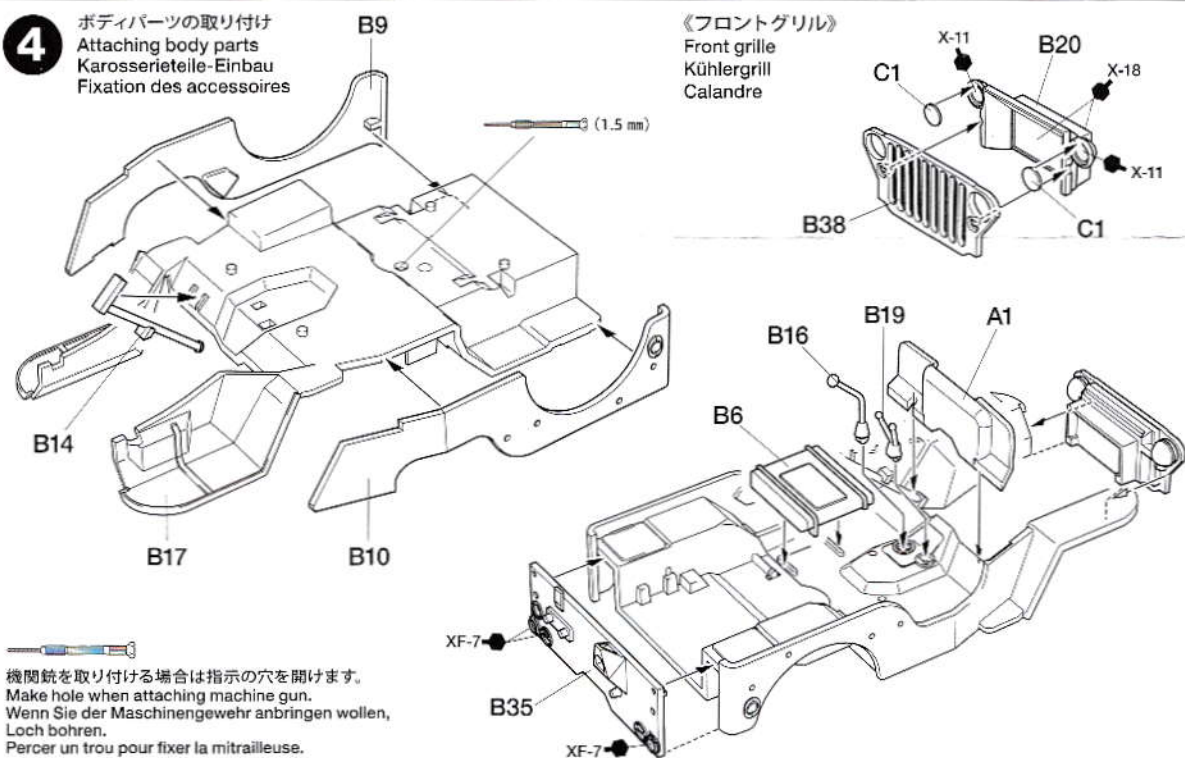

### 5 《ドライバースシート》 Driver's seat Fahrersitz Siège du conducteur



### 《パッセンジャーシート》 Passenger's seat Sitz der Passagiere Siège du passager

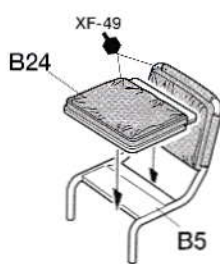

### 《リアシート》 Rear seat Hintersitze Siège arrière

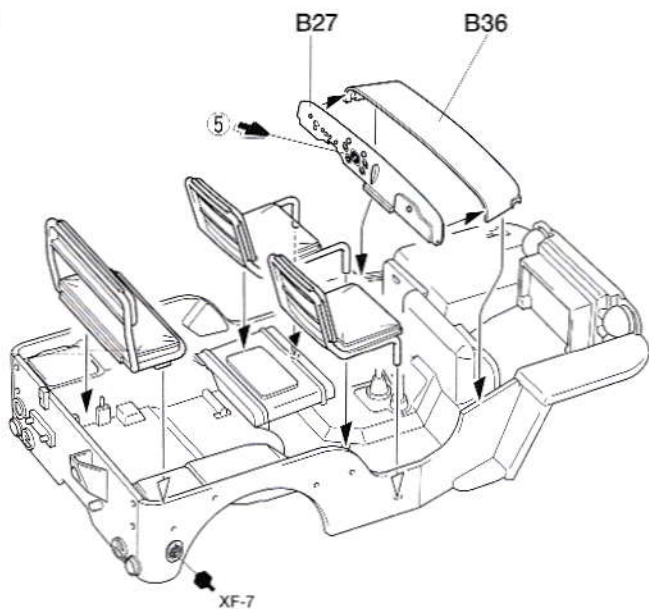
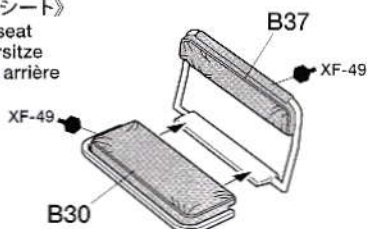

6

タイヤの取り付け  
Attaching wheels  
Einbau der Räder  
Fixation des roues

《フロントホイール》 ★2個作ります。  
★Make 2.  
★2 Satz anfertigen.  
★Faire 2 jeux.  
Front wheel  
Vorderrad  
Roue avant

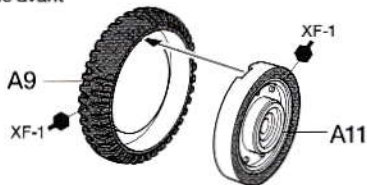

《リアホイール》 ★2個作ります。  
★Make 2.  
★2 Satz anfertigen.  
★Faire 2 jeux.  
Rear wheel  
Hinterrad  
Roue arrière

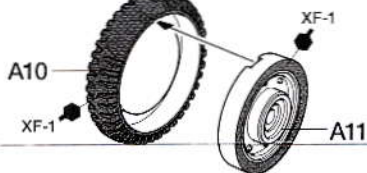

リアホイール  
Rear wheel  
Hinterrad  
Roue arrière

フロントホイール  
Front wheel  
Vorderrad  
Roue avant

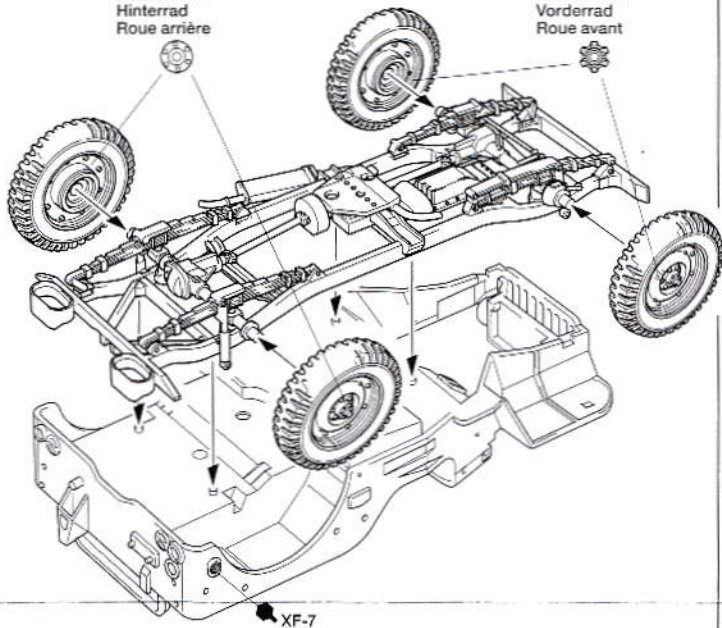

7

ジェリカンの組み立て  
Jerry can  
Kanister

《スペアホイール》  
Spare wheel  
Ersatzrad  
Roue de rechange

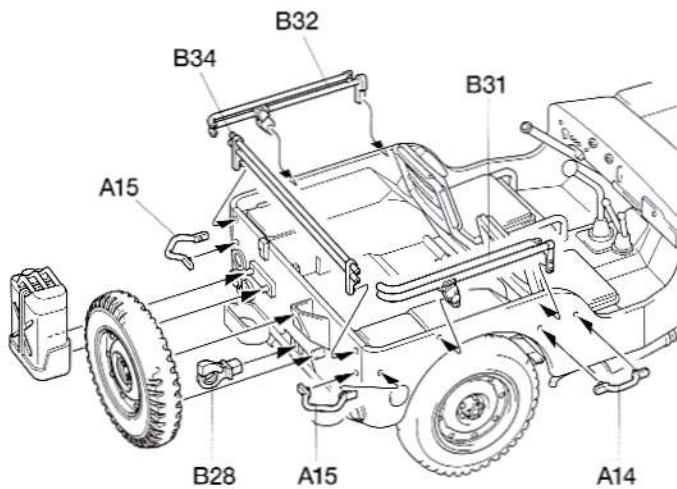
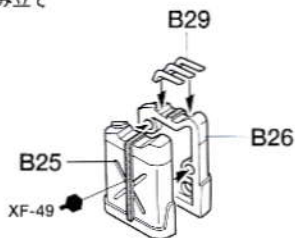
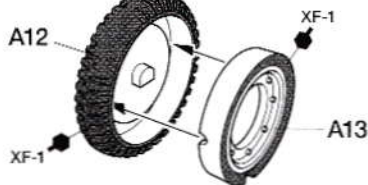

8

ウインドウの組み立て  
Windshield  
Windschutzscheibe  
Pare-brise

《C3》 《C2》

このマークの部品は接着しません。  
Do not cement.  
Nicht kleben.  
Ne pas coller.

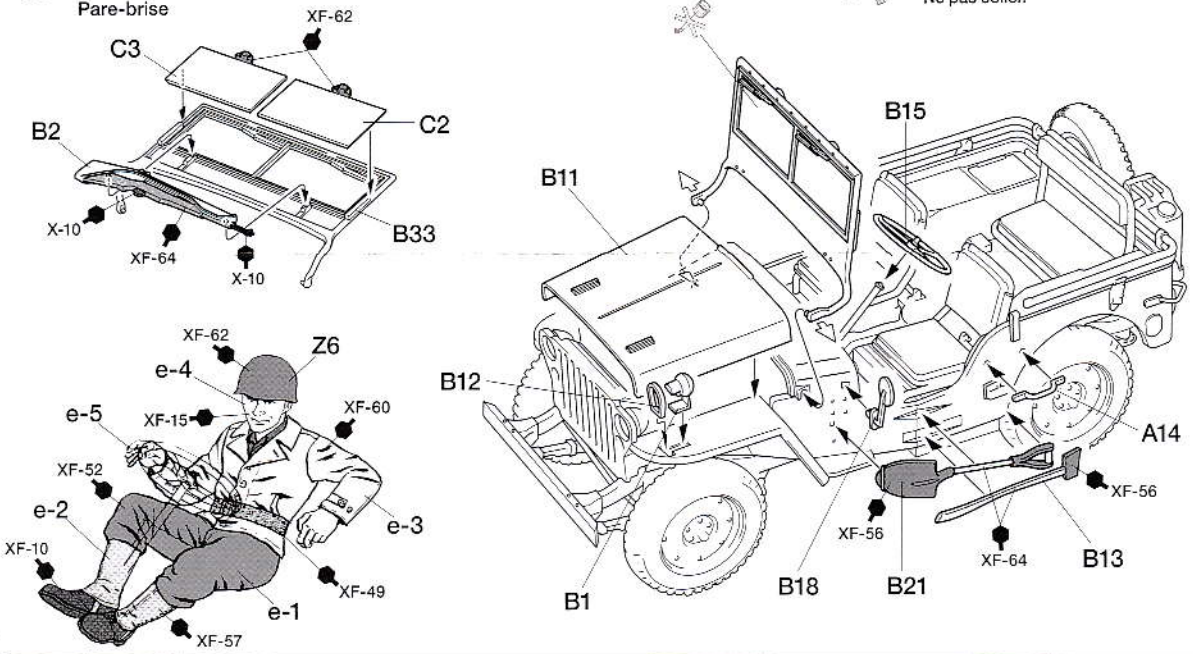

9

M1919A4軽機関銃の組み立て  
M1919A4 machine gun  
M1919A4 Maschinengewehr  
Mitrailleuse M1919A4

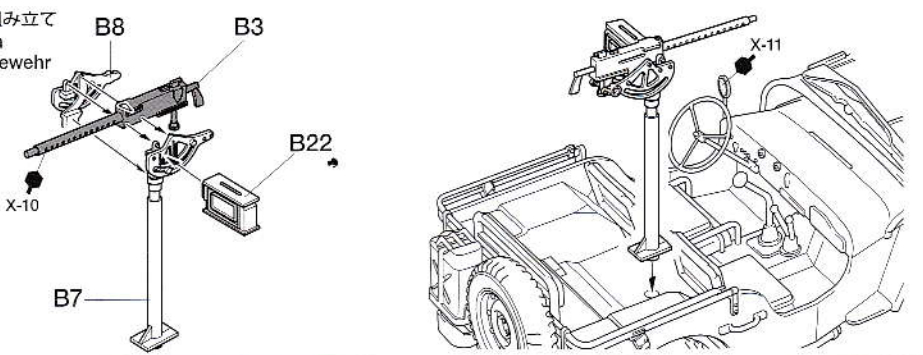

MARKING

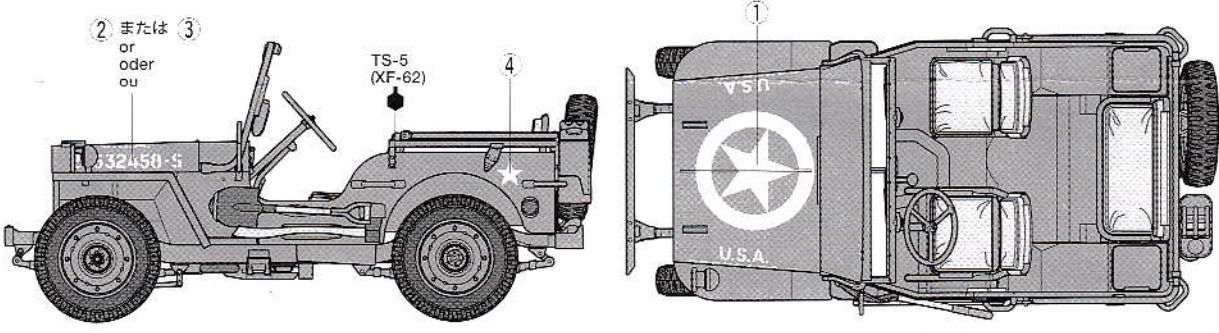

部品請求について

For Japanese use only!

★部品をなくしたり、こわした方は、このステッカーがはられたカスタマーサービス取次店でご注文いただけます。また、当社カスタマーサービスに直接ご注文する場合は、右記の方法でご注文することができます。詳しくは当社カスタマーサービスまでお問い合わせください。



- 《郵便振替のご利用法》  
郵便局の払込用紙の通信欄に下のリストを参考にITEM番号、スケール、製品名、部品名、部品コード、数量を必ずご記入ください。振込人住所欄にはお電話番号もお書きいただき、口座番号・00810-9-1118、加入者名・(株)タミヤでお振込ください。
- 《代金引換のご利用法》  
パーツ代金に加えて代引き手数料(315円)をご負担いただければ、電話またはホームページより代金引換によるご注文をお受けいたします。
- 《タミヤカードのご利用法》  
タミヤカードをご利用の場合、代金はご指定金融機関の口座引き落としとなります。ご注文は電話またはホームページよりお受けいたします。

《住所》 〒422-8610 静岡県駿河区恩田原3-7  
株式会社タミヤ カスタマーサービス係  
《お問い合わせ電話番号》  
静岡 054-283-0003  
東京 03-3899-3765 (静岡へ自動転送)  
営業時間/平日▶8:00~20:00 土、日、祝日▶8:00~17:00  
《カスタマーサービスアドレス》  
[http://tamiya.com/japan/customer/cs\\_top.htm](http://tamiya.com/japan/customer/cs_top.htm)

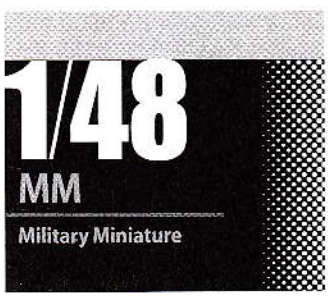

1/48 WW II アメリカ歩兵前線休息セット  
ITEM 32552

★価格は予告なく変更となる場合があります。

部品名	価格	部品コード
A/パーツ	460円	9003823
B/パーツ	520円	0013083
C/パーツ	270円	9003825
Y/パーツ	410円	9223113
Z/パーツ	490円	9223131
マーク	220円	1403408
説明図	270円	1053445

AFTER MARKET SERVICE CARD  
When purchasing Tamiya replacement parts, please take or send this form to your local Tamiya dealer so that the parts required can be correctly identified and supplied. Please note that specifications, availability and price are subject to change without notice.

Parts code	ITEM 32552
9003823	A Parts
0013083	B Parts
9003825	C Parts
9223113	Y Parts
9223131	Z Parts
1403408	Decal
1053445	Instructions

32552 U.S. ARMY INFANTRY AT REST (11053445)