

Sturmgeschütz III

Ausf.G (Sd.Kfz.142/1)

FRÜHE VERSION

1/48 ミリタリーミニチュアシリーズ

DIE-CAST CHASSIS
ダイキャスト製シャーシ

1/48 ドイツⅢ号突撃砲G型(初期型)

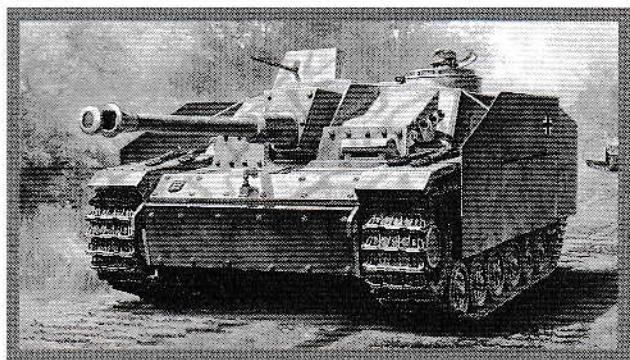

Originally intended for infantry support duties, Germany's Sturmgeschütz III (assault gun) first entered combat in 1940. Based on the durable Panzer III chassis with a completely new superstructure, the revolving turret was eliminated and the short barreled 75mm L/24 gun was mounted directly onto the hull, giving the StuG III an extremely low vehicles profile. Mainly intended for close infantry fire support, it was used as self-propelled artillery against enemy strong points. However, when the German forces encountered the Russian KV-I and T-34 tanks on the Eastern front, the situation abruptly changed. To cope with this Russian tank threat, the Germans were forced to upgrade their existing weapons systems. The resulting StuG III Ausf.G, built from late 1942 onwards,

Ursprünglich zur Unterstützung der Infanterie vorgesehen, erschien das Deutsche Sturmgeschütz III erstmalig 1940 im Gefecht. Bei einem vollständig neuen Aufbau auf dem stabilen Fahrgestell des Panzer III, war der drehbare Turm entfernt und die kurzläufige 75mm L/24 Kanone direkt auf den Rumpf montiert, was dem StuG III das Profil eines extrem niedrigen Fahrzeugs gab. Hauptsächlich für den Feuerschutz der Infanterie auf kurze Distanz vorgesehen, wurde es als selbstfahrende Artillerie gegen befestigte Punkte feindlicher Stellungen eingesetzt. Als jedoch die Deutschen Streitkräfte an der Ostfront auf die Russischen KV-I und T-34 Panzer trafen, änderte sich die Situation schlagartig. Um der Bedrohung durch diese Russischen Panzer entgegenzutreten, waren die Deutschen gezwungen ihr bestehendes Waffen-Arsenal aufzurüsten. Das sich daraus ergebende StuG III Ausf.G, wurde ab Ende 1942 gebaut

A l'origine destiné au soutien d'infanterie, le canon d'assaut allemand Sturmgeschütz III fut engagé pour la première fois au combat en 1940. Il était basé sur le châssis du Panzer III avec une nouvelle superstructure, la tourelle pivotante ayant été supprimée et le canon court de 75mm L/24 monté directement dans la caisse, ce qui permettait d'abaisser la silhouette de l'engin. Conçu pour le soutien rapproché des fantassins, il était utilisé comme canon autopouré contre les fortifications ennemies. Cependant, lorsque les forces allemandes furent confrontées aux chars KV et T34 russes, la situation changea du tout au tout. Pour répondre à cette nouvelle menace, les allemands durent améliorer leurs véhicules blindés. Le StuG III Ausf.G construit à partir de fin 1942 disposait du canon long

第二次大戦でドイツ軍が具体化した新戦術「電撃戦」では、戦車部隊は先鋒として自由に機動戦を展開するという位置付けがなされてきました。そのため戦車に代わり歩兵部隊の直接援護に専念できる新兵器が必要となり、突撃砲が開発されたのです。対フランス戦で初めて姿を現した突撃砲は、Ⅲ号戦車のシャーシに姿勢の低い固定戦闘室を設け、当時のⅣ号戦車と同型の短砲身24口径7.5cm砲を搭載。その主任務は歩兵が要求する敵拠点への火力支援だったため、独自に行動するための車長用キューボラなどは備えていませんでした。しかし独ソ戦が始まりソ連のT34やKV-1などと遭遇するようになると、突撃砲には対戦車兵器としての能力が要求されるようになったのです。こうした状況下で誕生したのが1942年末から生産されたⅢ号突撃砲G型でした。主砲は48口径7.5cm砲StuK40へと強化され、初期の生産タイプでは無骨な溶接

used a more powerful, long barreled 75mm L/48 gun. The superstructure was redesigned and an MG34 machine gun with shield, commander's vision cupola and smoke dischargers were added. Schürzen (side skirts) were attached beginning in the spring of 1943, while a shot deflector was added to the commander's cupola that October. The early type-G had a square, welded-type gun mantlet, while an 80mm thick cast "Saukopf" gun mantlet was added from November 1943. The StuH type-42 variant mounted a 105mm howitzer on the StuG III Ausf.G chassis and was developed to fulfill the StuG III's original role of fire support. The most numerous version of the StuG III, over 7800 type-G guns were produced between December 1942 and March 1945.

und besaß eine wesentlich stärkere 75mm Langrohrkanone L/48. Der Aufbau wurde neu konstruiert, ein MG-42 Maschinengewehr mit Schutzschild, eine Sichtkuppel für den Kommandanten und Nebelwerfer wurden angebaut. Ab Frühjahr 1943 wurden Schürzen seitlich am Rumpf angebracht, im Oktober kam ein Granaten-Abweiser an der Kommandanten-Kuppel dazu. Der frühe Typ G hatte eine viereckige, geschweißte Kanonen-Ummantelung, wogegen ab November 1943 eine 80mm dicke, gegossene "Saukopf"-Ummantelung hinzukam. Die Sturmgeschütz-Variante Typ 42 hatte eine 105mm Haubitze auf das StuG III Ausf.G Fahrgestell montiert, sie wurde entwickelt, um die ursprüngliche Feuerschutz-Rolle des StuG III zu übernehmen. Von der zahlenmäßig stärksten Version des StuG III wurden zwischen Dezember 1942 und März 1945 mehr als 7.800 StuG III des Typs G gebaut.

L/48 de 75mm. La superstructure était revue et une mitrailleuse MG34 avec bouclier, une coupole pour le chef de bord et des lance-fumigènes furent ajoutés. Des Schürzen (plaques de blindage latérales) furent montées à partir du printemps 1943, et un déflecteur d'obus ajouté à la coupole du chef de bord en octobre. Le type G précoce avait un bouclier de canon soudé de section carrée mais un bouclier en forme de groin de cochon (Saukopf) de 80 mm d'épaisseur fut installé à partir de novembre 1943. Le StuH type 42 était constitué d'un obusier de 105mm monté sur un châssis de StuG III Ausf.G. Il avait été développé pour remplir la mission originale de support d'infanterie. Version la plus répandue du Stug III, le type G fut produit à plus de 7.800 exemplaires entre décembre 1942 et mars 1945.

構造の防盾を装着、容積拡大と生産性向上のため車体上部構造の再設計も行われました。また対戦車戦闘に欠かせない視界の良いキューボラも装備され、装填用にMG34機関銃がシールドと共に装着されました。1943年春頃から生産されたタイプには車体側面にシュルツェンが装備されるなど、改良を加えながら生産が続けられ、1945年3月までにⅢ号戦車からの改造型も含めて7,893輛が生産されました。Ⅲ号突撃砲G型はその火力と扱いやすさを活かして東西両戦線で奮闘し、砲兵でありながら戦車兵たちと同様に多数の騎士十字勲章受賞者を輩出したのです。一方、Ⅲ号突撃砲が対戦車兵器へと性格を変えていったため、歩兵支援用の兵器が新たに求められ、10.5cm榴弾砲StuH42を装備した突撃榴弾砲が開発されました。約1,300輛が生産され、突撃砲大隊や旅団に分散配置されて期待に違わぬ働きを見せたのです。

RECOMMENDED TOOLS

《用意する工具》
Tools recommended
Benötigtes Werkzeug
Outillage nécessaire

接着剤 (プラスチック用)
Cement
Kleber
Colle



ニッパー
Side cutters
Seitenschneider
Pince coupante

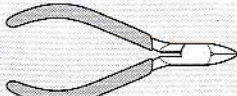

瞬間接着剤
Instant cement
Sekundenkleber
Colle rapide



ピンセット / Tweezers
Pinzette / Précelles



ナイフ / Modeling knife
Modelliermesser
Couteau de modéliste



+ドライバー M / + Screw driver (medium)
+ Schraubenzieher (mittel)
Tournevis + (moyen)

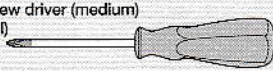

ピンバイス (1mm)
Pin vise
Schraubstock
Outil à percer



READ BEFORE ASSEMBLY

注意 ●このキットは組み立てモデルです。作る前に必ず説明書を最後までお読みください。また小学生などの低年齢の方が組み立てる時は、保護者の方もお読みください。また接着剤や塗料は、必ずプラスチック用をお使いください。(別売)●工具の使用には十分注意してください。特にナイフ、ニッパーなどの刃物によるケガや事故に注意してください。●接着剤や塗料は使用する前にそれぞれの注意書きをよく読み、指示に従って正しく使用し、使用する時は換気十分注意してください。●小さなお子様のいる所での作業はやめてください。小さな部品の飲み込みや、ビニール袋をかぶっての窒息などの危険な状況が考えられます。

CAUTION ●Read carefully and fully understand the instructions before commencing assembly. A supervising adult should also read the instructions if a child assembles the model. ●When assembling this kit, tools including knives are used. Extra care should be taken to avoid personal injury. ●Read and follow the instructions supplied with paint and/or cement, if used (not included in kit). Use plastic cement and paints only. ●Keep out of reach of small children. Children must not be allowed to put any parts in their mouth, or pull vinyl bag over their heads.

VORSICHT ●Bevor Sie mit dem Zusammenbau beginnen, sollten Sie alle Anweisungen gelesen und verstanden haben. Fall sein Kind das Modell zusammenbaut, sollte ein beaufsichtigender Erwachsener die Bauanleitung ebenfalls gelesen haben. ●Beim Zusammenbau dieses Bausatzes werden Werkzeuge einschließlich Messer verwendet. Zur Vermeidung von Verletzungen ist besondere Vorsicht angebracht. ●Wenn Sie Farben und/oder Kleber verwenden (nicht im Bausatz enthalten), beachten und befolgen Sie die dort beiliegenden Anweisungen. Nur Klebstoff und Farben für Plastik verwenden. ●Bausatz von kleinen Kindern fernhalten. Verhüten Sie, daß Kinder irgendwelche Bauteile in den Mund nehmen oder Plastiktüten über den Kopf ziehen.

PRECAUTIONS ●Bien lire et assimiler les instructions avant de commencer l'assemblage. La construction du modèle par un enfant doit s'effectuer sous la surveillance d'un adulte. ●L'assemblage de ce kit requiert de l'outillage, en particulier des couteaux de modélisme. Manier les outils avec précaution pour éviter toute blessure. ●Lire et suivre les instructions d'utilisation des peintures et ou de la colle, si utilisées (non incluses dans le kit). Utiliser uniquement une colle et des peintures spéciales pour le polystyrène. ●Garder hors de portée des enfants en bas âge. Ne pas laisser les enfants mettre en bouche ou sucer les pièces, ou passer un sachet vinyl sur la tête.

PAINTS REQUIRED

● 塗装指示のマークです。タミヤカラーのカラーナンバーで指示しました。 This mark denotes numbers for Tamiya Paint colors.

TS-3 ●ダークイエロー / Dark yellow / Dunkelgelb / (XF-60) Jaune foncé

X-10 ●ガンメタル / Gun metal / Metall-Grau / Gris acier
X-18 ●セミアグブラック / Semi gloss black / Seidenglanz Schwarz / Noir satiné
XF-1 ●フラットブラック / Flat black / Matt Schwarz / Noir mat
XF-2 ●フラットホワイト / Flat white / Matt Weiß / Blanc mat
XF-15 ●フラットフレッシュ / Flat flesh / Fleischfarben Matt / Chair mate

XF-56 ●メタリックグレイ / Metallic grey / Grau-Metallisch / Gris métallisé
XF-64 ●レッドブラウン / Red brown / Rotbraun / Rouge brun
XF-65 ●フィールドグレイ / Field grey / Feldgrau / Gris campagne

ASSEMBLY



- 組立説明書の中で塗装指示のない部品は車体色で塗装します。
- When no color is specified, paint parts with hull color.
- Wenn keine Farbe angegeben ist, Teile mit Rumpf-Farbe bemalen.
- Lorsqu'aucune teinte n'est spécifiée, peindre les pièces dans la couleur de la caisse.

《瞬間接着剤について》

- ★通常は塗装する前に使用します。その際、接着面の油分を十分に取ってください。塗装後に接着したい場合は接着面の塗料を落としてから使用します。この時、塗料が残っていると接着力が極端に低下するので注意しましょう。
- ★接着剤をつけすぎると接着力が落ちるだけでなく、白化しやすくなるので注意してください。
- ★劣化した接着剤は使用しないでください。また不要な部品で試してから使用してください。
- ★使用する際は瞬間接着剤の取扱説明をよく読んでからご使用ください。

Instant cement

- ★Remove any paint or oil from cementing surface

before affixing parts.

- ★Use only a small amount of cement. Too much cement will make joints turn white and lose adhesion.
- ★Do not use old cement. Test cement first with unnecessary parts such as sprues before use.
- ★Carefully read instructions on use before cementing.
- Sekundenkleber**
- ★Entfernen Sie alle Farbe und Ölflecke von der Kleboberfläche bevor sie Teile ankleben.
- ★Verwenden Sie nur geringe Mengen Klebstoff. Bei zuviel Klebstoff kann sich die Verbindung verschieben und die Haftkraft verloren gehen.
- ★Verwenden Sie keinen alten Klebstoff. Testen

Sie den Kleber vor der Anwendung zuerst mit nicht benötigten Teilen etwa vom Spritzling.

- ★Vor dem Kleben die Gebrauchsanleitung sorgfältig lesen.

Colle rapide

- ★Enlever les traces de peinture ou de graisse des surfaces de contact avant de coller les pièces.
- ★N'utiliser qu'une petite quantité de colle. Un excès peut blanchir les lignes de joint et limiter l'adhésion.
- ★Ne pas utiliser une colle périmée. Tester la colle sur des pièces inutilisées comme des morceaux de grappes avant utilisation effective.
- ★Lire soigneusement les instructions avant de coller.

1 リアパネルの組み立て
Rear panel
Heckplatte
Panneau arrière

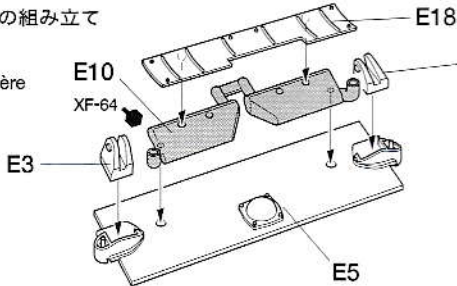

《後部グリル》
Rear grille
Hinterer Grill
Grille arrière

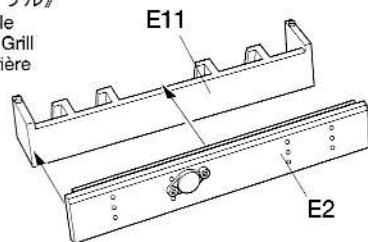

2 リアパネルの取り付け
Attaching rear panel
Heckplatten-Einbau
Fixation du panneau arrière

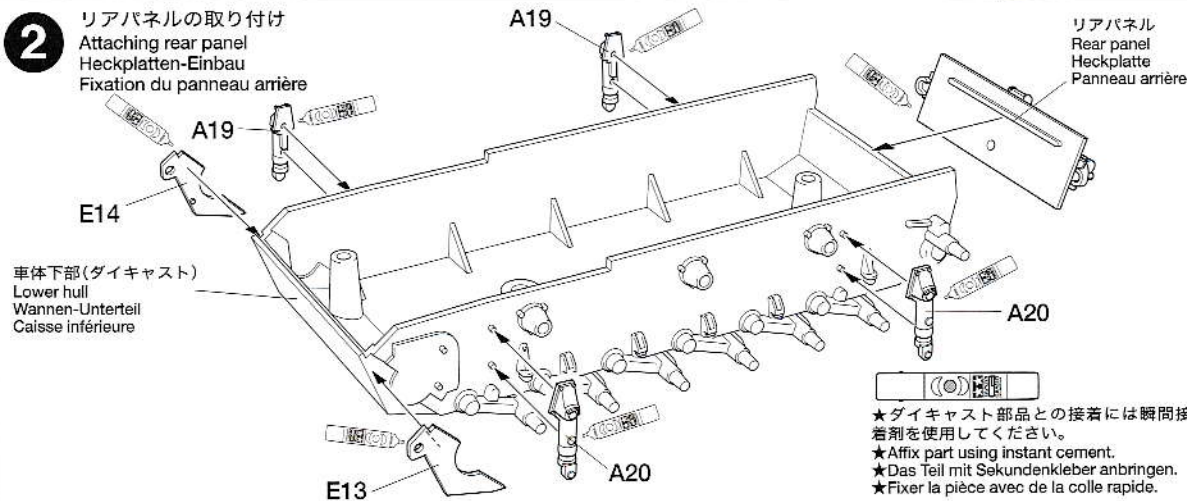

3 リターンローラーの取り付け
Attaching return rollers
Einbau der Rücklaufrollen
Fixation des galets de retour

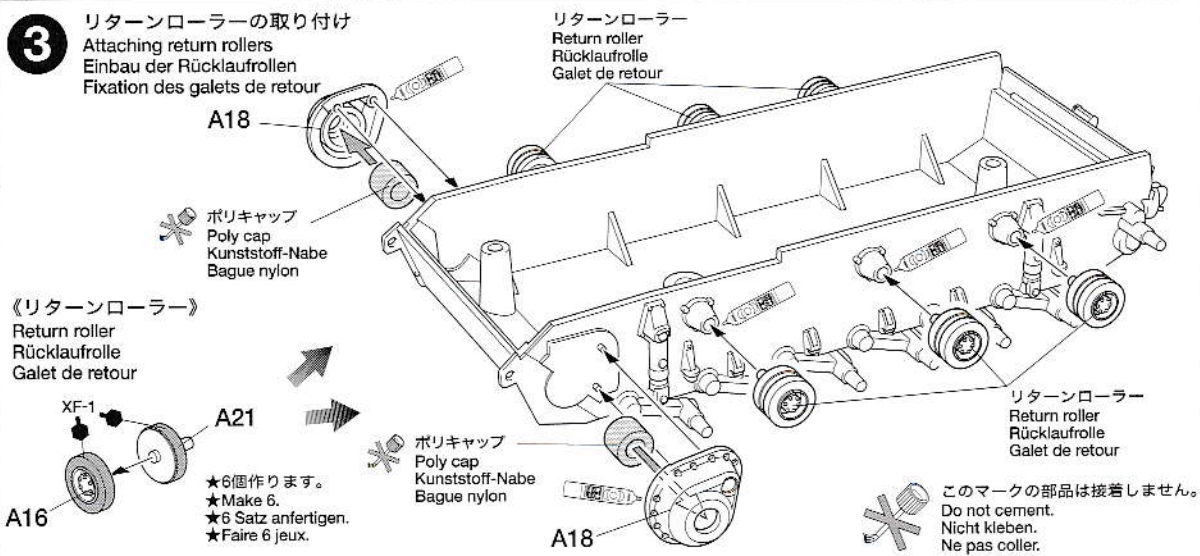

4 ホイールの組み立て
Wheels
Räder
Roues

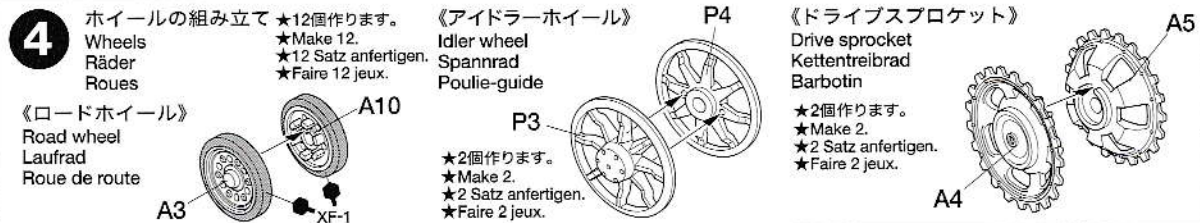

5 ホイールの取り付け
Attaching wheels
Einbau der Räder
Fixation des roues

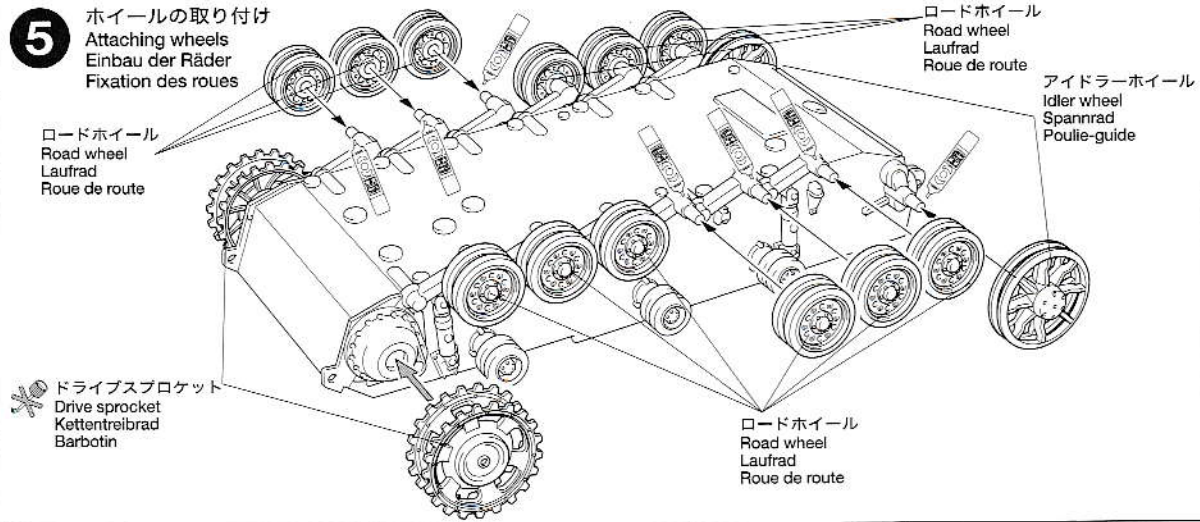

6 左側キャタピラの取り付け
Attaching tracks (left)
Einbau der Ketten (links)
Installation de la chenille (gauche)

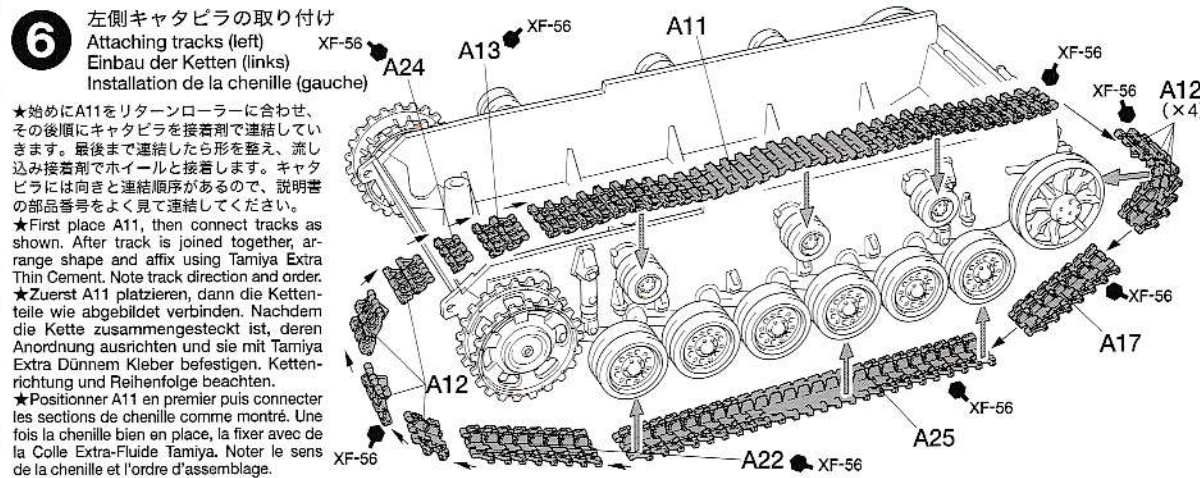

7 右側キャタピラの取り付け
Attaching tracks (right)
Einbau der Ketten (rechts)
Installation de la chenille (droite)

- ★右側も左側と同様に連結していきませんが、キャタピラの向きと連結順序が左側と違うので注意しながら部品番号をよく見て連結してください。
- ★Attach right side tracks as per the same way as left side. Track direction and connecting order is different than left side.
- ★Die Ketten auf der rechten Seite auf gleiche Weise wie links anbringen. Die Kettenrichtung und die Reihenfolge des Zusammensteckens sind anders als auf der linken Seite.
- ★Fixer la chenille droite de la même façon que la gauche. Le sens de la chenille et l'ordre d'assemblage sont différents de ceux du côté gauche.

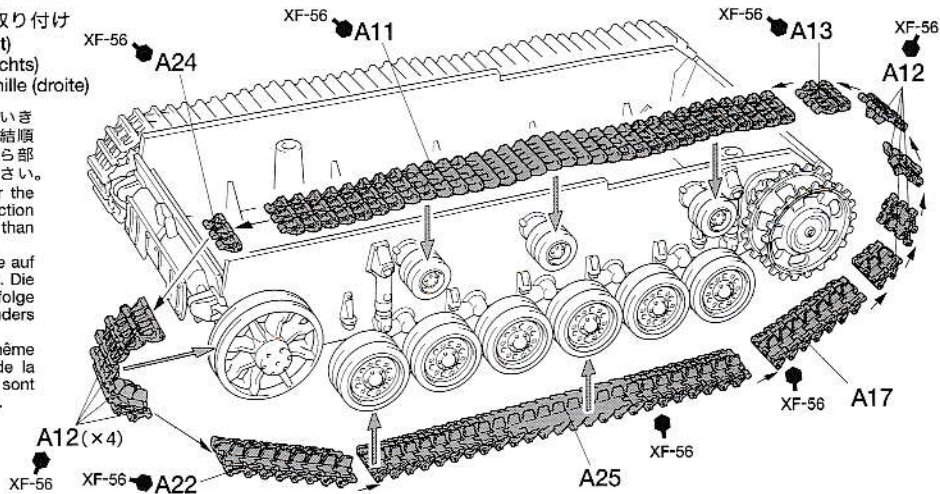

8 戦闘室後部の加工
Fighting compartment rear panel
Rückwärtige Platte des Kampf-Abteils
Panneau arrière du compartiment de combat

- ★切り取ります。
- ★Remove.
- ★Entfernen.
- ★Enlever.

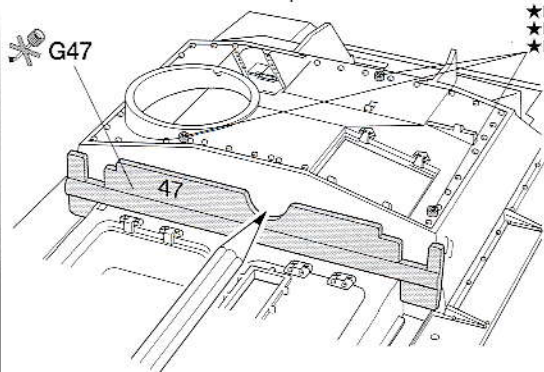

- ★G47を使ってG2,G3,G46,R2の取り付け場所に鉛筆などで印を付けておきます。印を付けた後はG47は取り外してください。
- ★Mark attaching position of parts G2, G3, G46 and R2 using pencil and template part G47. Remove G47 after marking.
- ★Markieren Sie die Anbringungspunkte der Teile G2, G3, G46 und R2 mit einem Bleistift und dem Schablonenteil G47. Nach dem Markieren G47 entfernen.
- ★Repérer les points de fixation des pièces G2, G3, G46 et R2 avec un crayon et délimiter l'emplacement de G47. Enlever G47 après marquage.

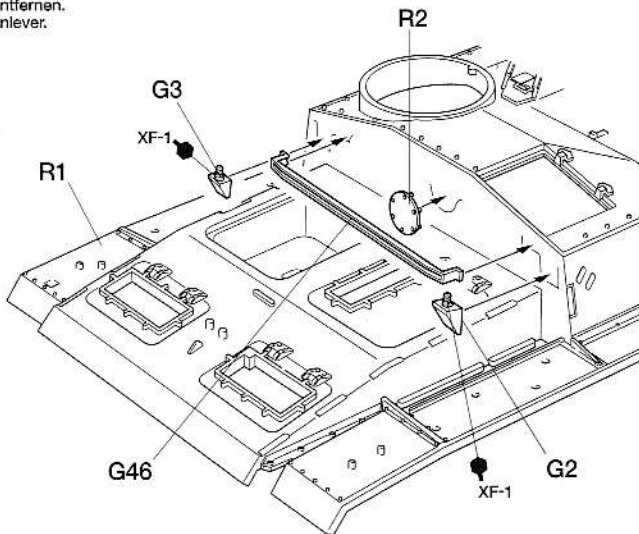

9 車体部品の取り付け1
Attaching hull parts 1
Befestigen der oberen Rumpfteile 1
Fixation des pièces de caisse 1

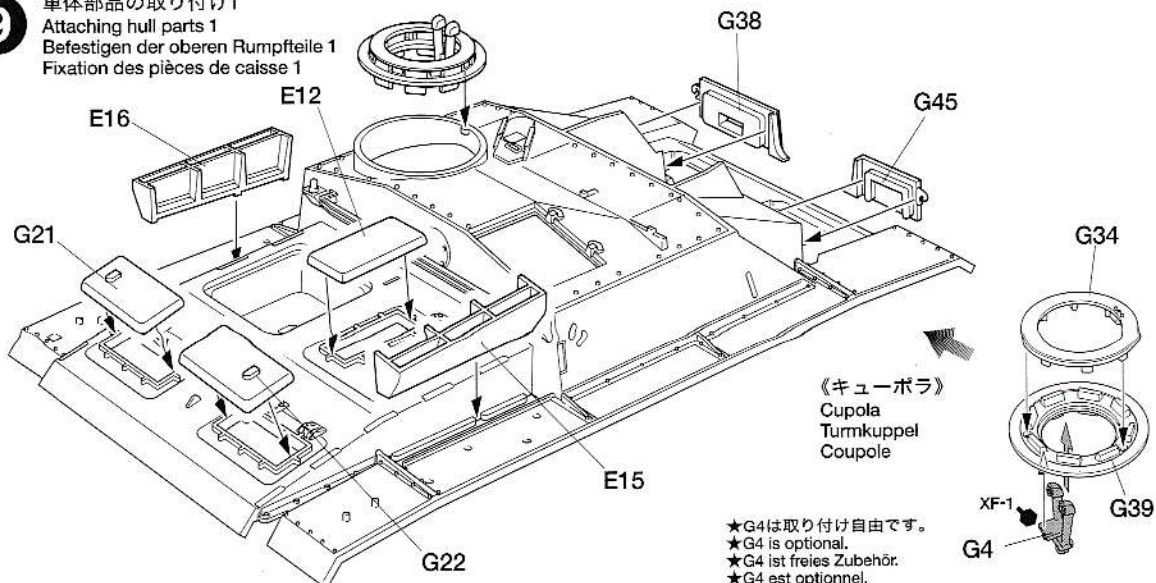

- ★G4は取り付け自由です。
- ★G4 is optional.
- ★G4 ist freies Zubehör.
- ★G4 est optionnel.

10 砲基部の組み立て
Gun base assembly
Zusammenbau der
Kanonenbasis
Assemblage de
l'embase du canon

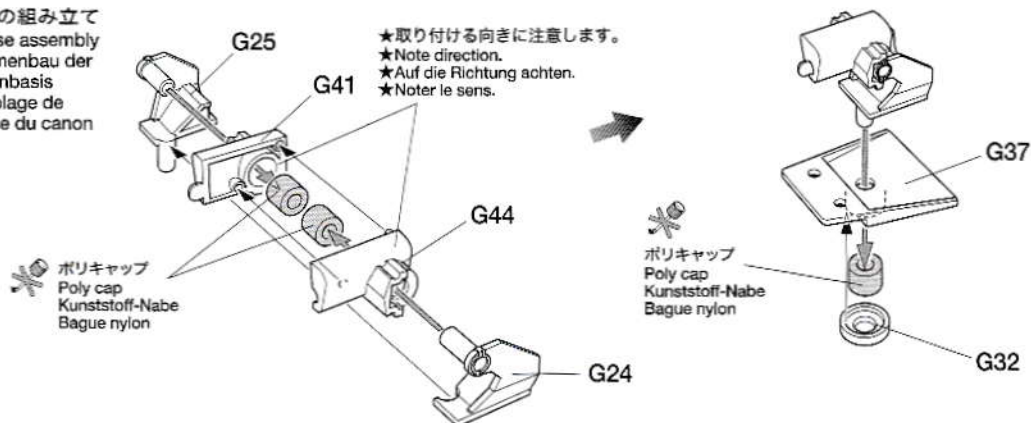

11 車体上部裏面の組み立て
Underside of upper hull
Unterseite des Rumpf-Oberteils
Dessous de caisse supérieure

《戦車長》
Commander
Kommandant
Chef de char

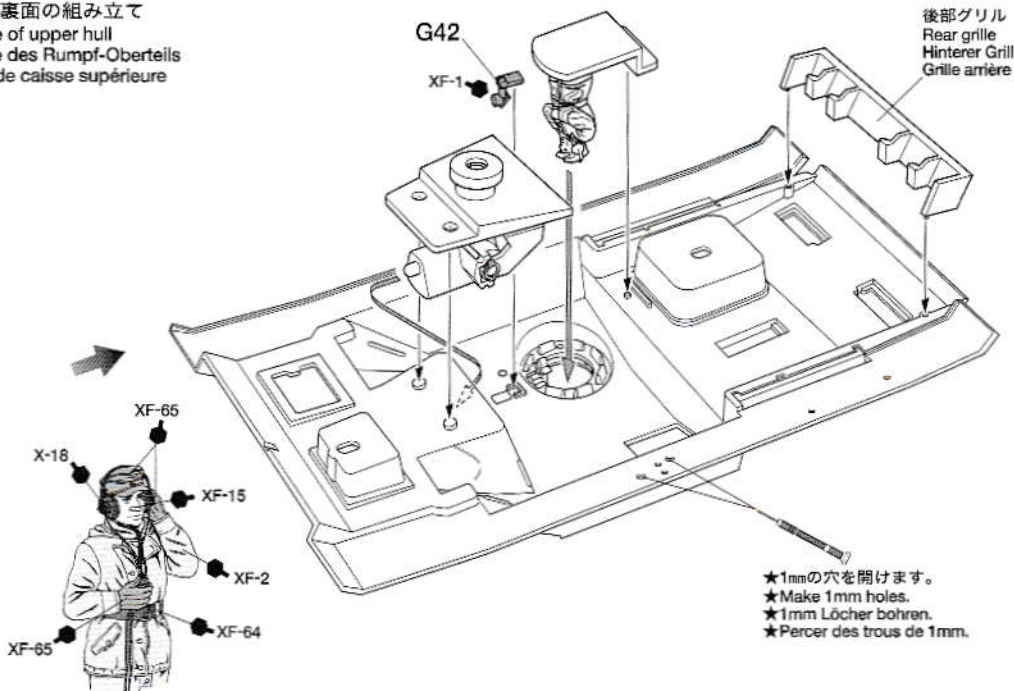

12 車体上部の取り付け
Attaching upper hull
Einbau des Wannen-Oberteils
Fixation de la caisse supérieure

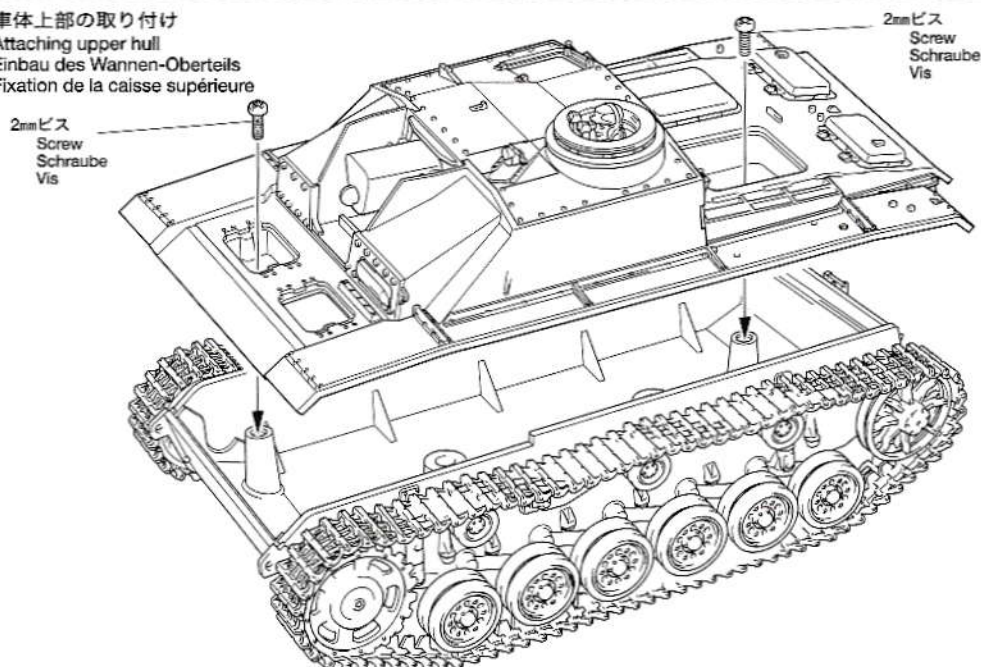

13 車体部品の取り付け2
Attaching hull parts 2
Befestigen der oberen Rumpfteile 2
Fixation des pièces de caisse 2

- ★P9,10のA, B, Cのうち一つ選んで組み立てます。
- ★Select one from A, B and C referring page 9 and 10.
- ★Unter Beachtung von Seite 9 und 10 kann zwischen A, B oder C gewählt werden.
- ★En choisir un entre A, B ou C en se référant à la page 9 et 10.

- ★Bを選択した方は取り付けません。
- ★Not used for type B
- ★Bei Typ B nicht verwendet.
- ★Pas utilisé sur le type B

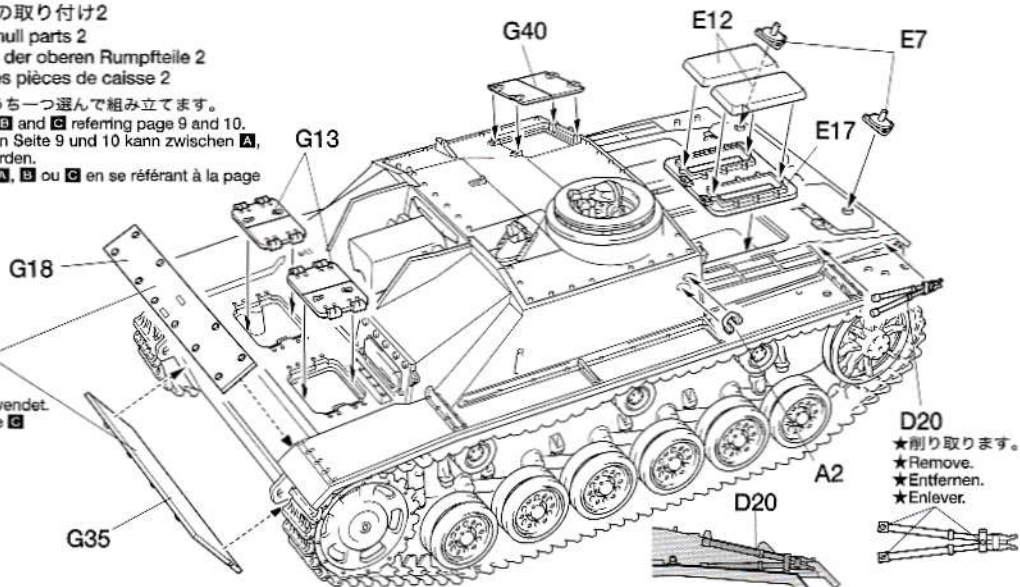

- ★D20を削り取ります。
- ★Remove.
- ★Entfernen.
- ★Enlever.

14 車体部品の組み立て
Hull parts assembly
Zusammenbau der Wannen-Einzelteile
Fixation des pièces de la caisse supérieure

A B 《スモークディスチャージャー》
Smoke discharger
Nebelwerfer
Lance-fumigènes

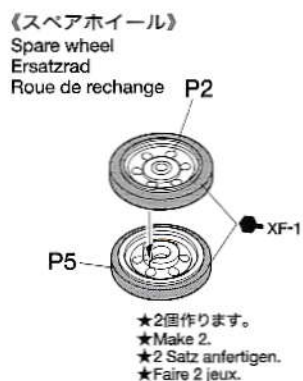
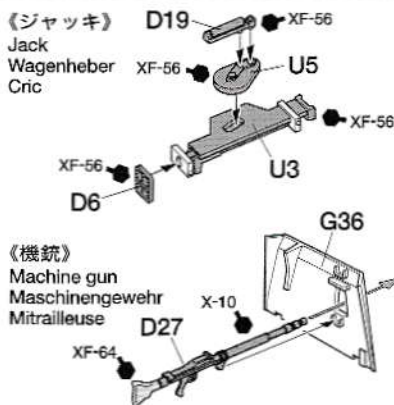
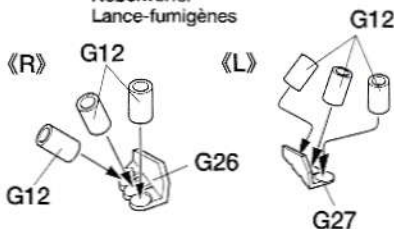

15 車体部品の取り付け3
Attaching hull parts 3
Befestigen der oberen Rumpfteile 3
Fixation des pièces de caisse 3

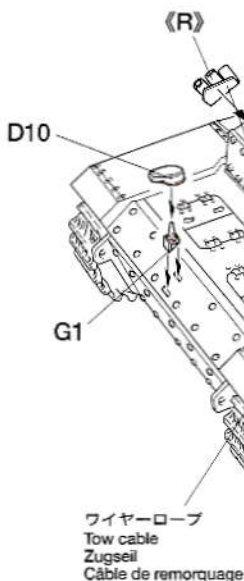

- ★Bを選択した方は取り付けません。
- ★Not used for type B
- ★Bei Typ B nicht verwendet.
- ★Pas utilisé sur le type B

《ワイヤーロープ》
Tow cable
Zugseil
Câble de remorquage

93mmに切ったロープ糸。
Cut string into one 93mm long piece (tow cable).
Die Fäden in ein 93mm lange Stück schneiden (Schleppkabel).
Couper une longueur de 93mm de ficelle (câble de remorquage).

- ★2本作ります。
- ★Make 2.
- ★2 Satz anfertigen.
- ★Faire 2 jeux.

19

シュルツェンの取り付け
Attaching Schürzen
Befestigen der Schürzen
Fixation des Schürzen

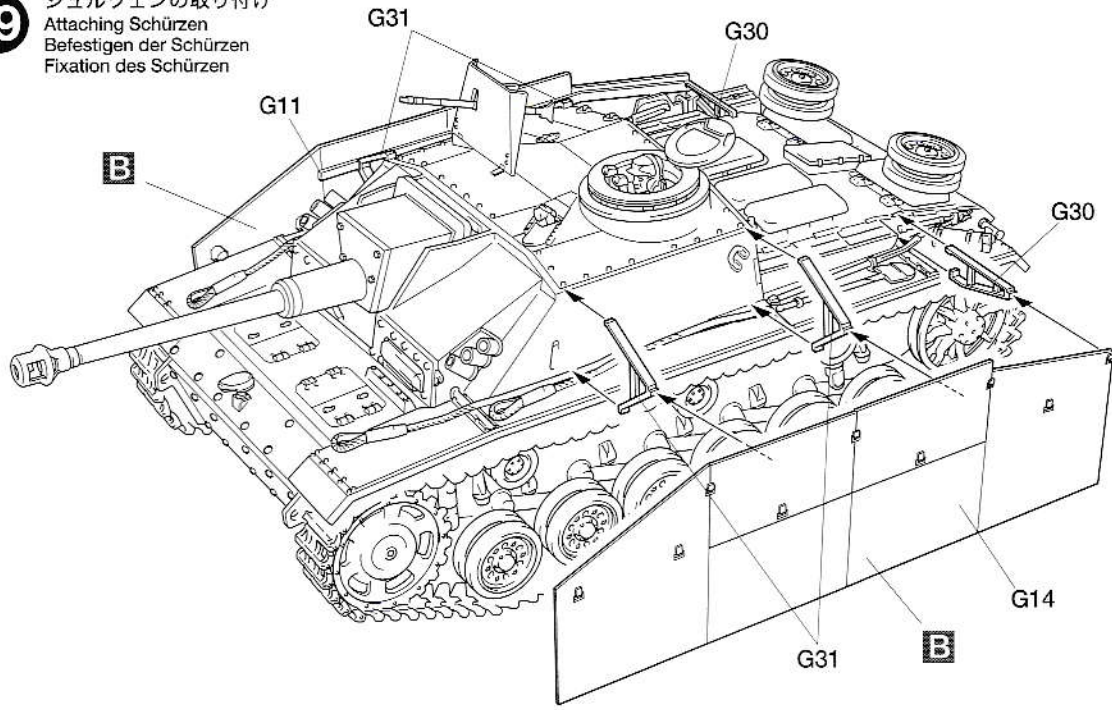

アクセサリも豊富な1/48シリーズ

1/48 ミリタリーミニチュアシリーズ



1/48 Jerry Can Set (32510)
1/48 ジェリカセット

1/48 Brick Wall, Sand Bag & Barricade Set (32508)
1/48 レンガ・土のう・バリエードセット

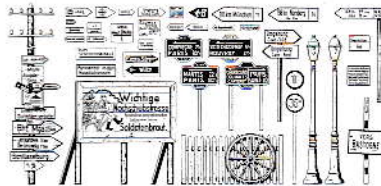
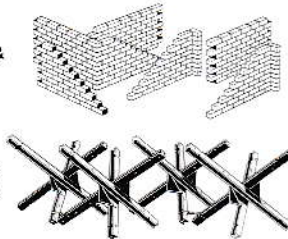

1/48 Road Sign Set (32509)
1/48 道標セット

PAINTING

《Ⅲ号突撃砲 G 型の塗装》

1943年2月からドイツ車輛はすべて工場ダークイエローに塗装されることとなり、各部隊でその上からレッドブラウンやダークグリーンで迷彩が施されました。Ⅲ号突撃砲 G 型も同様でしたが、ダークイエロー単色の車輛も多く見られたようです。また冬季には基本塗装の上に白の水性塗料や水で溶いた石灰を塗りつけて迷彩を施した車輛も見られました。装備品など細部の塗装は組み立て図中に ●マークとタミヤカラーの色番号で指示してあります。

Painting the StuG III Ausf. G
From February 1943, all German armored vehi-

cles received a dark yellow undercoat, upon which red brown/dark green camouflage was added at the individual unit level. Most StuG III Ausf. G's were painted this way, although a number of vehicles featuring dark yellow single-color finish were also seen. White camouflage was often applied with water soluble paint during winter. See manual for guide to painting equipment and other details. The ● mark indicates numbers for Tamiya Paint colors.

Lackierung des StuG III Ausf. G
Ab Februar 1943 erhielten alle Deutschen Panzerfahrzeuge eine dunkelgelbe Grundierung, auf welche je nach individuellem Stand der Einheit oft ein rotbrauner / dunkelgrüner Tarnanstrich aufgebracht wurde. Die meisten StuG III Ausf. G waren auf diese Weise lackiert, obwohl auch eine Anzahl von Fahrzeugen in einfarbig dunkelgelber Ausführung zu sehen waren. Während des Winters wurde oft mit wasserlöslicher Farbe

ein weißer Tarnanstrich aufgetragen. Beachten Sie das Handbuch als Anleitung beim Bemalen der Ausrüstung und anderer Details. Die ● Markierung gibt die Nummer der Tamiya-Lackfarbe an.

Peinture du StuG III Ausf. G
A partir de février 1943, tous les véhicules blindés allemands étaient peints en jaune foncé, par-dessus lequel un camouflage rouge brun/vert foncé était appliqué en unité. La plupart des StuG III Ausf. G étaient peints de cette manière, bien que certains engins soient uniquement jaune foncé. Un badigeon blanc était souvent passé durant l'hiver. Consulter le manuel de montage pour peindre les équipements et les détails. Le symbole ● indique la référence de peinture Tamiya à utiliser.

APPLYING DECALS

《スライドマークのはりかた》

①はりたいマークをハサミで切りぬきます。
②マークをぬるま湯に10秒ほどひたしてからタオル等の布の上におきます。
③台紙のはしを手で持ち、貼るところにマークをスライドさせてモデルに移してください。
④指に少し水をつけてマークをぬらしながら、正しい位置にずらしします。
⑤やわらかい布でマークの内側の気泡をおし出しながら、おしつけるようにして水分をとります。

DECAL APPLICATION
1. Cut off decal from sheet.
2. Dip the decal in tepid water for about 10 sec. and place on a clean cloth.
3. Hold the backing sheet edge and slide decal onto the model.
4. Move decal into position by wetting decal with finger.
5. Press decal gently down with a soft cloth until excess water and air bubbles are gone.

ANBRINGUNG DES ABZIEHBILDES
1. Abziehbild vom Blatt ausschneiden.
2. Das Abziehbild ungefähr 10 Sek. in lauwarmes Wasser tauchen, dann auf sauberen Stoff legen.
3. Die Kante der Unterlage halten und das Abziehbild auf das Modell schieben.
4. Das Abziehbild an die richtige Stelle schieben und dabei mit dem Finger das Abziehbild naßmachen.
5. Das abziehbild mit weichem Stoff ganz andrücken, bis kein überflüssiges Wasser und keine Luftblasen mehr vorhanden sind.

ben und dabei mit dem Finger das Abziehbild naßmachen.
5. Das abziehbild mit weichem Stoff ganz andrücken, bis kein überflüssiges Wasser und keine Luftblasen mehr vorhanden sind.

APPLICATION DES DECALCOMANIES
1. Découpez la décalcomanie de sa feuille.
2. Plongez la décalcomanie dans de l'eau tiède pendant 10 secondes environ et poser sur un linge propre.
3. Retenez la feuille de protection par le côté et glissez la décalcomanie sur le modèle réduit.
4. Placez la décalcomanie à l'endroit voulu en la mouillant avec un de vos doigts.
5. Pressez doucement la décalcomanie avec un tissu doux jusqu'à ce que l'eau en excès et les bulles aient disparu.

A 第303突撃砲旅団 7.5cm砲搭載 1943年 ノルウェー・ラップランド
7.5cm gun type, 303rd StuG. Brg., Lapland, Norway 1943

TS-3
(XF-60)

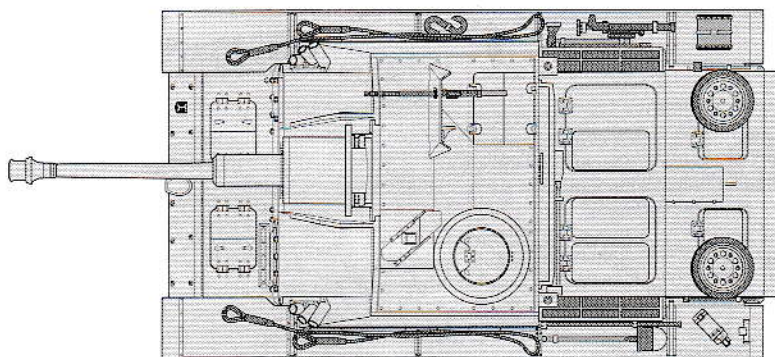
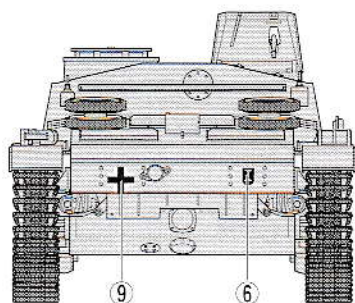
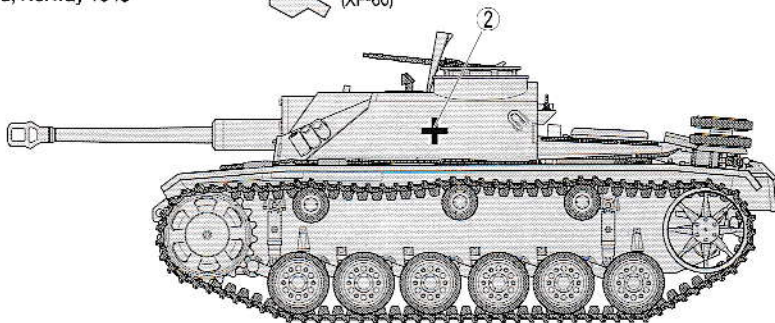
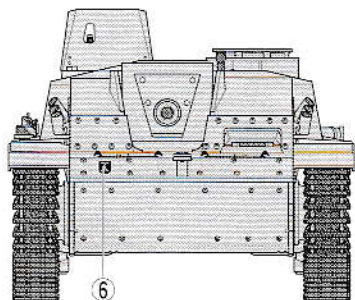

B 第237突撃砲旅団 7.5cm砲搭載 1943年 ロシア
7.5cm gun type, 237th StuG. Brg., Russia 1943

TS-3 (XF-60) XF-64

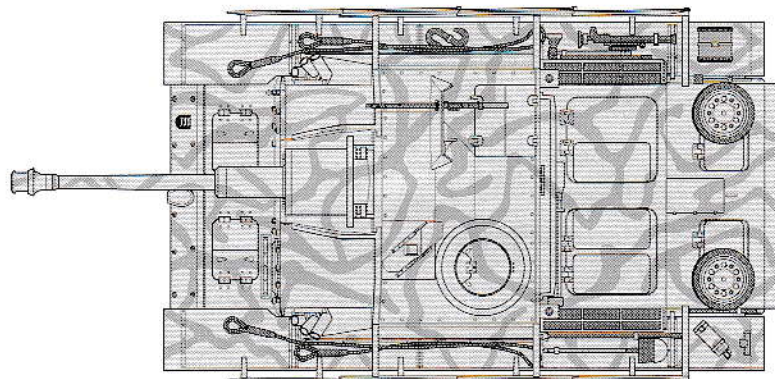
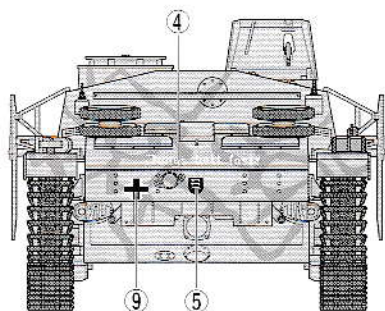
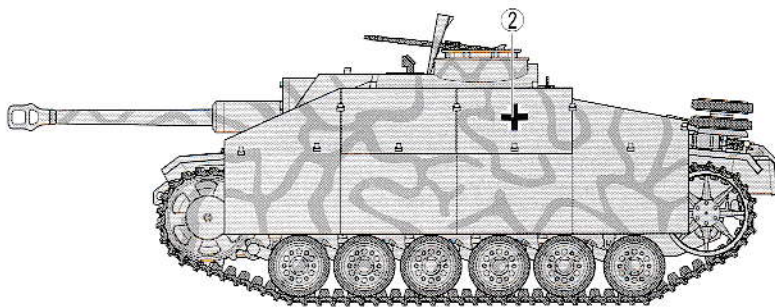
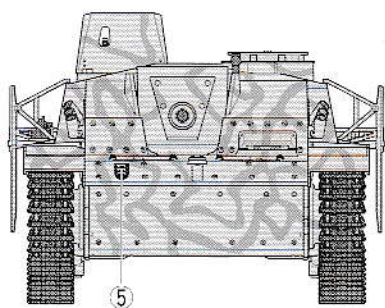

- T34の出現にショックを受けたドイツ軍はそれまでの7.5cm短身砲からIV号戦車に搭載されていた7.5cm長身砲をIII号突撃砲にも搭載し戦闘力のアップをはかりました。この砲は徹甲弾を使用すると2,000mで64mmの装甲板を貫通できました。
- To cope with Russian T-34 tanks, the StuG III upgraded its 7.5cm short barrel gun to a more powerful long barreled 48 caliber 7.5cm gun. Originally mounted on the Panzerkampfwagen IV, the gun could penetrate 64mm thick armor at a distance of 2,000m.
- Um mit den Russischen T-34 Panzern fertig zu werden, wurde beim StuG III die kurzläufige 7.5cm Kanone gegen die stärkere 7.5cm Langrohrkanone Kaliber 48 ausgetauscht. Die ursprünglich auf dem Panzerkampfwagen IV montierte Kanone konnte 64mm dicke Panzerung auf eine Entfernung von 2.000m durchschlagen.
- Pour contre les chars russes T-34, le canon court de 7,5cm du StuG III fut remplacé par un canon de 7,5cm à tube long de 48 calibres. Installée à l'origine sur le Panzerkampfwagen IV, cette arme pouvait pénétrer un blindage de 64mm à une distance de 2.000m.

E 所属不明 10.5cm42式突撃榴弾砲搭載 1943年 秋 イタリア
10.5cm howitzer type, Unit unknown, Italy, Autumn 1943

TS-3
(XF-60)

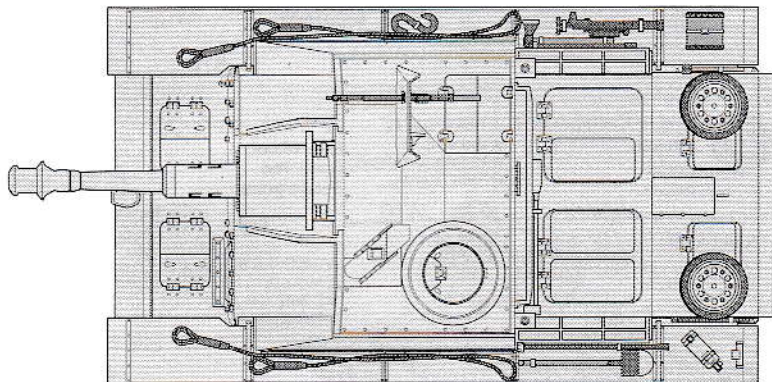
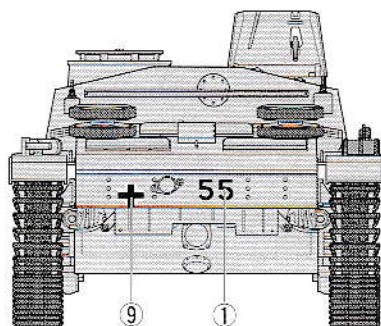
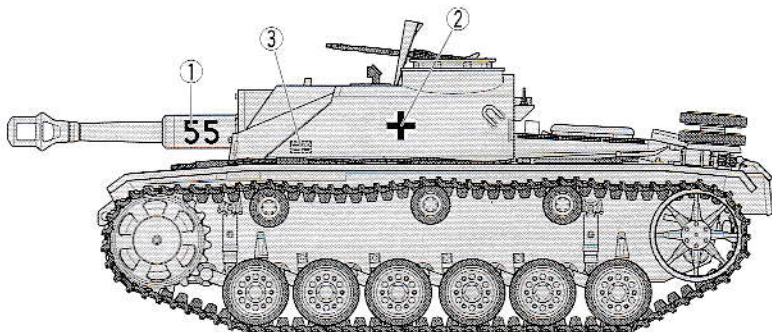
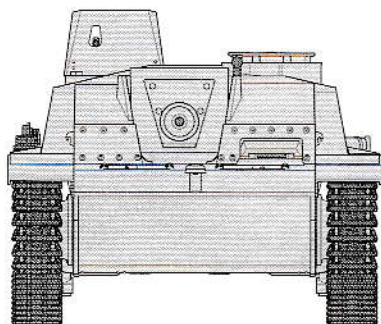

●この車輛は10.5cm42式突撃榴弾砲を搭載し主に歩兵の支援に使用されていました。成形炸薬弾42HI/Cを使用することにより歩兵支援と対戦車戦闘の両方をこなしていました。生産数は意外に多く1945年の生産終了までに約1,300両あまりが完成していました。
●This vehicle employs a 10.5cm type 42 howitzer and High Explosive Anti Tank 42HI/C rounds. It was used both for infantry support and anti tank missions. A total of 1,300 units were produced until 1945.
●Dieses Fahrzeug verwendet eine 10.5cm Haubitze und hochbrisante Panzerabwehr-Munition 42HI/C. Es wurde sowohl zur Infanterie-Unterstützung als auch zu Panzerabwehr-Einsätzen benutzt. Insgesamt wurden 1.300 Einheiten bis 1945 hergestellt.
●Ce véhicule est armé d'un obusier type 42 de 10,5cm et de munitions anti-tank explosives 42HI/C. Il servait à la fois pour le soutien d'infanterie et les missions anti-chars. Un total de 1.300 exemplaires fut produit jusque 1945.

部品請求について

★部品をなくしたり、こわした方は、このステッカーが貼られたカスタマーサービス取次店でご注文いただけます。また、当社カスタマーサービスに直接ご注文する場合は、右記の方法でご注文することができます。詳しくは当社カスタマーサービスまでお問い合わせください。

タミヤ・カスタマーサービス取次店

パーツの
お取り寄せに
大変便利な
お店です。



- ①《現金書留のご利用法》
下のカードにあなたの氏名、住所、郵便番号、電話番号をしっかりと記入してください。必要部品を○でかこみ、代金を現金書留または、定額小為替（100円以下は切手可）と一緒に申し送りください。
- ②《郵便振替のご利用法》
郵便局の払込用紙の通信欄に下のカードを参考にITEM番号、スケール、製品名、部品名、数量を必ずご記入ください。振込人住所欄には電話番号もお書きいただき、口座番号・00810-9-1118、加入者名・田宮模型でお振込ください。
- ③《電話でのご注文もご利用いただけます》
パーツ代金に加えて代引き手数料（315円）をご

負担いただければ、代金着払いにより電話でのご注文も承ります。

《お問い合わせ番号》

静岡 **054-283-0003**

東京 **03-3899-3765**（静岡へ自動転送）

営業時間/平日(月～金曜日)▶8:00～20:00

土、日、祝日▶8:00～17:00



●タミヤのホームページには豊富な情報が満載です。ぜひご覧ください。

www.tamiya.com

AFTER MARKET SERVICE CARD

When purchasing Tamiya replacement parts, please take or send this form to your local Tamiya dealer so that the parts required can be correctly identified and supplied. Please note that specifications, availability and price are subject to change without notice.

Parts code ITEM 32540
5493006.....Lower Hull
0013014.....A & P Parts (1 pc.)
9003747.....D & U Parts
0013018.....E & R Parts
0004481.....G Parts
8020021.....String
0443027.....Poly Cap (4 pcs.)
9443023.....2x6mm Screw (2 pcs.)
9493062.....Decal
1053432.....Instructions

Sturmgeschütz III Ausf.G (Sd.Kfz.142/1) FRÜHE VERSION

1/48 ミリタリーミニチュアシリーズ
ドイツⅢ号突撃砲G型(初期型)

車体下部(ダイキャスト).....	600円	5493006
A・Pパーツ(1枚).....	480円	0013014
D・Uパーツ.....	400円	9003747
E・Rパーツ.....	470円	0013018
Gパーツ.....	510円	0004481
糸.....	130円	8020021
ポリキャップ(4個).....	170円	0443027
2×6mm丸ビス(2本).....	150円	9443023
マーク.....	220円	9493062
説明図.....	270円	1053432

★上記の価格は予告なく変更となる場合があります。

For Japanese use only!

ITEM 32540

住所

電話 () -

氏名

TAMIYA
株式会社タミヤ
〒422-8610 静岡県駿河区黒田原3-7