

# RUSSIAN HEAVY TANK

# KV-1

DIE-CAST CHASSIS  
ダイキャスト製シャーシ

1/48 ミリタリーミニチュアシリーズ

## 1/48 ソビエト KV-1 重戦車



After experiencing disappointing results with multi-turreted tanks such as the T-35, Stalin ordered that its successor be developed as a single-turret heavy tank. The resulting KV-1 featured powerful 75mm armor plates and mounted a 76.2mm main gun. It was powered by a water-cooled V-2 diesel engine with 550 horsepower output, and weighed approximately 44 tons with a crew of five. Although the heavy weight caused constant transmission problems and limited speed, the KV-1 was one of the most powerful tanks of its time, and unequivocally proved its worth on the battlefield. With the opening of Operation Barbarossa in summer of 1941, German tanks such as the Panzer III and IV came face-to-face with the "Monster" KV-1, whose armor their guns

Nachdem Panzer mit mehreren Türmen wie der T-35 enttäuschende Ergebnisse erzielten, ordnete Stalin an, einen Nachfolger als Schwere Panzer mit einem Turm zu entwickeln. Das Ergebnis, der KV-1, besaß eine 75mm Panzerung und trug eine 76.2mm Hauptkanone. Er wurde von einem wassergekühlten V-2 Dieselmotor mit 550 PS Leistung angetrieben und wog mit einer 5-köpfigen Mannschaft etwa 44 Tonnen. Obwohl das hohe Gewicht ständig Antriebsprobleme und Geschwindigkeits-Einschränkung brachte, war der KV-1 einer der stärksten Panzer dieser Zeit und bewies mit Nachdruck seinen Wert auf dem Schlachtfeld. Am Anfang der Operation Barbarossa im Sommer 1941, standen Deutsche Panzer wie die Panzer III und IV von Angesicht zu Angesicht dem "Monster" KV-1 gegenüber, dessen Panzerung sie mit ihren Kanonen sie

Après les résultats décevants des tanks à tourelles multiples tels le T-35, Staline ordonna que son successeur soit un char lourd à tourelle unique. Le KV-1 qui en résulta avait des plaques de blindage de 75mm d'épaisseur et un canon principal de 76,2mm. Servi par un équipage de 5 hommes, il était propulsé par un moteur diesel refroidi par liquide développant 550 chevaux et pesait 44 tonnes environ. Bien que sa masse élevée entraîne des problèmes de transmission récurrents et limite sa vitesse, le KV-1 était l'un des tanks les plus puissants de son époque qui prouva sa valeur sur le champ de bataille. Au début de l'Opération Barbarossa à l'été 1941, les chars allemands Panzer III et IV furent confrontés aux "monstrueux" KV-1 et leurs canons ne pouvaient en travers-

1936年に勃発したスペイン内乱での戦訓により、ソビエトでは戦車の防御力向上が急務となりました。多砲塔のT-35戦車にかわる新型重戦車の開発要求が1937年に軍部から出され、レニングラードのキエロフ工場では2基の砲塔を備えたSMK戦車に加え単一砲塔のKV戦車を提案。ポリシビーク工場が提示した2砲塔型のT-100戦車と共にフィンランドで実戦を含む運用試験が行われ、最も実用性の高いKV戦車が1938年12月に制式採用されました。スターリンの同志であったクリメント・ヴォロシロフ元帥にちなんでKV-1と名付けられたこの戦車は、車体や砲塔の主要部分が厚さ75mmの装甲板による溶接構造という、当時としては他に類を見ない重装甲を備えていました。主砲は当初30.5口径76.2mm戦車砲でしたが、1940年から41年前半にかけて生産された1940年型と呼ばれるタイプでは、より強力な39口径のF-32に換装、1,000m離れ

could not penetrate. Even the powerful 88mm anti-tank gun could not easily stop the KV-1 tank, which played a major role in the defense of Russia alongside T34 tanks. Due to its superior performance, the KV-1 was produced in large quantities, as were a number of variants which featured improved armor and guns. The Model 1940 (KV-1A), which was the main production type at the beginning of the German invasion, employed the F-32 76.2mm gun and featured a welded turret and new gun mantlet. Although production of the KV-1 series ended in July 1941, the tank was active throughout the conflict, and the basic design concepts were later incorporated into modern tanks of the Soviet Union and other nations.

nicht durchschlagen konnten. Selbst die starke 88mm Panzerabwehrkanone konnte kaum den KV-1 aufhalten, welcher zusammen mit T34 Panzern in der Verteidigung Russlands eine wichtige Rolle spielte. Dank seiner überlegenen Leistung wurde der KV-1 in großen Mengen hergestellt, ebenso eine Anzahl von Varianten mit verbesserter Panzerung und Kanonen. Das Modell 1940 (KV-1A), welcher zu Beginn der Deutschen Invasion der hauptsächlich gebaute Typ war, verfügte über die F-32 76.2mm Kanone und besaß einen geschweißten Turm und eine neue Kanonen-Ummantelung. Obwohl die Produktion der KV-1 Baureihe im Juli 1941 endete, diente der Panzer während des gesamten Konflikts und grundlegende Entwurfs-Prinzipien wurden später in die modernen Panzer der Sowjetunion und anderer Nationen übernommen.

ser le blindage. Même le puissant canon anti-char de 88mm ne pouvait arrêter facilement le KV-1 qui joua un rôle majeur dans la défense du territoire russe aux côtés des T-34. Du fait de ses performances remarquables, le KV-1 fut produit en grandes quantités dans diverses versions successives avec blindage et armement améliorés. Le modèle 1940 (KV-1A), le principal en service au début de l'invasion allemande était armé du canon F-32 de 76,2mm. Sa tourelle était soudée et le bouclier de canon était nouveau. Bien que la production du KV-1 s'arrête en juillet 1941, ce tank fut utilisé durant tout le conflit et sa conception de base inspira le développement des blindés modernes de l'Union Soviétique.

た厚さ60mmの垂直装甲板を貫徹可能で、独ソ開戦当時のあらゆるドイツ戦車を通常の戦闘距離で撃破できました。また先進的な550馬力のV-2Kディーゼルエンジンやトーションバー式サスペンションを装備しながら、動力伝達装置の信頼性不足という問題をかかえていました。独ソ戦が開始された1941年6月時点でソ連戦車部隊は編成強化の途上にあり、KV-1も500輦に満たない数が配備されているのみでした。加えて乗員の訓練不足や深刻な弾薬不足などに悩まされながらも、KV-1は強固な防御力を活かして各地で奮戦。ドイツの主力戦車であったIII号戦車やIV号戦車の砲弾を全く寄せ付けず、8.8cm高射砲の水平射撃でさえも討ち取ることの難しいその姿は、ドイツ軍将兵から恐れを込めて「怪物」と呼ばれたのです。その後もKV-1は改良を重ね、IS-2など大戦後半に登場するソ連重戦車へと発展、近代戦車の基礎となりました。

### RECOMMENDED TOOLS

《用意する工具》  
Tools recommended  
Benötigtes Werkzeug  
Outilsage nécessaire

接着剤 (プラスチック用)  
Cement  
Kleber  
Colle



ニッパー  
Side cutters  
Seitenschneider  
Pince coupante

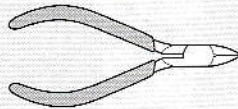

瞬間接着剤  
Instant cement  
Sekundenkleber  
Colle rapide

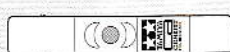

ピンセット / Tweezers  
Pinzette / Präzelles



ナイフ / Modeling knife  
Modellermesser  
Couteau de modéliste

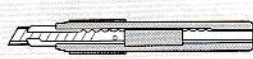

+ ドライバー M / + Screw driver (medium)  
+ Schraubenzieher (mittel)  
Tournevis + (moyen)

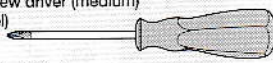

ピンバイス (1.0mm)  
Pin vise  
Schraubstock  
Outil à percer



**注意** ●このキットは組み立てモデルです。作る前に必ず説明書を最後までお読みください。また小学生などの低年齢の方が組み立てる時は、保護者の方もお読みください。また接着剤や塗料は、必ずプラスチック用をお使いください。(別売)●工具の使用には十分注意してください。特にナイフ、ニッパーなどの刃物によるケガや事故に注意してください。●接着剤や塗料は使用する前にそれぞれの注意書きをよく読み、指示に従って正しく使用し、使用する時は換気に十分注意してください。●小さなお子様のいる所での作業はやめてください。小さな部品の飲み込みや、ビニール袋をかぶった窒息などの危険な状況が考えられます。

**CAUTION** ●Read carefully and fully understand the instructions before commencing assembly. A supervising adult should also read the instructions if a child assembles the model. ●When assembling this kit, tools including knives are used. Extra care should be taken to avoid personal injury. ●Read and follow the instructions supplied with paint and/or cement, if used (not included in kit). Use plastic cement and paints only. ●Keep out of reach of small children. Children must not be allowed to put any part in their mouths, or pull vinyl bag over their heads.

**VORSICHT** ●Bevor Sie mit dem Zusammenbau beginnen, sollten Sie alle Anweisungen gelesen und verstanden haben. Fall sein Kind das Modell zusammenbaut, sollte ein beaufsichtigender Erwachsener die Bauanleitung ebenfalls gelesen haben. ●Beim Zusammenbau dieses Bausatzes werden Werkzeuge einschließlich Messer verwendet. Zur Vermeidung von Verletzungen ist besondere Vorsicht angebracht. ●Wenn Sie Farben und/oder Kleber verwenden (nicht im Bausatz enthalten), beachten und befolgen Sie die dort befindlichen Anweisungen. Nur Klebstoff und Farben für Plastik verwenden. ●Bausatz von kleinen Kindern fernhalten. Verhüten Sie, daß Kinder irgendwelche Bauteile in den Mund nehmen oder Plastiktüten über den Kopf ziehen.

**PRECAUTIONS** ●Bien lire et assimiler les instructions avant de commencer l'assemblage. La construction du modèle par un enfant doit s'effectuer sous la surveillance d'un adulte. ●L'assemblage de ce kit requiert de l'outillage, en particulier des couteaux de modélisme. Manier les outils avec précaution pour éviter toute blessure. ●Lire et suivre les instructions d'utilisation des peintures et/ou de la colle, si utilisées (non incluses dans le kit). Utiliser uniquement une colle et des peintures spéciales pour le polystyrène. ●Garder hors de portée des enfants en bas âge. Ne pas laisser les enfants mettre en bouche ou sucer les pièces, ou passer un sachet vinyl sur la tête.

## PAINTS REQUIRED

● 塗装指示のマークです。タミヤカラーのカラーナンバーで指示しました。 This mark denotes numbers for Tamiya Paint colors.

TS-2 ●ダークグリーン / Dark green / Dunkelgrün / (XF-61) Vert foncé  
 X-10 ●ガンメタル / Gun metal / Metall-Grau / Gris acier  
 X-11 ●クロムシルバー / Chrome silver / Chrom-Silber / Aluminium chromé

XF-1 ●フラットブラック / Flat black / Matt Schwarz / Noir mat  
 XF-2 ●フラットホワイト / Flat white / Matt Weiß / Blanc mat  
 XF-56 ●メタリックグレイ / Metallic grey / Grau-Metallic / Gris métallisé  
 XF-64 ●レッドブラウン / Red brown / Rotbraun / Rouge brun

## ASSEMBLY



●組立説明図の中で塗装指示のない部品はTS-2 (XF-61) ダークグリーンで塗装します。  
 ●When no color is specified, paint the item with TS-2 (XF-61) Dark green.  
 ●Wenn keine Farbe angegeben ist, Teile mit TS-2 (XF-61) Dunkelgrün lackieren.  
 ●Lorsqu'aucune teinte n'est spécifiée, peindre en TS-2 (XF-61) Vert foncé.

### 《瞬間接着剤について》

★通常は塗装する前に使用します。その際、接着面の油分を十分に取ってください。塗装後に接着したい場合は接着面の塗料を落としてから使用します。この時、塗料が残っていると接着力が極端に低下するので注意しましょう。  
 ★接着剤をつけすぎると接着力が落ちるだけでなく、白化しやすくなるので注意してください。  
 ★劣化した接着剤は使用しないでください。不要な部品で試してから使用してください。  
 ★使用する際は瞬間接着剤の取扱説明をよく読んでからご使用ください。  
**Instant cement**  
 ★Remove any paint or oil from cementing surface

before affixing parts.

★Use only a small amount of cement. Too much cement will make joints turn white and lose adhesion.  
 ★Do not use old cement. Test cement first with unnecessary parts such as sprues before use.  
 ★Carefully read instructions on use before cementing.  
 **Sekundenkleber**  
 ★Entfernen Sie alle Farbe und Ölflecke von der Klebefoberfläche bevor sie Teile ankleben.  
 ★Verwenden Sie nur geringe Mengen Klebstoff. Bei zuviel Klebstoff kann sich die Verbindung verschieben und die Haftkraft verloren gehen.  
 ★Verwenden Sie keinen alten Klebstoff. Testen

Sie den Kleber vor der Anwendung zuerst mit nicht benötigten Teilen etwa vom Spritzling.  
 ★Vor dem Kleben die Gebrauchsanleitung sorgfältig lesen.

### Colle rapide

★Enlever les traces de peinture ou de graisse des surfaces de contact avant de coller les pièces.  
 ★N'utiliser qu'une petite quantité de colle. Un excès peut blanchir les lignes de joint et limiter l'adhésion.  
 ★Ne pas utiliser une colle périmée. Tester la colle sur des pièces inutilisées comme des morceaux de grappes avant utilisation effective.  
 ★Lire soigneusement les instructions avant de coller.

**1** ホイールの組み立て  
 Wheels  
 Räder  
 Roues

《ロードホイール》  
 Road wheel  
 Laufrad  
 Roue de route

《ドライブスプロケット》  
 Drive sprocket  
 Kettentreibrad  
 Barbotin

《アイドラーホイール》  
 Idler wheel  
 Spannrad  
 Poulie-guide

《リターンローラー》  
 Return roller  
 Rücklaufrolle  
 Galet de retour

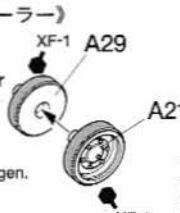

★6個作ります。  
 ★Make 6.  
 ★6 Satz anfertigen.  
 ★Faire 6 jeux.



★12個作ります。  
 ★Make 12.  
 ★12 Satz anfertigen.  
 ★Faire 12 jeux.

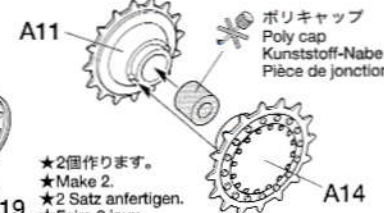

★2個作ります。  
 ★Make 2.  
 ★2 Satz anfertigen.  
 ★Faire 2 jeux.



★2個作ります。  
 ★Make 2.  
 ★2 Satz anfertigen.  
 ★Faire 2 jeux.

**2** シャーシの組み立て  
 Lower hull assembly  
 Zusammenbau des Wannen-Unterteils  
 Assemblage de la caisse inférieure

このマークの部品は接着しません。  
 Do not cement.  
 Nicht kleben.  
 Ne pas coller.

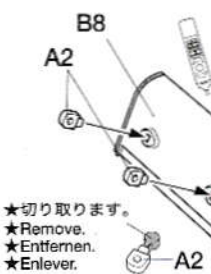

★切り取ります。  
 ★Remove.  
 ★Entfernen.  
 ★Enlever.

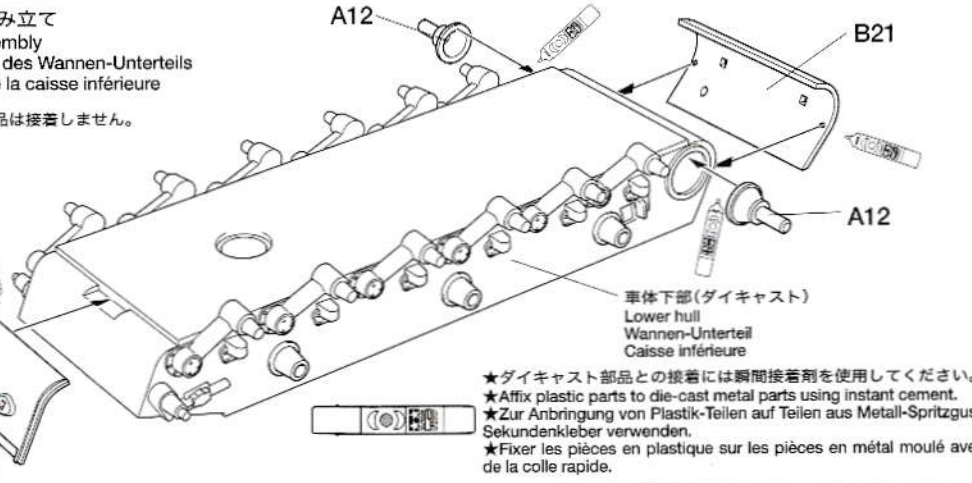

★ダイキャスト部品との接着には瞬間接着剤を使用してください。  
 ★Affix plastic parts to die-cast metal parts using instant cement.  
 ★Zur Anbringung von Plastik-Teilen auf Teilen aus Metall-Spritzguss Sekundenkleber verwenden.  
 ★Fixer les pièces en plastique sur les pièces en métal moulé avec de la colle rapide.

**3** リターンローラーの取り付け  
Attaching return rollers  
Einbau der Rücklaufrollen  
Fixation des galets de retour

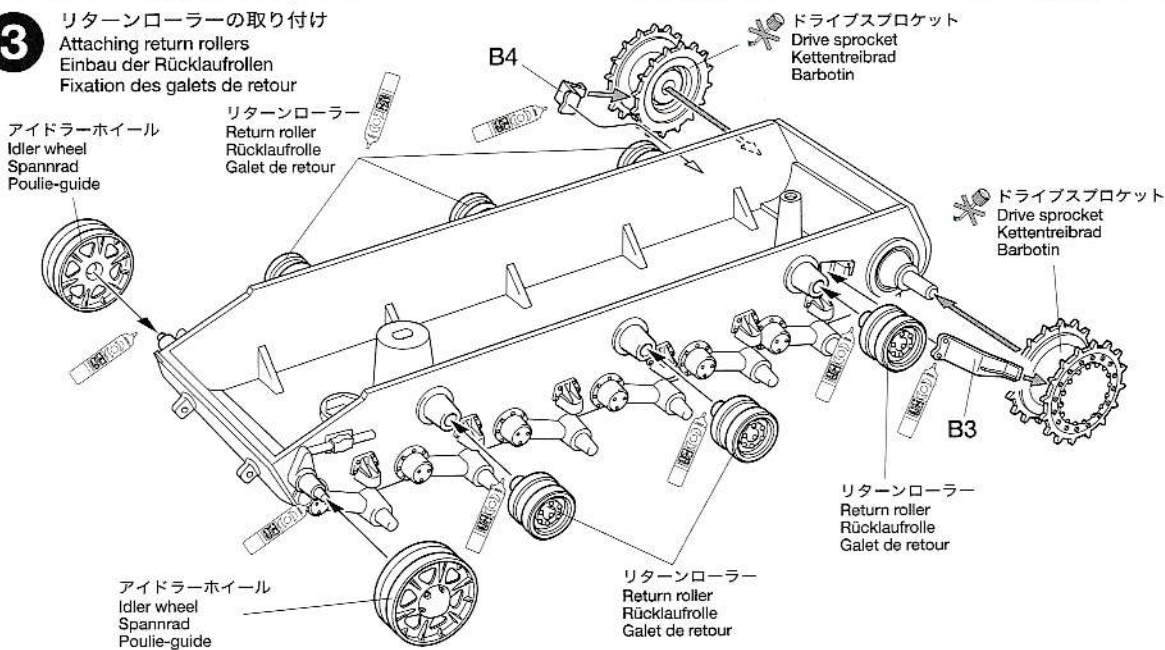

**4** ロードホイールの取り付け  
Attaching wheels  
Einbau der Räder  
Fixation des roues

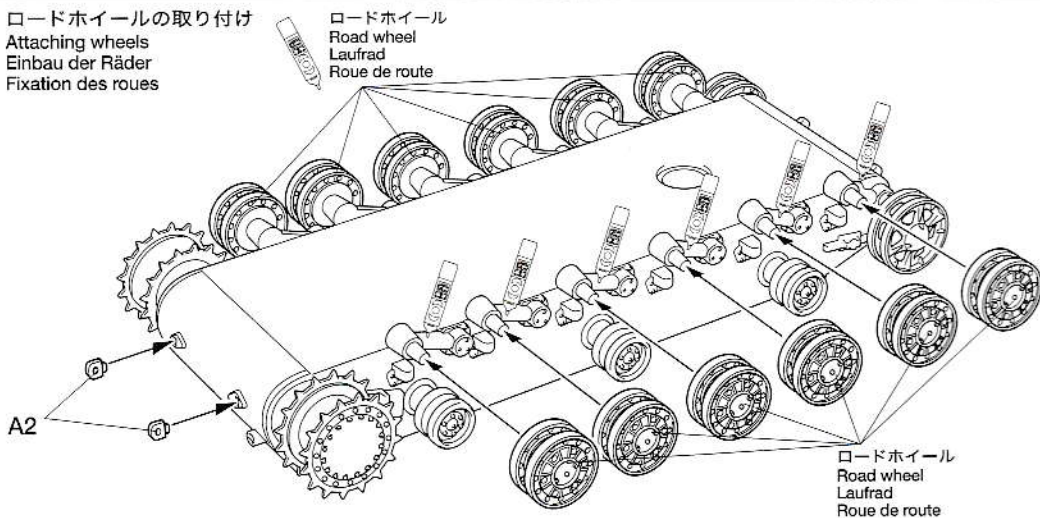

**5** 左側キャタピラの取り付け  
Attaching tracks (left)  
Einbau der Ketten (links)  
Installation de la chenille (gauche)

★始めにA20をリターンローラーに合わせ、次にドライブsproケットにA24を合わせて、順にキャタピラを接着剤で連結していきます。最後まで連結したら形を整え、流し込み接着剤でホイールと接着します。キャタピラには向きと連結順序があるので、説明書の部品番号をよく見て連結してください。

★Begin track assembly by fitting A20 to return roller, then A24 to drive sprocket. Glue each track link together and after that adjust fitting. Fit track to wheel using Tamiya Extra Thin Cement. Note track direction and order.

★Den Ketten-Zusammenbau mit Anpassen von A20 an die Rücklaufrollen beginnen, dann A24 an das Antriebsrad. Jeweils die Kettenglieder zusammenkleben und dann passend ausrichten. Die Kette mit Tamiya Extra Dünnem Kleber am Rad befestigen. Auf Kettenaufrichtung und Reihenfolge achten.

★Commencer l'assemblage de la chenille en installant A20 sur le galet de retour puis A24 sur le barbotin. Une fois la chenille bien en place, la fixer avec de la Colle Extra-Fluide Tamiya. Noter le sens de la chenille et l'ordre d'assemblage.

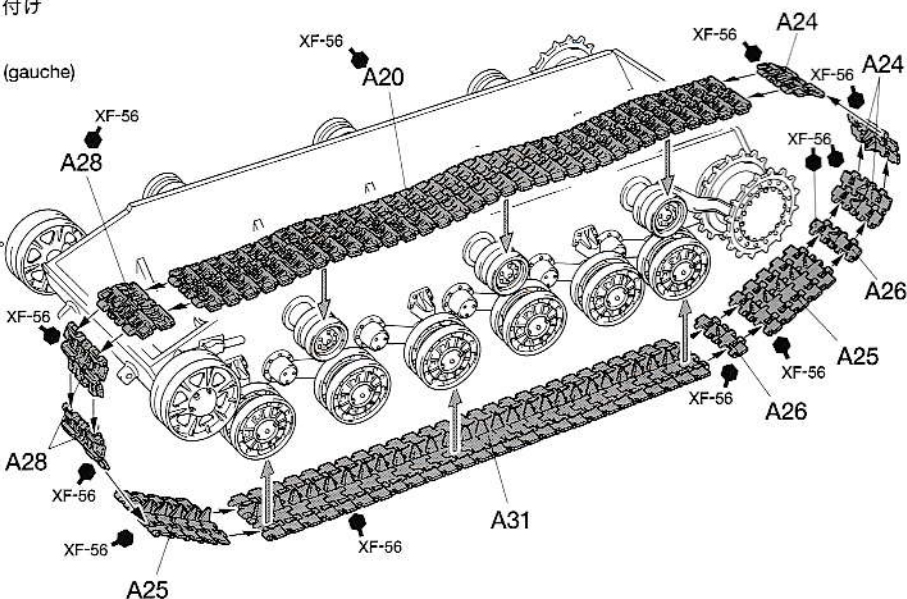

**6** 右側キャタピラの取り付け  
 Attaching tracks (right)  
 Einbau der Ketten (rechts)  
 Installation de la chenille (droite)

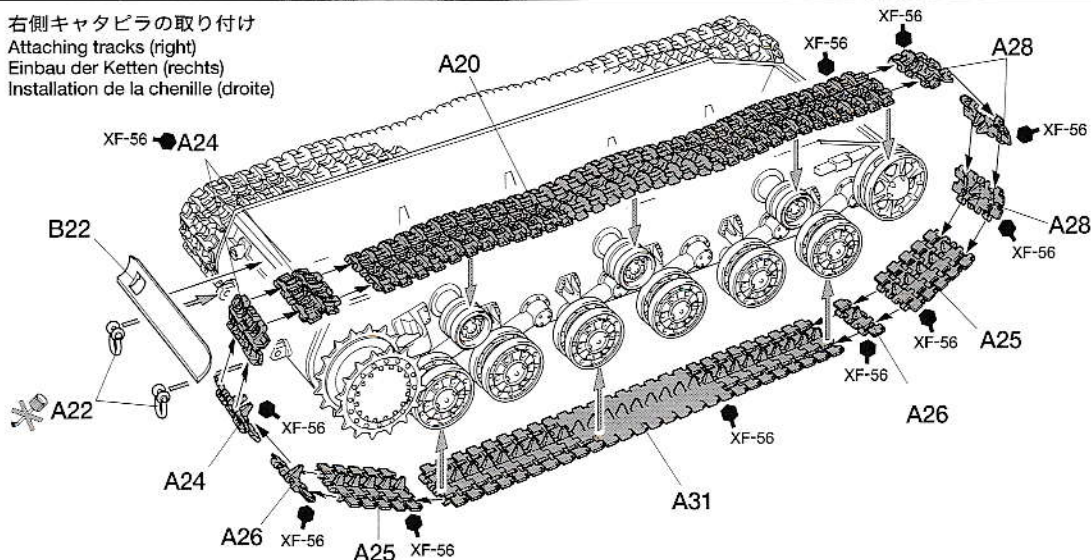

★右側も左側と同様に連結していきますが、キャタピラの向きと連結順序が左側と違うので注意しながら部品番号をよく見て連結してください。  
 ★Attach right side tracks as per the same way as left side. Track direction and connecting order is different than left side.  
 ★Die Ketten auf der rechten Seite auf gleiche Weise wie links anbringen. Die Kettenrichtung und die Reihenfolge des Zusammensteckens sind anders als auf der linken Seite.  
 ★Fixer la chenille droite de la même façon que la gauche. Le sens de la chenille et l'ordre d'assemblage sont différents de ceux du côté gauche.

**7** 車体上部の組み立て  
 Upper hull assembly  
 Zusammenbau des Rumpfberteils  
 Assemblage de la caisse supérieure

★1mmの穴を開けます。  
 ★Make 1mm holes.  
 ★1mm Löcher bohren.  
 ★Percer des trous de 1mm.

《車体上部裏面 (B1)》  
 Upper hull (inside)  
 Wannen-Oberteil (Innen)  
 Caisse supérieure (face interne)

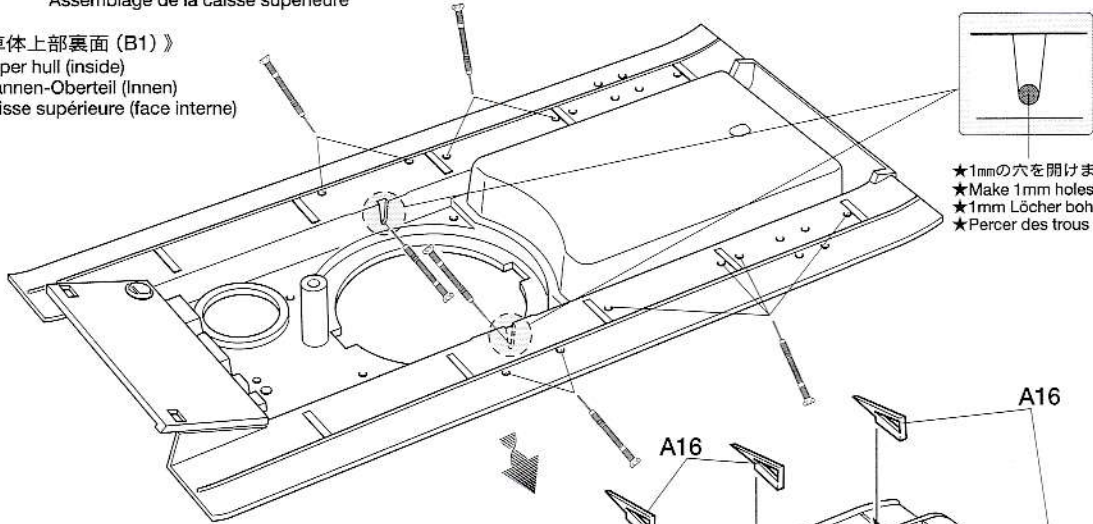

★1mmの穴を開けます。  
 ★Make 1mm holes.  
 ★1mm Löcher bohren.  
 ★Percer des trous de 1mm.

《車体上部表面 (B1)》  
 Upper hull  
 Wannen-Oberteil  
 Caisse supérieure

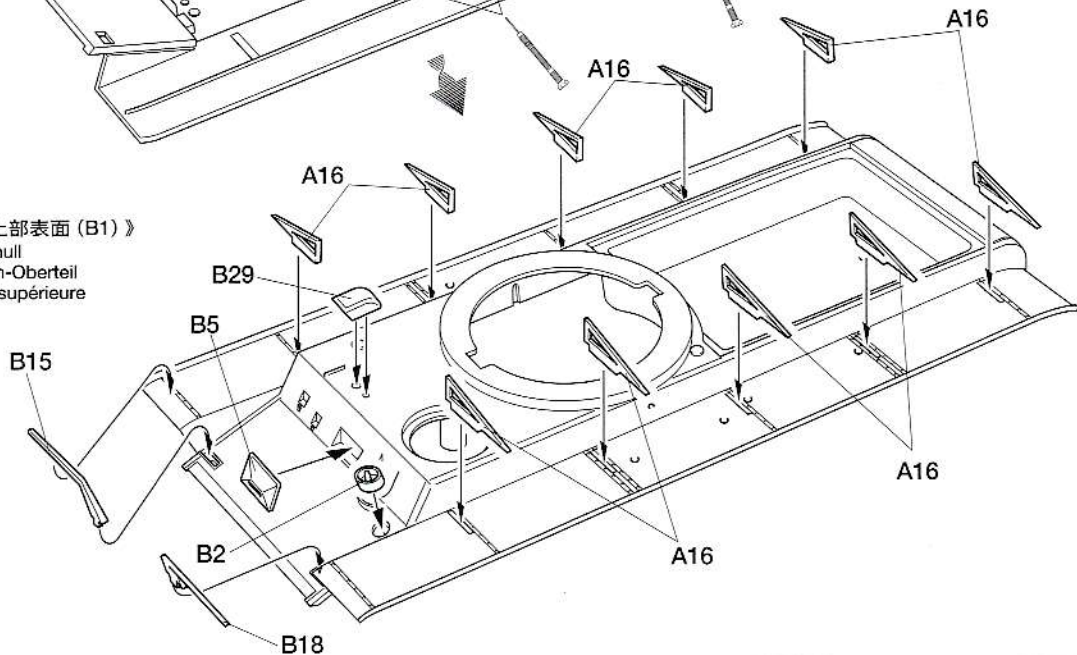

**8**

車体上部の取り付け  
Attaching upper hull  
Einbau des Wannen-Oberteils  
Fixation de la caisse supérieure

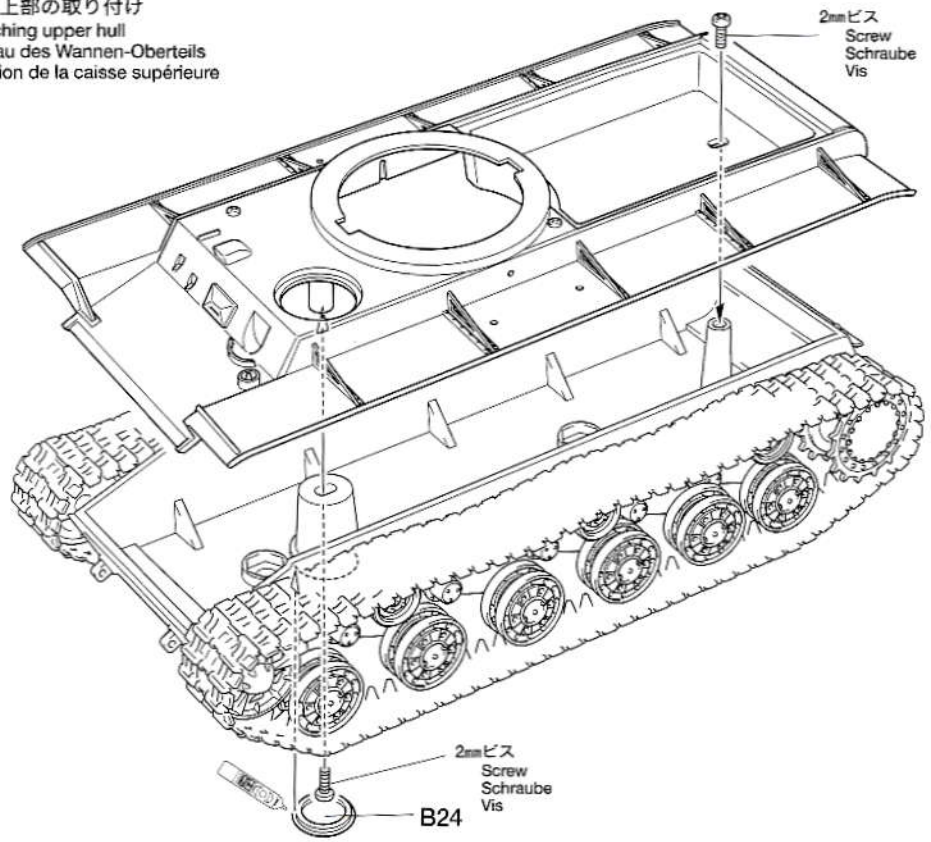

**9**

車体部品の組み立て  
Hull parts assembly  
Zusammenbau der Wannen-Einzelteile  
Fixation des pièces de la caisse supérieure

《車体機銃》  
Hull machine gun  
Wannen-Maschinengewehr  
Mitrailleuse de caisse

《ヘッドライト》  
Headlight  
Fahrscheinwerfer  
Phare

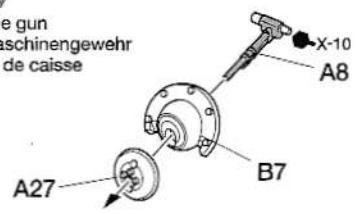
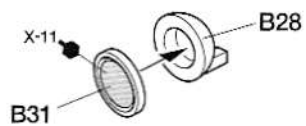

**10**

車体部品の取り付け1  
Attaching hull parts 1  
Befestigung der Rumpfteile 1  
Fixation des équipements de caisse 1

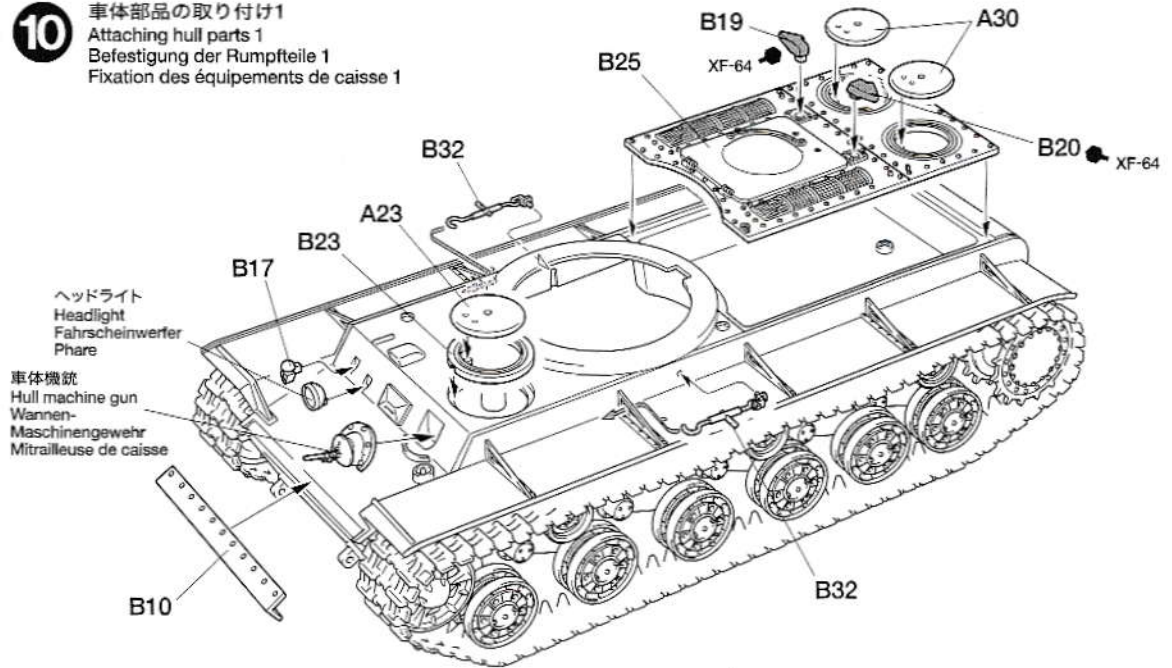

**11** ワイヤロープの組み立て  
Tow cable  
Zugseil  
Câble de remorquage

- ★2本作ります。
- ★Make 2.
- ★2 Satz anfertigen.
- ★Faire 2 jeux.

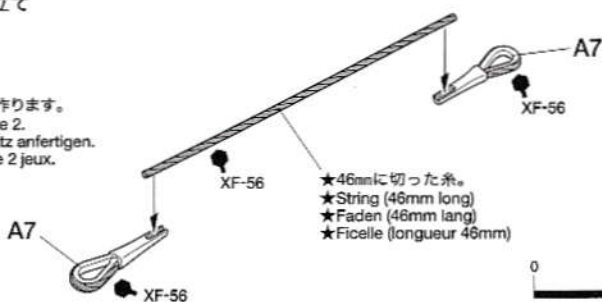

**12** 車体部品の取り付け2  
Attaching hull parts 2  
Befestigung der Rumpfteile 2  
Fixation des équipements de caisse 2

- ★ワイヤロープは右側を参考に左右取り付けます。
- ★Attach tow cables to both sides.
- ★Zugseile auf beiden Seiten einbauen.
- ★Attacher des câbles de chaque côté.

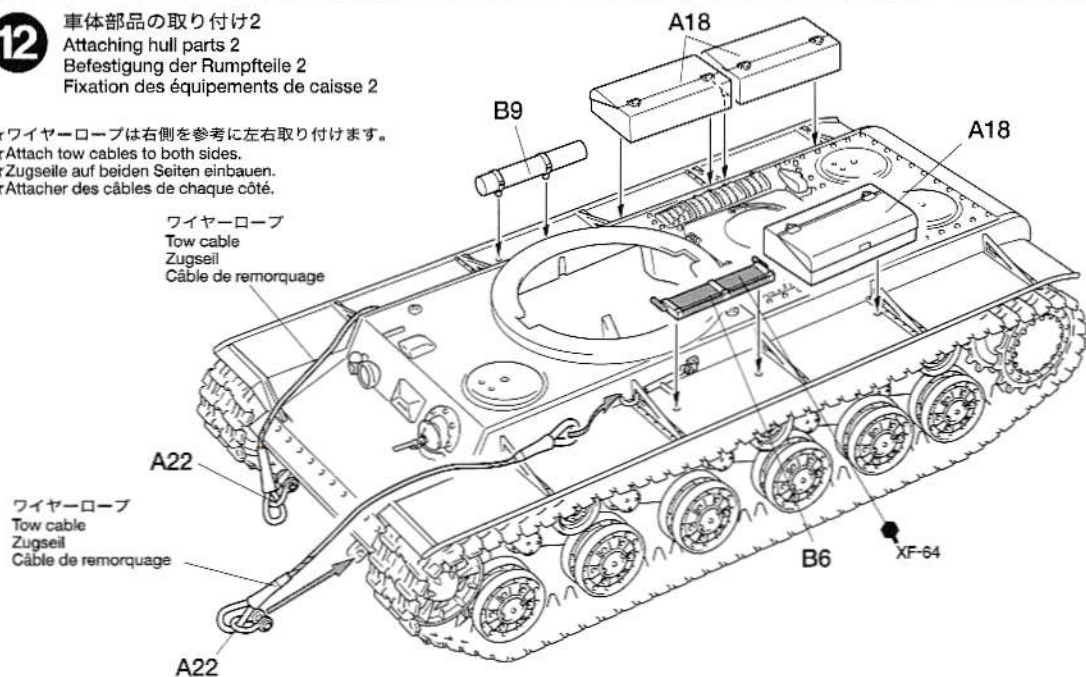

**13** 砲塔の組み立て  
Turret  
Turm  
Tourelle

《砲の組み立て》  
Main gun  
Hauptgeschütz  
Canon

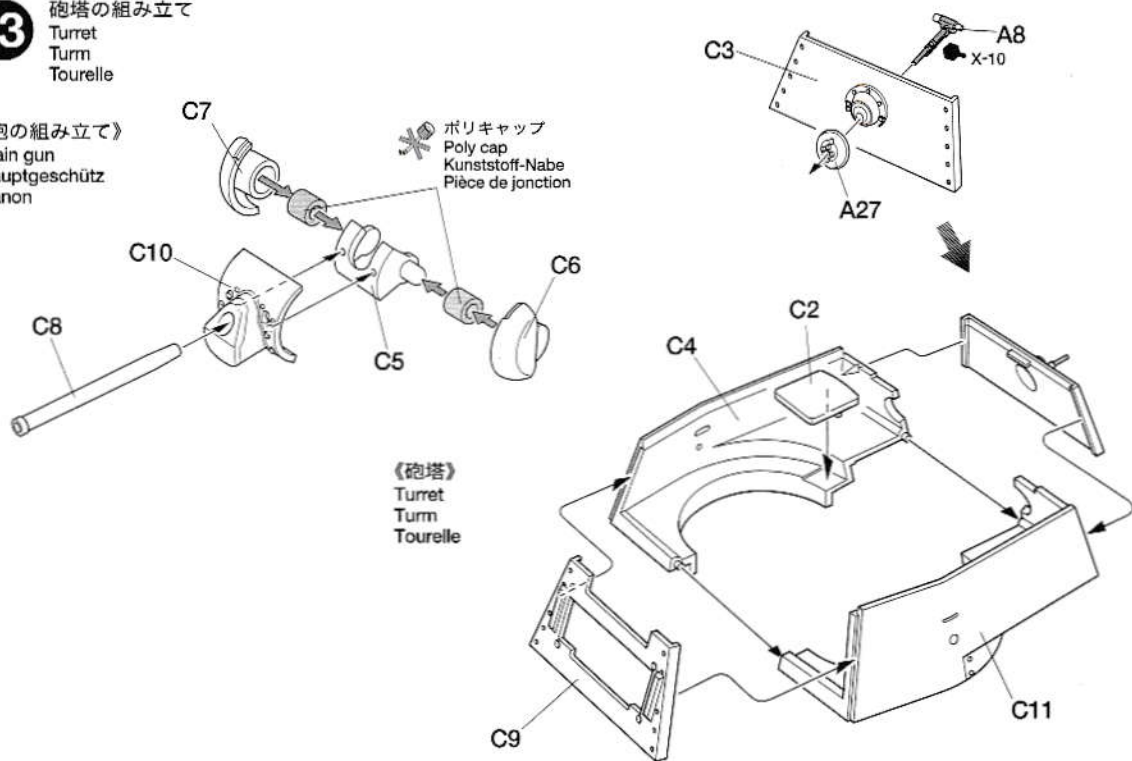

**14** 砲塔上面の組み立て  
Upper turret  
Turm-Oberteils  
Tourelle supérieure

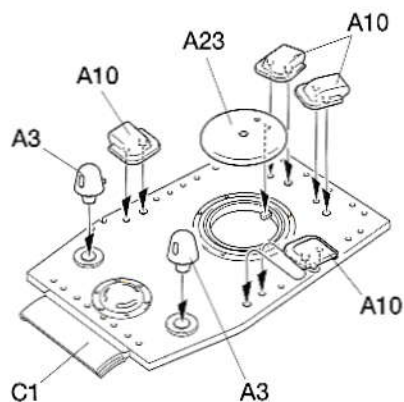

《ハッチを開けた状態にする場合》  
For hatch open  
Bei gesöffneter Luke  
Pour trappe ouverte

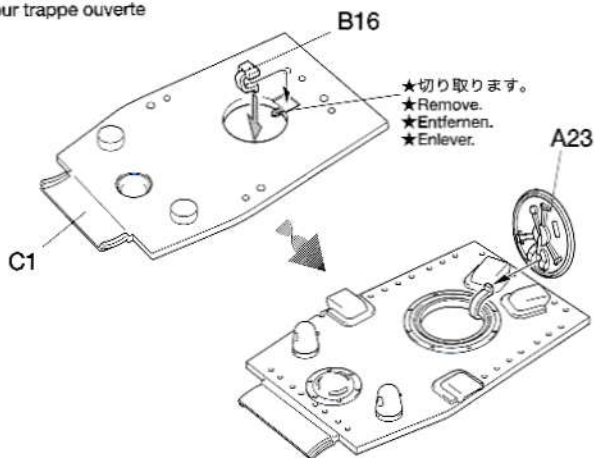

**15** 砲の取り付け  
Attaching main gun  
Hauptgeschütz-Einbau  
Fixation du canon

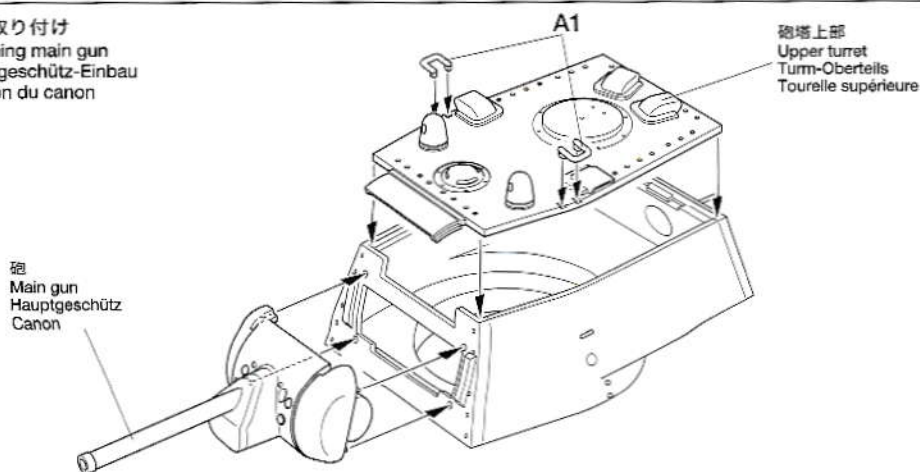

**16** 砲塔の取り付け  
Attaching turret  
Turm-Einbau  
Fixation de la tourelle

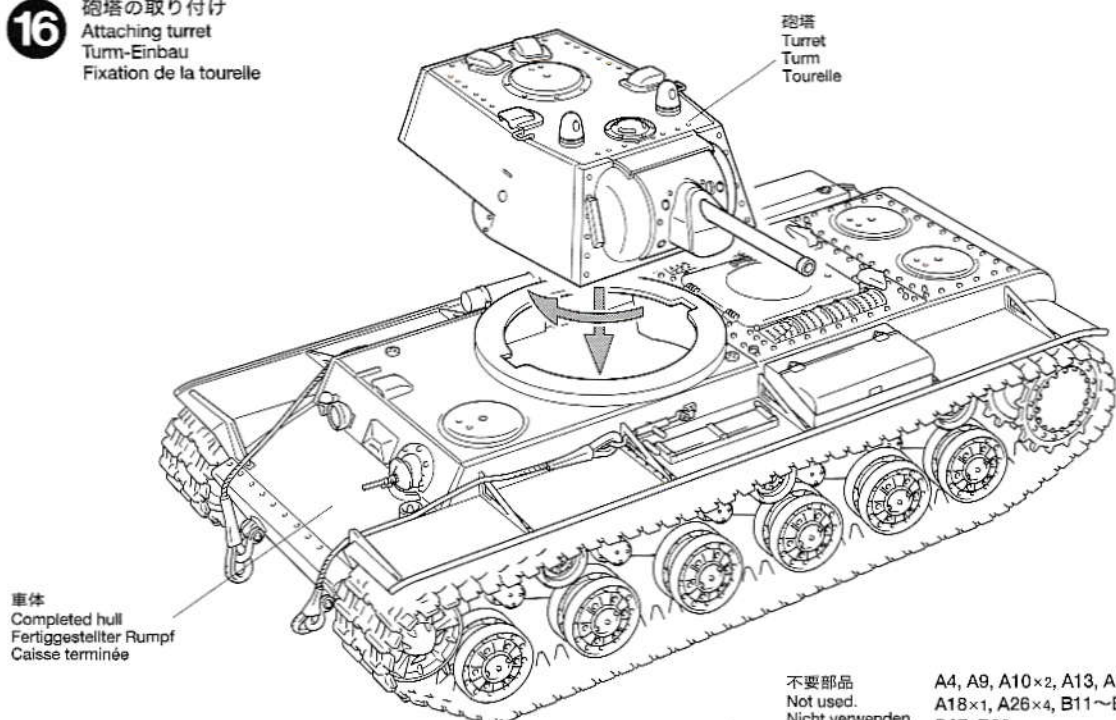

不要部品  
Not used.  
Nicht verwenden.  
Non utilisées.

A4, A9, A10×2, A13, A15, A16×2  
A18×1, A26×4, B11~B14, B26,  
B27, B30

# PAINTING

## 《KV-1の塗装》

第二次大戦中のソビエト軍では、ほとんどの車輛がダークグリーンの単色で塗装されていました。1940年から41年前半にかけて生産された、1940年型と呼ばれるKV-1も同様です。車輛番号などのマーキングは部隊ごとにルールが決められていたようです。また冬季には基本塗装の上に白の水性塗料や水に溶いた石灰を塗り付けて迷彩が施されました。パッケージのイラストなども参照してください。装備品など細部の塗装は相立図中に●マークとタミヤカラー・エナメル塗料、アクリル塗料の色番号で指示してあります。

## Painting the KV-1

Most Russian tanks, including the KV-1, were spray painted dark green overall as their standard scheme. In winter, some KV-1 tanks were camouflaged with white paint, lime or the like applied to the dark green base. Individual units set their own rules about turret markings, while many tanks featured painted slogans aimed at raising morale. See manual for guide to painting equipment and other details. The ● mark indicates numbers for Tamiya Paint colors.

## Lackieren des KV-1

Die meisten Russischen Panzer, darunter auch der KV-1, wurden als Standard-Farbgebung ganz in Dunkelgrün spritzlackiert. Im Winter erhielten einige KV-1 einen Tarnanstrich mit weißer Farbe, Kalk oder ähnlichem, der auf den grünen Grund aufgetragen wurde. Jede einzelne Einheit gab

sich ihre eigenen Regeln bezüglich der Markierung des Turms, zudem trugen viele Panzer aufgemalte Parolen zur Hebung der Moral. Betrachten Sie die Anleitung als Anhalt zur Bemalung von Ausrüstung und Details. Die ● Markierung gibt die Nummer der Tamiya Lackfarbe an.

## Peinture du KV-1

La plupart des chars russes dont le KV-1 étaient peints uniformément en vert foncé. En hiver, certains KV-1 furent camouflés avec de la peinture blanche ou de la chaux appliquée par dessus le vert foncé. Les marquages de tourelle étaient spécifiques aux différentes unités et beaucoup de chars arboraient des slogans patriotiques pour soutenir le moral des troupes. Voir la notice de montage pour la mise en peinture des détails et des accessoires. Le symbole ● indique la peinture Tamiya à utiliser.

《南西方面軍 ハリコフ攻防戦 1942年5月》  
South West Front, Battle of Khar'kov, May 1942

TS-2  
(XF-61)

(祖国のために)  
("For motherland")  
("Für Vaterland")  
("Pour la patrie")

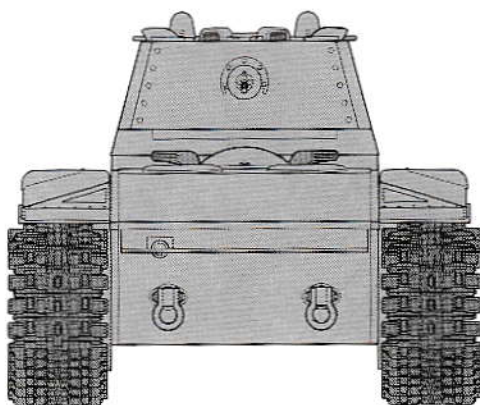
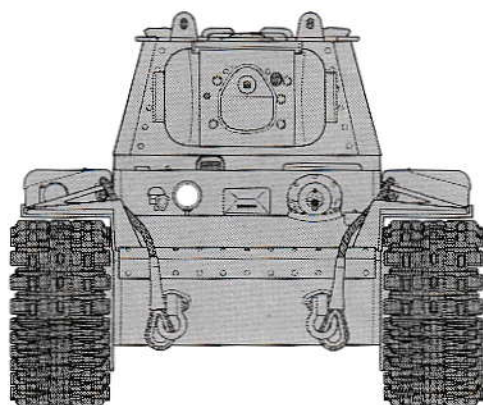
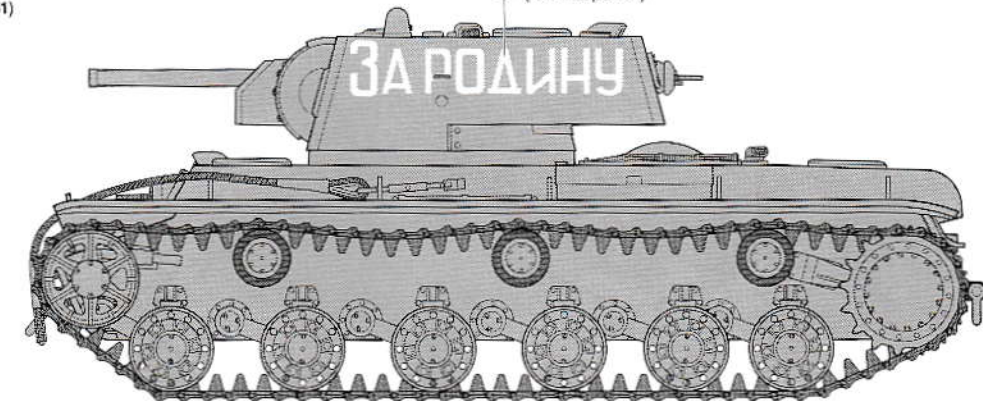



# APPLYING DECALS

## 《スライドマークの貼り方》

- ① 貼りたいマークをハサミで切りぬきます。
- ② マークをぬるま湯に10秒ほどひたしてからタオル等の布の上におきます。
- ③ 台紙のはしを手で持ち、貼るところにマークをスライドさせてモデルに移してください。
- ④ 指に少し水をつけてマークをぬらしながら、正しい位置にずらします。
- ⑤ やわらかい布でマークの内側の気泡を押し出ししながら、押しつけるようにして水分を取ります。

## DECAL APPLICATION

1. Cut off decal from sheet.
2. Dip the decal in tepid water for about 10 sec. and place on a clean cloth.
3. Hold the backing sheet edge and slide decal onto the model.
4. Move decal into position by wetting decal with finger.
5. Press decal gently down with a soft cloth until excess water and air bubbles are gone.

## ANBRINGUNG DES ABZIEHBILDES

1. Abziehbild vom Blatt ausschneiden.
2. Das Abziehbild ungefähr 10 Sek. in lauwarmes Wasser tauchen, dann auf sauberen Stoff legen.
3. Die Kante der Unterlage halten und das Abziehbild auf das Modell schieben.
4. Das Abziehbild an die richtige Stelle schieben und dabei mit dem Finger das Abziehbild naßmachen.

ben und dabei mit dem Finger das Abziehbild naßmachen.

5. Das abziehbild mit weichem Stoff ganz andrücken, bis kein überflüssiges Wasser und keine Luftblasen mehr vorhanden sind.

## APPLICATION DES DECALCOMANIES

1. Découpez la décalcomanie de sa feuille.
2. Plongez la décalcomanie dans de l'eau tiède pendant 10 secondes environ et poser sur un linge propre.
3. Retenez la feuille de protection par le côté et glissez la décalcomanie sur le modèle réduit.
4. Placez la décalcomanie à l'endroit voulu en la mouillant avec un de vos doigts.
5. Pressez doucement la décalcomanie avec un tissu doux jusqu'à ce que l'eau en excès et les bulles aient disparu.

## 《部隊不明 1942年 ロシア》

Unit Unknown, Russia 1942

TS-2  
(XF-61)

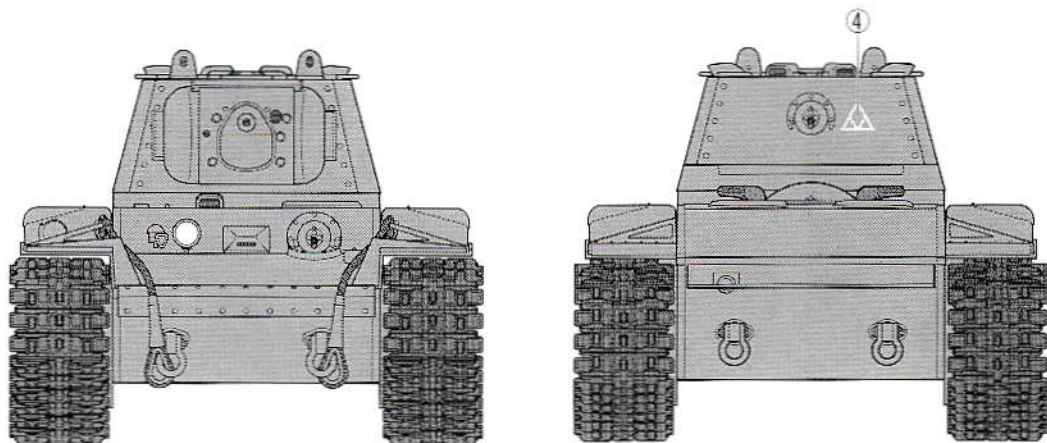
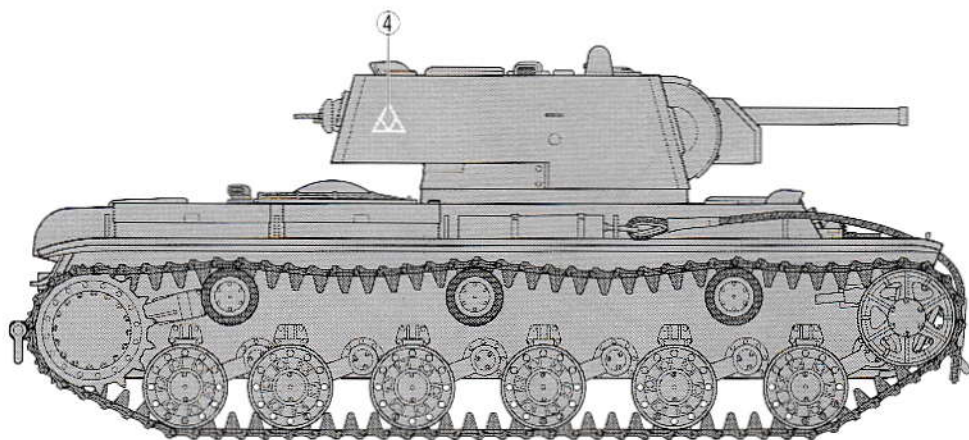
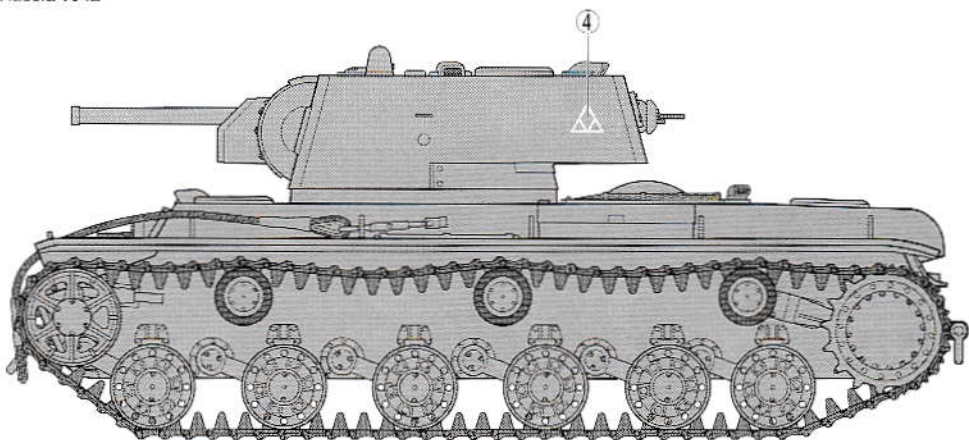

TS-2  
(XF-61)

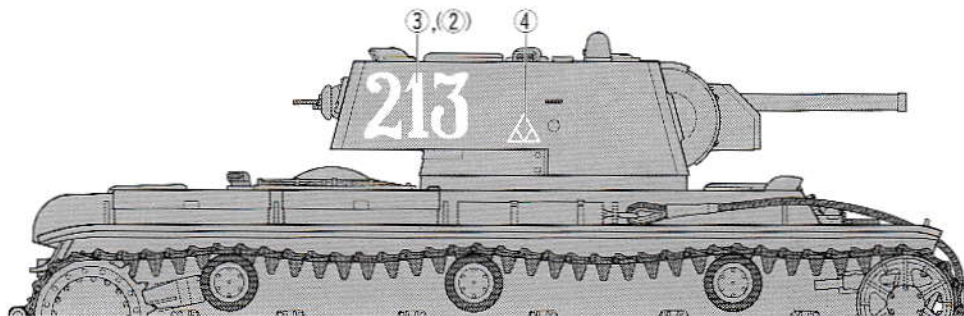
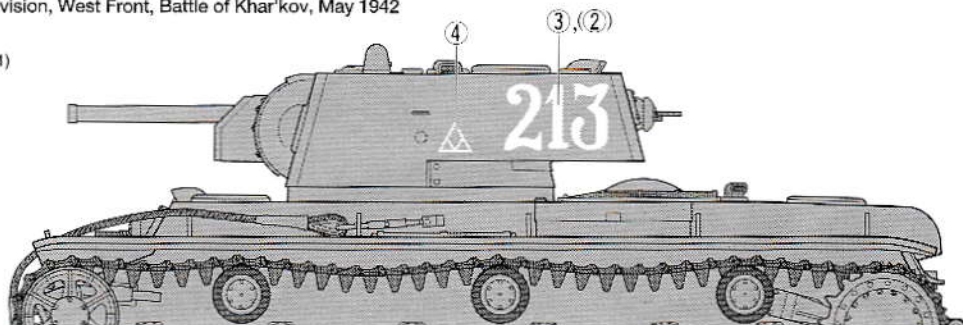

**アクセサリも豊富な1/48シリーズ**  
1/48 ミリタリーミニチュアシリーズ



(タミヤモデルマガジン)  
海外の一流モデラーの作品が豊富な写真で身近に楽しめます。タミヤをはじめ、世界の製品をテーマに製作記事や資料など詳しく紹介。模型作りの参考に欠かせません。英語版、一部900円。(日本語要訳つき)お求めは当社カスタマーサービスまでお問い合わせください。



1/48 Jerry Can Set (32510)  
1/48 ジェリカセット

1/48 Brick Wall, Sand Bag & Barricade Set (32508)  
1/48 レンガ・土のう・バリケードセット

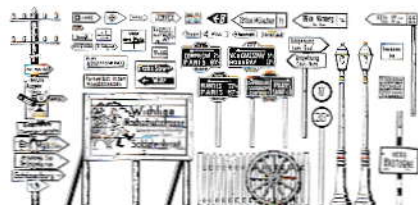
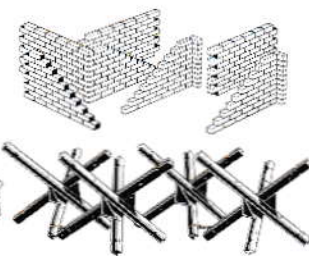

1/48 Road Sign Set (32509)  
1/48 道標セット

**部品請求について**

★部品をなくしたり、こわした方は、このステッカーが貼られたカスタマーサービス取次店でご注文いただけます。また、当社カスタマーサービスに直接ご注文する場合は、右記の方法でご注文することができます。詳しくは当社カスタマーサービスまでお問い合わせください。

**タミヤカスタマーサービス取次店**

パーツのお取り寄せに大変便利なお店です。

①《現金書留のご利用法》

下のカードにあなたの氏名、住所、郵便番号、電話番号をしっかりと記入してください。必要部品を○でかこみ、代金を現金書留または、定額小為替(100円以下は切手可)と一緒に申し込みください。

②《郵便振替のご利用法》

郵便局の払込用紙の通信欄に下のカードを参考にITEM番号、スケール、製品名、部品名、数量を必ずご記入ください。振込人住所欄には電話番号もお書きいただき、口座番号・00810-9-1118、加入者名・田宮模型でお振込ください。

③《電話でのご注文もご利用いただけます》

パーツ代金に加えて代引き手数料(315円)をご

負担いただければ、代金着払いにより電話でのご注文も承ります。

《お問い合わせ番号》

静岡 054-283-0003  
東京 03-3899-3765 (静岡へ自動転送)  
営業時間/平日(月~金曜日)▶ 8:00~20:00  
土、日、祝日 ▶ 8:00~17:00



●タミヤのホームページには豊富な情報が満載です。ぜひご覧ください。

[www.tamiya.com](http://www.tamiya.com)

**AFTER MARKET SERVICE CARD**

When purchasing Tamiya replacement parts, please take or send this form to your local Tamiya dealer so that the parts required can be correctly identified and supplied. Please note that specifications, availability and price are subject to change without notice.

Parts code	ITEM 32535
5493016	Lower Hull
0013049	A Parts (1 pc.)
0013050	B Parts
0013051	C Parts
8020021	String
0443027	Poly Cap (4 pcs.)
9443023	2x6mm Screw (2 pcs.)
9493071	Decal
1053427	Instructions

**RUSSIAN HEAVY TANK**  
**KV-1**



1/48 ミリタリーミニチュアシリーズ  
ソビエト KV-1 重戦車

車体下部(ダイキャスト)	700円	5493016
Aパーツ(1枚)	470円	0013049
Bパーツ	500円	0013050
Cパーツ	410円	0013051
糸	130円	8020021
ポリキャップ(4個)	170円	0443027
2x6mm丸ビス(2本)	150円	9443023
マーク	210円	9493071
説明書	270円	1053427

For Japanese use only!

ITEM 32535

住所

電話 ( )  -

氏名

0706

