

# TIGER I

## INITIAL PRODUCTION (AFRICA-CORPS)



DIE-CAST CHASSIS

ダイキャスト製シャーシ

### 1/48 ドイツ重戦車タイガーI 極初期生産型(アフリカ仕様)



The German heavy tank, Tiger I, was one of the most famous tanks in WWII. The Tiger had the 88mm KwK 36 L/56 as main gun, 100mm thick armor at the front and 80mm on the both sides. Production started in the summer of 1942, as the German armies were marching against Stalingrad on the Eastern front. At the same time, the Africa Corps, directed by the field marshal Rommel, were in the battle against the Allies on the North African front. Rommel required a powerful weapon to use against the ma-terial operations of the Allied Forces at that time. Therefore, German high command introduced two heavy tank battalions equipped with initial pro-duction Tiger Is for that purpose. In November 1942, three Ini-

Der Deutsche Schwere Panzer Tiger I war einer der bekanntesten Panzer im Zweiten Weltkrieg. Der Tiger hatte die 88mm KwK 36 L/56 als Hauptkanone, eine 100mm dicke Panzerung an den Vorderseiten und jeweils 80mm an den Seiten. Im Inneren des Tigers war Platz für den Fahrer, den Bugschützen/Funker, den Hauptkampfbereich im Turm und den Motorraum. Die Produktion begann im Sommer 1942, als die Deutsche Armee an der Ostfront gegen Stalingrad vorrückte. Gleichzeitig war das Afrika-Corps unter Führung von Feldmarschall Rommel an der Nordafrikafont in Kämpfe gegen die Alliierten verwickelt. Rommel hatte in dieser Zeit eine wirkungsvolle Waffe gegen die "Materialschlacht" der Alliierten gefordert. Das Deutsche Oberkommando stellte daher für diesen Zweck zwei schwere Panzerbataillone mit dem Tiger I der Anfangsproduktion auf. Im

Le char lourd allemand Tiger I fut l'un des chars les plus célèbres de la 2<sup>ème</sup> G.M. Le Tiger était armé d'un canon KwK 36 L/56 de 88mm et disposait d'un blindage épais de 100mm sur l'avant et de 80mm sur les flancs. La production du Tiger I débuta durant l'été 1942 au moment où l'armée allemande essayait de prendre Stalingrad. A cette époque, l'Afrika Korps du Feldmarschall Rommel combattait en Afrique du Nord. Rommel avait réclamé cette nouvelle arme puissante pour contrer la grande offensive alliée. C'est pourquoi les autorités allemandes expédièrent rapidement deux bataillons de chars lourds équipés de Tiger I en Afrique. En novembre, trois Tiger I de production initiale arrivèrent en avant-garde en Tunisie. Les différences entre la production initiale et le

第二次大戦で活躍した各国の戦車の中で、ドイツ重戦車タイガーI型は、火力、防御力共に傑出した戦車の一つでした。主砲には強力な56口径88mm戦車砲36型を搭載し、装甲は前面が100mm、車体上部側面が80mmとその強さを誇っていました。タイガーI型戦車が生産に入った1942年の夏は、東部戦線ではドイツ軍がスターリングラードを目指して進攻中であり、北アフリカ戦線ではロンメル元帥のアフリカ軍団がエル・アラメイン付近で戦闘中でした。当時、ロンメル元帥は米英連合軍の物量作戦に対抗するため、強力な兵器を要求し続けていました。ドイツ国防軍首脳はそれに応じて、生産を開始したばかりのタイガーI型を装備した2つの独立重戦車大隊の増援を約束したのです。そして、その一つが2個中隊のタイガーI 極初期型20輛とⅢ号戦車N型25輛を装備予定の第501重戦車大隊でした。1942年11月、第501重戦車大隊の先陣として、第1中隊所属の極初期型3輛が早々とチュニジアに到着しまし

tial production Tiger Is arrived in Tunisia as the vanguard. The difference between Initial production and Early production Tigers was the gun port on the side of turret and the front fender composed of a skidproof-board. In addition, there were "Feifel" air pre-cleaners for desert use, the storage box behind the turret and fenders on both hull sides. The distinctive feature of Tiger is serving in sPzAbt 501 (501 heavy tank battalion) was the exhaust cover with the heat dissipation slit. In December 1942, sPzAbt 501 had its first battle at Tebourba, causing the destruction of about 130 Allied tanks. Tiger I initial production tanks courageously fought with sPzAbt 504 until the defeat of the German Africa Corps.

November 1942 kamen drei Tiger I der Anfangsproduktion als Vorhut in Tunesien an. Der Unterschied zwischen der Erstproduktion und der frühen Serie bestand in der Kanonenluke an der Seite des Turms und vorderen Kotflügeln aus rutschfesten Platten, zusätzlich gab es "Feifel"-Vorluftfilter für Wüsteneinsatz, eine Staukiste hinter dem Turm und Schutzbleche an beiden Rumpfsseiten. Das Erkennungszeichen der Tiger I, die in der sPzAbt 501 (schwere Panzerabteilung 501) dienten, war die Auspuffabdeckung mit ihrem Hitzeverteilungs-Schlitz. Im Dezember 1942 hatte die sPzAbt 501 bei Tebourba ihr erstes Gefecht bei welchem etwa 130 Panzer der Alliierten verloren gingen. Der Tiger I aus der Erstproduktion kämpfte bravourös zusammen mit der später aufgestellten sPzAbt 504 bis zur endgültigen Niederlage des Deutschen Afrika-Corps.

début de production étaient la présence sur le premier d'un sabord de tourelle permettant le tir d'armes légères et de garde-boues avant antidérapants. De plus, il y avait des pré-filtres à air Feifel prévenant l'ingestion de poussière fine par le moteur, d'un caisson derrière la tour-elle et de garde-boues des deux côtés de la caisse. Les Tiger I du 501<sup>ème</sup> Bataillon de Chars Lourds (sPzAbt 501) se caractérisaient par leurs capotages d'échappement à fentes. En décembre 1942, le sPzAbt 501 participa à ses premiers combats à Tebourba causant la destruction de 130 chars alliés. Le sPzAbt 504 constitué plus tard, combattit avec ses Tiger I de production initiale jusqu'à la défaite complète de l'Afrika Korps.

た。極初期型は後の初期量産型と比べると、主に砲塔側面の2つのピストルポートとデッキボードで造られた前部の泥よけが異なっていました。また、砂漠の塵埃からエンジンを守るためのファイエル・エアフィルターと砲塔後部の乗員用雑具箱、それに車体両側面の泥よけが取り付けられました。そして第501重戦車大隊独特の装備として、放熱スリットの入った排気管カバーが備えられ、さらに第1中隊の車輛は、車体上面にあったヘッドライトを車体前面に移す改造が現地の整備中隊によって加えられました。第501重戦車大隊第1中隊は直ちに出勤して、1942年12月初旬のテブルバの戦闘で初陣を飾りました。この戦闘で連合軍は約130輛の戦車を失いました。1943年1月始めには第2中隊も加わり、カセリヌ峠やファイド峠の戦闘でも多くの戦果を挙げました。そして1943年5月、ドイツ・アフリカ軍団が消滅する日まで、後続の第504重戦車大隊と共に敢闘したのです。

## RECOMMENDED TOOLS

### 《用意する工具》

Tools recommended  
Benötigtes Werkzeug  
Outilsage nécessaire

接着剤  
(プラスチック用)  
Cement  
Kleber  
Colle



ニッパー  
Side cutters  
Seitenschneider  
Pince coupante

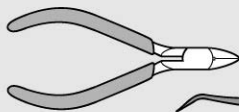

瞬間接着剤  
Instant cement  
Sekundenkleber  
Colle rapide



ナイフ  
Modeling knife  
Modelliermesser  
Couteau de modéliste



ピンセット  
Tweezers  
Pinzette  
Précelles



ピンバイス (ドリル刃1mm)  
Pin vise (1mm drill bit)  
Schraubstock (1mm Spiralbohrer)  
Outil à percer (1mm de diamètre)

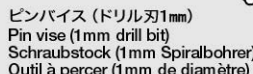

# READ BEFORE ASSEMBLY

**注意** ●このキットは組み立てモデルです。作る前に必ず説明書を最後までお読みください。また小学生などの低年齢の方が組み立てる時は、保護者の方もお読みください。また接着剤や塗料は、必ずプラスチック用をお使いください。(別売)●工具の使用には十分注意してください。特にナイフ、ニッパーなどの刃物によるケガや事故に注意してください。●接着剤や塗料は使用する前にそれぞれの注意書きをよく読み、指示に従って正しく使用し、使用する時は換気に十分注意してください。●小さなお子様のいる所での工作はやめてください。小さな部品の飲み込みや、ビニール袋をかぶつての窒息などの危険な状況が考えられます。

**CAUTION** ●Read carefully and fully understand the instructions before commencing assembly. A supervising adult should also read the instructions if a child assembles the model. ●When assembling this kit, tools including knives are used. Extra care should be taken to avoid personal injury. ●Read and follow the instructions supplied with paint and/or cement, if used (not included in kit). Use plastic cement and paints only. ●Keep out of reach of small children. Children must not be allowed to suck any part, or pull vinyl bag over their heads.

**VORSICHT** ●Bevor Sie mit dem Zusammenbau beginnen, sollten Sie alle Anweisungen gelesen und verstanden haben. Fall sein Kind das Modell zusammenbaut, sollte ein beaufsichtigender Erwachsener die Bauanleitung ebenfalls gelesen haben. ●Beim Zusammenbau dieses Bausatzes werden Werkzeuge einschließlich Messer verwendet. Zur Vermeidung von Verletzungen ist besondere Vorsicht angebracht. ●Wenn Sie Farben und/oder Kleber verwenden (nicht im Bausatz enthalten), beachten und befolgen Sie die dort beiliegenden Anweisungen. Nur Klebstoff und Farben für Plastik verwenden. ●Bausatz von kleinen Kindern fernhalten. Verhüten Sie, daß Kinder irgendwelche Bauteile in den Mund nehmen oder Plastiktüten über den Kopf ziehen.

**PRECAUTIONS** ●Bien lire et assimiler les instructions avant de commencer l'assemblage. La construction du modèle par un enfant doit s'effectuer sous la surveillance d'un adulte. ●L'assemblage de ce kit requiert de l'outillage, en particulier des couteaux de modélisme. Manier les outils avec précaution pour éviter toute blessure. ●Lire et suivre les instructions d'utilisation des peintures et de la colle, si utilisées (non incluses dans le kit). Utiliser uniquement une colle et des peintures spéciales pour le polystyrène. ●Garder hors de portée des enfants en bas âge. Ne pas laisser les enfants mettre en bouche ou sucer les pièces, ou passer un sachet vinyl sur la tête.

## PAINTS REQUIRED

塗装指示のマークです。タミヤカラーのカラーナンバーで指示しました。 This mark denotes numbers for Tamiya Paint colors.

- TS-3 ●ダークイエロー / Dark yellow / Dunkelgelb / (XF-60) Jaune foncé
- X-10 ●ガンメタル / Gun metal / Metall-Grau / Gris acier

- XF-1 ●フラットブラック / Flat black / Matt Schwarz / Noir mat
- XF-2 ●フラットホワイト / Flat white / Matt Weiß / Blanc mat
- XF-15 ●フラットフレッシュ / Flat flesh / Fleischfarben Matt / Chair mate
- XF-56 ●メタリックグレイ / Metallic grey / Grau-Metallic / Gris métallisé

- XF-58 ●オリーブグリーン / Olive green / Olivgrün / Vert olive foncé
- XF-64 ●レッドブラウン / Red brown / Rotbraun / Rouge brun

## ASSEMBLY

### 《瞬間接着剤について》

- ★通常は塗装する前に使用します。その際、接着面の油分を十分に取ってください。塗装後に接着したい場合は接着面の塗料を落としてから使用します。この時、塗料が残っていると接着力が極端に低下するので注意しましょう。
  - ★接着剤をつけすぎると接着力が落ちるだけでなく、白化しやすくなるので注意してください。
  - ★劣化した接着剤は使用しないでください。不要な部品で試してから使用してください。
  - ★使用する際は瞬間接着剤の取扱説明をよく読んでからご使用ください。
- Instant cement**  
★Remove any paint or oil from cementing surface

- before affixing parts.  
★Use only a small amount of cement. Too much cement will make joints turn white and lose adhesion.  
★Do not use old cement. Test cement first with unnecessary parts such as sprues before use.  
★Carefully read instructions on use before cementing.
- Sekundenkleber**  
★Entfernen Sie alle Farbe und Ölflecke von der Kleboberfläche bevor sie Teile ankleben.  
★Verwenden Sie nur geringe Mengen Klebstoff. Bei zuviel Klebstoff kann sich die Verbindung verschieben und die Haftkraft verloren gehen.  
★Verwenden Sie keinen alten Klebstoff. Testen

- Sie den Kleber vor der Anwendung zuerst mit nicht benötigten Teilen etwa vom Spritzling.  
★Vor dem Kleben die Gebrauchsanleitung sorgfältig lesen.
- Colle rapide**  
★Enlever les traces de peinture ou de graisse des surfaces de contact avant de coller les pièces.  
★N'utiliser qu'une petite quantité de colle. Un excès peut blanchir les lignes de joint et limiter l'adhésion.  
★Ne pas utiliser une colle périmée. Tester la colle sur des pièces inutilisées comme des morceaux de grappes avant utilisation effective.  
★Lire soigneusement les instructions avant de coller.

- 組立説明図の中で塗装指示のない部品は車体色で塗装します。
- When no color is specified, paint parts with hull color.
- Wenn keine Farbe angegeben ist, Teile mit Rumpf-Farbe bemalen.
- Lorsqu'aucune teinte n'est spécifiée, peindre les pièces dans la couleur de la caisse.

- 車体色  
Hull color  
Rumpf-Farbe  
Couleur de la caisse
- XF-58 : 1 又は TS-3  
+ XF-60 : 1 or (XF-60)

**1** スプロケットの組み立て  
Drive sprocket  
Kettentreibrad  
Barbotin

- ★2個作ります。
- ★Make 2.
- ★2 Satz anfertigen.
- ★Faire 2 jeux.

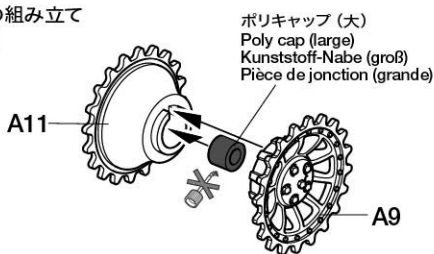

- ★ダイキャスト部品との接着には瞬間接着剤を使用してください。
- ★Affix die-cast metal part using instant cement.
- ★Den Teil aus Metall-Spritzguss mit Sekundenkleber anbringen.
- ★Fixer la pièce en métal moulé avec de la colle rapide.

このマークの部品は接着しません。  
Do not cement.  
Nicht kleben.  
Ne pas coller.

**2** ロードホイールの組み立て  
Road wheels  
Laufräder  
Roues de route

- (A) ★8個作ります。  
★Make 8.  
★8 Satz anfertigen.  
★Faire 8 jeux.

- (B) ★8個作ります。  
★Make 8.  
★8 Satz anfertigen.  
★Faire 8 jeux.

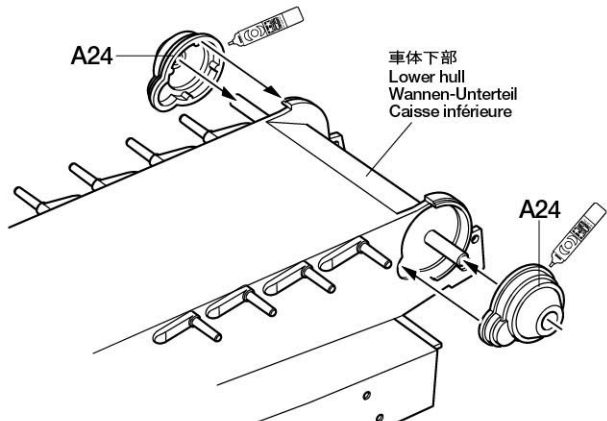
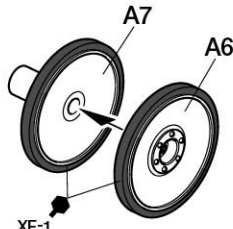
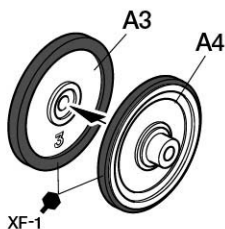

**3** ロードホイールの取り付け  
Attaching wheels  
Einbau der Räder  
Fixation des roues

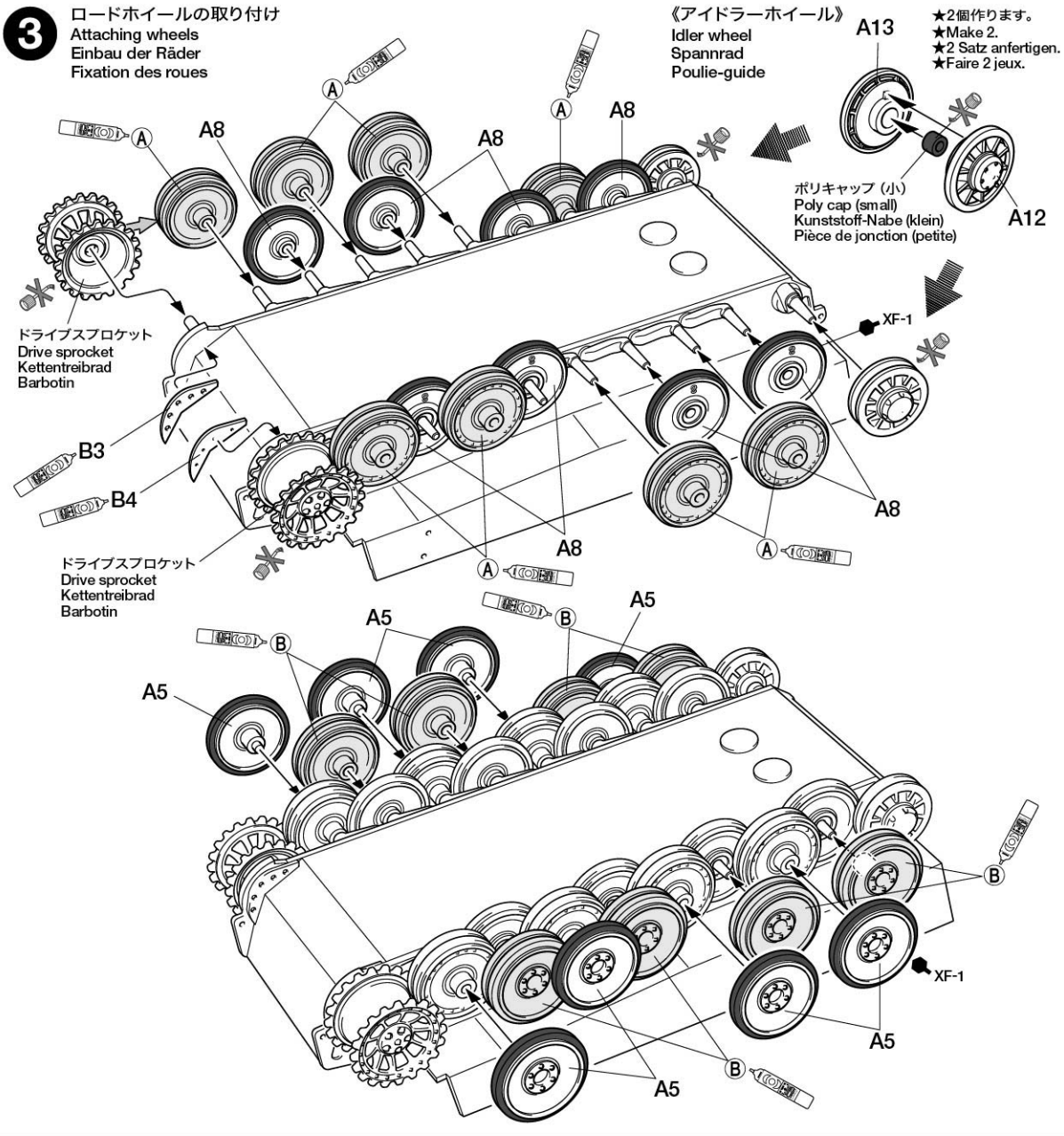

**4** キャタピラの組み立て  
Tracks  
Ketten  
Chenille

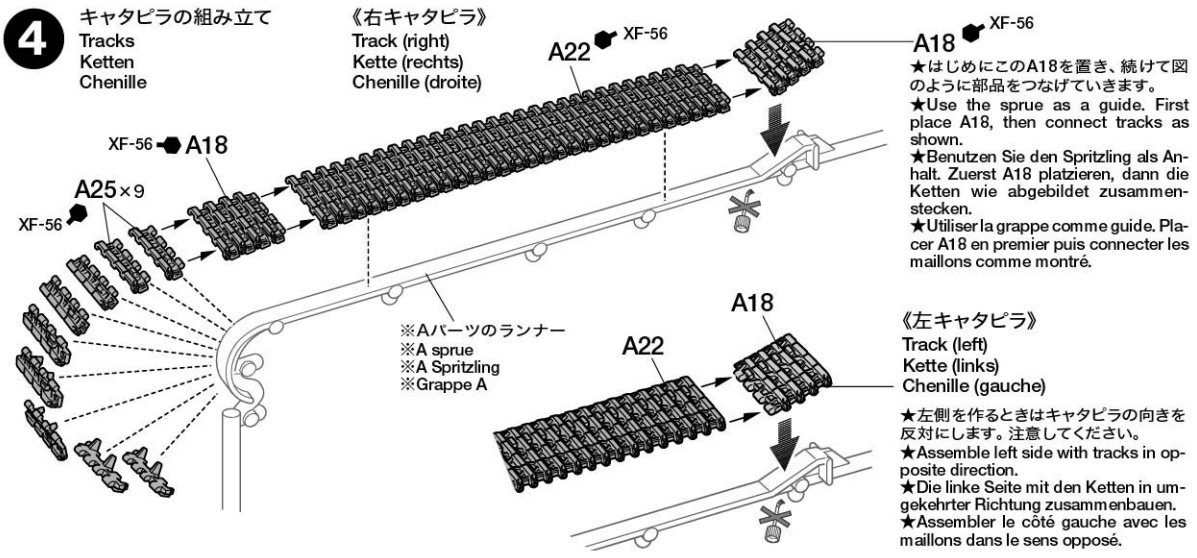

**5** キャタピラの取り付け  
Attaching tracks  
Einbau der Ketten  
Installation des chenilles

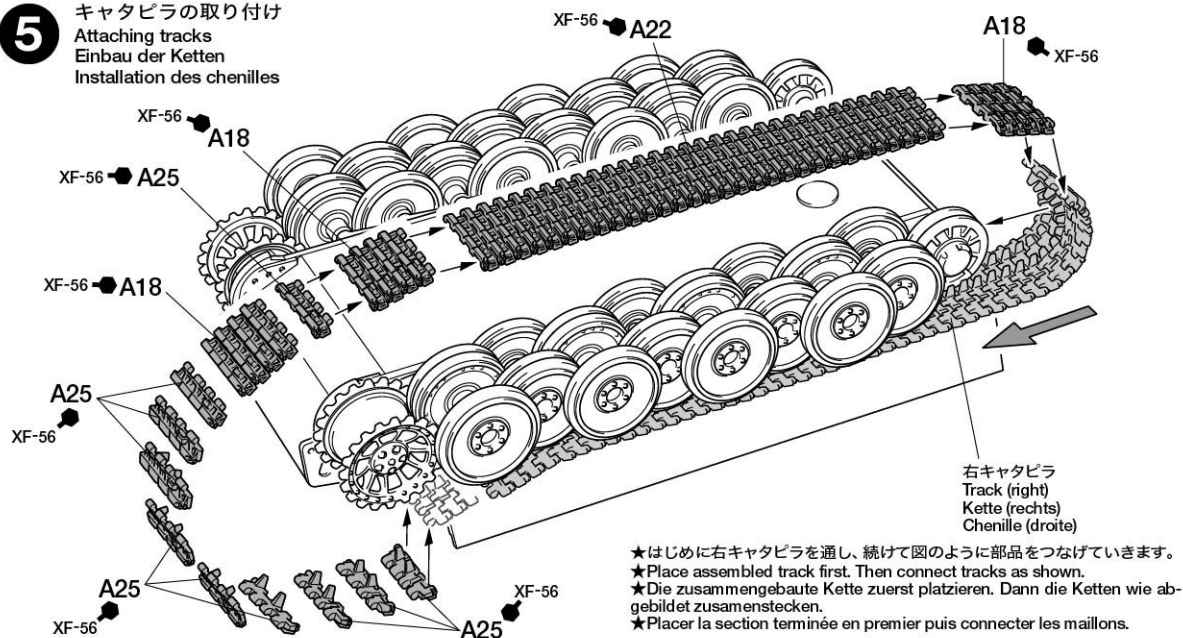

**6** 車体上部の取り付け  
Attaching upper hull  
Einbau des Wannen-Oberteils  
Fixation de la caisse supérieure

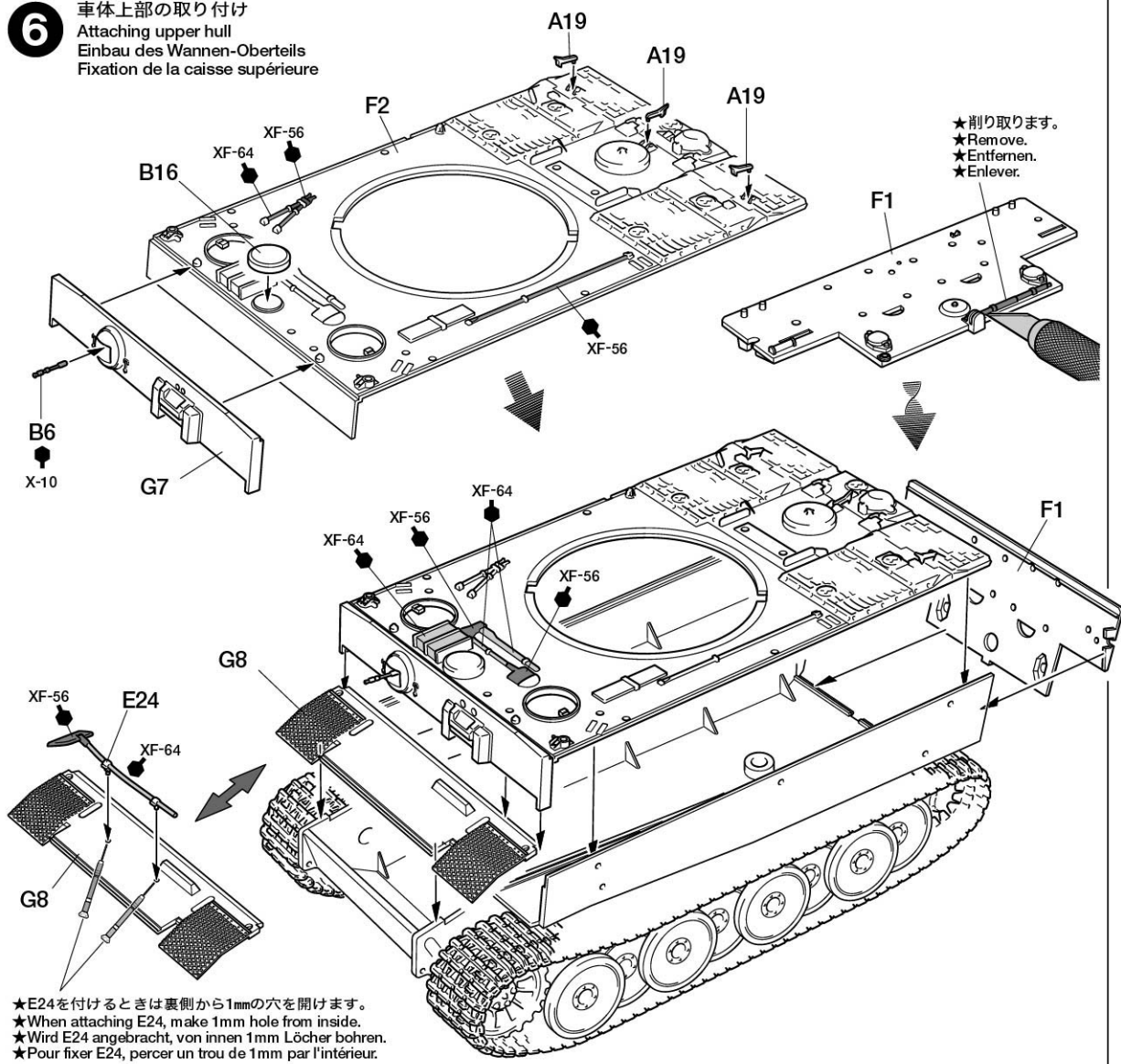



**7** 車体後部部品の取り付け  
 Attaching rear hull parts  
 Einbau der Teile des hinteren Rumpfes  
 Fixation des équipements de la caisse arrière

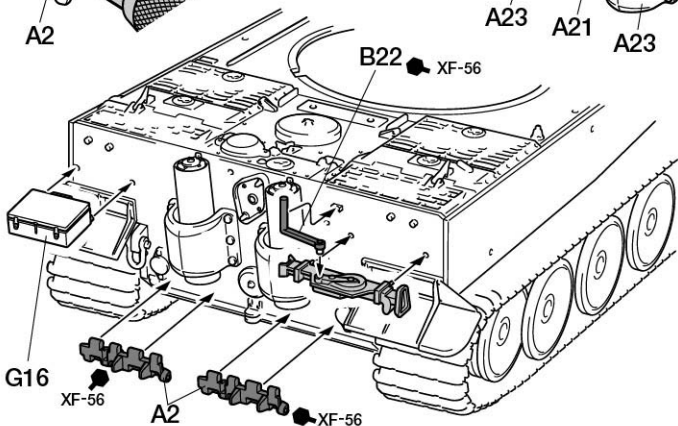
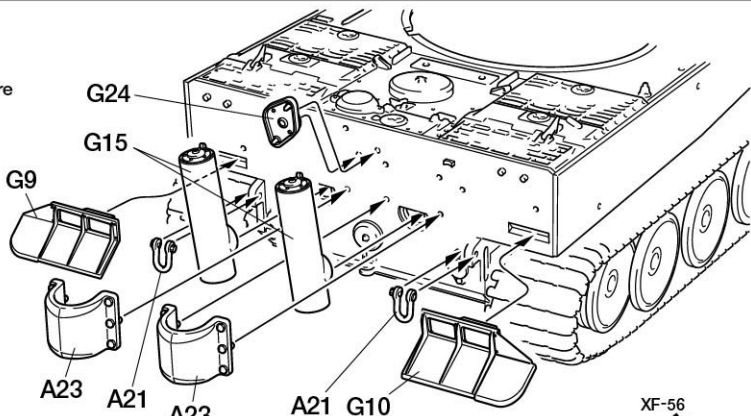
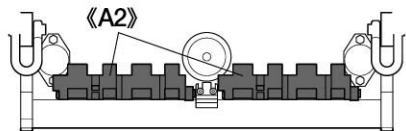

《エアクリーナー》  
 Air cleaner  
 Luftfilter  
 Filtre à air

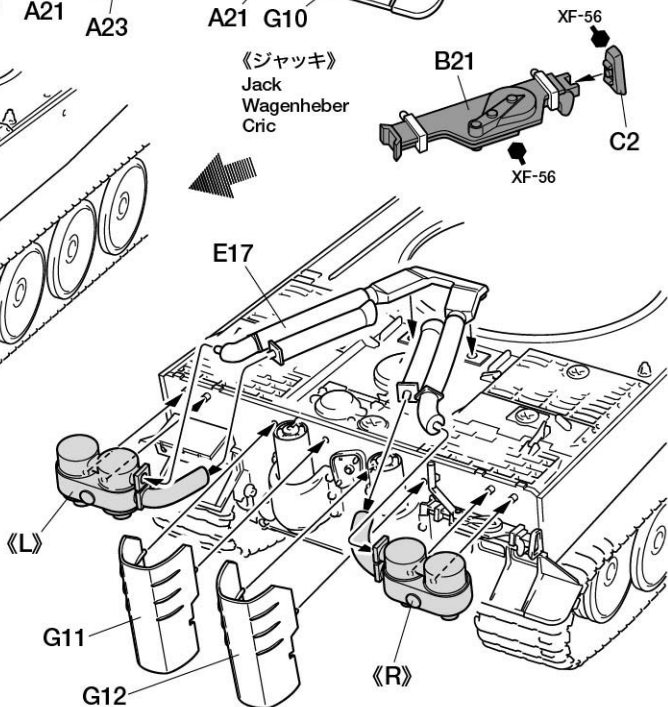
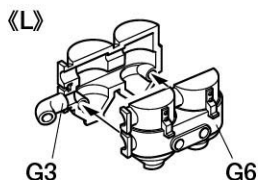
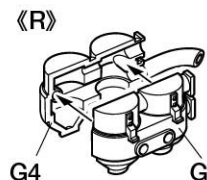

**8** 車体上部部品の取り付け  
 Attaching upper hull parts  
 Einbau der Teile des oberen Rumpfes  
 Fixation des équipements de la caisse supérieure

《ボッシュ型前照燈》  
 Bosch light  
 Bosch-Scheinwerfer  
 Phare Bosch

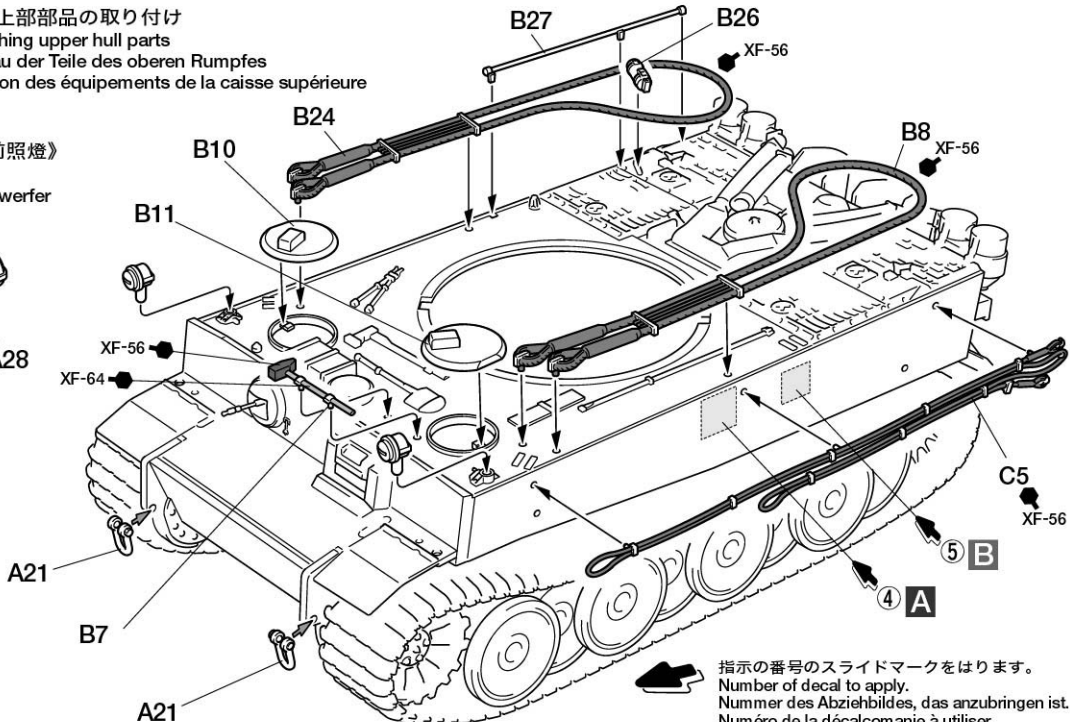

指示の番号のスライドマークをはります。  
 Number of decal to apply.  
 Nummer des Abziehbildes, das anzubringen ist.  
 Numéro de la décalcomanie à utiliser.

**9** 砲塔の組み立て  
Turret assembly  
Turm-Zusammenbau  
Assemblage de la tourelle

《砲身》  
Gun barrel  
Kanonenrohr  
Fût de canon

《防盾》  
Mantlet  
Ummantelung  
Masque du canon

ポリキャップ (小)  
Poly cap (small)  
Kunststoff-Nabe (klein)  
Pièce de jonction (petite)

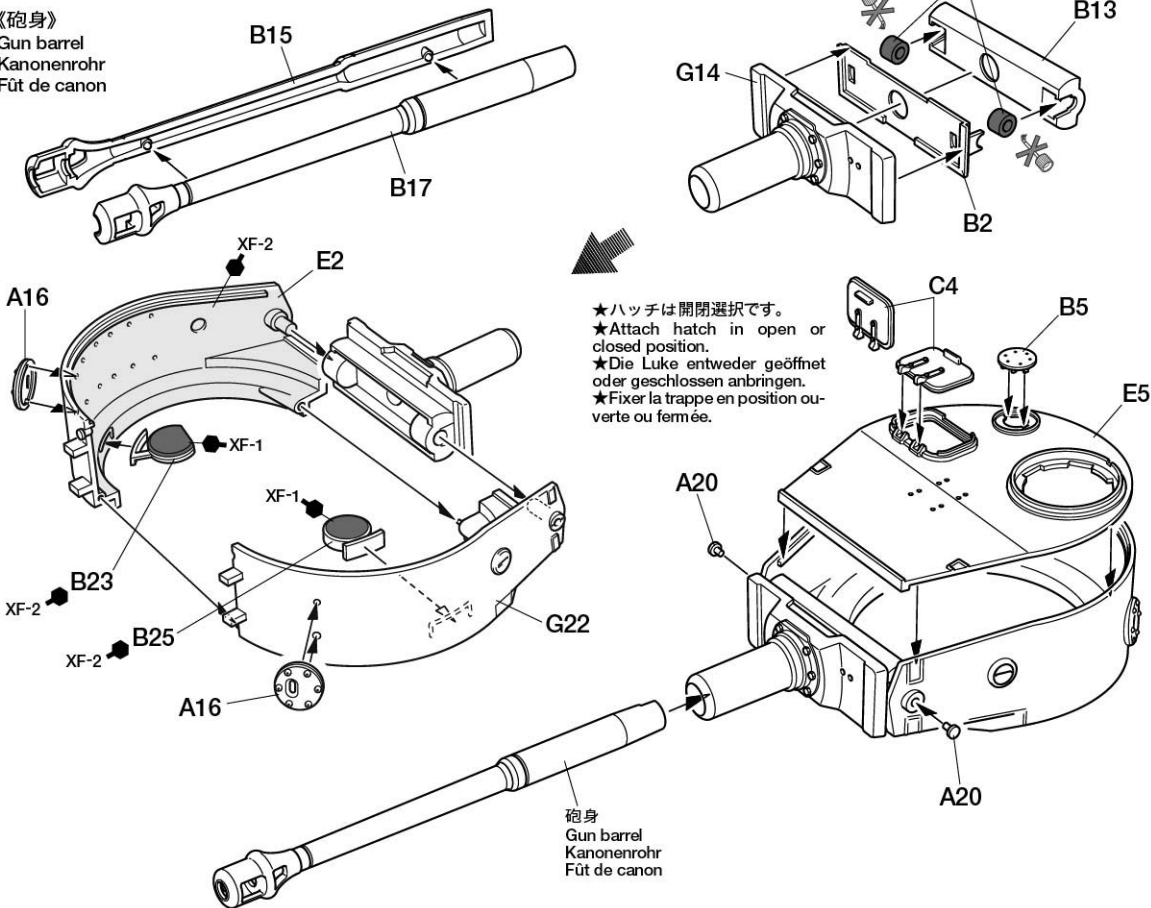

**10** キューポラの取り付け  
Attaching cupola  
Turmkuppel-Einbau  
Fixation de la coupole

《スモークディスチャージャー》  
Smoke dischargers  
Nebelwerfer  
Lance-fumigènes

《キューポラ》  
Cupola  
Turmkuppel  
Coupole

★ハッチは開閉選択です。  
★Attach hatch in open or closed position.  
★Die Luke entweder geöffnet oder geschlossen anbringen.  
★Fixer la trappe en position ouverte ou fermée.

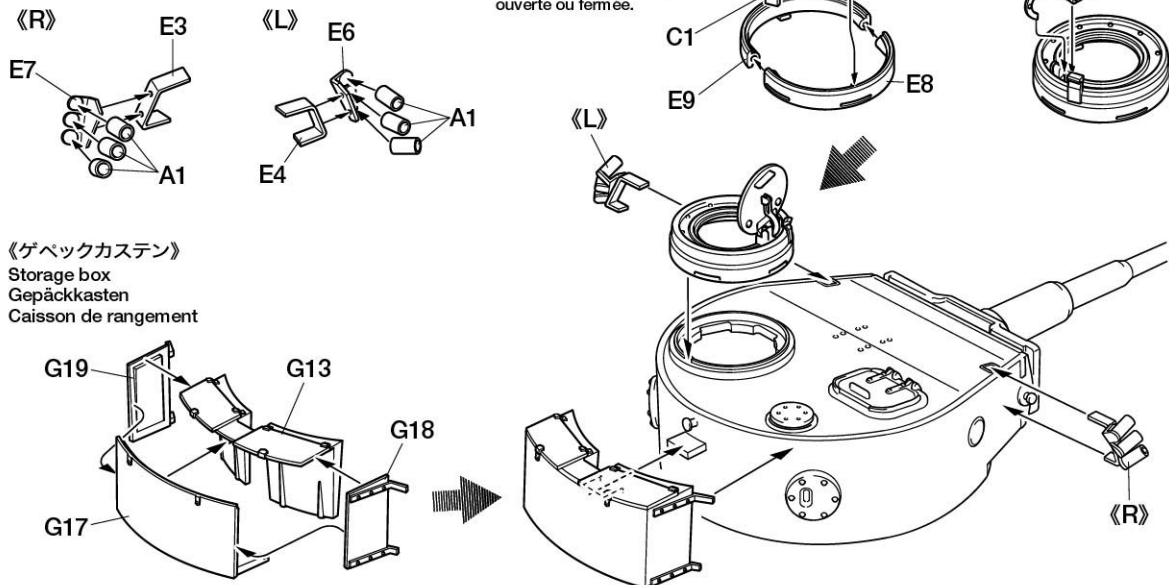

**11** 砲塔の取り付け  
Attaching turret  
Turm-Einbau  
Fixation de la tourelle

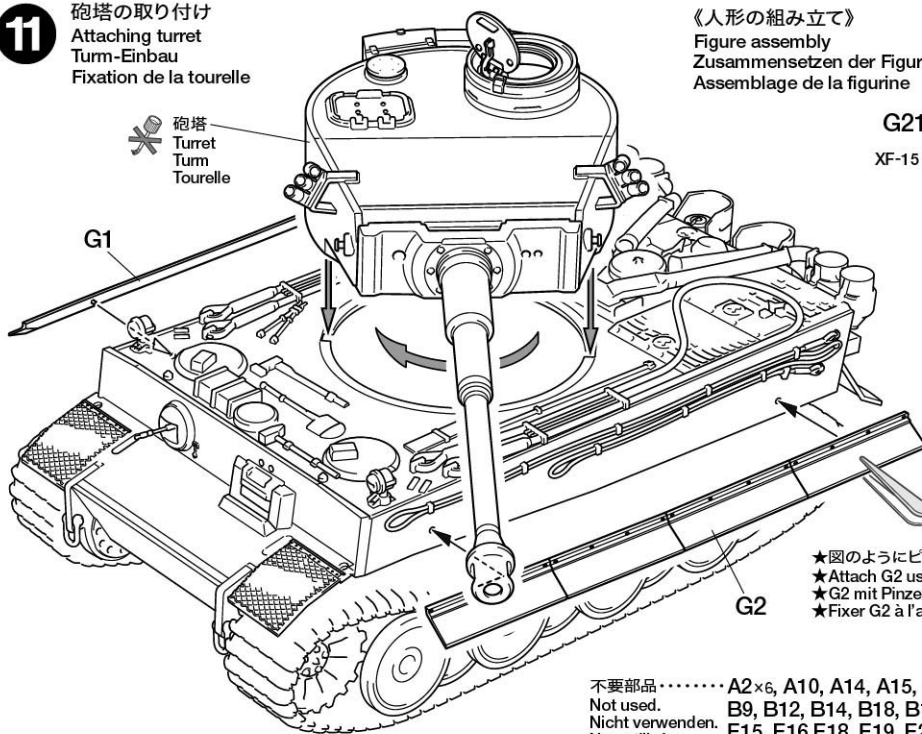

《人形の組み立て》  
Figure assembly  
Zusammensetzen der Figur  
Assemblage de la figurine

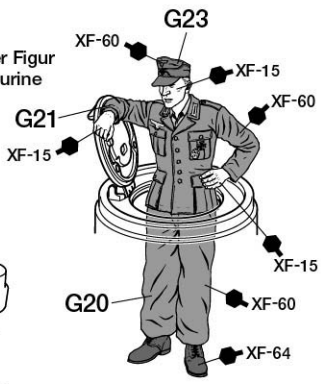

- ★図のようにピンセットで持ちながら取り付けます。
- ★Attach G2 using tweezers as shown.
- ★G2 mit Pinzette wie abgebildet anbringen.
- ★Fixer G2 à l'aide des précelles comme indiqué.

不要部品……………A2×6, A10, A14, A15, A17, A19×1, A25×2, A26, B1, B9, B12, B14, B18, B19, B20, C3, E1, E13, E14, E15, E16, E18, E19, E20, E21, E22, E23,  
Not used.  
Nicht verwenden.  
Non utilisés.

**PAINTING**

《タイガー I 型 (極初期生産型) の塗装》  
アフリカ軍団への増援として北アフリカのチュニジアへ送られたタイガー I 極初期型は砂漠向けのダークイエロー単色で塗装が施されていました。また、第501重戦車大隊の車輛の一部はチュニジアの風土に合わせ、グリーン系の色で塗られていたとする説もあります。各部の塗装は組立図中に●マークとタミヤカラーの色番号で指示してあります。パッケージのイラストや塗装図も参考にしてください。

**Painting the Tiger I Initial Production**  
Initial production Tiger I sent to Tunisia of the North Africa was finished in overall dark yellow for the desert color. Furthermore there might be some units using olive drab in Initial Production Tiger I of sPzAbt 501 in Tunisia. Detail painting is called out during construction and should be done at that time.

**Lackierung des Tiger I der anfangsproduktion**  
Die Tiger I der Anfangsproduktion, welche nach Tunesien an die Nordafrika-Front geschickt wurden, waren in Anlehnung an die Wüstenfarbe vollständig dunkelgelb gestrichen.

chen. Darüber hinaus gab es einige Einheiten, die am Tiger I der Erstproduktion in Tunesien ein verwaschenes Oliv einsetzen. Die Detailbemalung ist beim Zusammenbau aufgeführt und sollte dort vorgenommen werden.

**Peinture du Tiger I de Production Initiale**  
Les Tiger I de production initiale opérant dans le désert de Tunisie étaient entièrement peints en jaune sombre. Cependant, il se peut que certaines unités du sPzAbt 501 aient employé de l'Olive Drab. La peinture des détails doit s'effectuer durant la construction.

**A** 《第501重戦車大隊第7中隊731号車》1943年 チュニジア  
Tank No. 731, 7 Co., sPzAbt 501, Tunisia 1943

XF-58 : 1 又は TS-3  
+XF-60 : 1 或 (XF-60)

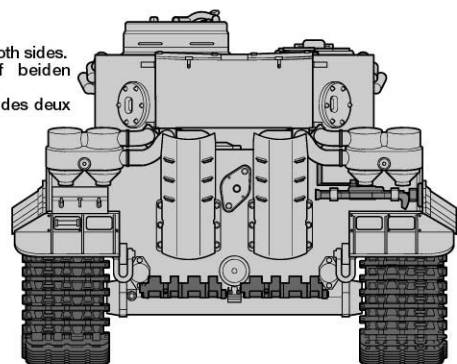
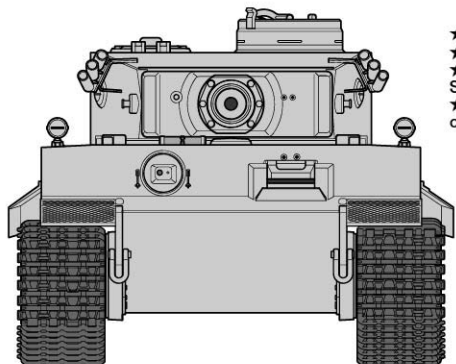
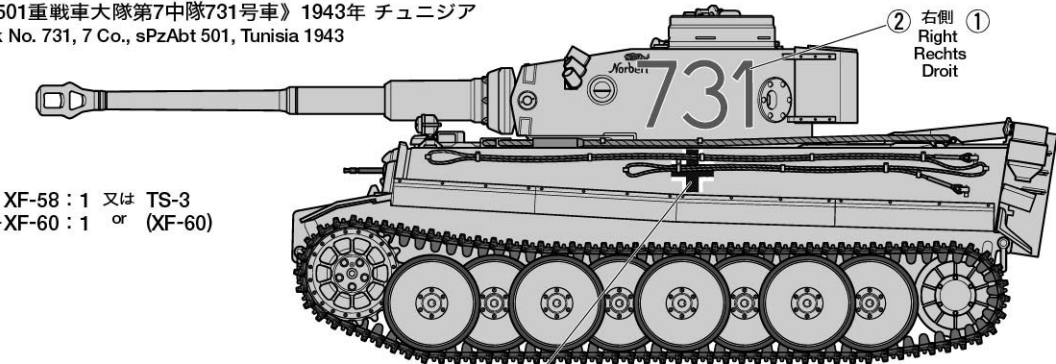

- ④
- ★両側に貼ります。
  - ★Apply decals to both sides.
  - ★Abziehbilder auf beiden Seiten aufbringen.
  - ★Apposer le decal des deux cotes.

**B** 《第501重戦車大隊第8中隊813号車》1943年 チュニジア  
Tank No. 813, 8 Co., sPzAbt 501, Tunisia 1943

XF-58 : 1 又は TS-3  
+XF-60 : 1 or (XF-60)

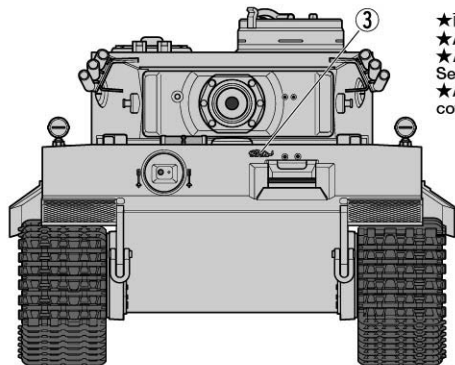
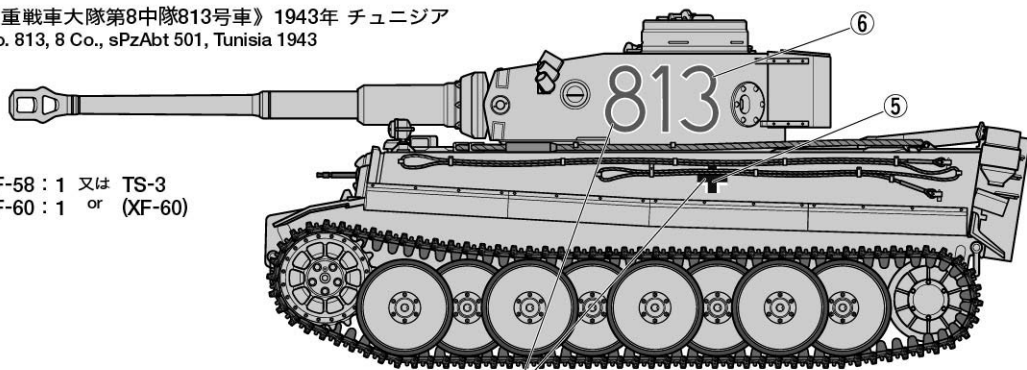

★両側に貼ります。  
★Apply decals to both sides.  
★Abziehbilder auf beiden Seiten aufbringen.  
★Apposer le decal des deux cotés.

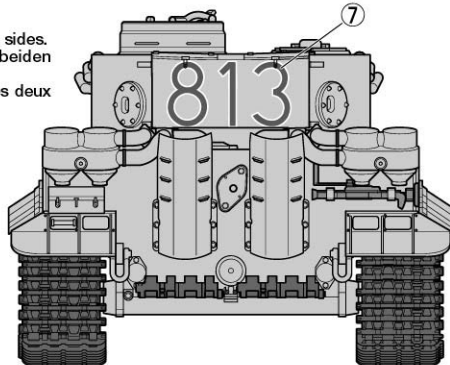

## APPLYING DECALS

《スライドマークのはりかた》

- ①はりたいマークをハサミで切りぬきます。
- ②マークをぬるま湯に10秒ほどひたしてからタオル等の布の上におきます。
- ③台紙のはしを手で持ち、貼るところにマークをスライドさせてモデルに移して下さい。
- ④指に少し水をつけてマークをぬらしながら、正しい位置にずらしします。
- ⑤やわらかい布でマークの内側の気泡をおし出しながら、おしつけるようにして水分をとります。

### DECAL APPLICATION

1. Cut off decal from sheet.

2. Dip the decal in tepid water for about 10 sec. and place on a clean cloth.

3. Hold the backing sheet edge and slide decal onto the model.

4. Move decal into position by wetting decal with finger.

5. Press decal gently down with a soft cloth until excess water and air bubbles are gone.

### ANBRINGUNG DES ABZIEHBILDES

1. Abziehbild vom Blatt ausschneiden.

2. Das Abziehbild ungefähr 10 Sek. in lauwarmes Wasser tauchen, dann auf sauberen Stoff legen.

3. Die Kante der Unterlage halten und das Abziehbild auf das Modell schieben.

4. Das Abziehbild an die richtige Stelle schieben und dabei mit dem Finger das Abziehbild

naßmachen.

5. Das abziehbild mit weichen Stoff ganz andrücken, bis kein überflüssiges Wasser und keine Luftblasen mehr vorhanden sind.

### APPLICATION DES DECALCOMANIES

1. Découpez la décalcomanie de sa feuille.

2. Plongez la décalcomanie dans de l'eau tiède pendant 10 secondes environ et poser sur un linge propre.

3. Retenez la feuille de protection par le côté et glissez la décalcomanie sur le modèle réduit.

4. Placez la décalcomanie à l'endroit voulu en la mouillant avec un de vos doigts.

5. Pressez doucement la décalcomanie avec un tissu doux jusqu'à ce que l'eau en excès et les bulles aient disparu.

## 部品請求について

★部品をなくしたり、こわした方は、このステッカーが貼られたカスタマーサービス取次店でご注文いただけます。また、当社カスタマーサービスに直接ご注文する場合は、右記の方法でご注文することができます。詳しくは当社カスタマーサービスまでお問い合わせください。



### ①《現金書留のご利用法》

下のカードにあなたの氏名、住所、郵便番号、電話番号をしっかりと記入してください。必要部品を○でかこみ、代金を現金書留または、定額小為替（100円以下は切手可）と一緒に申し込みください。

### ②《郵便振替のご利用法》

郵便局の払込用紙の通信欄に下のカードを参考にITEM番号、スケール、製品名、部品名、数量を必ずご記入ください。振込人住所欄には電話番号もお書きいただき、口座番号・00810-9-1118、加入者名・田宮模型でお振込ください。

③《電話でのご注文もご利用いただけます》  
パーツ代金に加えて代引き手数料（315円）をこ

負担いただければ、代金着払いにより電話でのご注文も承ります。

### 《お問い合わせ電話番号》

静岡 **054-283-0003**  
東京 **03-3899-3765**（静岡へ自動転送）  
営業時間/平日（月～金曜日）▶ 8:00～20:00  
土、日、祝日▶ 8:00～17:00



●タミヤのホームページには豊富な情報が満載です。ぜひご覧ください。

**www.tamiya.com**

### AFTER MARKET SERVICE CARD

When purchasing Tamiya replacement parts, please take or send this form to your local Tamiya dealer so that the parts required can be correctly identified and supplied. Please note that specifications, availability and price are subject to change without notice.

Parts code	ITEM 32529
5493004	Lower Hull
0013036	A Parts (1 pc.)
9003769	B & C Parts
9003770	E Parts
9003771	F Parts
9003758	G Parts
0443027	Poly Cap (Large, 4 pcs.)
9442023	Poly Cap (Small, 4 pcs.)
9493065	Decal
1053418	Instructions

# TIGER I

## INITIAL PRODUCTION (AFRICA-CORPS)

ドイツ重戦車タイガーI 極初期生産型 (アフリカ仕様)

車体下部 (ダイキャスト)	700円	5493004
Aパーツ (1枚)	510円	0013036
B・Cパーツ	510円	9003769
Eパーツ	540円	9003770
Fパーツ	370円	9003771
Gパーツ	480円	9003758
ポリキャップ (大・4個)	170円	0443027
ポリキャップ (小・4個)	120円	9442023
マーク	220円	9493065
説明図	270円	1053418

For Japanese use only!

ITEM 32529

住所

電話 ( ) -

氏名

0506



**TAMIYA**  
株式会社タミヤ  
〒422-8610 静岡県駿河区恩田原3-7

32529 1/48 Tiger I Initial (Africa) (1053418)