

# Panzerkampfwagen IV Ausf. J

## Sd.Kfz.161/2

GERMAN PANZERKAMPFWAGEN IV Ausf. J

1/48 ミリタリーミニチュアシリーズ

DIE-CAST CHASSIS

ダイキャスト製シャーシ



1/48 ドイツIV号戦車J型



The Panzerkampfwagen IV was Germany's most important tank during the Second World War. It remained in mass production throughout the conflict, with more than 8,000 units being produced. This represented more than one-third of Germany's total wartime tank production. It was the backbone of the Panzer Divisions and it was often referred to as their "Workhorse". The Pz.Kpfw. IV underwent constant improvement throughout its long career. As an example, its original short-barreled 7.5cm main gun was replaced with the long barreled 7.5cm KwK40 L/43 gun beginning with the Ausf.F2 version. The further improved 7.5cm KwK40 L/48 was added to the Ausf.G onwards. In 1944 however, with the introduction of the new Panther and Tiger tanks, plus other tactical con-

Der Panzerkampfwagen IV war Deutschlands wichtigster Panzer im Zweiten Weltkrieg. Seine Serienproduktion wurde mit mehr als 8000 produzierten Einheiten während der gesamten Auseinandersetzung aufrechterhalten. Der Anteil betrug damit mehr als ein Drittel der gesamten Panzerherstellung in Deutschland zu Kriegszeiten. Er war das Rückgrat der Panzer Divisionen und wurde oft als das "Arbeitspferd" bezeichnet. Am Pz.Kpfw. IV wurden in seiner langen Laufbahn ständig Verbesserungen eingebracht. Zum Beispiel wurde die ursprünglich kurzläufige 7,5cm Hauptkanone mit Beginn der Ausf. F2-Version durch die langläufige 7,5cm KwK40 L/43 Kanone ersetzt. Die nochmals verbesserte 7,5cm KwK40 L/48 erhielten die Ausführungen ab G aufwärts. Mit der Einführung der neuen Panther und Tiger Panzer und anderen taktischen Über-

Le Panzerkampfwagen IV fut, numériquement, le char allemand le plus important de la seconde guerre mondiale. Il fut produit en grande série tout au long du conflit. Les 8000 exemplaires fabriqués représentent le tiers de la production totale allemande de chars de combat durant toute la guerre. Le Panzer IV constituait l'épine dorsale des Panzer Divisionen où on lui donnait souvent le surnom de "cheval de trait". Le Pz.Kpfw. IV, en abrégé connu diverses améliorations tout au long de sa carrière opérationnelle. Par exemple, le canon principal court de 75 mm fut remplacé par un KwK40 L/43 de 75 mm à canon long à partir de la version Ausf. F2. A partir de la version Ausf. G, c'est un KwK40 L/48 qui fut installé. Cependant en 1944, après l'apparition des nouveaux chars Tigre et Panther, et compte tenu du changement de tournure du conflit, les Pz.Kpfw. IV commencer-

第二次大戦末期の1944年に入り、主力戦車パンサーの配備の遅れもあってドイツ軍の現実的な主力戦車としてあらゆる戦線で大きな役割を果たしていたIV号戦車は2つの面で見直しを受けました。まず戦術面では戦況の悪化から、より防御戦向けの性格を強めること。そして生産面では砲兵隊から強く要望のあった突撃砲などへの車体の転用を考えて装備の簡略化を行うことでした。こうして生まれたシリーズ最後のIV号戦車が1944年から量産が開始されたJ型です。まず省略されたのは砲塔の電動旋回装置でした。このため電源用の補助エンジンが取り除かれ、砲塔の旋回は2段変速機付きの手動となりました。空いたスペースには燃料タンクが増設され、航続距離は110km増えて320kmとなりました。これですべてに制空権を失い燃料輸送もままならなくなった戦車部隊にとって極めて好都合でした。いっぽう武装は攻撃力強化のために後期

siderations, the Pz.Kpfw. IV began to serve mainly in a defensive capacity. A need was required to simplify construction and increase productivity, plus conserve scarce raw materials. The last of the series, the Ausf. J thus had a much simpler construction, and an extra fuel tank replaced the auxiliary engine/generator. This greatly increased its range from 210km to 320km and was welcomed by the German troops, as they were having difficulty with their supply, but it was attained at the expense of electric power for the turret traversing motor. The thin steel plates known as Schürzen (skirts), first introduced with the Ausf.G, were sometimes replaced with heavy gauge wire mesh, or not even used at all.

legungen wurde der Pz.Kpfw. IV ab 1944 hauptsächlich mit Verteidigungsaufgaben betraut. Es entstand der Zwang, die Konstruktion zu vereinfachen und die Produktivität zu erhöhen, wobei auch noch die begrenzten Rohstoffe gespart werden sollten. Die letzten Modelle der Serie, die Ausf. J hatten eine sehr viel einfachere Konstruktion und ein zusätzlicher Treibstofftank trat an die Stelle von Hilfsmaschine / Generator. Die damit von 210km auf 320km enorm vergrößerte Reichweite kam den Deutschen Truppen sehr entgegen, da die Versorgung Probleme machte, wurde aber mit einer Einbuße an elektrischer Leistung für den Turm-Schwenkmotor erkauft. Die als Schürzen bekannten Stahlplatten, die erstmals an der Ausf. G zu sehen waren, wurden manchmal durch schwere Stahldrahtnetze ersetzt oder auch überhaupt nicht benutzt.

ent à être de plus en plus employé dans des missions défensives. Il était impératif de simplifier sa construction pour augmenter les cadences de production et économiser les matériaux devenant de plus en plus rare en Allemagne. Le dernier modèle produit, l'Ausf. J était donc de conception plus simple et un réservoir supplémentaire remplaçait la génératrice auxiliaire. Le rayon d'action était donc considérablement accru - passant de 210 à 320 km - à la grande satisfaction de la troupe alors ravitaillée avec difficulté. Par contre, le moteur électrique de rotation de tourelle ne disposait que d'une alimentation limitée. Les fines plaques de blindage latéral dénommées "Schürzen", apparues sur la version Ausf. G furent parfois remplacées par du gros treillis métallique ou quelquefois, tout simplement déposées.

G型から装備された長砲身48L径7.5cm戦車砲KwK40 L/48がそのまま受け継がれ、敵歩兵による接近戦を防ぐために新たに機銃弾射装置が砲塔上面に装着されました。足まわりではアイドルホイールとリターンローラーが生産性の良い鋳鋼製へと徐々に変更されていきました。G型から導入された鋼鉄製装甲板シュルツェンは初期のJ型にも装備されましたが、その防御対象は当初の対戦車ライフルからアメリカ軍のバズーカ砲など対戦車ロケット兵器へと移っていました。また生産途中から金網製の車体シュルツェンが採用されましたが、メンテナンス時の着脱の不便さから取り外した車輛も多かったようです。IV号戦車は高い信頼性と稼働率により「軍馬」と評され、ドイツ軍歩兵の友として戦いました。そしてJ型はぎりぎりまで機構を簡略化し、最後まで戦い抜いたIV号戦車の最終型として戦車史にその名を残しているのです。

### RECOMMENDED TOOLS

●用意する工具 / Tools recommended / Benötigtes Werkzeug / Outillage nécessaire

接着剤 (プラスチック用)  
Cement  
Kleber  
Colle



ピンセット  
Tweezers  
Pinzette  
Précettes



ニッパー  
Side cutters  
Seitenschneider  
Pince coupante

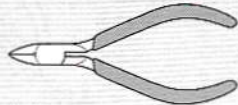

ナイフ / Modeling knife  
Modelliermesser  
Couteau de modéliste



+ドライバー M / + Screw driver (medium)  
+ Schraubenzieher (mittel)  
Tournevis + (moyen)



瞬間接着剤 / Instant cement  
Sekundenkleber  
Colle rapide



ピンバイス (1.5mm) / Pin vise  
Schraubstock  
Outil à percer



# READ BEFORE ASSEMBLY

**注意** ●このキットは組み立てモデルです。作る前に必ず説明書を最後までお読みください。また小学生などの低年齢の方が組み立てる時は、保護者の方もお読みください。また接着剤や塗料は、必ずプラスチック用をお使いください。(別売)●工具の使用には十分注意してください。特にナイフ、ニッパーなどの刃物によるケガや事故に注意してください。●接着剤や塗料は使用する前にそれぞれの注意書きをよく読み、指示に従って正しく使用し、使用する時は換気に十分注意してください。●小さなお子様のいる所で工作はやめてください。小さな部品の飲み込みや、ビニール袋をかぶったの窒息などの危険な状況が考えられます。

**CAUTION** ●Read carefully and fully understand the instructions before commencing assembly. A supervising adult should also read the instructions if a child assembles the model. ●When assembling this kit, tools including knives are used. Extra care should be taken to avoid personal injury. ●Read and follow the instructions supplied with paint and/or cement, if used (not included in kit). Use plastic cement and paints only. ●Keep out of reach of small children. Children must not be allowed to put any part in their mouths, or pull vinyl bag over their heads.

**VORSICHT** ●Bevor Sie mit dem Zusammenbau beginnen, sollten Sie alle Anweisungen gelesen und verstanden haben. Fall sein Kind das Modell zusammenbaut, sollte ein beaufsichtigender Erwachsener die Bauanleitung ebenfalls gelesen haben. ●Beim Zusammenbau dieses Bausatzes werden Werkzeuge einschließlich Messer verwendet. Zur Vermeidung von Verletzungen ist besondere Vorsicht angebracht. ●Wenn Sie Farben und/oder Kleber verwenden (nicht im Bausatz enthalten), beachten und befolgen Sie die dort beiliegenden Anweisungen. Nur Klebstoff und Farben für Plastik verwenden. ●Bausatz von kleinen Kindern fernhalten. Verhüten Sie, daß Kinder irgendwelche Bauteile in den Mund nehmen oder Plastiktüten über den Kopf ziehen.

**PRECAUTIONS** ●Bien lire et assimiler les instructions avant de commencer l'assemblage. La construction du modèle par un enfant doit s'effectuer sous la surveillance d'un adulte. ●L'assemblage de ce kit requiert de l'outillage, en particulier des couteaux de modélisme. Manier les outils avec précaution pour éviter toute blessure. ●Lire et suivre les instructions d'utilisation des peintures et ou de la colle, si utilisées (non incluses dans le kit). Utiliser uniquement une colle et des peintures spéciales pour le polystyrène. ●Garder hors de portée des enfants en bas âge. Ne pas laisser les enfants mettre en bouche ou sucer les pièces, ou passer un sachet vinyl sur la tête.

## PAINTS REQUIRED

●塗装指示のマークです。タミヤカラーのカラーナンバーで指示しました。 This mark denotes numbers for Tamiya Paint colors.

- TS-1 ●レッドブラウン / Red brown / Rotbraun / Rouge brun
- TS-2 ●ダークグリーン / Dark green / Dunkelgrün / Vert foncé

- TS-3 ●ダークイエロー / Dark yellow / Dunkelgelb / Jaune foncé
- X-10 ●ガンメタル / Gun metal / Metall-Grau / Gris acier
- XF-1 ●フラットブラック / Flat black / Matt Schwarz / Noir mat
- XF-2 ●フラットホワイト / Flat white / Matt Weiß / Blanc mat
- XF-49 ●カキ / Khaki / Khaki / Kaki

- XF-56 ●メタリックグレイ / Metallic grey / Grau-Metallisch / Gris métallisé
- XF-60 ●ダークイエロー / Dark yellow / Dunkelgelb / Jaune foncé
- XF-61 ●ダークグリーン / Dark green / Dunkelgrün / Vert foncé
- XF-64 ●レッドブラウン / Red brown / Rotbraun / Rouge brun

## ASSEMBLY



- 組立説明図の中で塗装指示のない部品はTS-3 (XF-60) ダークイエローで塗装します。
- When no color is specified, paint the item with TS-3 (XF-60) Dark yellow.
- Wenn keine Farbe angegeben ist, Teile mit TS-3 (XF-60) Dunkelgelb.
- Lorsqu'aucune teinte n'est spécifiée, peindre en TS-3 (XF-60) Jaune foncé.

### 《瞬間接着剤について》

- ★通常は塗装する前に使用します。その際、接着面の油分を十分に取ってください。塗装後に接着したい場合は接着面の塗料を落としてから使用します。この時、塗料が残っていると接着力が極端に低下するので注意しましょう。
- ★接着剤をつけすぎると接着力が落ちるだけでなく、白化しやすくなるので注意してください。
- ★劣化した接着剤は使用しないでください。不要な部品を試してから使用してください。
- ★使用する際は瞬間接着剤の取扱説明をよく読んでからご使用ください。

### Instant cement

- ★Remove any paint or oil from cementing surface

### before affixing parts.

- ★Use only a small amount of cement. Too much cement will make joints turn white and lose adhesion.
- ★Do not use old cement. Test cement first with unnecessary parts such as sprues before use.
- ★Carefully read instructions on use before cementing.
- Sekundenkleber**
- ★Entfernen Sie alle Farbe und Ölflecke von der Kleboberfläche bevor sie Teile ankleben.
- ★Verwenden Sie nur geringe Mengen Klebstoff. Bei zuviel Klebstoff kann sich die Verbindung verschieben und die Haftkraft verloren gehen.
- ★Verwenden Sie keinen alten Klebstoff. Testen

### Sie den Kleber vor der Anwendung zuerst mit nicht benötigten Teilen etwa vom Spritzling.

- ★Vor dem Kleben die Gebrauchsanleitung sorgfältig lesen.
- Colle rapide**
- ★Enlever les traces de peinture ou de graisse des surfaces de contact avant de coller les pièces.
- ★N'utiliser qu'une petite quantité de colle. Un excès peut blanchir les lignes de joint et limiter l'adhésion.
- ★Ne pas utiliser une colle périmée. Tester la colle sur des pièces inutilisées comme des morceaux de grappes avant utilisation effective.
- ★Lire soigneusement les instructions avant de coller.

**1** ホイールの組み立て  
Wheels  
Räder  
Roues

《ドライブスプロケット》  
Drive sprocket  
Kettentreibrad  
Barbotin

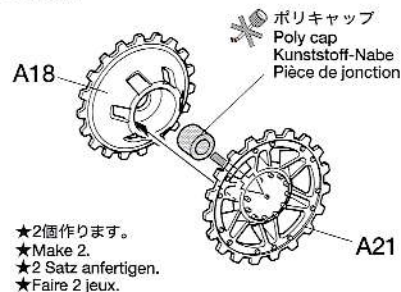

《ロードホイール》  
Road wheel  
Lauftrad  
Roue de route

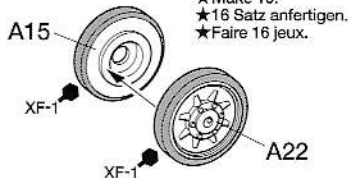

《アイドラーホイール》  
Idler wheel  
Spannrad  
Poulie-guide

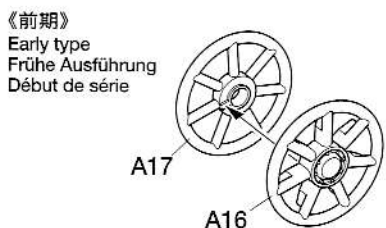

《リターンローラー》  
Return roller  
Rücklaufrolle  
Galet de retour



《後期》  
Late type  
Späte Ausführung  
Fin de série

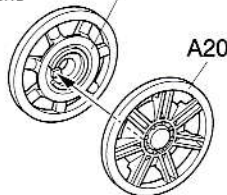

- ★どちらか選んで組み立てます。
- ★Select either type.
- ★Wählen Sie eine Ausführung.
- ★Choisir l'une ou l'autre.

このマークの部品は接着しません。  
Do not cement.  
Nicht kleben.  
Ne pas coller.

**2** 前後パネルの組み立て  
Front and rear panel assembly  
Zusammenbau von Front- und Heckplatte  
Assemblage des panneaux avant et arrière

《フロントパネル》  
Front panel  
Frontplatte  
Panneau avant

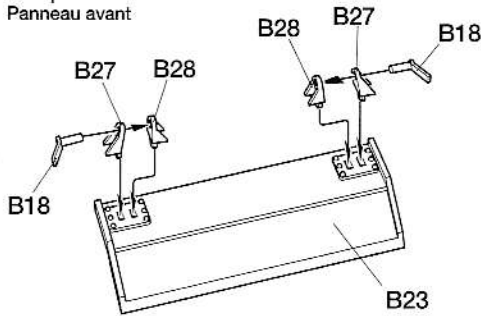

《マフラー》  
Muffler  
Auspuff  
Echappement

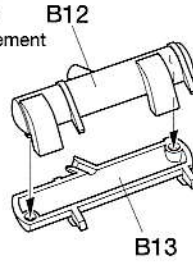

《リアパネル》  
Rear panel  
Heckplatte  
Panneau arrière

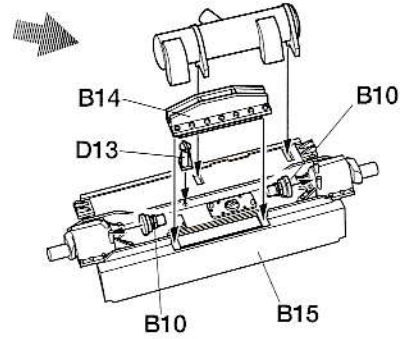

**3** サスペンションの取り付け  
Attaching suspension  
Radaufhängung-Einbau  
Fixation de la suspension

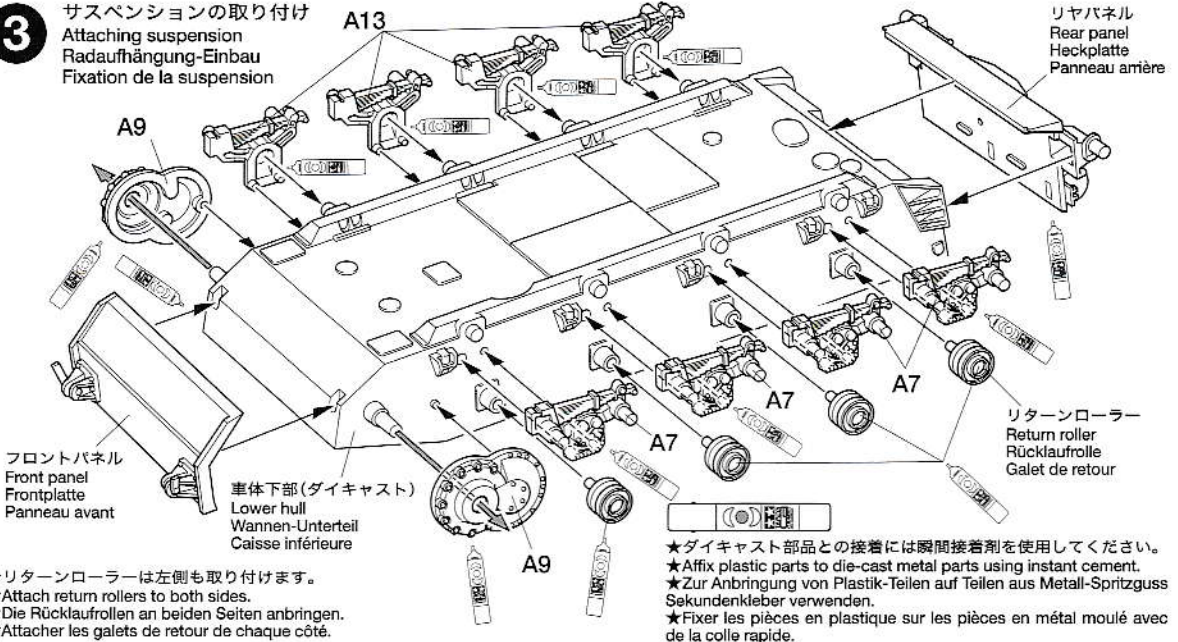

**4** ホイールの取り付け  
Attaching wheels  
Einbau der Räder  
Fixation des roues

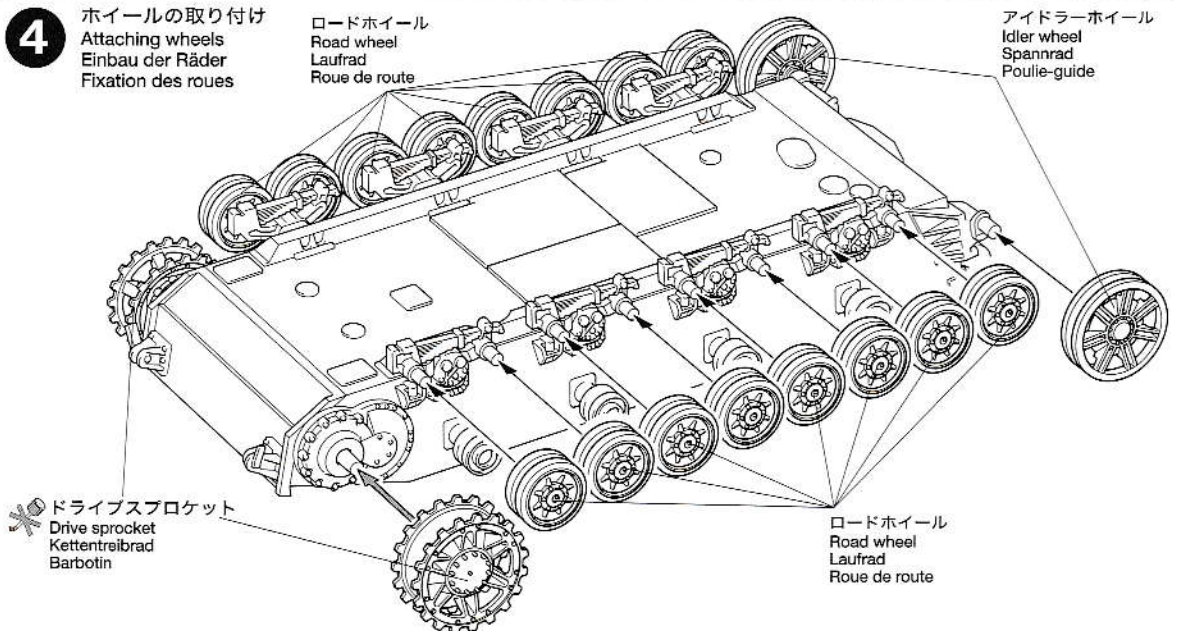

**5** キャタピラの取り付け  
Attaching tracks  
Einbau der Ketten  
Installation des chenilles

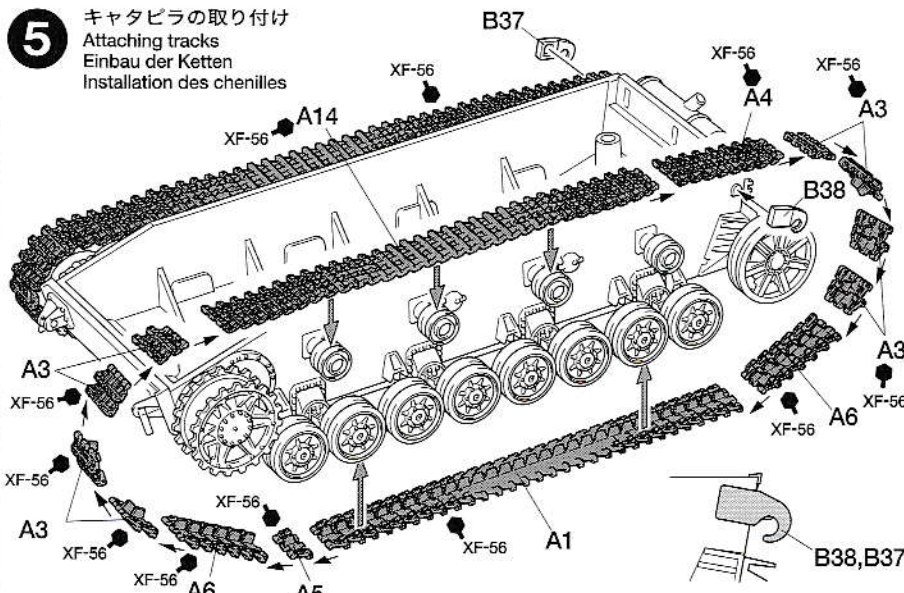

★始めにドライブスプロケットにA3を接着し、順にキャタピラを接着剤で連結していきま。最後まで連結したら形を整え、流し込み接着剤でホイールと接着します。作業は途中でやめず最後までおこなってください。右側も同様に取り付けます。

★Begin track assembly by fitting A3 to drive sprocket. Glue each track link together in order and after that adjust fitting. Fix track to wheels using Tamiya Extra Thin Cement. Repeat same procedure for right side tracks.

★Beginnen Sie den Zusammenbau der Kette, indem sie A3 an das Antriebsrad anpassen. Kleben Sie die Kettenglieder der Reihe nach zusammen und richten sie danach passend aus. Befestigen Sie die Kette mit Tamiya Extra Dünnem Kleber an den Rädern. Wiederholen Sie die gleiche Prozedur für die Kette der rechten Seite.

★Commencer l'assemblage de la chenille en installant A3 sur le barbotin. Collez les maillons ensemble dans l'ordre et ajuster. Fixez les aux roues avec de la colle extra-fluide Tamiya. Répéter l'opération pour la chenille droite.

**6** 車体裏面部品の取り付け  
Attaching hull inside parts  
Befestigen der Teile innerhalb des Rumpfes  
Fixation des pièces internes de caisse

《リアフェンダーの加工》  
Rear fenders  
Kotflügel hinten  
Garde-boues arrière

★シュルツェン架を取り付ける場合は切りかきます。  
★Modify fenders as shown when attaching hull schürzen (skirt armor) stay.  
★Bei Anbringung der Klammern für die Schürzen Kotflügel gemäß Abbildung ändern.  
★Modifier les garde-boues comme indiqué si les supports de schürzen (blindages latéraux) sont installés.

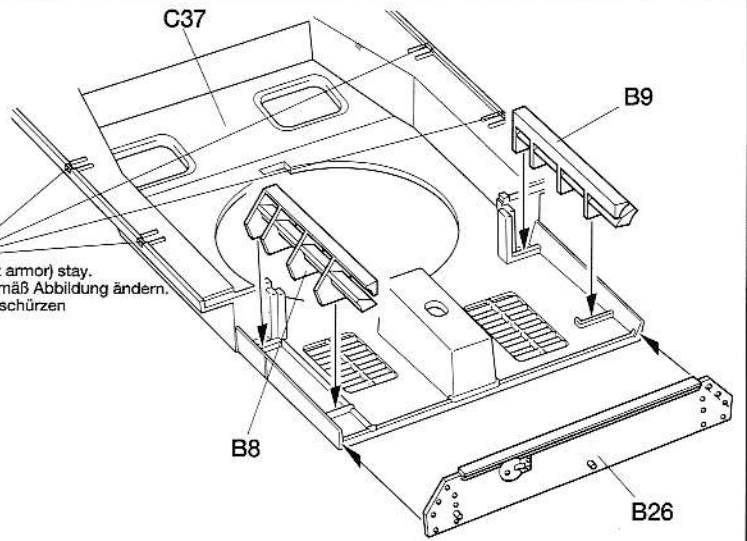
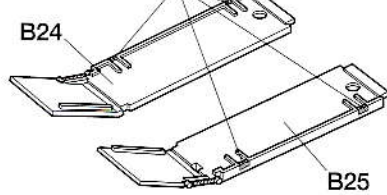

**7** リアフェンダーの取り付け  
Attaching rear fenders  
Anbringung der hinteren Kotflügel  
Fixation des garde-boues

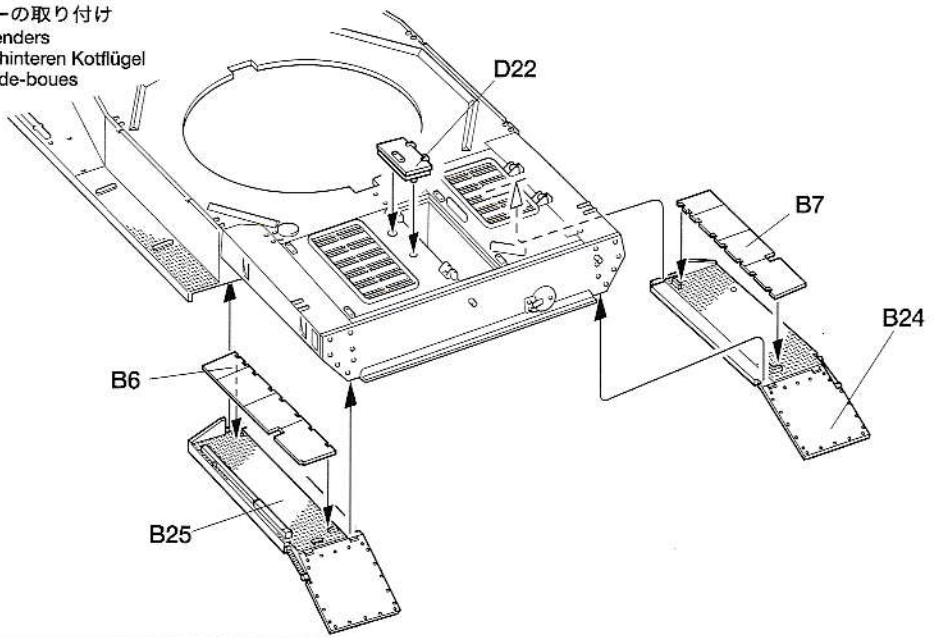

**8**

前面装甲板の取り付け  
 Attaching front armor plate  
 Befestigen der vorderen Panzerplatte  
 Fixation de la plaque de blindage avant

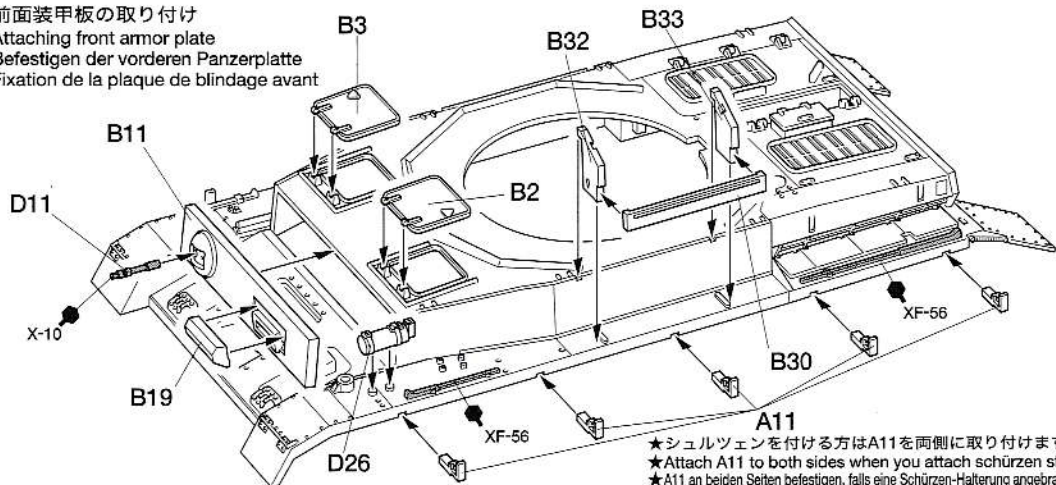

★シュルツェンを付ける方はA11を両側に取り付けます。  
 ★Attach A11 to both sides when you attach schürzen stay.  
 ★A11 an beiden Seiten befestigen, falls eine Schürzen-Halterung angebracht wird.  
 ★Fixer A11 des deux côtés lorsque les supports de Schürzen sont installés.

**9**

車体上部の取り付け  
 Hull parts assembly  
 Zusammenbau der Wannen-Einzelteile  
 Fixation des pièces de la caisse supérieure

車体上部  
 Upper hull  
 Wannen-Oberteil  
 Coque supérieure

2mmビス  
 Screw  
 Schraube  
 Vis

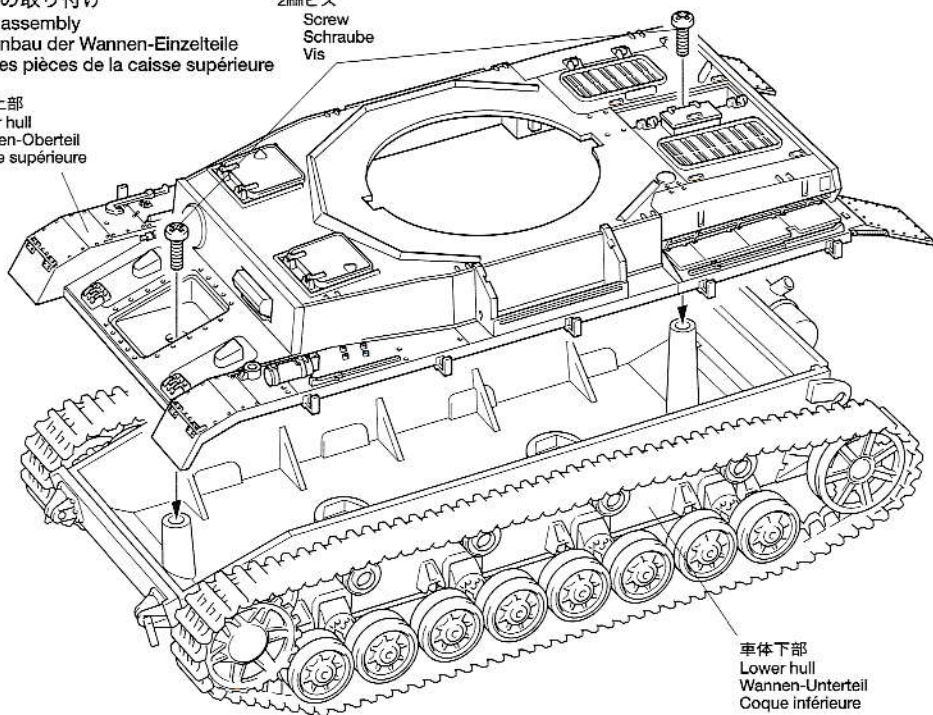

車体下部  
 Lower hull  
 Wannen-Unterteil  
 Coque inférieure

**10**

車体部品の組み立て  
 Hull parts assembly  
 Zusammenbau der Wannen-Einzelteile  
 Equipement de la caisse supérieure

《予備転輪》  
 Spare wheel  
 Ersatzrad  
 Roue de rechange

★2個作ります。  
 ★Make 2.  
 ★2 Satz anfertigen.  
 ★Faire 2 jeux.

《ボッシュ型ライト》  
 Bosch headlight  
 Bosch-Scheinwerfer  
 Phare Bosch

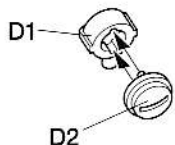

《牽引シャックル》  
 Shackle  
 Schlepphaken  
 Crochet

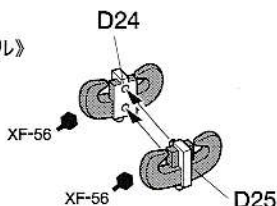

《ジャッキ》  
 Jack  
 Wagenheber  
 Cric

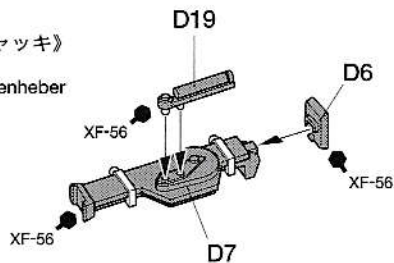

**11**

車体部品の取り付け  
 Attaching hull parts  
 Befestigung der Rumpfteile  
 Fixation des équipements de caisse

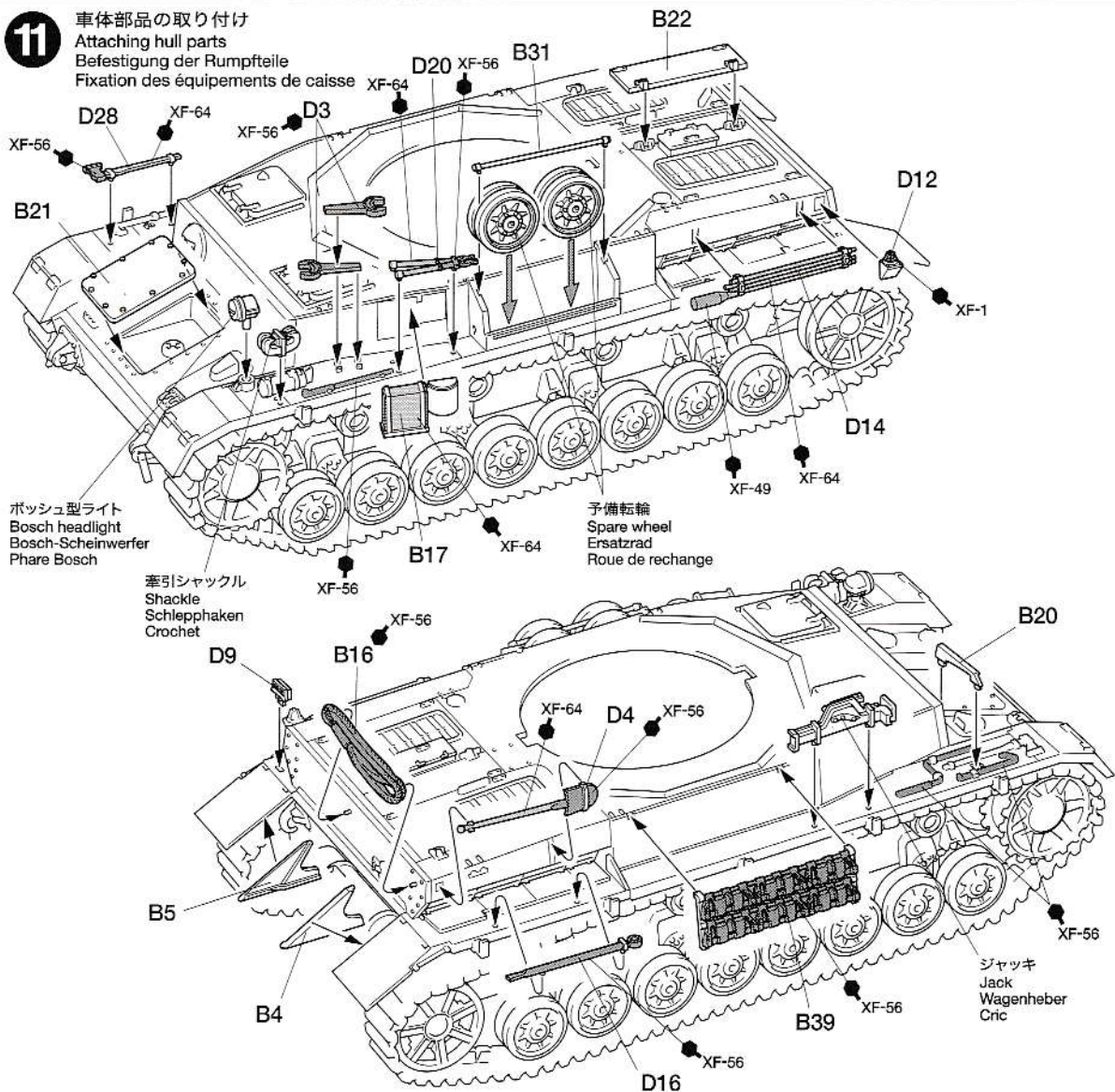
**12**

シュルツェン架の取り付け  
 Attaching Schürzen stay  
 Einbau der Schürzen-Halterung  
 Fixation des supports de schürzen

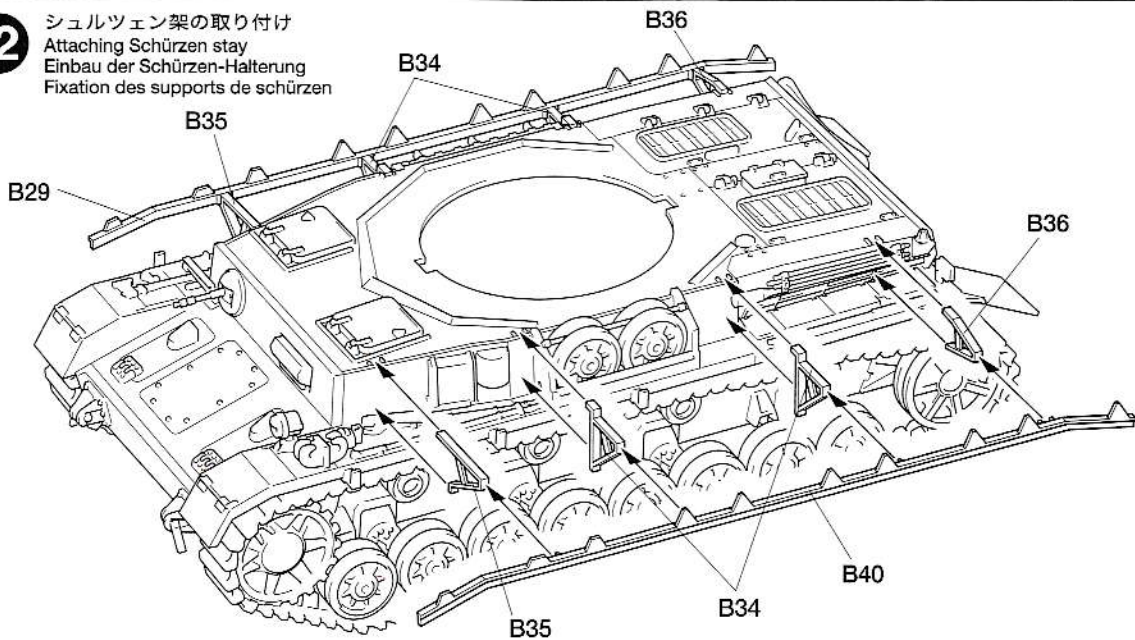

**13**

砲塔部品の組み立て  
Turret parts assembly  
Zusammenbau der Turmteile  
Fixation des pièces de tourelle

《キューポラ》  
Cupola  
Turmkuppel  
Coupole

《ゲベックカステン》  
Storage box  
Gepäckkasten  
Caisson de rangement

《砲塔前面》

Gun mantlet  
Kanonen-Ummantelung  
Bouclier du canon

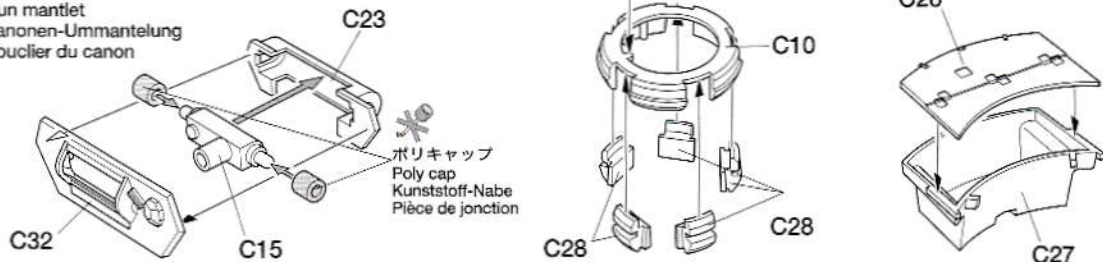
**14**

砲塔の組み立て1  
Turret 1  
Turm 1  
Tourelle 1

- ★C7の向きに注意します。
- ★Note direction.
- ★Auf richtige Platzierung achten.
- ★Noter le sens.

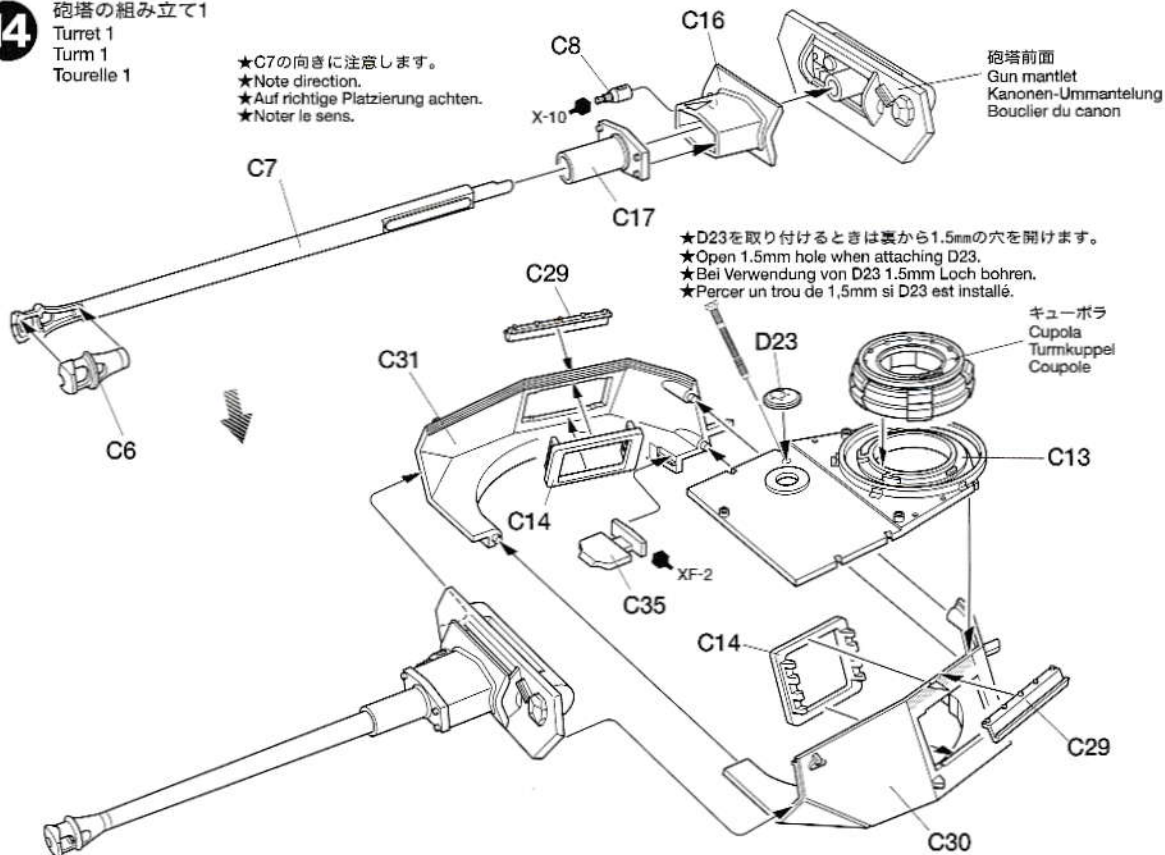

- ★D23を取り付けるときは裏から1.5mmの穴を開けます。
- ★Open 1.5mm hole when attaching D23.
- ★Bei Verwendung von D23 1.5mm Loch bohren.
- ★Percer un trou de 1,5mm si D23 est installé.

キューポラ  
Cupola  
Turmkuppel  
Coupole

**15**

砲塔の組み立て2  
Turret 2  
Turm 2  
Tourelle 2

- ★右図のC18は開状態です。
- ★Illustration shows C18 opening position.
- ★Die Abbildung zeigt C18 in geöffneter Stellung.
- ★Le dessin montre C18 en position ouverte.

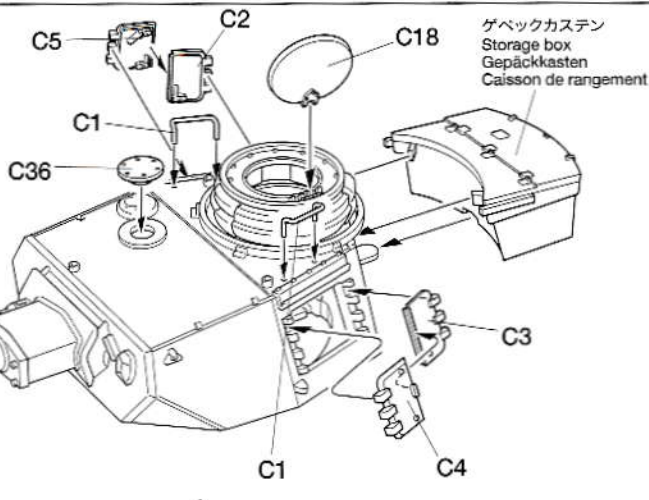

ゲベックカステン  
Storage box  
Gepäckkasten  
Caisson de rangement

**16** シュルツェンの取り付け  
Attaching turret schürzen  
Schürzen des Turms  
Schürzen de tourelle

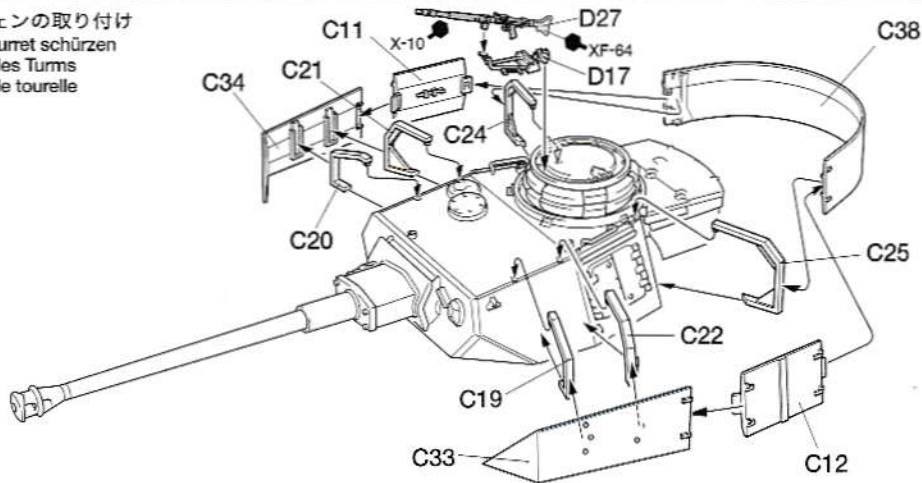

**17** 砲塔の取り付け  
Attaching turret  
Turm-Einbau  
Fixation de la tourelle

《予備キャタピラ》  
Spare track link  
Ersatz-Kettenglied  
Maillons de rechange

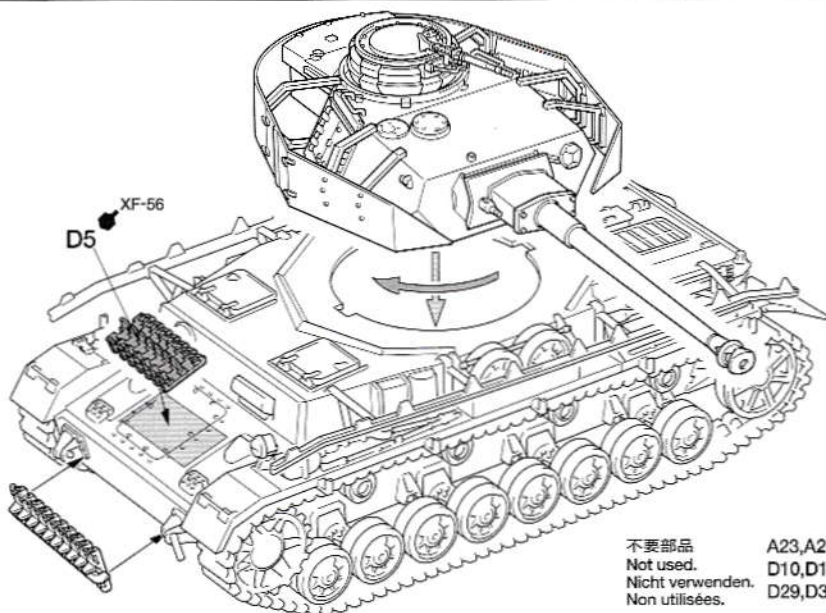
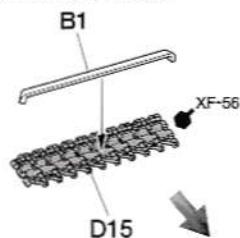

不要部品  
Not used.  
Nicht verwenden.  
Non utilisées.

A23,A24,D8,  
D10,D18,D21,  
D29,D30,D31

## PAINTING

### 《IV号戦車J型の塗装》

1943年2月からドイツ軍車両はすべて工場  
でダークイエローに塗装されることになり、  
各部隊でその上からレッドブラウン、ダーク  
グリーンの迷彩を施していました。1944  
年8月からはこの工程すべてが工場で行わ  
れるようになり、同年11月からは使用色は  
そのままにベースがダークグリーンに変更  
されています。迷彩パターンは図中の塗装  
図とパッケージを参考してください。細  
部の塗装は相立図中に●マークとタミヤカ  
ラーの色番号で指示してあります。

**Painting the Panzerkampfwagen IV Ausf. J**  
From February 1943, all German armored ve-  
hicles received a dark yellow undercoat be-  
fore leaving the factory, upon which red  
brown/dark green camouflage was added at  
the individual unit level. However, after Au-  
gust 1944, final painting was completed be-  
fore leaving the factory, while subsequent to  
November 1944, dark green became the  
base color onto which dark yellow/red brown  
camouflage was painted.

**Lackierung des Pz.Kpfw. IV Ausf. J**  
Ab Februar 1943 erhielten alle deutschen  
Panzer-Fahrzeuge, bevor sie das Werk ver-  
ließen, eine Grundierung in Dunkelgelb, auf  
welche dann ein rotbraun-dunkelgrüner Tar-

nanstrich je nach dem Standard der einzel-  
nen Einheit aufgebracht wurde. Nach Aug-  
ust 1944 wurde jedoch die Endlackierung  
vor dem Verlassen des Werkes vorgenom-  
men, im Anschluss an November 1944  
wurde allerdings Dunkelgrün die Grundfarbe,  
auf welche der Tarnanstrich in Dunkel-  
gelb/Rotbraun aufgemalt wurde.

**Peinture de Pz.Kpfw. IV Ausf. J**  
A partir de février 1943, les véhicules blindés  
allemands sortaient d'usine entièrement  
peints en jaune sombre. Il était communé-  
ment appliqué par-dessus un camouflage  
brun rouge et vert foncé. Vers novembre  
1944, il fut ainsi modifié: base vert sombre  
avec motifs brun rouge et jaune sombre.

## APPLYING DECALS

### 《スライドマークのほりかた》

- ①ほりたいマークをハサミで切りぬきます。
- ②マークをぬるま湯に10秒ほどひたしてか  
タオル等の布の上におきます。
- ③台紙のはしを手で持ち、貼るところにマ  
ークをスライドさせてモデルに移してくだ  
さい。
- ④指に少し水をつけてマークをぬらしなが  
ら、正しい位置にずらしします。
- ⑤やわらかい布でマークの内側の気泡をお  
し出しながら、おしつけるようにして水分  
をとります。

### DECAL APPLICATION

1. Cut off decal from sheet.
2. Dip the decal in tepid water for about 10  
sec. and place on a clean cloth.
3. Hold the backing sheet edge and slide decal  
onto the model.
4. Move decal into position by wetting decal  
with finger.
5. Press decal gently down with a soft cloth un-  
til excess water and air bubbles are gone.

### ANBRINGUNG DES ABZIEHBILDES

1. Abziehbild vom Blatt ausschneiden.
2. Das Abziehbild ungefähr 10 Sek. in lauwarmes  
Wasser tauchen, dann auf sauberen Stoff legen.
3. Die Kante der Unterlage halten und das Ab-  
ziehbild auf das Modell schieben.
4. Das Abziehbild an die richtige Stelle schie-  
ben und dabei mit dem Finger das Abziehbild  
naßmachen.

ben und dabei mit dem Finger das Abziehbild  
naßmachen.

### APPLICATION DES DÉCALCOMANIES

1. Découpez la décalcomanie de sa feuille.
2. Plongez la décalcomanie dans de l'eau tiède  
pendant 10 secondes environ et poser sur  
un linge propre.
3. Retenez la feuille de protection par le côté et  
glissez la décalcomanie sur le modèle réduit.
4. Placez la décalcomanie à l'endroit voulu en  
la mouillant avec un de vos doigts.
5. Pressez doucement la décalcomanie avec  
un tissu doux jusqu'à ce que l'eau en excès  
et les bulles aient disparu.



**A**

所属不明 723号車 1944年 8月 ノルマンディ  
 Tank No. 723, Unit unknown, August 1944, Normandy, France

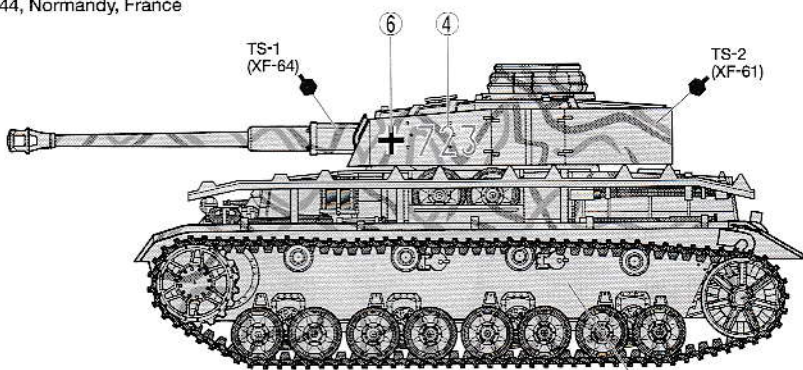
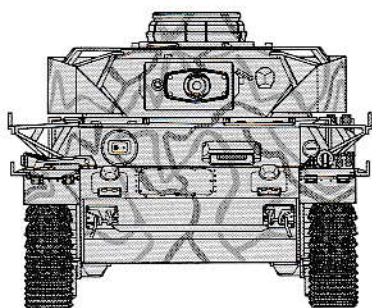

- ★マークは車体の右側にも貼ります。
- ★Apply decal on both sides.
- ★Aufkleber an beiden Seiten anbringen.
- ★(Apposer les decals des deux côtés.)

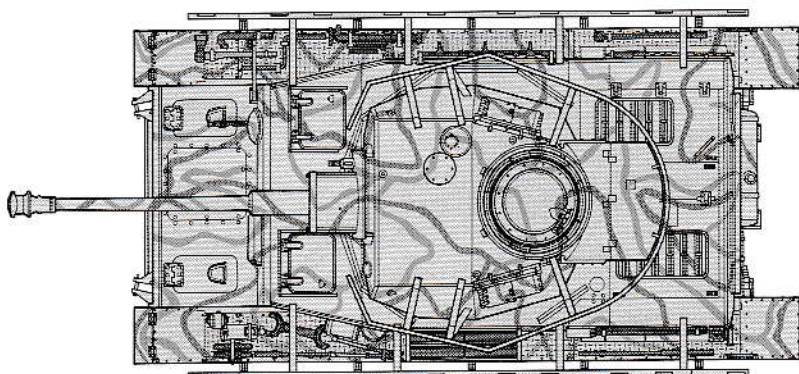
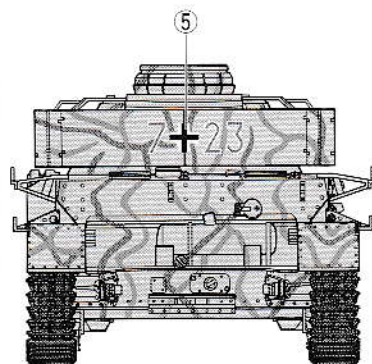
**B**

所属不明 806号車 1944年 フランス  
 Tank No. 806, Unit unknown, 1944 France

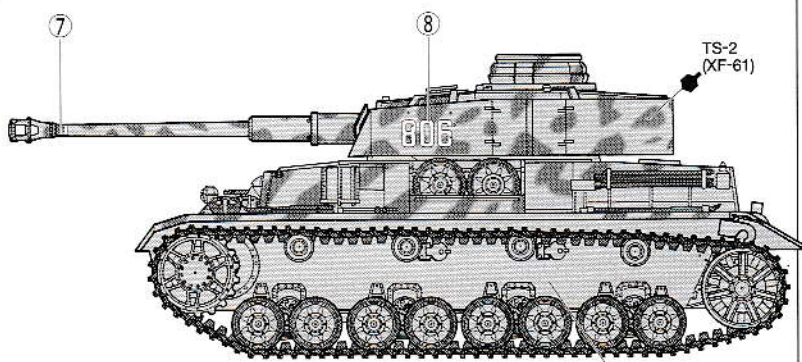
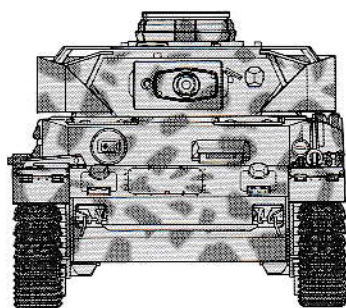

- ★マークは車体の右側にも貼ります。
- ★Apply decal on both sides.
- ★Aufkleber an beiden Seiten anbringen.
- ★Apposer les decals des deux côtés.

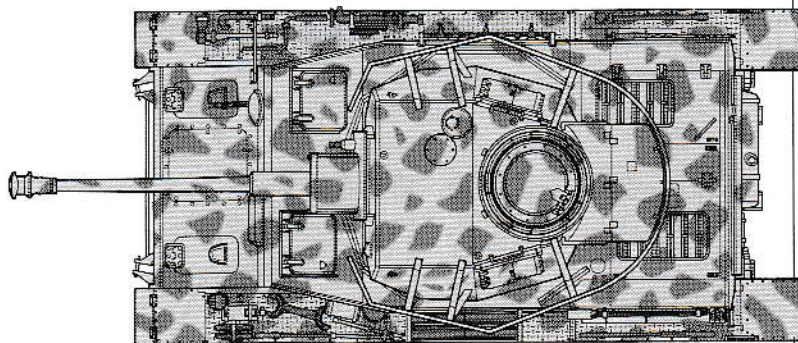
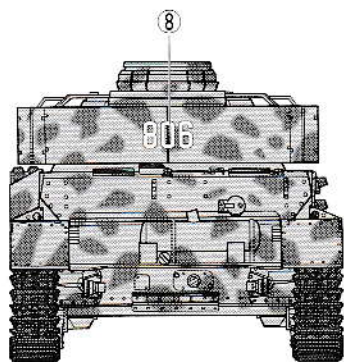

**G** 場所不明、年代不明 1032号車  
Tank No. 1032, Detail unknown

- 1032号車の側面および後面面はパッケージサイドを参考にしてください。鉄十字は③を使います。
- Refer to illustrations on box side when depicting tank no. 1032. Use decal ③ for tank No. 1032.
- Beachten Sie die Abbildung auf der Seite der Schachtel, wenn Sie Panzer Nr. 1032 darstellen wollen. Abziehbild ③ für Panzer Nr. 1032 verwenden.
- Se reporter à l'illustration sur le côté de la boîte lors du choix du char No. 1032. Utiliser le decal ③ pour le char No. 1032.

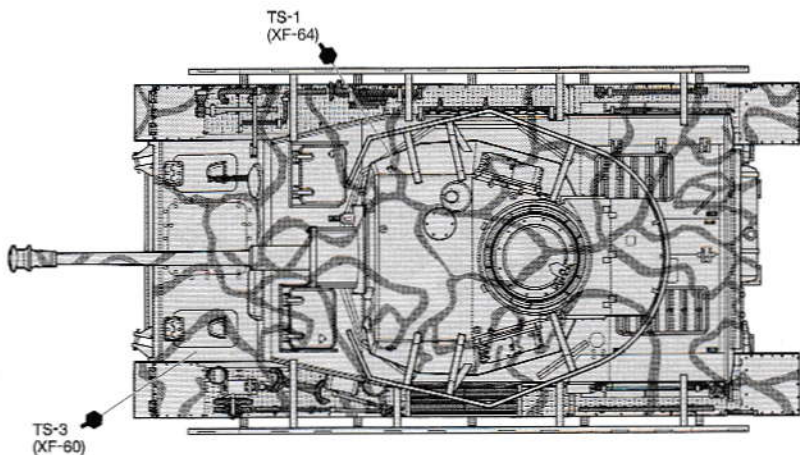

**Model MAGAZINE INTERNATIONAL**

《タミヤモデルマガジン》  
海外の一流モデラーの作品が豊富な写真で身近に楽しめます。タミヤをはじめ、世界の製品をテーマに製作記事や資料など詳しく紹介。模型作りの参考に欠かせません。英語版、一部900円。(日本語要訳つき) お求めは当社カスタマーサービスまでお問い合わせください。



1/48 WWII German Infantry Set (32512)  
1/48 ドイツ国防軍歩兵チーム



1/48 WWII German Panzer Grenadier Set (32514)  
1/48 ドイツ装甲擲弾兵チーム

**アクセサリも豊富な1/48シリーズ**  
1/48 ミリタリーミニチュアシリーズ



1/48 Jerry Can Set (32510)  
1/48 ジェリカンセット

1/48 Brick Wall, Sand Bag & Barricade Set (32508)  
1/48 レンガ・土のう・バリケードセット

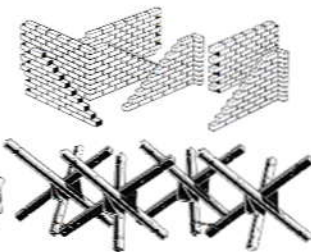

1/48 Road Sign Set (32509)  
1/48 道標セット

**部品請求について**

★部品をなくしたり、こわした方は、このステッカーが貼られたカスタマーサービス取次店でご注文いただけます。また、当社カスタマーサービスに直接ご注文する場合は、右記の方法でご注文することができます。詳しくは当社カスタマーサービスまでお問い合わせください。

**タミヤ・カスタマーサービス取次店**

パーツのお取り寄せに大変便利なお店です。

TAMIYA  
029-3233-8111 (FAX) 029-3233-8112 (TEL)  
029-3233-8113 (FAX) 029-3233-8114 (TEL)

- ①《現金書留のご利用法》  
下のカードにあなたの氏名、住所、郵便番号、電話番号をしっかりと記入してください。必要部品を○でかこみ、代金を現金書留または、定額小為替(100円以下は切手可)と一緒に申し込めください。
- ②《郵便振替のご利用法》  
郵便局の払込用紙の通信欄に下のカードを参考にITEM番号、スケール、製品名、部品名、数量を必ずご記入ください。振込人住所欄には電話番号もお書きいただき、口座番号・00810-9-1118、加入者名・田宮模型でお振込ください。
- ③《電話でのご注文もご利用いただけます》  
パーツ代金に加えて代引き手数料(315円)をご

負担いただければ、代金着払いにより電話でのご注文も承ります。

《お問い合わせ番号》  
静岡 054-283-0003  
東京 03-3899-3765 (静岡へ自動転送)  
営業時間/平日(月~金曜日)▶ 8:00~20:00  
土、日、祝日▶ 8:00~17:00



●タミヤのホームページには豊富な情報が満載です。ぜひご覧ください。

[www.tamiya.com](http://www.tamiya.com)

**AFTER MARKET SERVICE CARD**

When purchasing Tamiya replacement parts, please take or send this form to your local Tamiya dealer so that the parts required can be correctly identified and supplied. Please note that specifications, availability and price are subject to change without notice.

Parts code	ITEM	32518
5493012	Lower Hull	
0004393	A Parts (1 pc.)	
0004394	B Parts	
0004395	C Parts	
9003714	D Parts	
9443023	2x6mm Screw (2 pcs.)	
9442023	Poly Cap (4 pcs.)	
9493055	Decal	
9803010	Instructions	

**Panzerkampfwagen IV Ausf. J Sd.Kfz.1612**

1/48 ミリタリーミニチュアシリーズ  
ドイツIV号戦車J型

車体下部	580円	5493012
A/パーツ (1枚)	410円	0004393
B/パーツ	480円	0004394
C/パーツ	480円	0004395
D/パーツ	360円	9003714
2×6mm丸ビス (2本)	150円	9443023
ポリキャップ (4個)	120円	9442023
マーク	210円	9493055
説明図	270円	9803010

For Japanese use only!

ITEM 32518

住所

電話 ( ) -

氏名

0905

**TAMIYA**  
株式会社タミヤ  
〒422-8610 静岡県駿河区豊田原3-7

32518 1/48 Panzerkampfwagen IV Ausf. J Sd.Kfz.161/2 (1053403)

《シュルツェンの製作》

IV号戦車はロードホイールが小さく、むき出しになってしまう車体側面装甲をロシア製の対戦車ライフルから守るため、シュルツェンと呼ばれる追加装甲板が装備されました。本格的に装備されるのはG型からで、J型は基本的にH型と同じシュルツェンが使用されたようです。また、最後期にはメッシュ製のシュルツェンも見受けられますが、このタイプは特にバズーカ砲などの成形炸薬弾に有効だったと言われています。

実車のシュルツェンの厚みは約5mm。1/48スケールで換算すると0.1mm程度ですが、加工が困難なためここでは0.3mmのプラバンを使います。シュルツェンは5枚の板と台形の先端部で構成され、5枚の板が少しずつ重なり合うように装着されることで、前方からの機銃弾がシュルツェン内部に入り込むのを防いでいます。

①簡単な加工

下のシュルツェンの型紙をペーパーボンドなどで0.3mmのプラバンに貼り、外形線を切り抜いた後に分割部分にPカッターで溝を付けます。先端部は別に切り出した後、車体の内側に折れ曲がった形で接着します。

②本格的な工作

この型紙を5枚コピーしてプラバンに貼り、重なる部分を生かして左右それぞれ5枚の板を切り出します。重なり合う部分の型紙をはがし、シュルツェン上面図左を参考に、5番の上に4番、4番の上に3番と後から順に重ね合わせて接着します。最後に一番前の先端部を接着し、陰のかかったシュルツェン架の図にあわせて接着します。また型紙にはシュルツェン架にかけるための取っ手も示してあります。実車はこの取っ手をシュルツェン架に引っかけて固定していました。追加工作の参考にしてください。

Many Panzer IV tanks serving on the Eastern front were fitted with schürzen (side skirt armor) for protection from Soviet anti-tank rounds. Most Type G, H and J Panzers were fitted with schürzen. Later in the war, plate schürzen gave way to wire-mesh type, which was more effective against shaped charge HEAT rounds fired from bazookas.

Plate type schürzen were 5mm thick on actual size tanks, meaning that if scaled down to 1/48 size they would be 0.1mm thick. However, due to the difficulty of working with such thin material, we will use 0.3mm plastic board. Schürzen were composed of 5 panels and a trapezoid-shaped front end plate. The 5 panels each overlapped slightly, so as to cause enemy rounds to ricochet off without penetrating.

1. Easy way to make schürzen

Glue paper schürzen patterns below to 0.3mm thick plastic board. Cut around outline, then make groove along lines between panels with P-cutter. Cut out front end plate and attach separately to hull.

2. Advanced way to make schürzen

Make 5 photocopies of the paper patterns below and glue to plastic board, cutting out each panel one-by-one. Peel off paper pattern and attach panels in overlapping fashion referring to diagrams below. Lastly, attach front end plate at an angle curved inward towards hull. Attach schürzen to hull using shaded schürzen stay diagram as guide. Diagram shows positions of schürzen stay attachments to use as reference if you wish to make them.

1. Einfacher Weg, Schürzen anzufertigen

Kleben Sie unten stehendes Schürzenmuster aus Papier auf eine 0.3mm dicke Plastik-Folie. Schneiden Sie längs des äußeren Umrisses aus und ritzen Sie dann mit dem Papiermesser die Ritzen längs der Platten-Trennfugen etwas vertieft ein. Die vordere und hintere Platte ausschneiden und getrennt am Rumpf anbringen.

2. Fortgeschrittener Weg, Schürzen anzufertigen

5 Fotokopien des unten stehenden Schürzenmusters anfertigen und auf Plastikfolie aufkleben, dann jede Platte einzeln ausschneiden. Das Musterpapier abziehen und die Platten gemäß untenstehender Abbildung überlappend anbringen. Bringen Sie zuletzt die vordere und hintere Endplatte in einem zum Rumpf leicht einwärts gebogenem Winkel an. Befestigen Sie die Schürzen unter Beachtung der schattierten Schürzen-Halterungs-Tabelle am Rumpf. Die Abbildung zeigt die Anordnung der Befestigung der Schürzenhalter und kann als Vortage benutzt werden, falls Schürzen angefertigt werden sollen.

1. Méthode simple de reproduction des Schürzen

Coller les patrons en papier des Schürzen sur de la carte plastique de 0,3mm. Découper le contour et creuser les rainures délimitant les panneaux avec un cutter. Détacher la plaque avant et la fixer séparément sur la caisse.

2. Méthode avancée de reproduction des Schürzen

Faire cinq photocopies des patrons en papier ci-dessous, les coller sur de la carte plastique et découper les panneaux un par un. Retirer les patrons et fixer les panneaux en les chevauchant selon les schémas ci-dessous. Enfin, fixer la plaque avant orientée vers l'intérieur de la caisse. Fixer les Schürzen sur la caisse en utilisant le tracé grisé des supports comme référence. Le schéma montre les emplacements des points de fixation des supports de Schürzen si vous souhaitez les réaliser vous-même.

《シュルツェン右》

Schürzen (right)  
Schürzen (rechts)  
Schürzen (droit)

シュルツェン架  
Schürzen stay  
Schürzen-Halterung  
Support de schürzen

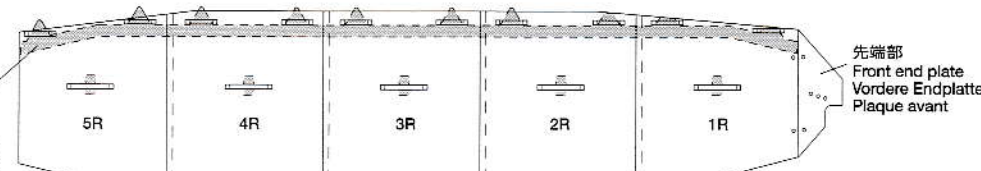

ここから4番  
Panel 4  
Platte 4  
Panneau 4

ここまでが5番  
Panel 5  
Platte 5  
Panneau 5

重なり合った部分  
Overlapping portion  
Überlappender Bereich  
Portions se chevauchant

先端部型紙右  
Front end plate pattern (right)  
Form der vorderen Endplatte (rechts)  
Forme de la plaque avant (droite)

《シュルツェン上面図左》

Schürzen overhead view (left)  
Schürzen, Ansicht von oben (links)  
Vue de dessus des schürzen (gauche)

先端部  
Front end plate  
Vordere Endplatte  
Plaque avant

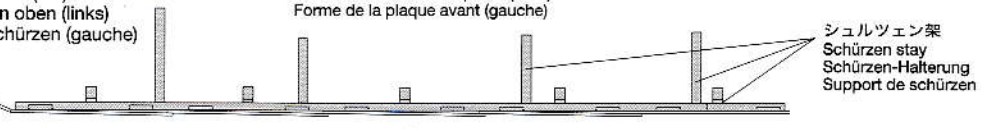

《シュルツェン左》

Schürzen (left)  
Schürzen (links)  
Schürzen (gauche)

- ★取っ手は内側になります。
- ★Make sure to affix attachments to inside of schürzen.
- ★Darauf achten, dass alle Befestigungen an der Innenseite der Schürzen angebracht sind.
- ★S'assurer de bien coller les points de fixation au dos des schürzen.

