

SHIMAKAZE

JAPANESE NAVY DESTROYER

島風

ウォーターラインシリーズ NO.460
日本海軍駆逐艦 島風(しまかぜ)

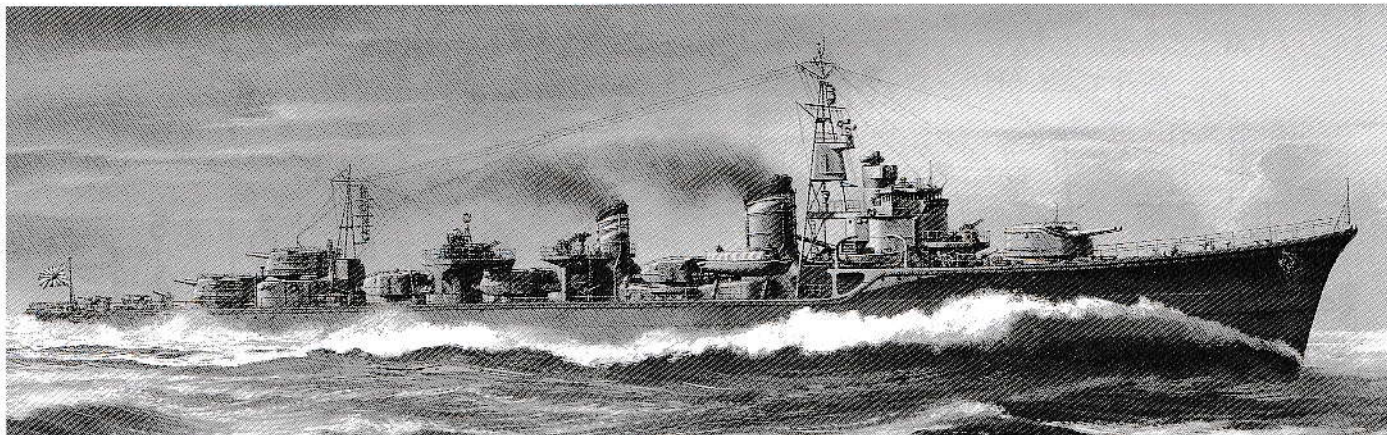

WATER LINE SERIES



える艦船としては画期的と言える40.9ノットという速力を記録しただけでなく、五連装魚雷発射管を3基装備した強力な武装をもった、最新鋭の艦隊型駆逐艦として誕生したのです。

日本の駆逐艦の速力は大正初期に設計された峯風型で39ノットに達し、その4番艦として完成した初代の島風は40.7ノットという高速を記録していました。さらに、駆逐艦の革命と言われた特型駆逐艦吹雪型も、攻撃力や凌波性を飛躍的に向上させるとともに、38ノットという高速を発揮したのです。ところが、軍縮条約の制約や、友鶴事件と第四艦隊事件の影響などにより、その後の初春型や白蟻型は性能向上にブレーキがかけられます。2つの事件の経験を取り入れて設計された朝潮型は船体の強度と復原性は向上したものの、速力と航続力は十分とは言えなかったのです。続く陽炎型と夕雲型では航続力を伸ばし、両型は速力が35ノットという点を除けば理想的な駆逐艦となりました。しかし、第一次大戦後のアメリカ戦艦の速力向上は目覚ましく、アイオワ級では30ノットを超えることが予想されたのです。駆逐艦は大型艦に肉迫し、搭載した魚雷でこれを沈めることが主任務だったため、魚雷を当てやすい位置にたどり着くために目標となる艦船より速いスピードが求められました。日本海軍ではおよそ10ノット以上のスピード差が必要と考えられたため、35ノットではこれら的高速戦艦を襲うには速力が不足していることは明らかでした。1939年、軍令部は40ノット的高速駆逐艦の建造を要求し、第四次軍備補充計画（通称④計画）に基本計画番号F52と呼ばれる高速駆逐艦の試作艦の建造が盛り込まれました。この試作艦が、1920年に40.7ノットという高速を記録した初代の島風の艦名を引き継ぐことになったのです。なお、当時、初代の島風は健在で活躍を続けていましたが、二代目の建造開始に先立って、1940年4月に哨戒艇となり、第1号哨戒艇と改称されています。

高速駆逐艦として誕生した二代目島風。その速力を生み出す最大の鍵は軽くて強力な機関です。このためには、高温高圧缶(ボイラー)を使用することが理想的ですが、このような機関を実用化するためには構造、材料、信頼性などの難問をクリアし、さらに製作には極めて高い精度が必要でした。日本海軍は陽炎型で30kg/cm²、350度の高温高圧缶を採用し、9番艦の天津風には試験的に40kg/cm²、400度という缶を搭載。成功を取めてい

たので、島風にもこの40kg/cm²、400度の缶が採用されることになったのです。さらに、出力は天津風の52000馬力に対して、島風は75000馬力を発揮。戦艦大和の1/25の排水量の船体に、大和の半分にもおよぶ大出力の機関を搭載していたと言えばその高速性もうなずけるでしょう。また、魚雷発射管3基と大型機関を搭載したため夕雲型に比べて全長が約10m伸び、艦首の形状は甲型駆逐艦までのダブル・カーブ型から艦首先端を前に突き出した凌波性に優れるクリッパー型に変更されています。

主砲は陽炎型と同様の高角砲兼用の12.7cm連装砲3基（計6門）を搭載。そして、魚雷兵装は軍令部の要求では、次発分をなくす代わりに七連装という空前の大型発射装置を2基搭載し、14門14発とすることになっていましたが、七連装発射管は動力が故障した時、人力で旋回させることが不可能なため、五連装発射管3基（計15門、15発）を搭載。陽炎型などの四連装2基（次発装填装置付き、計16発）に比べると1発少ないものの実質的には攻撃力は同等、しかも発射される61cm酸素魚雷は外国艦に搭載された魚雷に比べて圧倒的に強力でした。

島風はまず、全カテストで軸馬力75850馬力、排水量2921トンで40.37ノットを記録した後、105パーセントの過負荷全カテストで79240馬力、2894トンで、40.9ノットを記録しました。初陣は1943年7月のキスカ島撤退作戦で、その後、南方戦線へ転戦。そして、1944年10月のレイテ沖海戦ではその高速性を生かして奮闘し、最後の戦闘行動は「多」号作戦と呼ばれたレイテ島のオルモックへの兵員物資輸送作戦でした。同年11月8日、第二水雷戦隊旗艦として、浜波、長波、若月および5隻の輸送船とともにマニラ湾を攻撃。11日午前10時、オルモック湾に到着したとき、350機というアメリカ軍艦載機の猛攻を受け、3時間にわたって激闘を繰り広げたものの船団は全滅。長波、若月も沈没し、満身に痛みを負った島風も、この日の午後5時10分、大爆発を起こし波間に消えていったのです。

海戦の主力が空母と航空機に取って変わった時代の流れと、戦況の悪化により高温高圧缶を量産することができず同型艦が建造されることはなかった島風型駆逐艦。それでも、島風は短い生涯の間にその性能を遺憾なく発揮し、最速・最強を誇った艦隊型駆逐艦の傑作といえるでしょう。

《島風データ》

- 基準排水量：2567トン
- 全長：129.5メートル
- 馬力：75000馬力
- 速力：計画速力39ノット
- 公式速力：40.9ノット
- 魚雷発射管：61cm五連装魚雷発射管3基
- 主砲：12.7cm連装砲3基
- レーダー：22号電探1基、13号電探1基
- 竣工年月日：1943（昭和18）年5月10日 舞鶴海軍工廠

On May 13, 1943 the Japanese Navy destroyer Shimakaze was commissioned at Maizuru Naval Arsenal. She impressed not only in terms of speed – she could move her 2,000-plus ton hull at a then astounding 40.9 knots – but also armament, with her three quintuple torpedo tubes. At the time, the Shimakaze was at the cutting edge of Japanese destroyer design.

The Shimakaze's earlier namesake was the fourth ship in the Minekaze class of destroyers commissioned in the years post-WWI. This class could boast impressive speed up to 40.7 knots, a theme continued by the subsequent Japanese Fubuki class of special destroyers that maintained 38 knots while improving seaworthiness and offensive menace. However, a number of factors stunted performance of the subsequent Hatsuharu and Shiratsuyu classes, such as treaties limiting tonnage, and cautiousness brought about by the design flaws exposed in the Tomozuru and Fourth Fleet Incidents. Those incidents made clear the need for strengthened structures and improved stability. The Asashio, Kagero and Yugumo classes were endowed with these characteristics, but with a top speed of 35 knots (in the case of the Kagero and Yugumo), this was at the expense of quickness, something problematic for the Japanese Navy. One of the main reasons was the low class of U.S. battleships, rumored to reach 30 knots. Given that Japanese naval planners estimated their destroyers needed an edge of at least 10 knots to successfully torpedo the battleships they were designed to triumph over, 35 knots simply would not do. Thus, in the fourth Naval Armaments Supplement Programme of 1939, a requirement was included for a destroyer prototype that could achieve speeds of 40 knots. Fittingly, it was decided that this high-speed ship would inherit the name Shimakaze from the post-WWI ship previously mentioned. In fact, she was still active at the time of the Programme, but in April 1940 was downgraded to a patrol boat and renamed, before the new Shimakaze was laid down.

The chief secret behind the exceptional speed of the new Shimakaze lay in her powerful yet lightweight high temperature, high pressure kampon boilers, the use of which required a high level of design, materials and manufacture to secure reliability. While the preceding Kagero class used 30kg/cm², 350° boilers as standard, the Amatsukaze (ninth ship of the class) was fitted with an experimental 40kg/cm², 400° setup. With its success in the Amatsukaze, the same high temperature, high pressure boilers were employed in the Shimakaze, which achieved an impressive 75,000hp – half of that available to the Yamato class of battleships, at a mere 4% of the displacement. It is little wonder that the Shimakaze was able to attain such swiftness in the water. She was 10 meters longer than her

contemporary Yugumo class destroyers to fit in her powerplant and three sets of torpedo tubes. Her clipper bow was also a departure from predecessors, which up until the Kagero and Yugumo classes had sported the double curved bow.

Firepower was provided by three dual-purpose twin 12.7cm guns, as on the Kagero class. As regards torpedo tubes, Navy planners originally called for the Shimakaze to be fitted a total of fourteen divided between two mounts, but it turned out to be impossible for crews to rotate a seven tube mount manually in the event of a mechanical breakdown. With this in mind, it was eventually decided to fit her out with three quintuple tube mounts. While the total of fifteen torpedoes was one less than that of the Kagero, the Shimakaze still packed a significant punch, particularly considering the performance advantage which her "Long Lance" 61cm oxygen-propelled torpedoes had over those of rival navies.

In speed trials, the Shimakaze showcased the potential of her design, recorded at 79,240hp and a top speed of 40.9 knots with a displacement of 2,894 tons. She was soon commissioned into action, and saw her first action in July 1943 as Japanese troops were evacuated from Kiska in the Aleutian Islands. Following that sortie, she was transferred further south, and in October of 1944 was present during the Battle of Leyte Gulf. The next month would see her final action, as she was assigned to take reinforcements of men and supplies to the embattled garrison of the Pacific island of Leyte. On November 8 she set sail from Manila as the flag ship of Destroyer Squadron 2, along with the Hamanami, Naganami, Wakatsuki and five transport ships. After arriving in Ormoc Bay at 10am on November 11, they sustained a furious attack from 350 U.S. carrier aircraft that lasted three hours and decimated the Squadron. Naganami and Wakatsuki had already sunk by the time a massive explosion sent the Shimakaze beneath the waves at 5.10pm.

Although sister ships were planned for the Shimakaze, the worsening situation of Japanese forces and prevalence of aircraft carriers and fighters meant that none were built and she was one of a kind. Despite her fleeting service life she was still able to prove that she was a worthwhile design, as the fastest and most powerful of the Japanese destroyers.

Shimakaze Specifications

- Displacement: 2,567 tons
- Length: 129.5m
- Power: 75,000hp
- Max. Recorded Speed: 40.9 knots
- Torpedos: 61cm quintuple tubes x3
- Main gun: 12.7cm twin guns x3
- Radar: Type 22 x1, Type 13 x1
- Commissioned: May 10, 1943 at Maizuru Naval Arsenal

警告 ●ランナー加工の際は必ず>PS<表示のある部品ワク(ランナー)を使用してください。他の表示のランナーを使用すると有害なガスが発生する場合があります。

注意 ●作る前に説明書をよくお読みください。また、小学生などの低年齢の方が組み立てるときは、保護者の方もお読みください。●工具の使用には十分注意してください。特にナイフ、ニッパーなどの刃物によるケガ、事故に注意してください。●接着剤や塗料を使用する時はそれぞれの注意書をよく読み、指示に従って正しく使用してください。また、使用する時は室内の換気に十分注意してください。●小さなお子様のいる場所での作業はしないでください。小さな部品の飲み込みや、ビニール袋をかぶっての窒息など危険な状況が考えられます。●部品の先端が尖っている場合があります。取り扱いに注意してください。

WARNING ●Make sure only to heat sprue with >PS< marking. Other sprue may generate poisonous gas if heated.

CAUTION ●Read carefully and fully understand the instructions before commencing assembly. A supervising adult should also read the instructions if a child assembles the model. ●When assembling this kit, tools including knives are used. Extra care should be taken to avoid personal injury. ●Read and follow the instructions supplied with paints and/or cement, if used (not included in kit). ●Keep out of reach of small children. Children must not be allowed to put any parts in their mouths or pull vinyl bags over their heads. ●Some parts have sharp edges. Take care when handling.

●用意する工具

Recommended tools

ニッパー
Side cutters

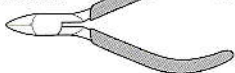

ピンバイス(ドリル刃1mm)
Pin vise (1mm bit)

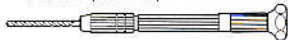

ピンセット
Tweezers



合成ゴム系接着剤
Synthetic rubber cement

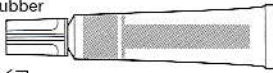

デザインナイフ
Design knife



●使用する塗料 Paints required

- TS-33 ●ダルレッド / Dull red
- TS-69 ●リノリウム甲板色 / Linoleum deck brown
- TS-99 ●舞鶴海軍工廠グレイ / IJN Gray (Maizuru Arsenal)
- X-10 ●ガンメタル / Gun metal
- X-11 ●クロームシルバー / Chrome silver
- XF-1 ●フラットブラック / Flat black
- XF-2 ●フラットホワイト / Flat white
- XF-57 ●バフ / Buff

接着剤(プラスチック用)
Cement



PAINTING

《駆逐艦 島風の塗装》

旧日本海軍の艦艇は青みを帯びた灰色で、喫水線以下はダルレッドが基本です。島風の鉄板張りの甲板は艦体と同じ舞鶴海軍工廠グレイ、リノリウム張りの甲板はリノリウム甲板色、また煙突頂部は黒、砲身基部の防水カバーは白で塗装されました。細部の塗装は説明図中にタミヤカラーの色番号で指示しています。船体や艦載艇の塗装は、組立図中や箱絵を参考にしてください。

Painting the Shimakaze

Japanese Navy ships were painted in a blue-tinged dark gray, with the hull beneath the waterline finished in dull red. The bridge and steel plate deck sections were painted in a gray peculiar to Maizuru Arsenal, and linoleum deck sections featured their unique shade of brown. Funnel tips were painted black, and the waterproof covers at the base of the gun barrels were white. Painting instructions for details are indicated during assembly.

APPLYING DECALS

《スライドマークの貼り方》

- ①はりたいマークをハサミで切り抜きます。
- ②マークをぬるま湯に10秒ほどひたしてからタオル等の布の上に置きます。
- ③台紙のはしを手で持ち、貼るところにマークをスライドさせてモデルに移してください。
- ④指に少し水をつけてマークをぬらしながら、正しい位置にずらします。
- ⑤やわらかな布でマークの内側の気泡を押し出しながら、押しつけるようにして水分をとります。

DECAL APPLICATION

- ① Cut off decal from sheet.
- ② Dip the decal in tepid water for about 10 sec. and place on a clean cloth.
- ③ Hold the backing sheet edge and slide decal onto the model.
- ④ Move decal into position by wetting decal with finger.
- ⑤ Press decal down gently with a soft cloth until excess water and air bubbles are gone.

軍艦旗シート
Flag sheet

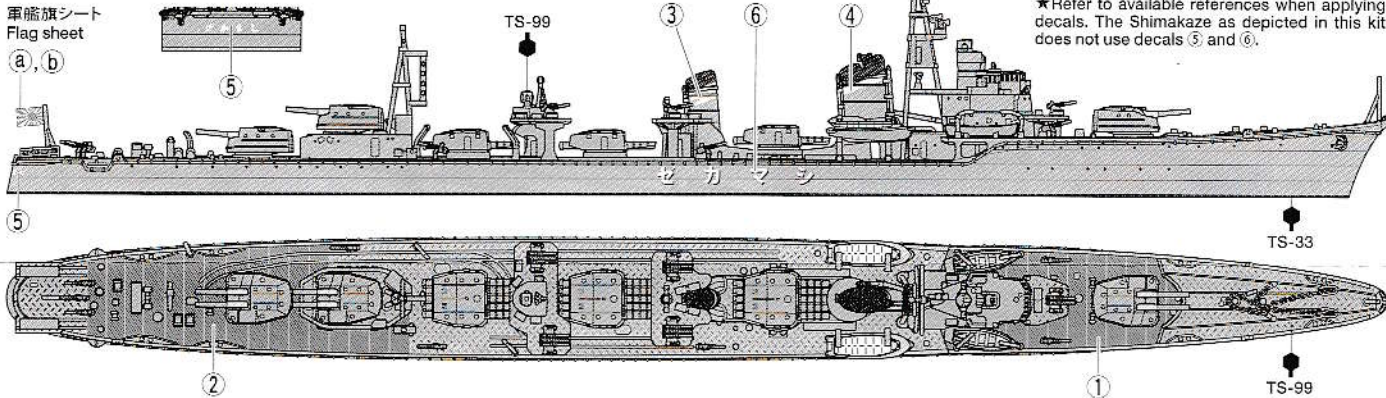

★マークはお手持ちの資料なども参考に貼ってください。キットの仕様では、⑤、⑥は使いません。
★Refer to available references when applying decals. The Shimakaze as depicted in this kit does not use decals ⑤ and ⑥.

《甲板マークの穴あけ》 / Cutting decals



- ★甲板 (A25, 26) 上のすべての突起部分の穴を開けます。
- ★Cut out the areas which fit over protruding parts.



- ★カッターなどで穴を切り抜きます。
- ★Cut off using a modeling knife.



●よりマークを密着させるためにはマークフィット (ハードタイプ) をお使いください。

- Use of Item 87135 Mark Fit (Strong) is recommended for an excellent fit when applying the decals to the parts.



●組立説明図の中で塗装指示のない部品は船体色 (TS-99)で塗装します。
●When no color is specified, paint parts with hull color (TS-99).

1 船体の組み立て Hull

指示の番号のスライドマークをはります。
Number of decal to apply.

指示の部分を切り取ります。
Cut off.

★マーク②の代わりに塗装する場合はTS-69を使用します。
★Paint with TS-69 if not using decal ②.

塗装指示のマークです。
タミヤカラーのカラーナンバーで指示しました。
This mark denotes numbers for Tamiya Paint colors.

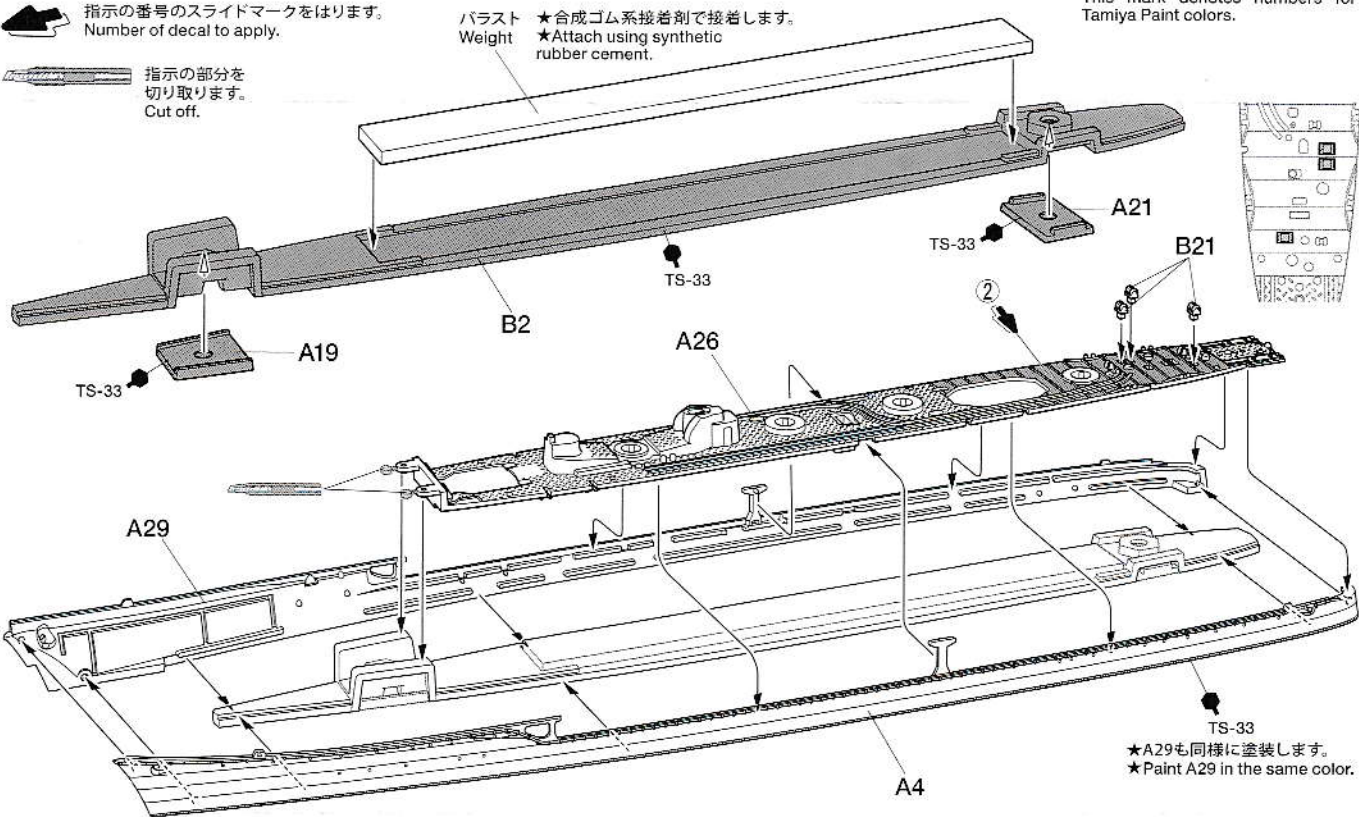

2 甲板の取り付け Deck

このマークの部品は接着しません。
Do not cement.

★マーク①の代わりに塗装する場合はTS-69を使用します。
★Paint with TS-69 if not using decal ①.

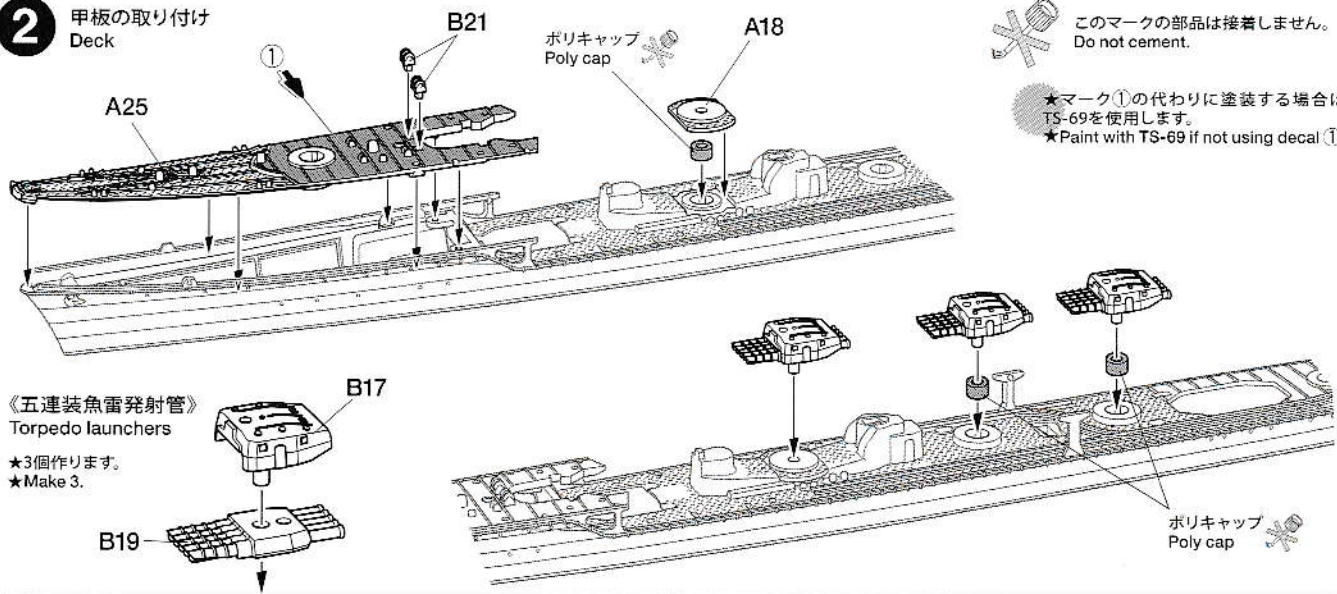

3 艦橋の組み立て Bridge

指示の穴を開けます。
Make holes.

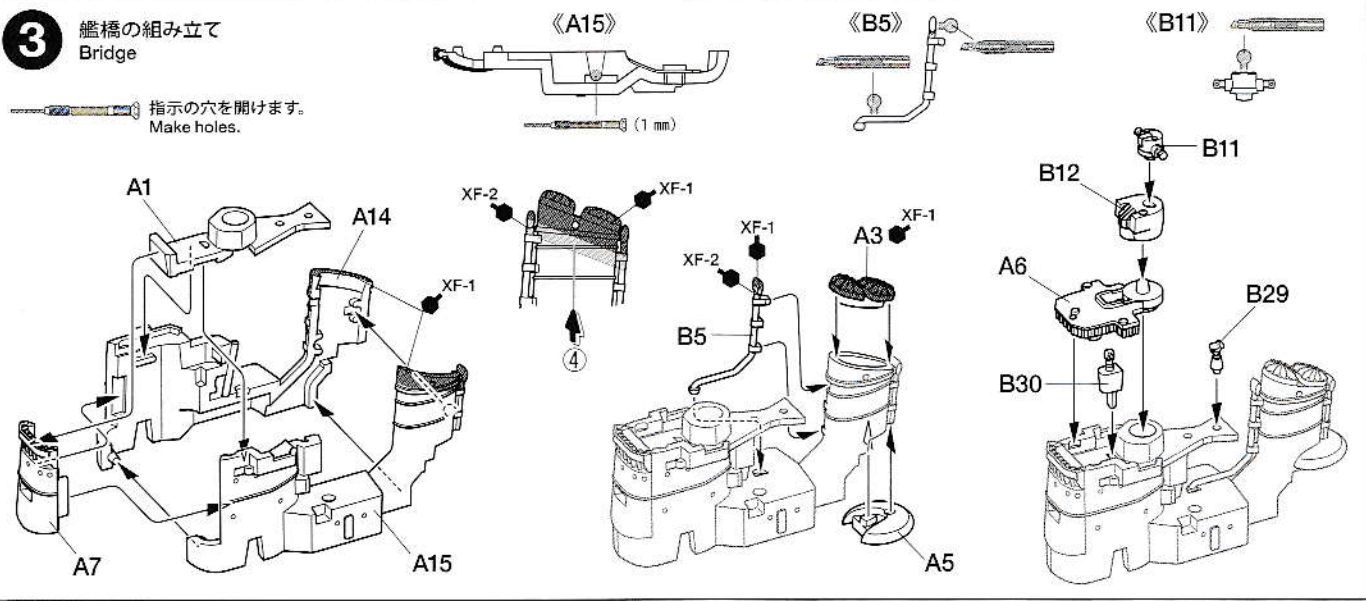

4 《後部煙突》 Aft funnel

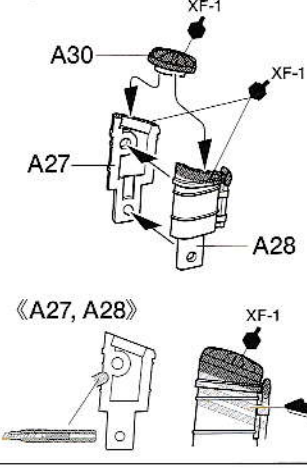

《方位測定室》 Compass room

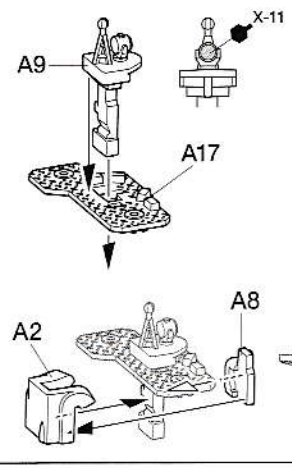

《後部甲板室》 Aft deckhouse

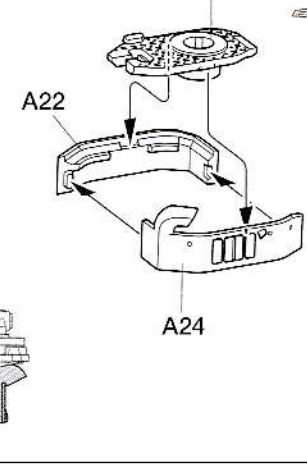

《B22》

《B23》

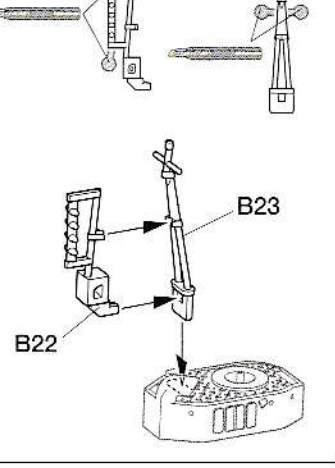

5 艦橋の取り付け Attaching bridge

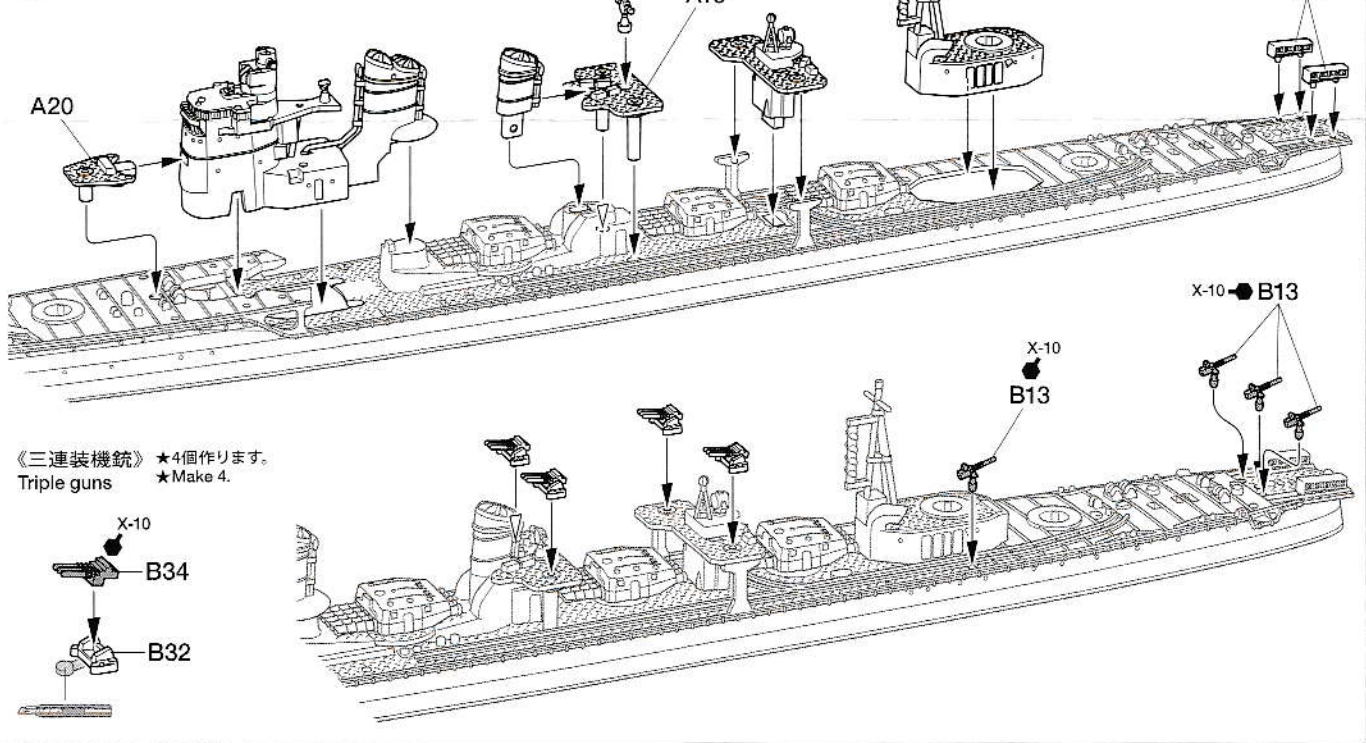

《三連装機銃》★4個作ります。
Triple guns ★Make 4.

6 マストの取り付け
Attaching mast

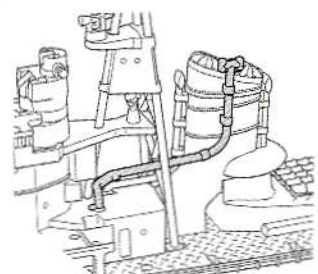
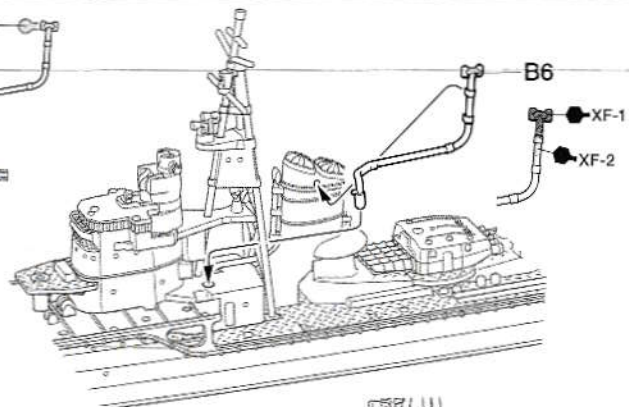
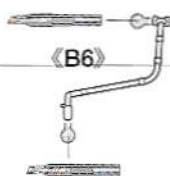
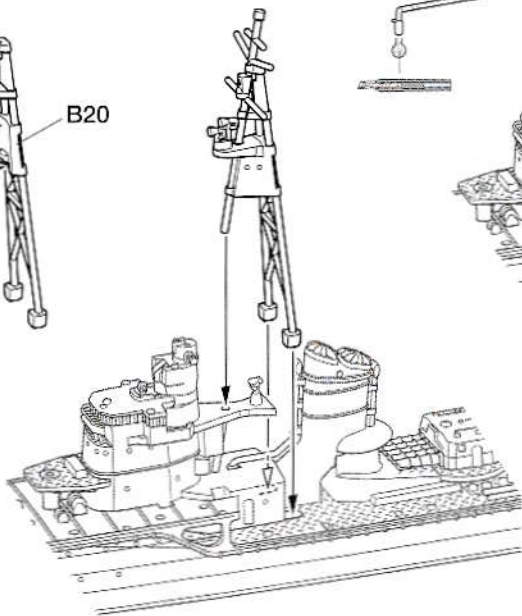
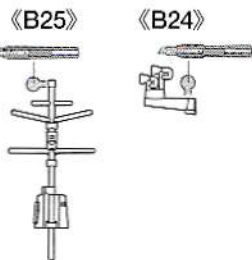
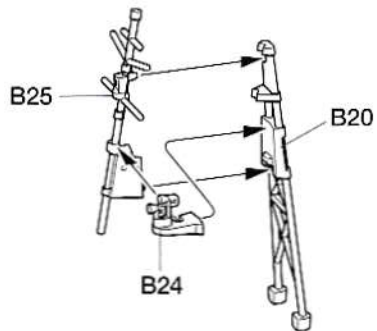

★図のように取り付けます。
★Attach as shown.

7 12.7cm連装砲の組み立て ★3個作ります。
12.7cm twin guns ★Make 3.

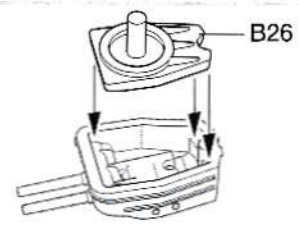
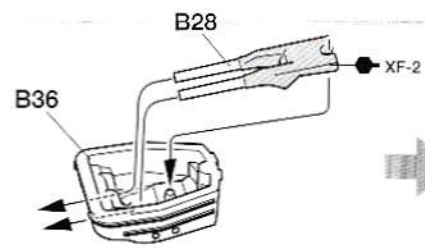
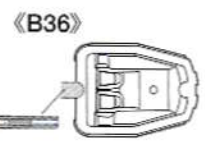

8

前部甲板部品の取り付け

Attaching foredeck parts

注意!

NOTICE

- ★指示の番号、①、②の順で取り付けます。
- ★Attach parts in numbered order ①, ②.

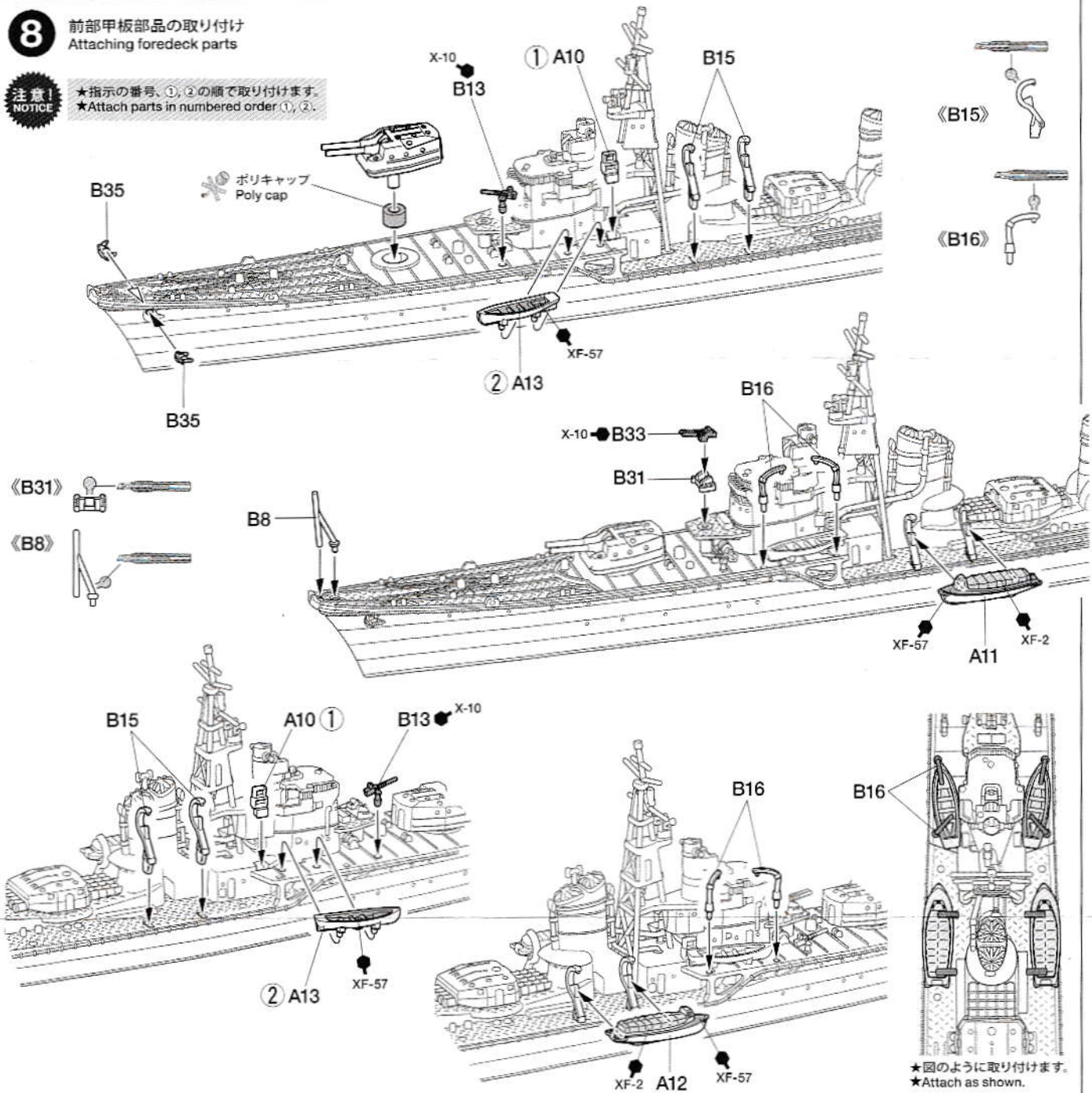

9 後部甲板部品の取り付け
Attaching aft deck parts

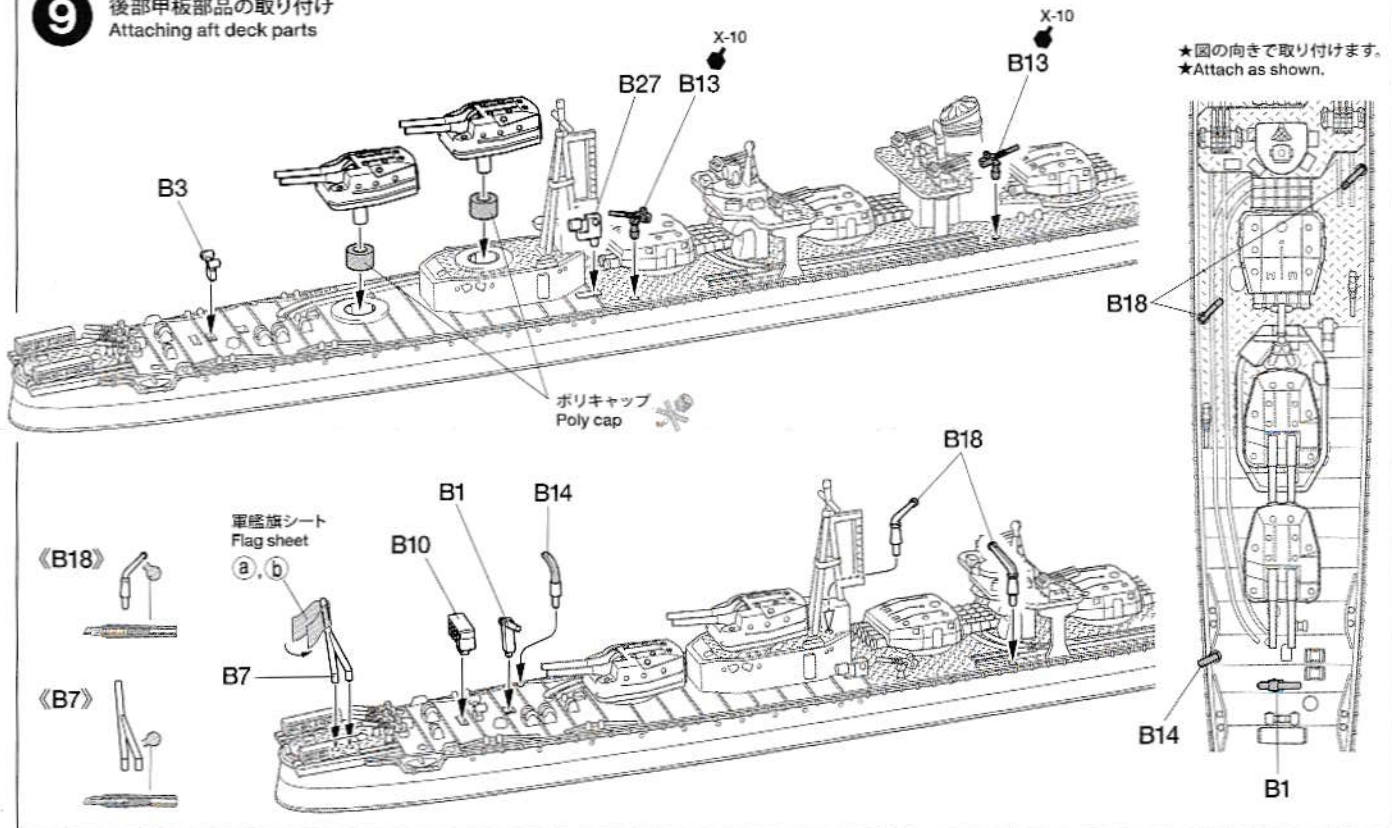

★図の向きで取り付けます。
★Attach as shown.

1/700 WL
Water Line

For use in Japan only!

ITEM 31460
日本海軍駆逐艦 島風

★部品をなくしたり、こわした方は、このステッカーが貼られたカスタマーサービス取次店でご注文いただけます。また、右記の電話番号から当社タミヤ・カスタマーサービスに直接ご注文いただくこともできます。詳しくは当社カスタマーサービス係までお問い合わせください。

タミヤカスタマーサービス取次店

パーツの
お取り寄せに
大変便利な
お店です。



★本体価格(取抜き)は2017年6月現在のものです。諸事情により変更となる場合があります。★ご購入に際しては、本体価格に消費税を加えてご注文ください。(小数点以下を切り捨て)

部品名	本体価格	部品コード
A/パーツ	880円 + 税	10013093
B/パーツ	800円 + 税	19004419
軍艦旗シート	220円 + 税	11407028
ポリキャップ(x8)	200円 + 税	10446168
マーク	280円 + 税	19493241
バラスト	200円 + 税	14307046
説明図	300円 + 税	11054989

《住所》 〒422-8610 静岡県駿河区恩田原3-7
株式会社タミヤカスタマーサービス係

《お問い合わせ電話番号》

静岡 054-283-0003

東京 03-3899-3765 (静岡へ自動転送)

※電話番号を正確にのり、おかけ間違いのないようお願いいたします。

TAMIYA

31460 Shimakaze (11054989)