

# SHOKAKU 翔鶴

ウォーターラインシリーズ NO.213 航空母艦(しょうかく)

JAPANESE AIRCRAFT CARRIER

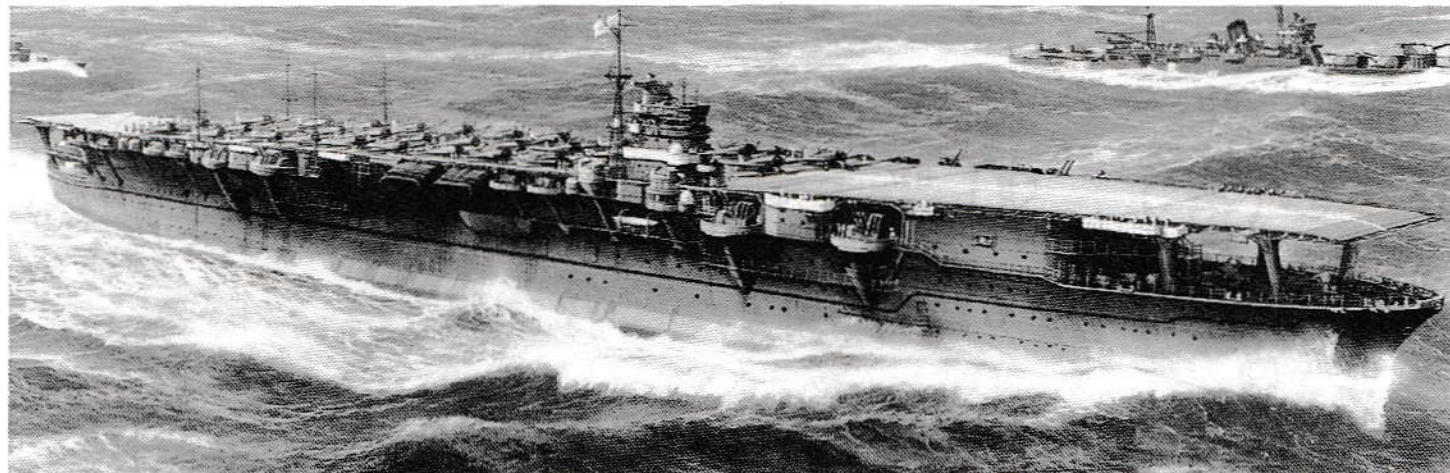
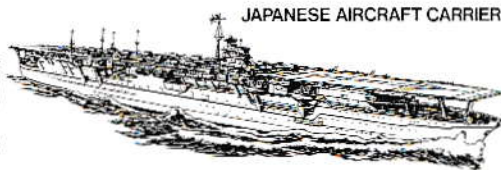

## WATER LINE SERIES

### 航空母艦翔鶴について

昭和16年12月8日、日本海軍の機動部隊はハワイ、真珠湾のアメリカ海軍基地を攻撃。6隻の空母から発進した艦載機によってアメリカ太平洋艦隊は壊滅状態に追い込まれました。太平洋戦争の口火を切ったこの攻撃で、これまで海戦の主役と考えられてきた戦艦は空からの攻撃に完敗。太平洋の海の戦いは空母とその艦載機が勝敗のカギを握ることとなったのです。この戦争で日本海軍は数多くの空母を運用して戦いましたが、中でも常に機動部隊の中核となって戦った代表的な存在が翔鶴でした。

翔鶴の建造計画は昭和12年(1937年)に始まりました。この年、各国海軍の主力艦の保有量を制限していたワシントンおよびロンドン条約の効力が切れ、海軍は空母2隻、戦艦2隻を建造する計画を立てたのです。これは計画と呼ばれ、世界最大の戦艦となった大和と武蔵もこの計画によるものでした。

翔鶴の設計にあたっては、条約による制約が無くなったことで海軍の要求を無理なく受け入れることができました。この当時、海軍が持っていた空母は、世界で初めて最初から空母として起工された鳳翔、小型空母の龍驤、巡洋戦艦と戦艦からそれぞれ設計を変更して竣工した赤城と加賀の4隻。この4隻を建造し、運用してきた経験から日本海軍の空母に対するイメージは固まりつつあり、さらに建造中の中型空母蒼竜と飛竜での経験も活

かされて、日本海軍の理想とする空母像が設計に盛り込まれたのです。

翔鶴は昭和12年12月12日に横須賀工廠で起工され、昭和14年6月1日に進水、昭和16年8月8日に竣工しました。船体は条約の制限量の枠内で建造された蒼竜、飛竜よりひとまわり大きい25,000トン級になり、機関は8基のボイラーで日本軍艦としては最高の16万馬力を発生。この高出力と洗練された船体形状で34ノットの高速と、同時代の各国の空母よりもはるかに優れた機動性を発揮しました。防御力もこれまでの日本空母より一歩進んでいました。弾薬庫は800kg爆弾の水平爆撃と20センチ砲弾の直撃に、機関室は250kg爆弾の急降下爆撃と駆逐艦の砲撃に耐えられるように設計され、魚雷に対する防御も十分に施されていました。搭載機は戦闘機18機、爆撃機27機、攻撃機27機の72機に補用12機を加えた計84機。これは同時期のアメリカ、イギリスの空母に較べても遜色のない強力な攻撃力でした。翔鶴は機動力、防御力、攻撃力のバランスのとれた当時としては最高水準の空母となったのです。

翔鶴が連合艦隊に加わった昭和16年の夏、日本はすでにアメリカとの戦争に向けて動き始めていました。このころ海軍は空母2隻と護衛の駆逐艦数隻からなる航空戦隊を空母部隊の基本として運用しており、翔鶴は1ヶ月遅れて竣工した姉妹艦の瑞鶴とともに第5航空戦隊に編入されます。日中戦争を戦ってきた歴戦の他の航空戦隊にくらべ、第5航空戦隊は全くの新編成だったため開戦に向けての猛訓練に入りました。そして12月8日の真珠湾攻撃をむかえます。海軍は翔鶴と瑞鶴の竣工を待って開戦したともいわれ、最新鋭の空母部隊として第5航空戦隊は海軍の大きな期待を集めていたのです。年が明けてから翔鶴はラバウル、セイロン島攻撃に参加。4月のセイロン島沖海戦で

は翔鶴から発進した九九艦爆がイギリス空母ハーミスを撃沈しています。そして5月、翔鶴は歴史に残る戦いに参加します。史上初の空母対空母の戦いとなった珊瑚海海戦です。ここで翔鶴は瑞鶴とともにアメリカ空母レキシントンに撃沈したものの、爆弾3発の直撃を受けて戦列から外れることとなります。このため日本が空母4隻を失い太平洋戦争の大きなターニングポイントとなったミッドウェー海戦に参加せず、翔鶴は機動部隊の中核として更に重要な存在となってくるのです。呉に帰港し修理を受けた後は8月の第2次ソロモン海戦、10月の南太平洋海戦と転戦。そして昭和19年6月のマリアナ沖海戦で翔鶴はその生涯を閉じます。19日午前11時20分にアメリカ潜水艦カウエラの魚雷攻撃を受けて火災が発生、午後2時1分、爆弾の誘爆を起こして波間に姿を消したのです。

### 翔鶴主要々目

基準排水量	25,675トン
全長	257.5メートル
水線長	250.0メートル
飛行甲板長	242.2メートル
搭載機数	常用72機、補用12機
高角砲	12.7センチ連装砲8基
機銃	25ミリ3連装12基
速力	34ノット

### 箱絵について (イラストレーション 上田毅二郎)

昭和16年11月、翔鶴をはじめとする機動部隊は千島列島のヒトカッフ湾を出港し、北太平洋を東進していました。日米関係の悪化により開戦となった場合、直ちに進路をハワイに変え、真珠湾を攻撃するためでした。

好天といえども波が荒い北太平洋、北緯40°、東経180°の洋上を重巡洋艦利根を従え、戦闘態勢ではないものの緊張感を漂わせて航行する翔鶴です。

Following the outbreak of the Manchurian Incident in September 1931, Japan was placed in a very difficult diplomatic position, which eventually led to their withdrawal from the League of Nations in March 1933. This withdrawal required a pressing need for Japan to immediately reinforce their national defense posture. The Japanese Navy was fully aware that their main line ships were not up to required standards, due to the arms limitation placed upon Japan by the Washington and London treaties following WWI. In order to freely upgrade their national defense, Japan denounced both treaties by the end of 1936. The Japanese Navy, while producing powerful battleships, also concentrated on steadily strengthening their naval air power by constructing new aircraft carriers. Under the Third Naval Replacement Program (known locally as "Maru-San") of 1937, the Japanese Naval shipyards began building the new concept aircraft carriers Shokaku and Zuikaku. These carriers later became famous as masterpieces in carrier design for their era.

The Shokaku was laid down in the naval dockyard of Yokosuka on 12 December 1937, and was completed on 8 August 1941. Since launching their first aircraft car-

rier in 1922, Japan continually developed and improved their carrier design expertise through completion of the Ryujo, Akagi and Kaga carriers. The treaty produced medium carriers Soryu and Hiryo were also being constructed during the same time frame as the Shokaku and Zuikaku were being built. Freed from all imposed treaty limitations, the Shokaku was designed as a 25,000 ton class vessel with 8-boiler powerplants, yielding a maximum of 160,000 horsepower. Combined with this awesome power was a highly advanced and sophisticated hull, with a Yamato battleship type bulbous bow that enabled a top cruising speed of 34 knots. The carrier was engineered to resist direct hits over the engine and ammunition storage rooms, plus it carried torpedo belt armor for the best possible protection. She could carry a total of 84 aircraft consisting of 18 fighters, 27 bombers, 27 attack aircraft and 12 auxiliary planes.

Upon commissioning with the Japanese Combined Fleet in August 1941, the Shokaku joined the 5th Air Fleet along with her sistership Zuikaku which was completed a month later. The aircraft carrier units of that time consisted of two carriers escorted by several destroyers. The 5th Air Fleet was young and inexperienced,

and therefore underwent an extensive training program in preparation for the Pearl Harbor attack, scheduled for 8 December 1941. The Shokaku and Zuikaku exceeded every standard set for conventional Japanese aircraft carriers, and it is said that the navy waited for the completion of these carriers before finalizing plans for the proposed attack. Following the successful attack on Pearl Harbor, the Shokaku participated in the Rabaul and Ceylon operations, and in May 1942 took part in the Battle of the Coral Sea, where along with the Zuikaku's aircraft, sunk the U.S. carrier Lexington. The Shokaku suffered damage resulting from direct bomb hits and was not able to participate in the Battle of Midway, which ended with the Japanese Navy suffering severe losses and casualties. Upon completion of repairs, the Shokaku took part in the 2nd Battle of the Solomon's and began her long and tedious mission in the South Seas. She was sunk by a U.S. submarine attack in September 1944, during the Battle of the Marianas, thus ending her gallant career with the Japanese Navy. The loss of a truly well designed and balanced aircraft carrier.

# PAINTING

内火艇：ダークシーグレイ  
Steam boat: Dark sea grey

サーチライトレンズ：ホワイト  
Light lens: White

船体：ニュートラルグレイ  
Hull: Neutral grey

菊花紋章：ゴールドリーフ  
Crest: Gold leaf

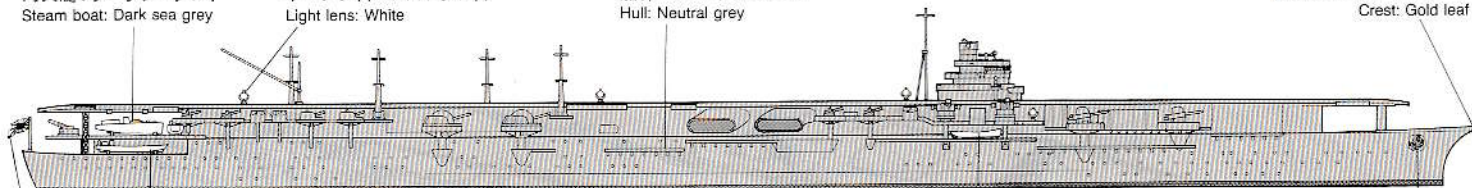

マーク⑦  
Decal  
ランチ：ダークシーグレイ  
Launch: Dark sea grey

艦底：ハルレッド  
Hull bottom: Hull red

カッター：ダークシーグレイ  
Cutter: Dark sea grey

いかり：ガンメタル  
Anchor: Gun metal

マーク②  
Decal  
マーク③  
Decal  
マーク⑤  
Decal

97式艦上攻撃機  
B5N Type 97 (KATE)

99式艦上爆撃機  
D3A Type 99 (VAL)

零式艦上戦闘機  
A6M2 Zero (ZEKE)

木甲板：デッキタン  
Wooden deck: Deck tan

マーク①  
Decal

鉄甲板：ニュートラルグレイ  
Iron deck: Neutral grey

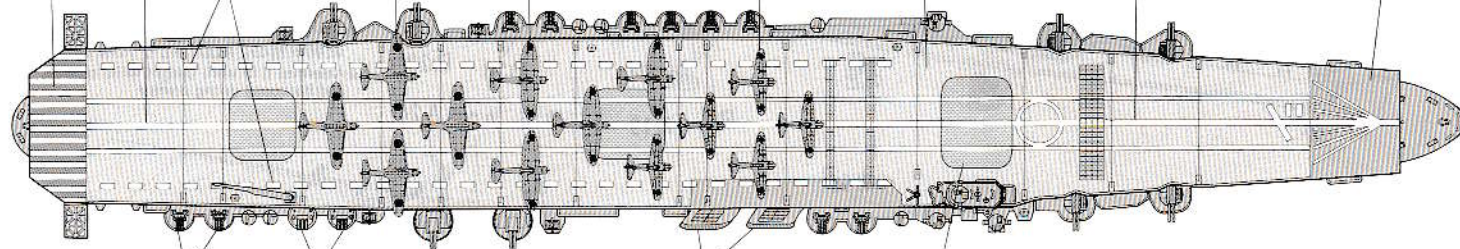

機銃：ガンメタル  
Gun: Gun metal  
機銃銃身：ガンメタル  
Gun barrels: Gun metal

煙突先端：フラットブラック  
Funnel edge: Flat black

エレベーター：ニュートラルグレイ  
Elevator: Neutral grey

艦載機  
Airplanes

零式艦上戦闘機  
A6M2 Zero (ZEKE)

99式艦上爆撃機  
D3A Type 99 (VAL)

97式艦上攻撃機  
B5N Type 97 (KATE)

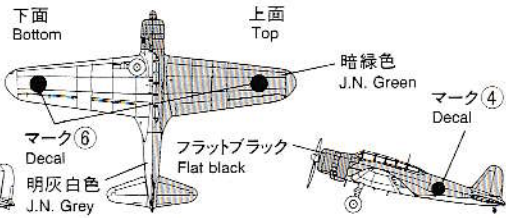
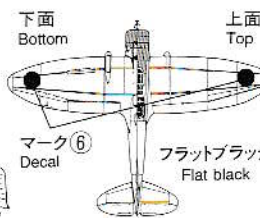
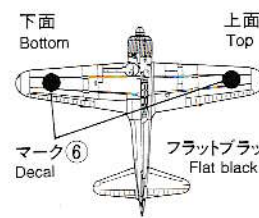

★お買い求めの際、また組み立ての前には必ず内容をお確かめ下さい。万一不良部品、不足部品などありました場合には、お買い求めの販売店にご相談下さい。なお接着剤は別にお買い求め下さい。

READ BEFORE ASSEMBLY.  
 ★Remove parts from sprue using a cutting tool.  
 ★Use plastic cement & paints only (available separately).  
 ★Use cement sparingly and ventilate room while constructing.

## 1 高角砲 A A.A. Gun (A)

2個  
Make 2.

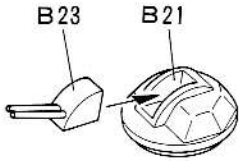

## 2 高角砲 B A.A. Gun (B)

6個  
Make 6.

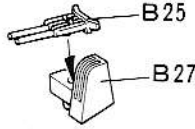

## 3 機銃 Machine gun

2個  
Make 2.

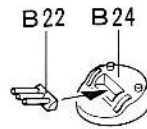

## 4 エントツ Funnel

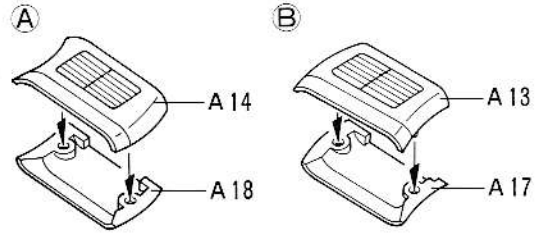

## 5 艦橋 Bridge

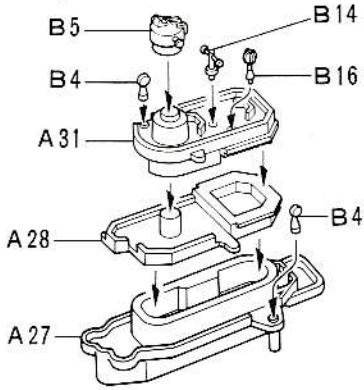

## 6 後部甲板 Rear deck

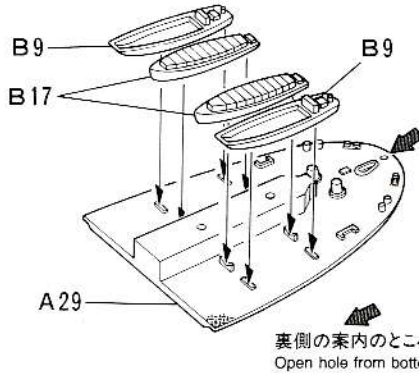

## 7 ポート甲板 Boat deck

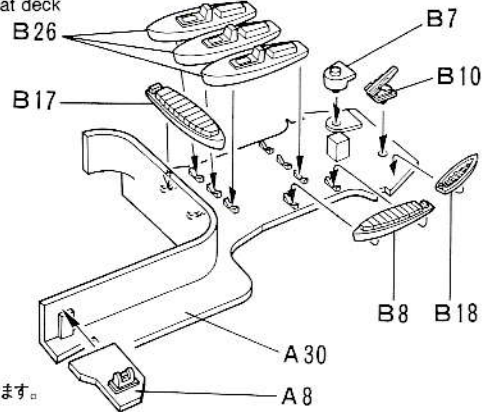

## 8 船体 Hull

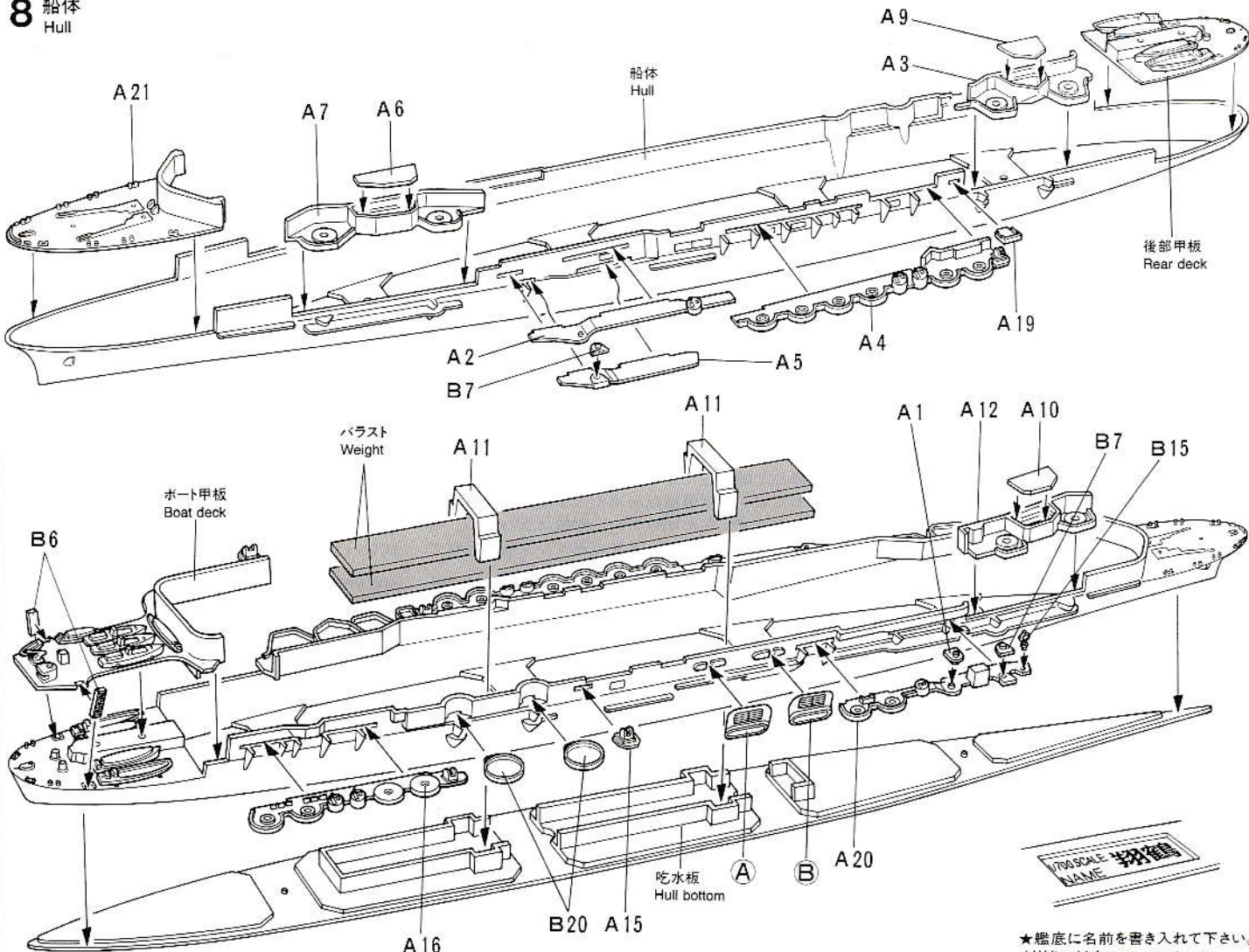

★艦底に名前を書き入れて下さい。  
★Write ship's name as shown.

## 9 飛行甲板 Flight deck

陸載機は塗装図を参考に搭載して下さい。  
Refer to painting diagram for positioning airplanes.

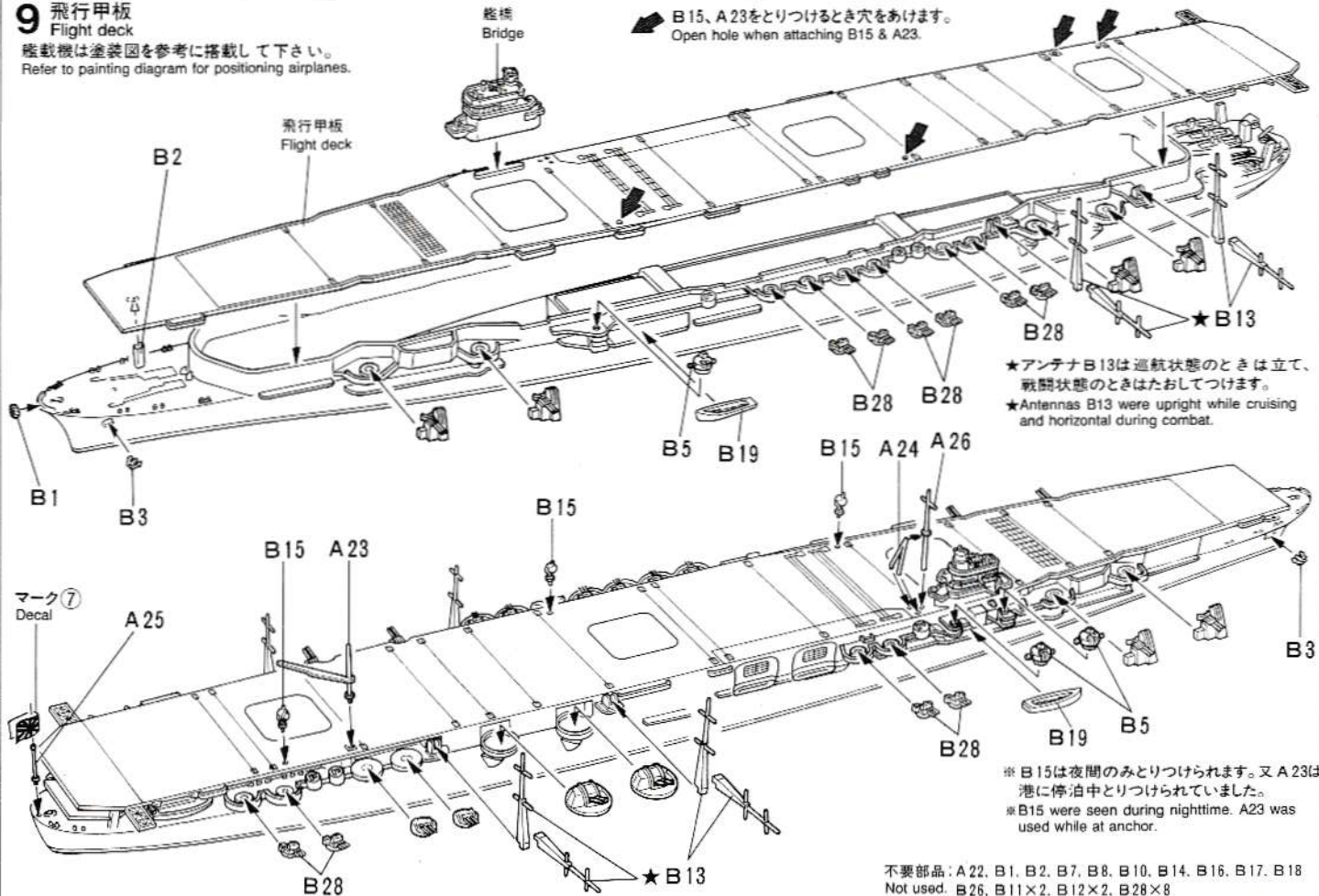

➡ B15、A23をとりつけるとき穴をあけます。  
Open hole when attaching B15 & A23.

★アンテナB13は巡航状態のときは立て、  
戦闘状態のときはたおしてつけます。  
★Antennas B13 were upright while cruising  
and horizontal during combat.

※ B15は夜間のみとりつけられます。又A23は  
港に停泊中とりつけられていました。  
※ B15 were seen during nighttime. A23 was  
used while at anchor.

不要部品: A22, B1, B2, B7, B8, B10, B14, B16, B17, B18  
Not used: B26, B11×2, B12×2, B28×8