

GERMAN PANTHER Ausf.G

EARLY PRODUCTION (w/SINGLE MOTOR)



1/35 シングル戦車シリーズ

ドイツ戦車 パンサーG初期型
(シングルモーターライズ仕様)



INCLUDES ZIMMERIT COATING SHEET

★ツィメリットコーティング用のステッカーシートをセット。

※キットは箱絵と異なる部分があります。

Because of its many advanced and innovative features, the World War II German Panzerkampfwagen V, known as the "Panther" tank, is still considered by many ordnance experts as a weaponry masterpiece. The development of the Panther came about due to the successes generated by the Russian T-34, which has become a serious threat to the German forces during the mid part of the conflict. Mass production of the Panther began during the spring of 1943, and with its sophisticated mechanics and powerful Type 42 L70, 70mm main gun, the Panther tank demonstrated its formidable strength during front line action shortly after its introduction. Several improvements were suggested following its initial employment, resulting in the Panther Type G, which began to appear in

Wegen seiner fortschrittlichen Merkmale wird der Panzerkampfwagen V aus dem II. Weltkrieg, bekannt als der "PANTHER", von vielen Militärfachleuten heute noch als ein Meisterstück bezeichnet. Die Entwicklung des PANTHER war wegen der Erfolge des russischen T-34 nötig. Mit der Massenproduktion des PANTHER wurde im Frühjahr 1943 begonnen, und mit seiner hochentwickelten Mechanik und seinem starken Typ 42 L70, 700mm Hauptgeschütz demonstrierte der PANTHER seine außergewöhnliche Stärke kurz nach seiner Einführung an der Front. Nach seinen ersten Einsätzen wurden mehrere Verbesserungen vorgeschlagen, welche dann zum PANTHER Ausführung G führten, der im Frühjahr 1944 erschien. Die Hauptverbesserungen bestanden aus zusätzlicher,

Présentant de nombreuses caractéristiques innovatrices, le char allemand Panzerkampfwagen V surnommé Panther est encore considéré de nos jours par les experts comme un "chef-d'œuvre" en matière d'armement. Le développement du Panther fut engagé suite aux succès remportés par les chars soviétiques T34 contre les formations blindées allemandes au milieu du second conflit mondial. La production en série du Panther débuta au printemps 1943 et c'est peu de temps après qu'il fut engagé au combat faisant la preuve de l'efficacité de sa mécanique d'avant-garde et de son puissant canon L70 type 42 de 70mm. Plusieurs améliorations furent apportées au modèle de base après le déploiement en unité. Il en résulta la variante G qui entra en service au printemps 1944.

1943年の春から量産が開始されたドイツ軍の5号戦車・パンサーは、避弾経始にすぐれた傾斜した車体と強力な戦車砲を備え、形態的にはそれまでのドイツ軍戦車のイメージを一新するものでした。この戦車は従来のドイツ戦車を一挙に時代遅れにしたソ連軍戦車、T-34に対するドイツ軍技術陣の誇りを込めた回答だったのです。1944年3月になると、それまで量産されていたパンサー戦車は、D型、A型に代わりさらに進歩したG型が量産に入りました。G型は戦闘の教訓はもとより、量産に適するような改良が取り入れられていました。車体の装甲は上部前面が80ミリ、側面は40ミリと装甲の厚さの増加こそありませんでしたが、全て一体化され、側面の傾斜角は90度と40度から全て60度になって防御力が強化されました。量産のための主な改良点は、操縦手用の前方窓が廃

spring 1944. Major improvements consisted of additional side armor slope angles and simplified assembly refinements for mass production. The powerplant of the Type G Panther was a Maybach HL230-P30, V-12, water-cooled engine producing 700 horsepower. This powerplant was mated to an improved transmission in order to eliminate gear malfunctions found on earlier models. An innovative torsion bar suspension system and compound road wheels enabled superb off-road running ability. Major contractors MAN, Daimler-Benz, and MNH all tooled-up to manufacture the Panther Type G version during the latter part of the war, and these three produced 3,740 out of a total of 6,000 units produced by all firms.

angewinkelter Seitenpanzerung und vereinfachter Montage für die Massenproduktion. Der Antrieb des PANTHER Ausf.G war ein 700PS MAYBACH HL230-P30-V-12-Motor mit Wasserkühlung. Er war mit einer verbesserten Übertragung gepaart, um Getriebefehle auszuschließen. Eine innovative Drehstab-Aufhängung und Verbund-Laufräder machten vorzügliche Gelände-Fahreigenschaften möglich. Die Haupt-Auftragnehmer MAN, DAIMLER-BENZ und MNH sich gegen Ende des Krieges nochmals alle mit entsprechenden Maschinen aus, um den PANTHER Ausf.G herstellen zu können und produzierten 3.740 von insgesamt 6.000 gefertigten Exemplaren.

Les modifications principales consistaient en l'adjonction de blindages latéraux inclinés supplémentaires et une simplification de l'assemblage facilitant la production en série. Le groupe propulseur du Panther G était un Maybach HL-230-P30 12 cylindres en V refroidi par eau développant 700 chevaux. Ce moteur était accouplé à une transmission améliorée et débarrassée des problèmes de pignonnerie des modèles précédents. Une suspension innovante à barres de torsion et des roues de route Compound assuraient un comportement exceptionnel en déplacement tout-terrain. Les firmes Man, Daimler et MNH fabriquèrent également le Panther G durant la dernière partie du conflit. A elles seules, elles produisirent 3.740 exemplaires sur un total de 6.000.

止されて旋回式の展望鏡に代えられ、車体前部上面の操縦手と通信手用のハッチもスライド式から構造の簡単な上開きのハッチに変更されました。重要な動力系統ではミッションなどを改良し、エンジンはマイバハ・HL230-P70（700馬力）が搭載されていました。またパンサー戦車の強さの源であったL-70・75ミリ戦車砲（KwK42）は、そのまま装備されて強力な貫徹力を誇り、東部および西部戦線のドイツ軍兵士たちの期待に応えたのでした。パンサー戦車G型はその後、種々の改良を加えられながら、主契約社のMAN社の他にダイムラー・ベンツ社とMNH社でも量産され、終戦までに3,740輛が生産されました。パンサー戦車G型の評価は味方のドイツ軍ばかりでなく、対戦した連合軍側からも第二次対戦における最良の戦車であったと称えられています。

READ BEFORE ASSEMBLY

注意

- このキットは組み立てモデルです。作る前に必ず説明書を最後までお読みください。また小学生などの低年齢の方が組み立てるときは、保護者の方もお読みください。
- 工具の使用には十分注意してください。特にナイフ、ニッパーなどの刃物によるケガや事故に注意してください。
- 接着剤や塗料は、必ずプラスチック用をお使いください。(別売) 使用する前にそれぞれの注意書きをよく読み、指示に従って正しく使用し、使用するときは換気に十分注意してください。
- 小さなお子様のいる所での工作はやめてください。小さな部品の飲み込みや、ビニール袋をかぶつての窒息などの危険な状況が考えられます。

- 屋外、道路では絶対に走らせないでください。
- 人の多いところや、小さな子どものいる近くでは走らせないでください。
- 水たまりのある場所では走らせないでください。ショートによる発火の危険があります。
- 電池に表示されている注意文をよく読んでから、ご使用ください。
- 走らせた後はスイッチを切り、必ず電池を外してください。
- 走行中の戦車、回転中の履帯には絶対にさわらないでください。特に履帯とスプロケットに指を挟まれるとたいへん危険です。
- 走行中の戦車を無理に止めないでください。モーターや電池が発熱し、戦車が壊れます。
- 製品には機能上尖っている部分があります。取り扱いに注意してください。

CAUTION

- Read carefully and fully understand the instructions before commencing assembly. A supervising adult should also read the instructions if a child assembles the model.
- When assembling this kit, tools including knives are used. Extra care should be taken to avoid personal injury.
- Read and follow the instructions supplied with paint and/or cement, if used (not included in kit). Use plastic cement and paints only.
- Keep out of reach of small children. Children must not be allowed to put any parts in their mouths or pull vinyl bags over their heads.
- Do not run the model outdoors or on streets.

- Do not run the model near small children or in crowded areas.
- Do not run the model through water as it could cause a short circuit which may lead to a fire.
- Please read safety precautions written on batteries.
- Turn off the switch and remove batteries from the model after use.
- Do not touch rotating tracks as your fingers may get caught between the track and sprocket, leading to personal injury.
- Do not forcibly stop the running model as it could lead to motor/battery heat buildup which may damage the model.
- Some parts of the model have sharp edges. Take care when handling.

VORSICHT

- Bevor Sie mit dem Zusammenbau beginnen, sollten Sie alle Anweisungen gelesen und verstanden haben. Fall sein Kind das Modell zusammenbaut, sollte ein beaufsichtigender Erwachsener die Bauanleitung ebenfalls gelesen haben.
- Beim Zusammenbau dieses Bausatzes werden Werkzeuge einschließlich Messer verwendet. Zur Vermeidung von Verletzungen ist besondere Vorsicht angebracht.
- Wenn Sie Farben und/oder Kleber verwenden (nicht im Bausatz enthalten), beachten und befolgen Sie die dort beiliegenden Anweisungen. Nur Klebstoff und Farben für Plastik verwenden.
- Bausatz von kleinen Kindern fernhalten. Kindern darf keine Möglichkeit gegeben werden, irgendwelche Teile in den Mund zu nehmen oder sich Plastiktüten über den Kopf zu ziehen.
- Lassen Sie das Modell nicht im Freien oder auf der Straße fahren.

- Lassen Sie das Modell nicht in der Nähe von kleinen Kindern oder belebten Plätzen fahren.
- Lassen Sie das Modell nicht durch das Wasser fahren, da die Feuchtigkeit einen Kurzschluss und damit Feuer erzeugen könnte.
- Bitte lesen Sie die Sicherheitsvorschriften auf den Batterien.
- Schalten Sie das Modell nach der Nutzung aus und entfernen Sie die Batterien.
- Berühren Sie die laufenden Ketten nicht mit ihren Fingern, da die Finger zwischen Ketten und Antriebsrad eingeklemmt werden könnten, was zu erheblichen Verletzungen führen kann.
- Halten Sie das fahrende Fahrzeug nicht mit Gewalt auf, da dies zu Überhitzung von Motor und Batterie und damit zur Beschädigung des Modells führen kann.
- Einige Teile des Modells haben scharfe Kanten. Passen Sie bei der Benutzung entsprechend auf.

PRECAUTIONS

- Bien lire et assimiler les instructions avant de commencer l'assemblage. La construction du modèle par un enfant doit s'effectuer sous la surveillance d'un adulte.
- L'assemblage de ce kit requiert de l'outillage, en particulier des couteaux de modélisme. Manier les outils avec précaution pour éviter toute blessure.
- Lire et suivre les instructions d'utilisation des peintures et de la colle, si utilisées (non incluses dans le kit). Utiliser uniquement une colle et des peintures spéciales pour le polystyrène.
- Garder hors de portée des enfants en bas âge. Ne pas laisser les enfants mettre en bouche ou sucer les pièces, ou passer un sachet vinyl sur la tête.
- Ne pas utiliser le modèle à l'extérieur ou dans la rue.

- Ne pas utiliser le modèle à proximité de petits enfants ou dans la foule.
- Ne pas faire passer le modèle dans l'eau : risque de court-circuit pouvant causer un départ de feu.
- Lire soigneusement les informations de sécurité sur les piles.
- Mettre l'interrupteur en position arrêt et enlever les piles du modèle après utilisation.
- Ne pas toucher les chenilles en rotation, les doigts pouvant être coincés entre la chenille et la roue d'entraînement - risque de blessure.
- Ne pas bloquer le modèle en mouvement : risque d'échauffement du moteur et des piles pouvant endommager le modèle.
- Certains pièces du modèle ont des rebords acérés. Manipuler avec précaution.

PAINTS REQUIRED

塗装指示のマークです。タミヤカラーのカラーナンバーで指示しました。
This mark denotes numbers for Tamiya Paint colors.

TS-1 ●レッドブラウン / Red brown / Rotbraun /
XF-64 Rouge brun
TS-2 ●ダークグリーン / Dark green / Dunkelgrün /
XF-61 Vert foncé

TS-3 ●ダークイエロー / Dark yellow / Dunkelgelb /
XF-60 Jaune foncé
X-10 ●ガンメタル / Gun metal / Metall-Grau /
Gris acier
X-18 ●セミグロスブラック / Semi gloss black /
Seidenglanz Schwarz / Noir satiné
XF-1 ●フラットブラック / Flat black / Matt Schwarz /
Noir mat

XF-2 ●フラットホワイト / Flat white / Matt Weiß /
Blanc mat
XF-15 ●フラットフレッシュ / Flat flesh / Fleischfarben
Matt / Chair mate
XF-24 ●ダークグレイ / Dark grey / Dunkelgrau / Gris foncé
XF-56 ●メタリックグレイ / Metallic grey /
Grau-Metallic / Gris métallisé
XF-65 ●フィールドグレイ / Field grey / Feldgrau / Gris campagne

ITEMS REQUIRED

- このセットには単4形アルカリ乾電池2本が別に必要です。別途ご購入ください。また Ni-Cd、ニッケル水素電池は使用できません。
- This kit requires two LR03/AAA/UM4 (1.5V) alkaline batteries. Do not use Ni-Cd/Ni-MH batteries.

- Für diesen Bausatz ist zwei Alkaline-Batterien Größe LR03/AAA/UM4 (1.5V) erforderlich. Keine Ni-Cd/Ni-MH Akkus verwenden.
- Ce kit nécessite deux pile piles alcalines type LR03/AAA/UM4 (1.5V). Ne pas utiliser d'accus Ni-Cd/Ni-MH.

単4形アルカリ乾電池
LR03/AAA/UM4 batteries
LR03/AAA/UM4 Batterien
Piles LR03/AAA/UM4

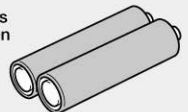

RECOMMENDED TOOLS

《用意する工具》 Recommended tools Benötigtes Werkzeug Outillage nécessaire

接着剤
(プラスチック用)
Cement
Kleber
Colle



ニッパー
Side cutters
Seitenschneider
Pince coupante

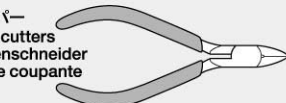

+ドライバー (M)
+ Screwdriver (medium)
+ Schraubenzieher (mittel)
+ Tournevis + (moyenne)

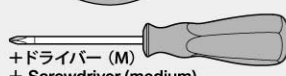

ピンセット
Tweezers
Pinzette
Précèlles



ナイフ
Modeling knife
Modelliermesser
Couteau de modéliste



ピンバイス (ドリル刃1.5mm)
Pin vise (1.5mm drill bit)
Schraubstock (1,5mm Spiralbohrer)
Outil à percer (1,5mm de diamètre)



合成ゴム系接着剤
Synthetic rubber cement
Synthetischen Kleber
Colle Cyanolite

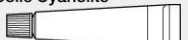

ZIMMERIT COATING

- 手軽なディテールアップとして付属のコーティングシートを利用してツィメリットコーティングを施しましょう。コーティングシートを貼る位置は、組立図中の指示と別紙を参照してください。
- Use included Zimmerit Coating Sheet to reproduce Zimmerit. Refer to the instructions and the separate sheet for placement.
- Benutzen Sie den enthaltene Zimmerit Aufkleberbogen um den Zimmeritbelag nachzubilden. Beachten Sie die Anleitung und das separate Blatt für die Anbringung.
- Utiliser la planche de stickers Zimmerit pour reproduire la Zimmerit. Se référer aux instructions et au feuillet séparé pour la mise en place.

ASSEMBLY



- 組立説明図の中で塗装指示のない部品は車体色で塗装します。
- When no color is specified, paint the item with hull color.
- Wenn keine Farbe angegeben ist, Teile mit Wannen-Farbe bemalen.
- Lorsqu'aucune teinte n'est spécifiée, peindre dans la couleur de la caisse.

1 車体下部の組み立て Lower hull Bodenwanne Coque inférieure

- ★車体下部(裏)のON、OFFに合わせて取り付けてください。
- ★Attach switch according to ON/OFF mark of hull underside.
- ★Den Schalter entsprechend der ON/OFF (EIN/AUS) Markierung an der Rumpf-Unterseite befestigen.
- ★Fixer l'interrupteur en respectant le marquage ON/OFF sur le dessous du coque.

- ★赤コード側がスイッチON
- ★Red cable side is "ON"
- ★Seite des rot Kabels ist "EIN"
- ★Le câble rouge est du côté "ON"

車体スイッチ
Switch
Schalter
Interrupteur

ON OFF

- ★電源コネクターの金具を通しておきます。
- ★Pass terminals as shown.
- ★Batteriekontakte wie abgebildet bringen.
- ★Passer les connecteurs comme indiqué.

2×4mm丸ビス
Screw
Schraube
Vis

2.6mmナット
Nut
Mutter
Ecrou

T10

2.6mmワッシャー
Washer
Belagscheibe
Rondelle

2.6×5mm丸ビス
Screw
Schraube
Vis

S1

S4

電池受金具
Terminal
Anschlußklemme
Casse

- ★しっかり押しこみます。
- ★Fully press in.
- ★Vollständig ineinander-schieben.
- ★Presser à fond.

T8

T11

2.6mmナット
Nut
Mutter
Ecrou

車体下部
Lower hull
Bodenwanne
Coque inférieure



このマークの部品は接着しません。
Do not cement.
Nicht kleben.
Ne pas coller.

- ★端子は外側にしっかり折り曲げてください。
- ★Bend terminals as shown.
- ★Anschlußkabel wie abgebildet biegen.
- ★Orienter les cosses comme indiqué.

2**ギヤボックスの取り付け**

Attaching gearbox
 Getriebegehäuse-Einbau
 Fixation du carter



このマークはグリスを塗る部分に指示しました。
 Apply grease to the places shown by this mark.
 Stellen mit diesem Zeichen erst fetten.
 Graisser les endroits indiqués par ce symbole.

六角棒レンチ
 Hex wrench
 Imbusschlüssel
 Clé Allen



2×6mmタッピングビス
 Tapping screw
 Schneidschraube
 Vis taraudeuse

ギヤボックスマウント
 Gearbox mount
 Halterung des
 Getriebegehäuses
 Support de carter

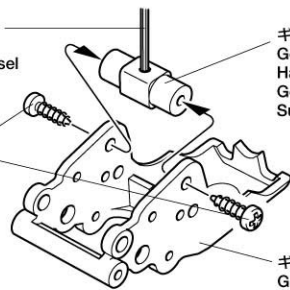

ギヤボックスR
 Gearbox R
 Getriebegehäuse R
 Carter D

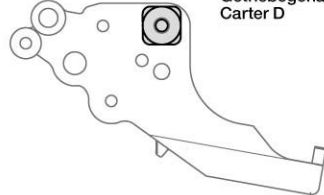

ギヤボックスL
 Gearbox L
 Getriebegehäuse L
 Carter G

2.5×38mm六角シャフト
 Hex shaft
 Sechskantwelle
 Axe hexagonal

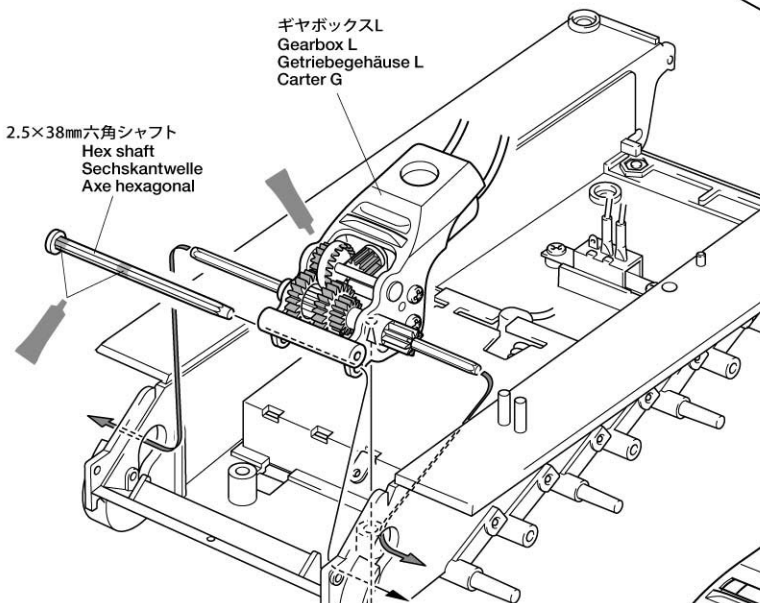

2×10mmトラスタッピングビス
 Tapping screw
 Schneidschraube
 Vis taraudeuse

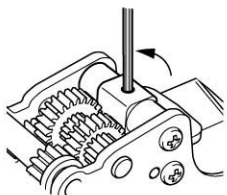

ギヤボックスR
 Gearbox R
 Getriebegehäuse R
 Carter D

2.5×38mm六角シャフト
 Hex shaft
 Sechskantwelle
 Axe hexagonal

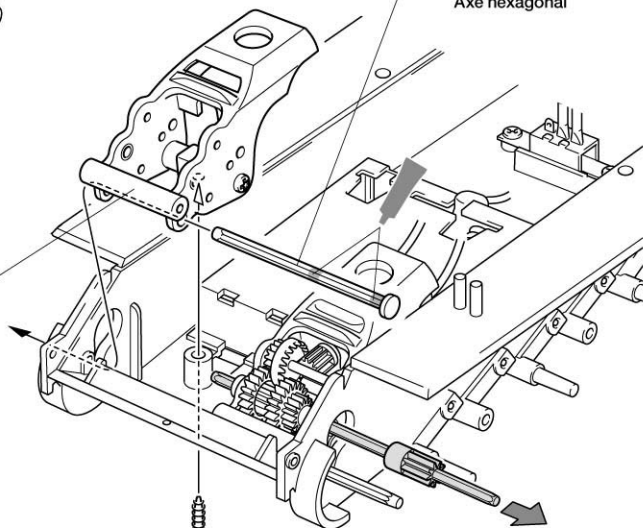

2×10mmトラスタッピングビス
 Tapping screw
 Schneidschraube
 Vis taraudeuse

★ギヤシャフトをスライドしてギヤボックスR
 を取り付けます。
 ★Slide shaft as shown to attach Gearbox R.
 ★Welle eindrücken um das Getriebe R zu
 befestigen.
 ★Glisser l'axe comme montré pour attach-
 er la transmission D.

ドライブギヤ
 Drive gear
 Antriebsrad
 Pignon
 d'entraînement



2×6mmタッピングビス
 Tapping screw
 Schneidschraube
 Vis taraudeuse

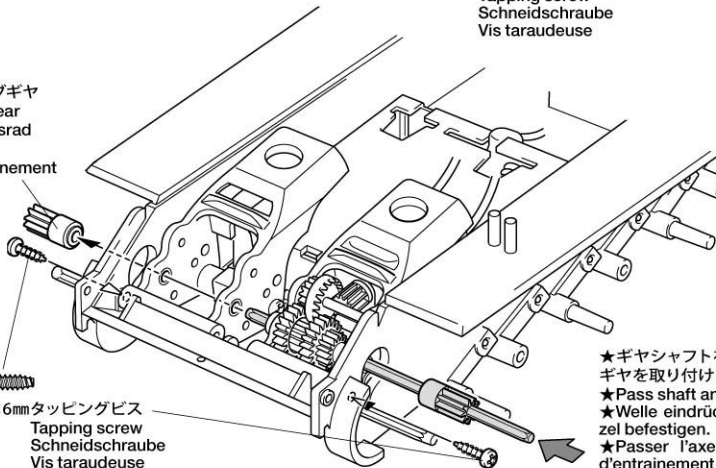

★ギヤシャフトを押し込んでドライブ
 ギヤを取り付けます。
 ★Pass shaft and attach drive gear.
 ★Welle eindrücken und Antriebsrit-
 zel befestigen.
 ★Passer l'axe et fixer le pignon
 d'entraînement.

3 ホイールの組み立て Wheel assembly Rad-Zusammenbau Assemblage des roues

《ドライブスプロケット》 ★2個作ります。
Drive sprocket ★Make 2.
Kettentreibrad ★2 Satz anfertigen.
Barbotin ★Faire 2 jeux.

《ロードホイール》 ★8個作ります。
Road wheel ★Make 8.
Lauftrad ★8 Satz anfertigen.
Roue de route ★Faire 8 jeux.

《アイドラーホイール》 ★2個作ります。
Idler wheel ★Make 2.
Leitrad ★2 Satz anfertigen.
Poulie-guide ★Faire 2 jeux.

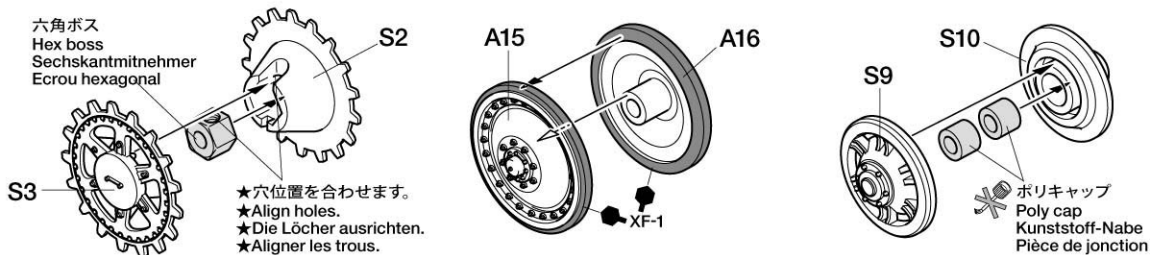

4 ホイールの取り付け (左側) Attaching wheels (left) Einbau der Räder (links) Fixation des roues (gauche)

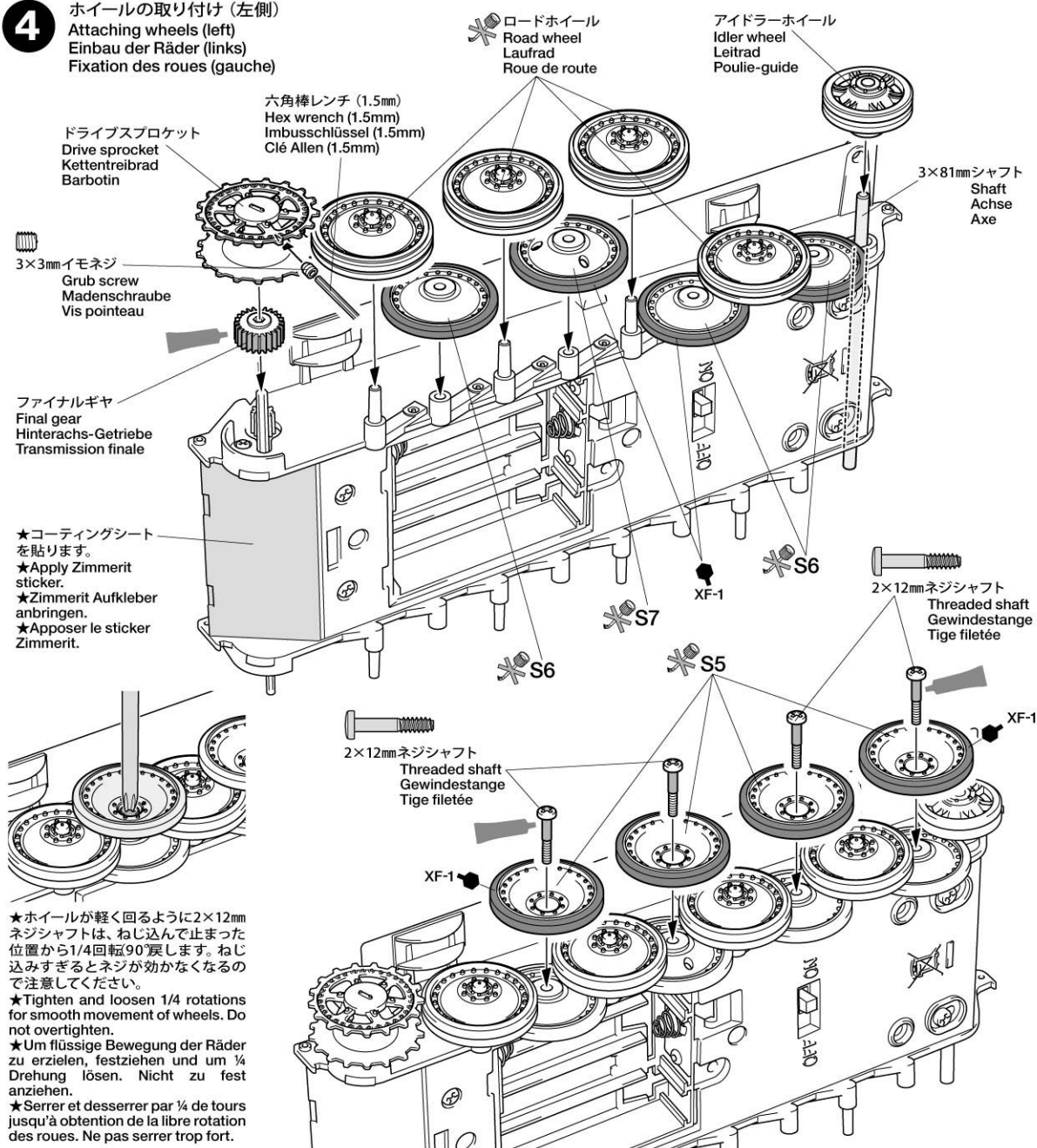

5 ホイールの取り付け (右側)
Attaching wheels (right)
Einbau der Räder (rechts)
Fixation des roues (droit)

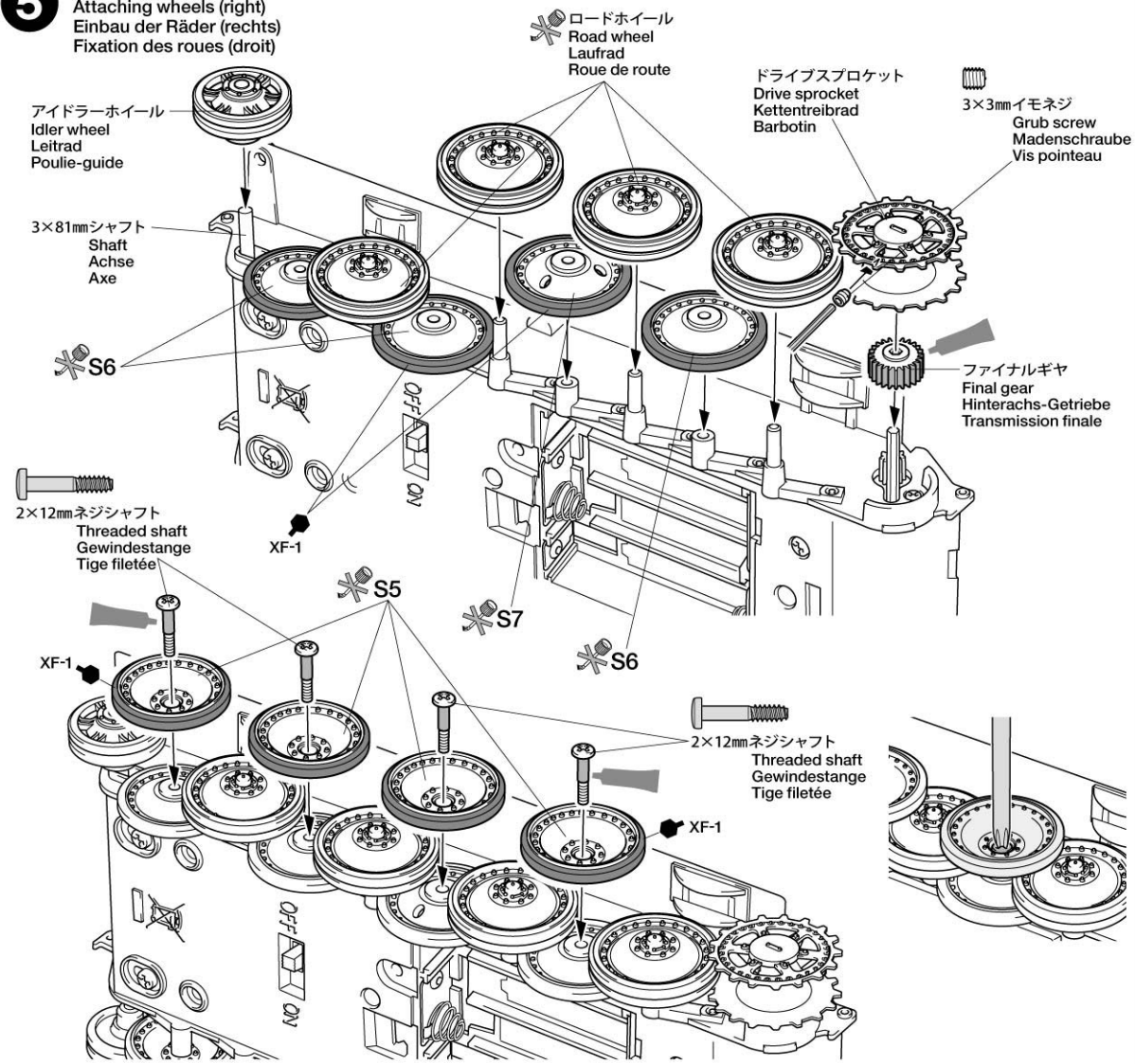

6 履帯の取り付け
Attaching tracks
Ketten-Einbau
Mise en place des chenilles

S11

- ★合成ゴム系接着剤で取り付けます。
- ★Apply synthetic rubber cement.
- ★Kleber für synthetischen Gummi auftragen.
- ★Appliquer de la colle cyanoacrylate.

履帯
Track
Kette
Chenille

- ★履帯は向きに注意して取り付けてください。
- ★Note track direction.
- ★Laufrichtung der Kette beachten.
- ★Noter le sens de la chenille.

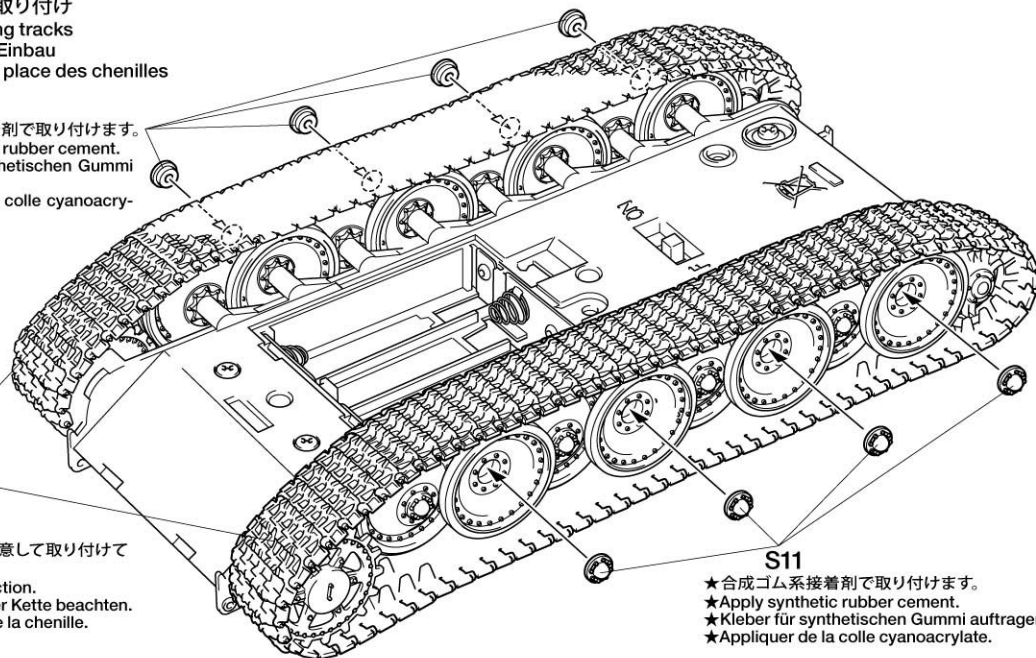

7

リヤパネルの取り付け Attaching rear panel Anbringung der rückwärtigen Platte Fixation du panneau arrière

《ジャッキ》
Jack
Winde
Cric

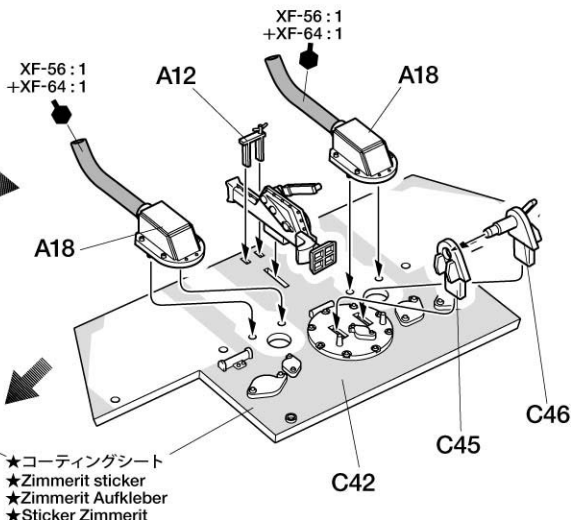
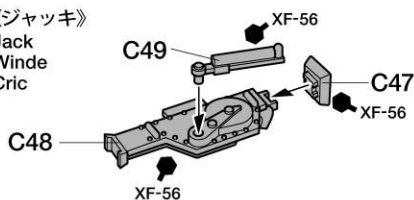

- ★コーティングシート (表側)
- ★Zimmerit sticker (top)
- ★Zimmerit Aufkleber (oben)
- ★Sticker Zimmerit (dessus)

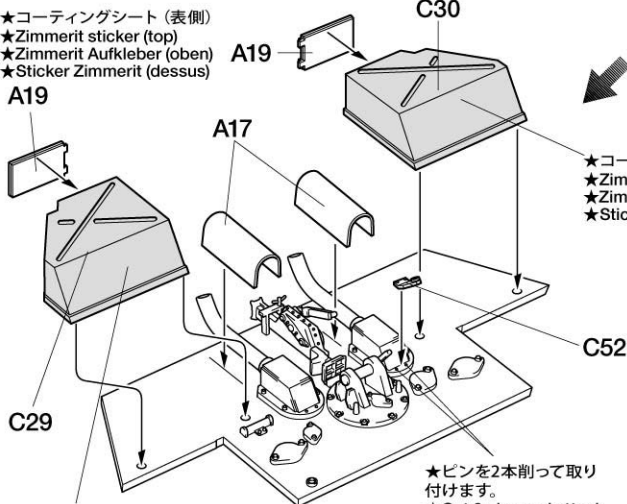

- ★コーティングシート
- ★Zimmerit sticker
- ★Zimmerit Aufkleber
- ★Sticker Zimmerit

- ★ピンを2本削って取り付けます。
- ★Cut 2 pins and attach.
- ★2 Stifte abschneiden und befestigen.
- ★Supprimer les deux ergots et fixer.

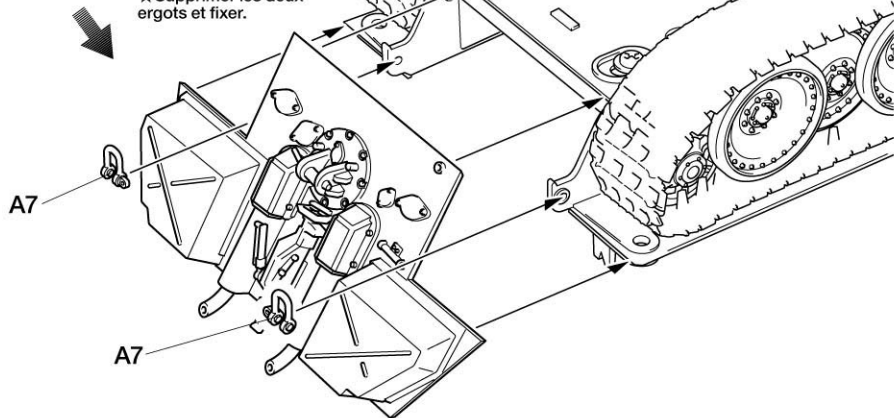

8

履帯の張り調整 Track tension adjustment Einstellung der kettenspannung Réglage de la tension des chenilles

★履帯は張りがゆるいと走行中に外れてしまいます。また、張りすぎると走行抵抗になってしまいギヤに無理な力が掛かります。車体下部のネジをゆるめて丁度よい位置に調整してください。

★Operation of the tank can cause the track to slip off. In that case, loosen screw and adjust track tension by altering idler wheel position.

★Während des Betriebs kann eventuell eine Kette herunterrutschen. In diesem Fall Schraube lösen und die Kettenspannung durch Änderung der Stellung des Spannrades einstellen.

★En cas de dé-chenillage, desserrer la vis et régler la tension de la chenille en modifiant la position de la poulie guide.

★しばらく走行しないときは、履帯にクセがつかない様に履帯を外しておくといでしょう。

★For long preservation, remove tracks from wheels to prevent deformation.

★Für eine längerfristige Aufbewahrung die Ketten von den Rädern nehmen, um Verformung zu vermeiden.

★Pour la longue conservation, enlever les chenilles pour éviter la déformation.

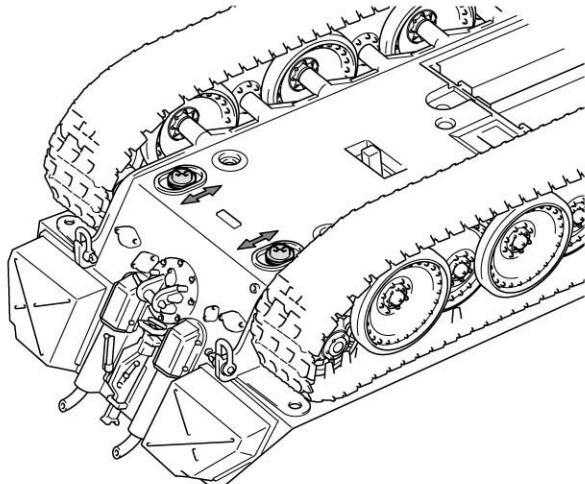

9

車体上部の組み立て
 Upper hull assembly
 Zusammenbau des Wannen-Oberteils
 Assemblage de la coque supérieure

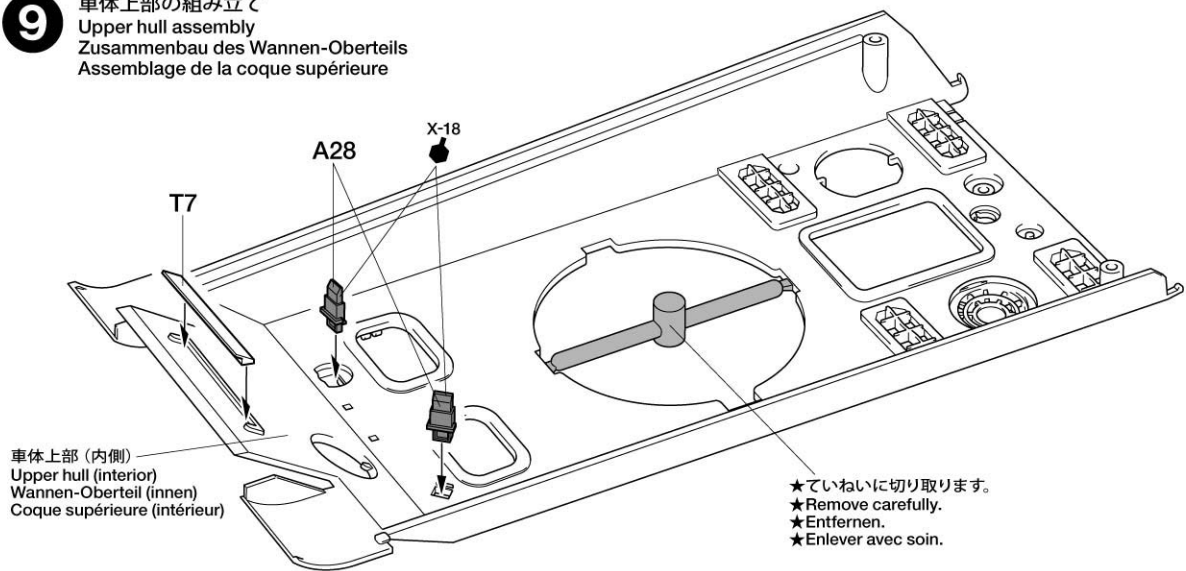

車体上部 (内側)
 Upper hull (interior)
 Wannen-Oberteil (innen)
 Coque supérieure (intérieur)

★ていねいに切り取ります。
 ★Remove carefully.
 ★Entfernen.
 ★Enlever avec soin.

10

車体上部部品の取り付け (1)
 Attaching upper hull parts (1)
 Einbau der Wannen-Einzelteile (1)
 Fixation des équipements de la coque supérieure (1)

《左側 OVM ラック》
 Left tool rack
 Linke Werkzeughalterung
 Outillage gauche

《無線手用ハッチ R》
 Operator's hatch
 Luke der Bedieners
 Trappe de l'opérateur radio

《ドライバー用ハッチ L》
 Driver's hatch
 Fahrerluke
 Trappe du conducteur

《エンジン点検ハッチ》
 Engine access hatch
 Motor-Einstiegluke
 Panneau d'accès moteur

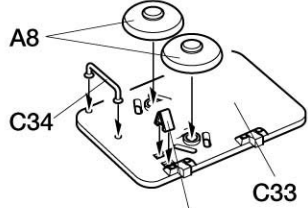
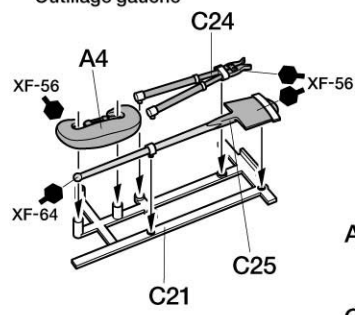
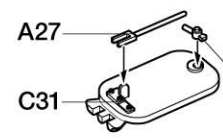

《機銃マウント》
 Hull machine gun
 Wannen-Maschinengewehr
 Mitralieuse de caisse

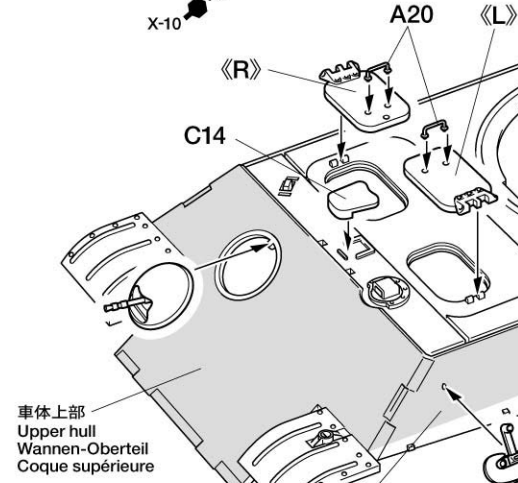
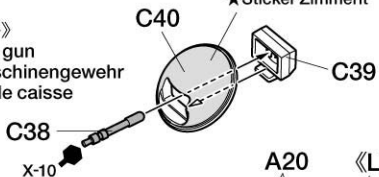

車体上部
 Upper hull
 Wannen-Oberteil
 Coque supérieure

★コーティングシート (両側)
 ★Zimmerit sticker (both sides)
 ★Zimmerit Aufkleber (beide Seiten)
 ★Sticker Zimmerit (des deux côtés)

《砲身クリーニングロッドケース》
 Gun cleaning rod case
 Kanonenreinigungskasten
 Cylindre à écouvillon

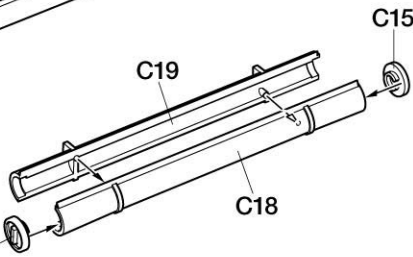

11

車体上部部品の取り付け (2)
 Attaching upper hull parts (2)
 Einbau der Wannen-Einzelteile (2)
 Fixation des équipements de la coque supérieure (2)

《ガントラベルロック》
 Gun travel lock
 Rohrlagerblock
 Chaise de route

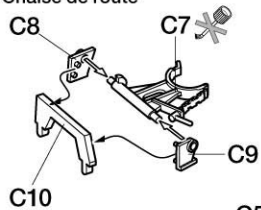

《シュルツェンラック L》
 Schürzen support
 Befestigung der Schürzen
 Supports de Schürzen

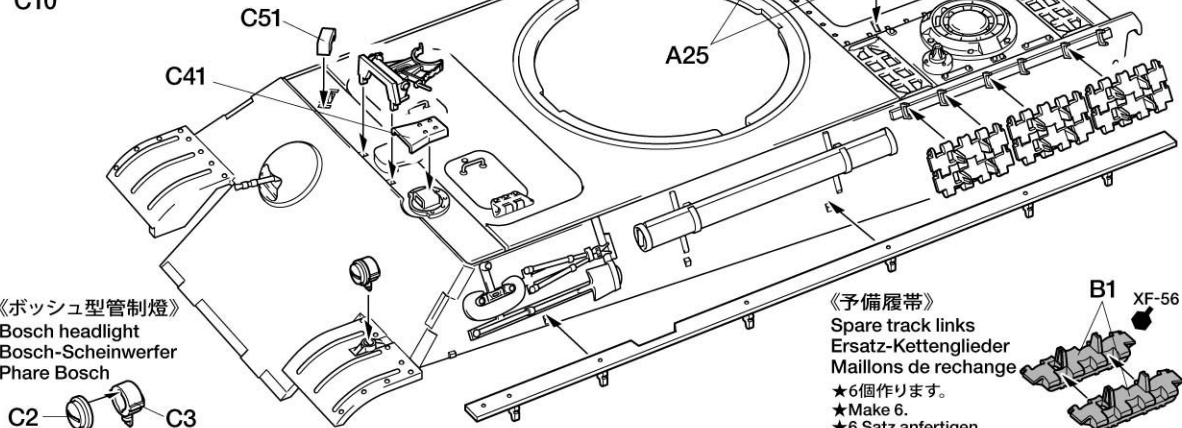

《ボッシュ型管制燈》
 Bosch headlight
 Bosch-Scheinwerfer
 Phare Bosch

《予備履帯》
 Spare track links
 Ersatz-Kettenglieder
 Maillons de rechange
 ★6個作ります。
 ★Make 6.
 ★6 Satz anfertigen.
 ★Faire 6 jeux.

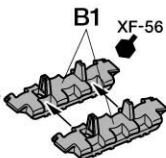

12

車体上部部品の取り付け (3)
 Attaching upper hull parts (3)
 Einbau der Wannen-Einzelteile (3)
 Fixation des équipements de la coque supérieure (3)

《ワイヤーリール》
 Wire Reel
 Draht
 Câble



- ★エナメル線 (15cm) を巻いて作ります。
- ★Loop wire as shown (15cm).
- ★Draht gemäß Abbildung wickeln (15cm).
- ★Enrouler le câble comme indiqué (15cm).

《シュルツェンラック R》
 Schürzen support
 Befestigung der Schürzen
 Supports de Schürzen

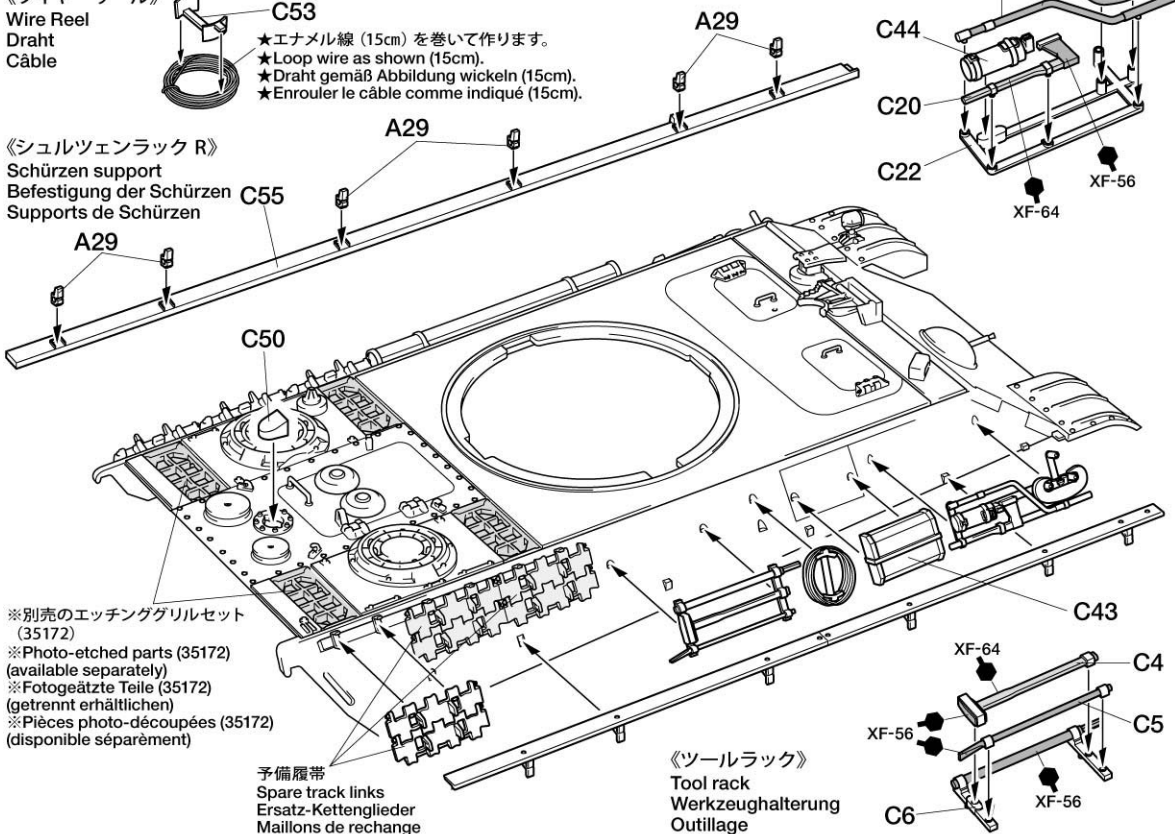

《右側OVMラック》
 Right tool rack
 Rechte Werkzeughalterung
 Outillage droit

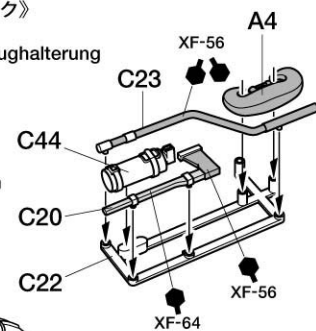

- ※別売のエッチンググリルセット (35172)
- ※Photo-etched parts (35172) (available separately)
- ※Fotogeätzte Teile (35172) (getrennt erhältlich)
- ※Pièces photo-découpées (35172) (disponible séparément)

予備履帯
 Spare track links
 Ersatz-Kettenglieder
 Maillons de rechange

《ツールラック》
 Tool rack
 Werkzeughalterung
 Outillage

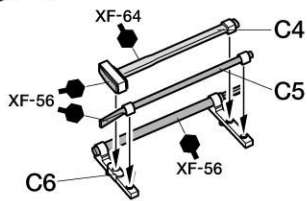

13

主砲閉鎖器の取り付け
Attaching loading breech
Ladeverschluß-Einbau
Fixation de la culasse

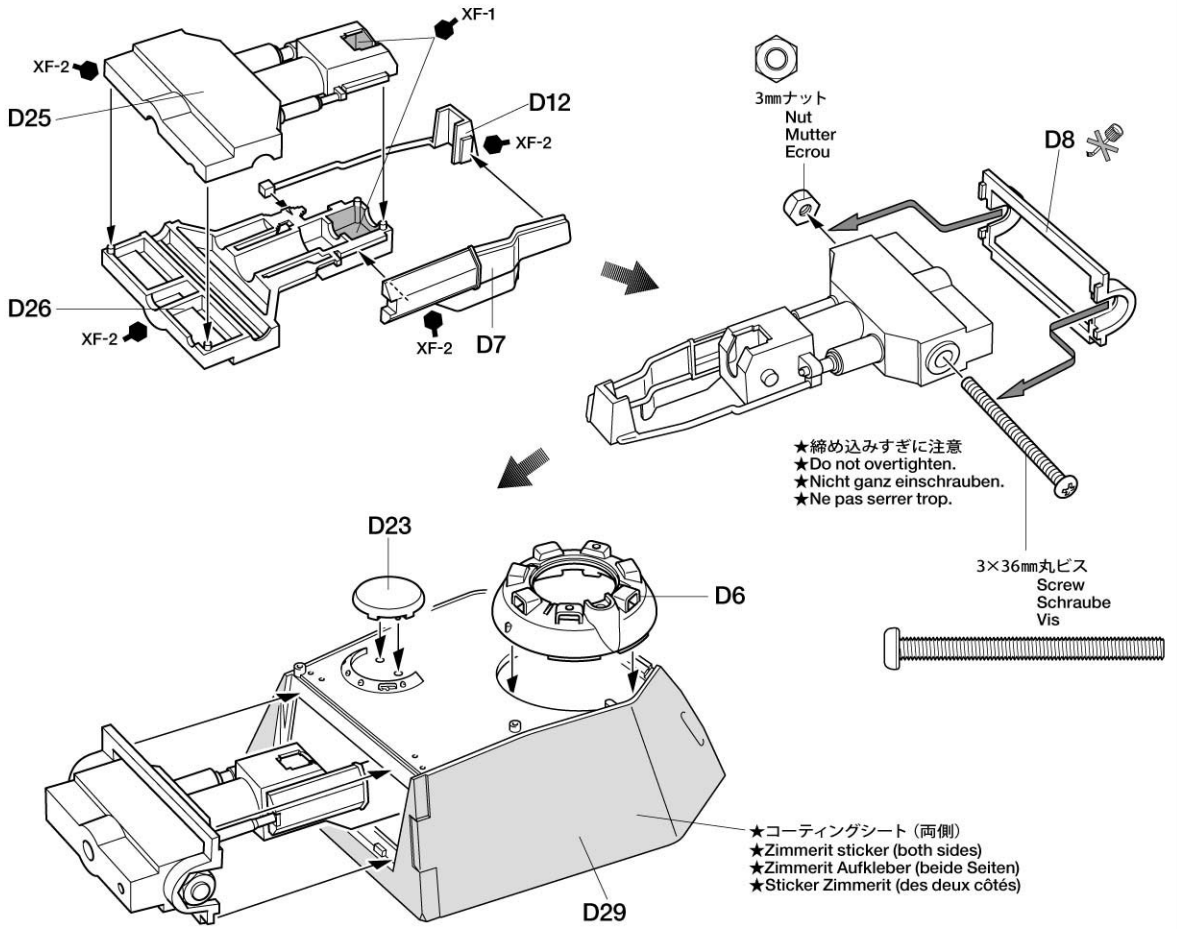

14

砲塔後部ハッチ壁の取り付け
Attaching rear turret hatch wall
Anbringung der Wand mit der hinteren Turmluke
Fixation du panneau arrière de tourelle

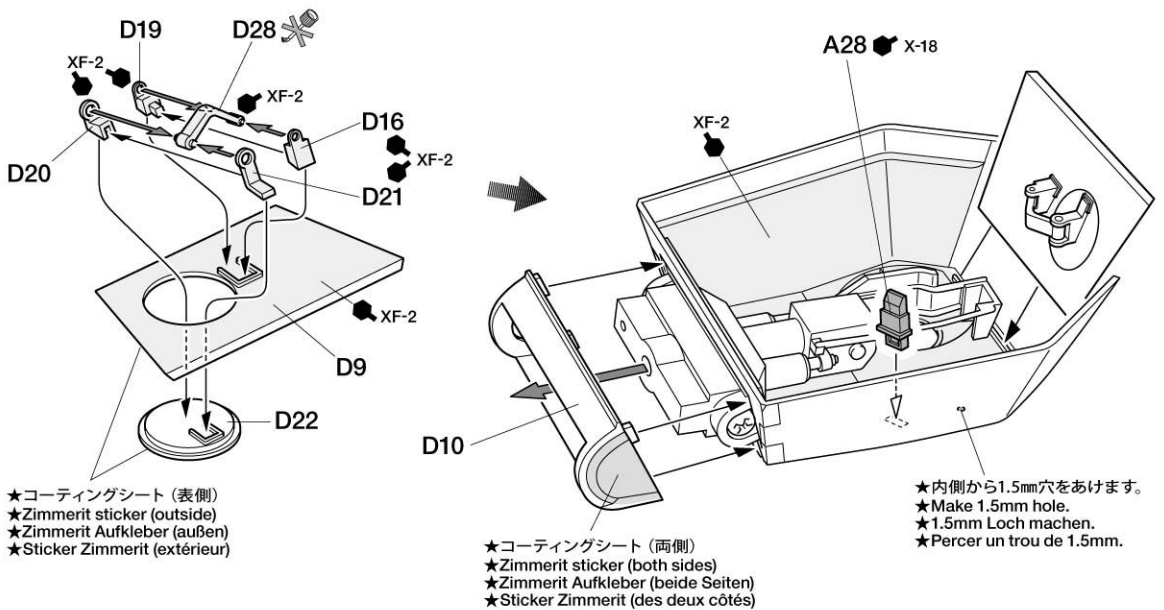

15

砲身の組み立て
Gun barrel
Kanonenrohr
Fût de canon

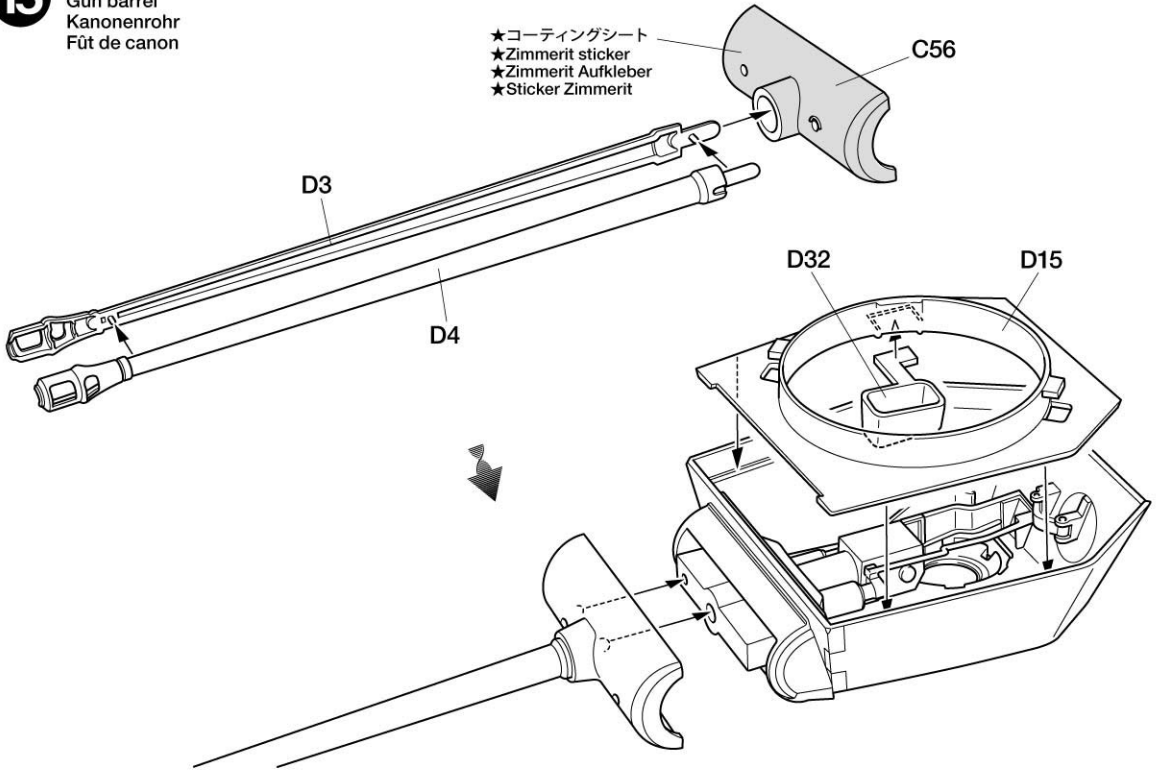

16

砲塔部品の取り付け
Attaching turret parts
Turmteile-Einbau
Fixation des pièces de tourelle

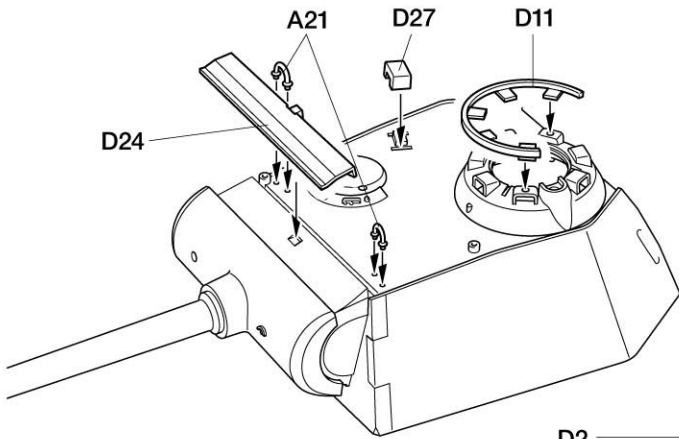

★パンサー戦車はMG34機銃を2丁しか装備していません。対空機銃 (D31) は必要なときだけ砲身横の同軸機銃をはずして使用していました。
★Panther tank was equipped with two MG34 machine guns. Coaxial machine gun was removed from gun mantlet when used as an anti-aircraft gun.
★Der Panther-Panzer war mit zwei MG34 Maschinengewehren ausgerüstet. Das koaxiale Maschinengewehr wurde von der Kanonen-Ummantelung abgebaut, wenn es zur Luftabwehr eingesetzt wurde.
★Le char Panther était équipé de deux mitrailleuses MG34. La mitrailleuse coaxiale était démontée du bouclier de canon pour être utilisée comme arme anti-aérienne.

《対空機銃》
Anti-aircraft machine gun
Flak-MG
Mitrailleuse anti-aérienne

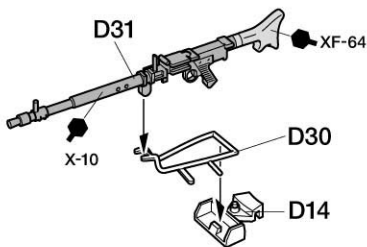

★対空機銃 (D31) を取り付ける場合は、コマンドーに干渉しない位置に取り付けてください。
★If attaching machine gun (D31), position so as not to contact with commander figure.
★Beim Anbringen des Maschinengewehrs (D31) die Richtung so wählen, dass die Kommandantenfigur nicht berührt wird.
★Si la mitrailleuse (D31) est installée, veiller à ce qu'elle ne touche pas la figurine du chef de bord.

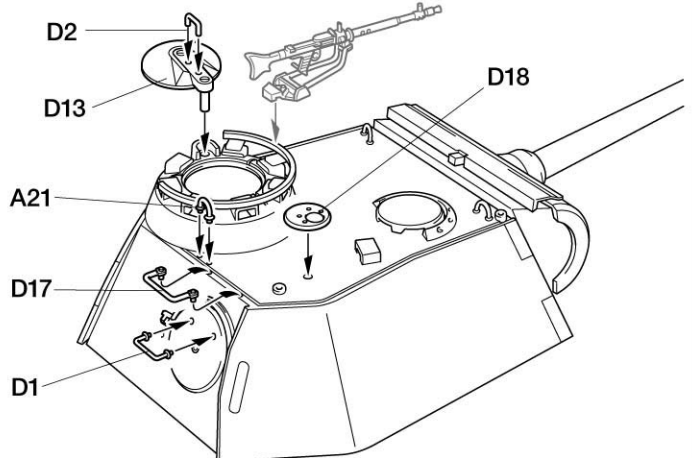

17

車体上部の取り付け Attaching upper hull Anbau des Wannen-Oberteils Installation de la coque supérieure

《コマンダー》
Commander
Kommandant
Chef de char

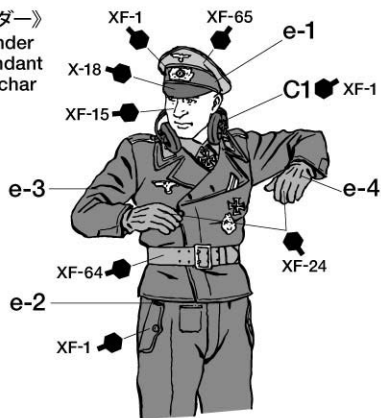

- ★余った履帯は連結してアクセサリとしてお使いください。
- ★Use extra track links as you like.
- ★Extra Kettenglieder nach Wunsch benutzen.
- ★Utiliser les patins excédentaires comme on le désire.

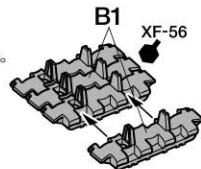

車体上部
Upper hull
Wannen-Oberteil
Coque supérieure

- ★前側から車体下部に取り付けます。
- ★Attach to lower hull from front.
- ★Von vorne am Rumpfunterteil anbringen.
- ★Fixer à la caisse inférieure en commençant par l'avant.

注意ステッカー
Caution sticker
Vorsicht Sticker
Sticker de precaution

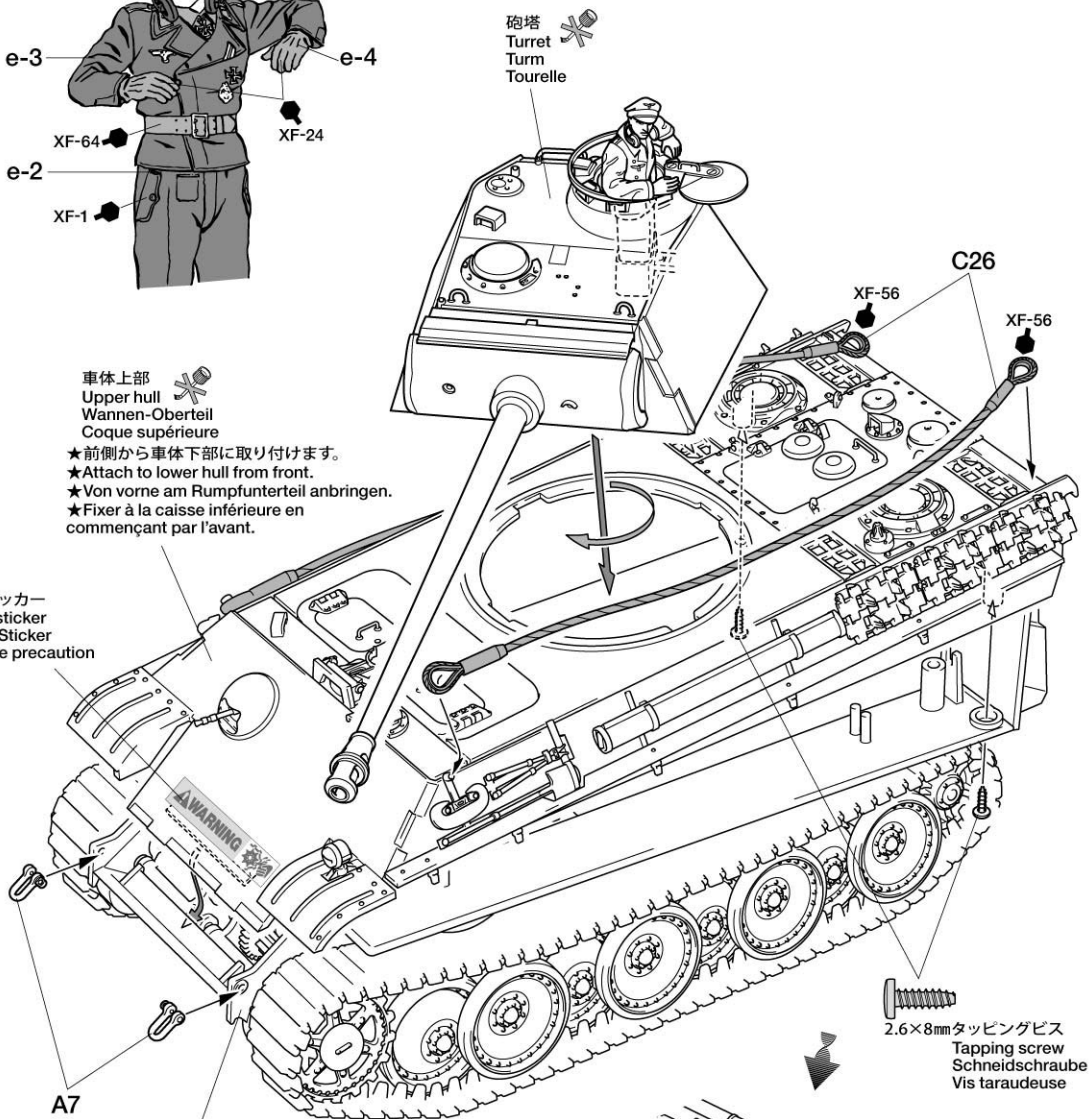

車体下部
Lower hull
Bodenwanne
Coque inférieure

- ★履帯を一度外して2.6×8mmタッピングビスで車体上部を固定します。
- ★Temporarily remove tracks and fix using 2.6x8mm tapping screw.
- ★Die Ketten vorübergehend abnehmen und mit einer 2.6x8mm Schneidschraube befestigen.
- ★Enlever momentanément les chenilles et fixer avec des vis taraudeuses 2.6x8mm.

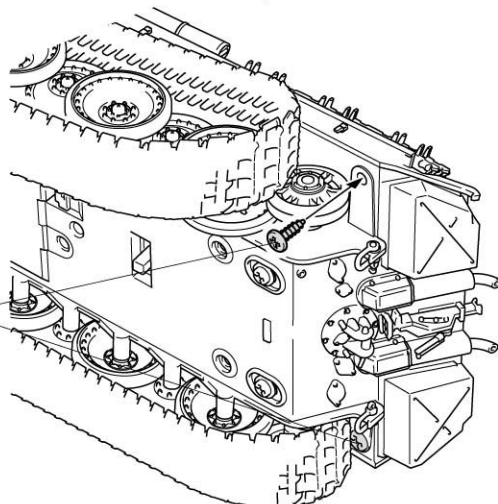

18

走行用電池の入れ方 Battery installation Batterie-Einbau Installation de la batterie

単4形アルカリ乾電池
AAA size alkaline battery
Alkaline-Batterie Größe AAA
Piles alcalines type AAA

- ★電池の向きに注意してください。
- ★Note polarity
- ★Auf richtige Polarität achten.
- ★Noter la polarité

- ★スイッチはOFFにしておきます。
- ★Switch off when installing batteries.
- ★Schalten Sie den Schalter zur Einsetzung von Batterien aus.
- ★Eteindre quand vous installez les piles.

★電池受け金具の無い場所 (2カ所) は使用しません。

★Install batteries (x2) to positions that have battery terminals.

★Die Batterien (x2) nach den Kennzeichnungen auf den Anschlussklappen einsetzen.

★Installer les piles (x2) aux emplacements dotés de bornes.

不要部品

Not used.

Nicht verwenden.

Non utilisées.

A1, A2, A3, A5, A6, A9, A10,
A11, A12×1, A13, A14, A21×1,
A22, A23, A28×1,
C11, C12, C13, C16, C17, C28,
C54, C58, C59, D5,
S8, T1, T2, T3, T5, T6, T9,
Z1, Z2, Z3, Z4, Z5, Z6, Z7, Z8, Z9,
f-1, f-2, f-3, f-4

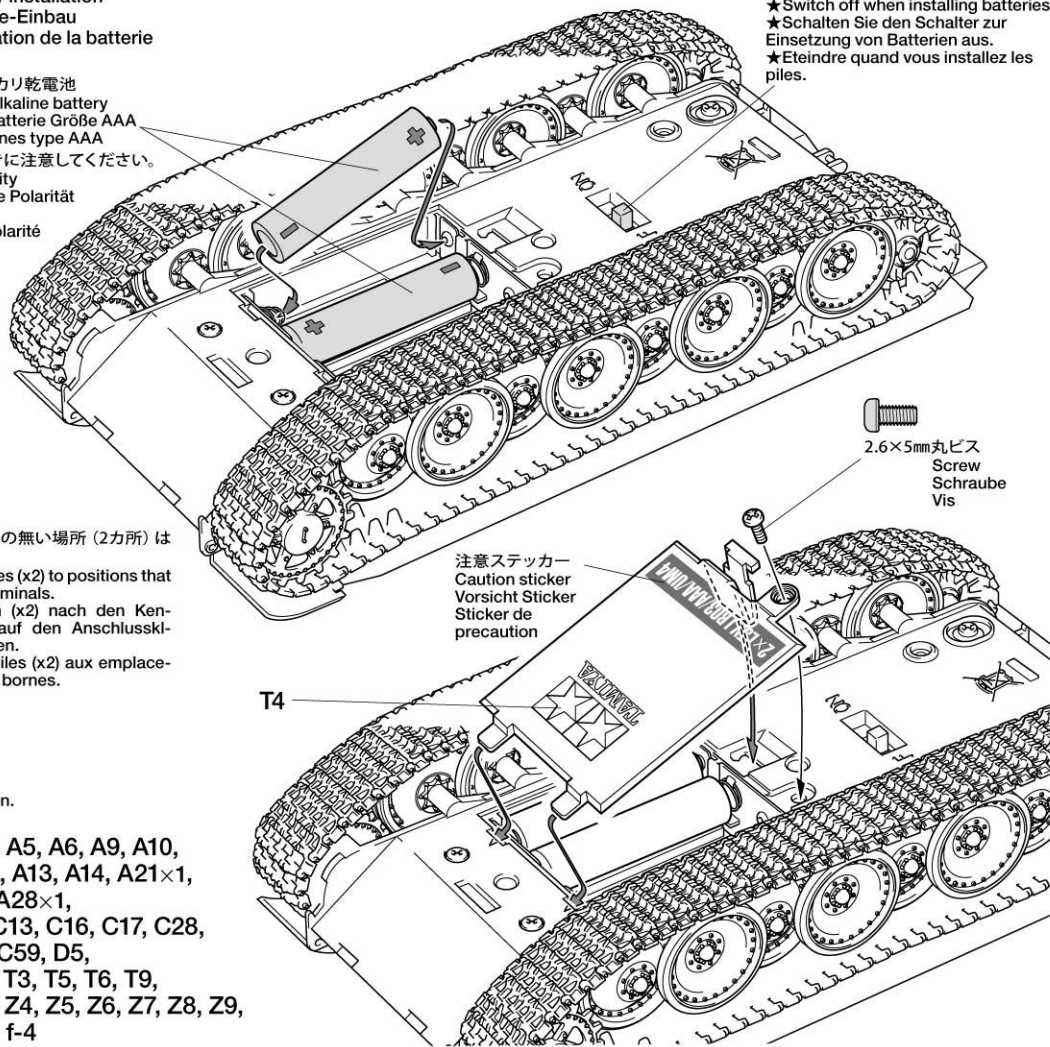

2.6×5mm丸ビス
Screw
Schraube
Vis

注意ステッカー
Caution sticker
Vorsicht Sticker
Sticker de
precaution

T4

PAINTING

《パンサーG 初期型の塗装について》

1943年2月からドイツ軍車両はすべて工場でダークイエローに塗装されることになり、車両を受け取った各部隊でその上からレッドブラウン、ダークグリーンの迷彩を施していました。その後、1944年8月からはその行程すべてが工場で行われるようになっていきます。また、冬季にはこの上からさらに白色の水溶性ペイントで迷彩を施されたタイプも見られました。車体の迷彩パターン等はP14～P16の塗装図を参考にしてください。

Painting the German Panther Ausf. G

From February 1943, German armored vehicles were finished in an overall dark yellow when received from the factory. A field applied camouflage of red brown and dark green was commonly seen; however, from August 1944, this was done at the factory. By November 1944, coloring was altered to a base coat of dark green with red brown and dark yellow camouflage. White camouflage scheme in winter was also seen.

Bemalung des Panther Ausf. G

Ab Februar 1943 waren die deutschen Panzer-Fahrzeuge ab Werk ganz in dunkelgelb lackiert. Eine im Feld verwendete Tarnfä-

rbung in rotbraun und dunkelgrün war ebenso üblich; jedoch ab August 1944 erfolgte die Lackierung ab Werk und im November 1944 nahm man dunkelgrün als Grundfarbe mit rotbraunen und dunkelgelben Tarnmustern.

Décoration du Panther G allemand

A partir de février 1943, les véhicules blindés allemands sortaient d'usine entièrement peints en jaune sombre. Sur le terrain, un camouflage brun rouge et vert foncé était communément appliqué par-dessus. A partir d'août 1944, ce camouflage était réalisé en usine et vers novembre 1944, il fut ainsi modifié: base vert sombre avec motifs brun rouge et jaune sombre.

APPLYING DECALS

《スライドマークの貼り方》

- ① 貼りたいマークをハサミで切り抜きます。
- ② マークをぬるま湯に10秒ほどひたしてからタオル等の布の上に置きます。
- ③ 台紙のはしを手で持ち、貼るところにマークをスライドさせてモデルに移してください。
- ④ 指に少し水をつけてマークをぬらしながら、正しい位置にずらしません。
- ⑤ やわらかな布でマークの内側の気泡を押し出しながら、押しつけるようにして水分をとりま

sec. and place on a clean cloth.

③ Hold the backing sheet edge and slide decal onto the model.

④ Move decal into position by wetting decal with finger.

⑤ Press decal gently down with a soft cloth until excess water and air bubbles are gone.

ANBRINGUNG DES ABZIEHBILDES

① Abziehbild vom Blatt ausschneiden.

② Das Abziehbild ungefähr 10 Sek. in lauwarmes Wasser tauchen, dann auf sauberen Stoff legen.

③ Die Kante der Unterlage halten und das Abziehbild auf das Modell schieben.

④ Das Abziehbild an die richtige Stelle schieben und dabei mit dem Finger das

Abziehbild naßmachen.

⑤ Das abziehbild mit weichem Stoff ganz andrücken, bis kein überflüssiges Wasser und keine Luftblasen mehr vorhanden sind.

APPLICATION DES DÉCALCOMANIES

① Découpez la décalcomanie de sa feuille.

② Plongez la décalcomanie dans de l'eau tiède pendant 10 secondes environ et poser sur un linge propre.

③ Retenez la feuille de protection par le côté et glissez la décalcomanie sur le modèle réduit.

④ Placez la décalcomanie à l'endroit voulu en la mouillant avec un de vos doigts.

⑤ Pressez doucement la décalcomanie avec un tissu doux jusqu'à ce que l'eau en excès et les bulles aient disparu.

DECAL APPLICATION

① Cut off decal from sheet.

② Dip the decal in tepid water for about 10

A 《武装親衛隊第12戦車師団第12戦車連隊所属135号車》1944年6月 ノルマンディー
 Tank No.135, 12th Panzer Rgt., 12th Panzer Div., Normandy, June 1944

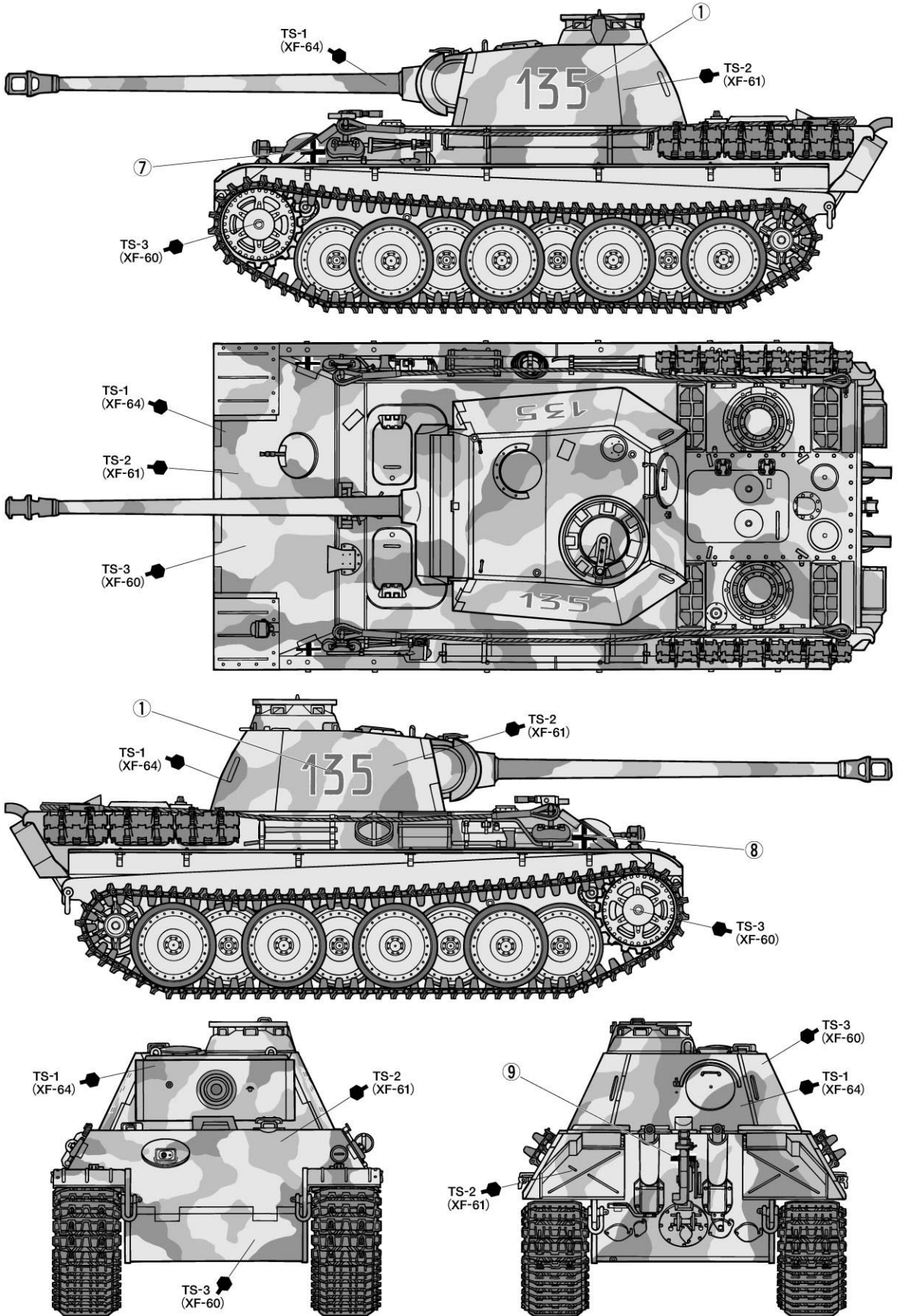

B 《武装親衛隊第12戦車師団第12戦車連隊所属308号車》1944年夏 ノルマンディー
 Tank No.308, 12th Panzer Rgt., 12th Panzer Div., Normandy, Summer 1944

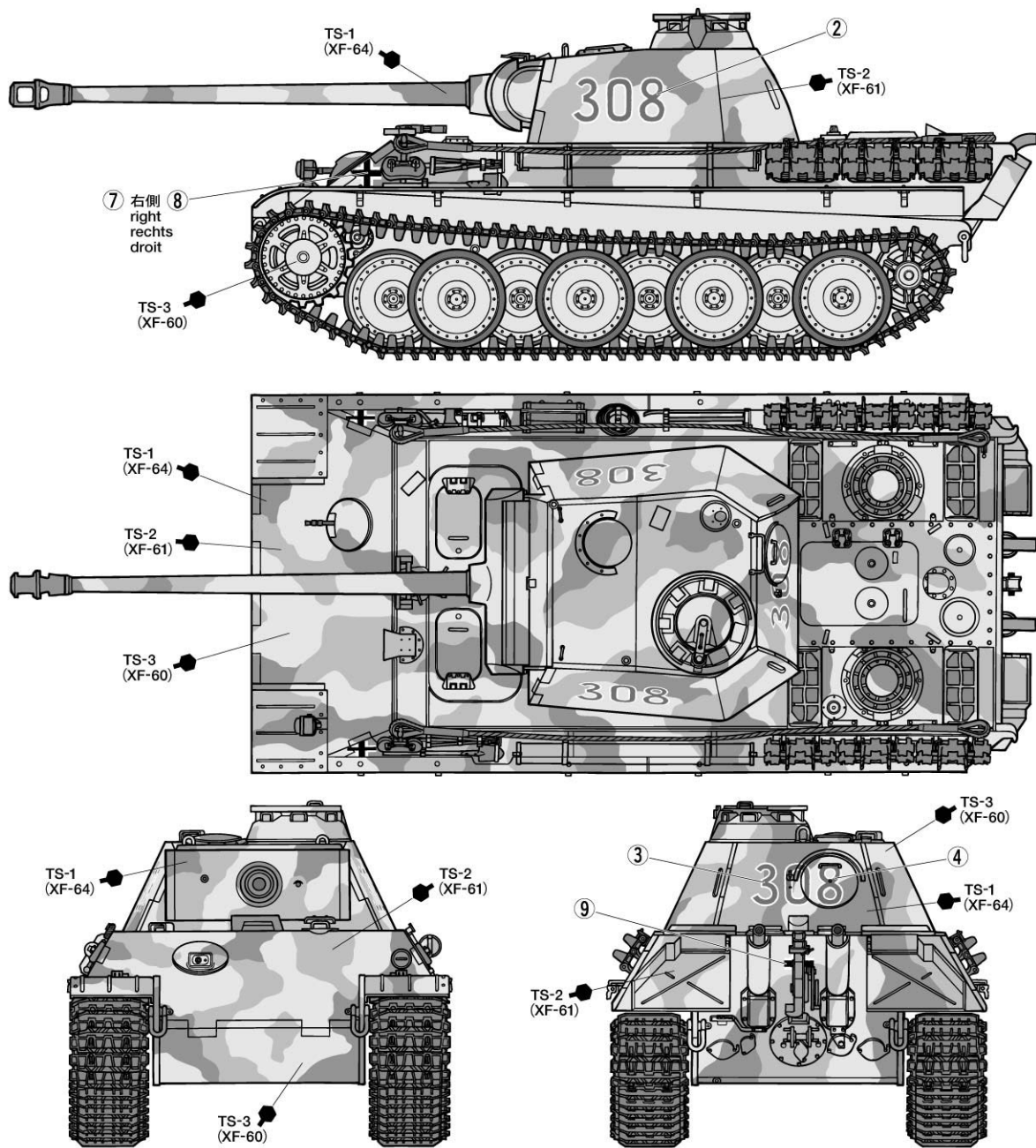

C 《第4戦車師団第35戦車連隊第1大隊所属411号車》1944年8月 ポーランド
 Tank No.411, 35th Panzer Rgt., 4th Panzer Div., Poland, August 1944

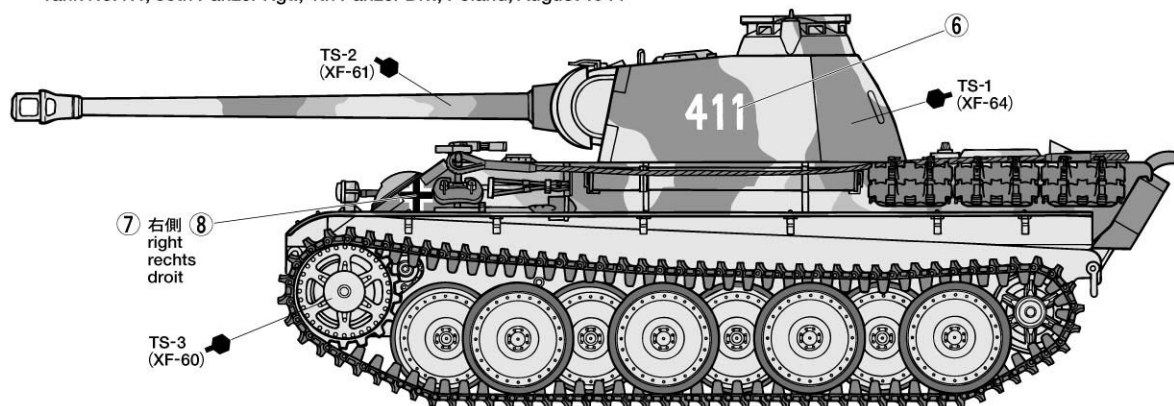

C

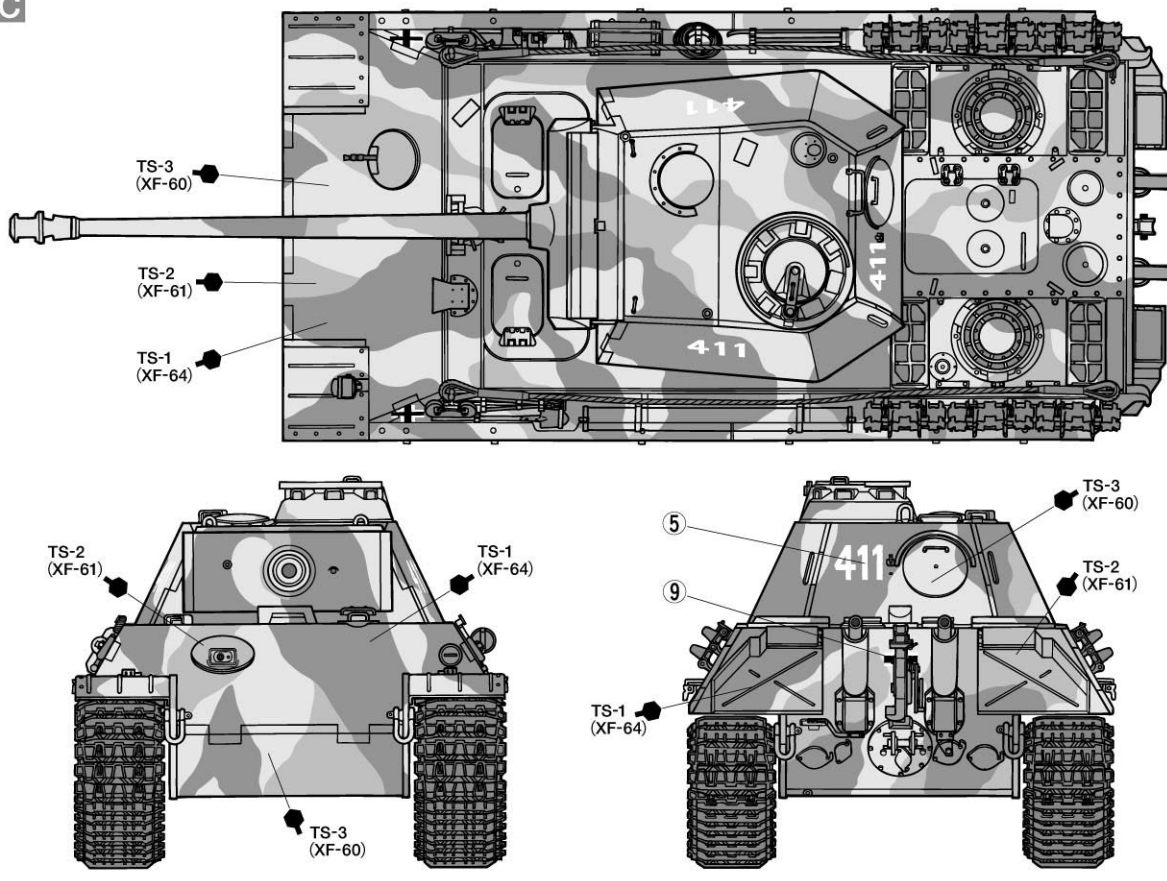

部品請求について

For use in Japan only!

★部品をなくしたり、こわした方は、このステッカーがはられたカスタマーサービス取次店でご注文いただけます。また、当社カスタマーサービスに直接ご注文する場合は、右記の方法でご注文することができます。詳しくは当社カスタマーサービスまでお問い合わせください。



①《郵便振替のご利用法》

郵便局の払込用紙の通信欄に下のリストを参考にITEM番号、スケール、製品名、部品名、部品コード、数量を必ずご記入ください。振込人住所欄にはお電話番号もお書きいただき、口座番号・00810-9-1118、加入者名・(株)タミヤでお振込ください。

②《代金引換のご利用法》

パーツ代金に加えて代引き手数料(315円)をご負担いただければ、電話またはホームページより代金引換によるご注文をお受けいたします。

③《タミヤカードのご利用法》

タミヤカードをご利用の場合、代金はご指定金融機関の口座引き落としとなります。ご注文は電話またはホームページよりお受けいたします。

《住所》 〒422-8610 静岡県駿河区恩田原3-7
株式会社タミヤ カスタマーサービス係

《お問い合わせ電話番号》

静岡 **054-283-0003**

東京 **03-3899-3765** (静岡へ自動転送)

《カスタマーサービスアドレス》

http://tamiya.com/japan/customer/cs_top.htm

TAMIYA

ドイツ戦車 パンサーG 初期型 (シングルモーターライズ)

ITEM 30055

★価格は2012年10月現在のものです。予告なく変更となる場合があります。

部品名	税込価格	本体価格	送料	部品コード
車体上部	546円	(520円)	-	19334119
車体下部	787円	(750円)	-	19334121
A/パーツ(1枚)	525円	(500円)	-	10003467
B/パーツ	567円	(540円)	-	10003468
C/パーツ	735円	(700円)	-	19003376
D/パーツ	588円	(560円)	-	10007660
S/パーツ(2枚)	703円	(670円)	-	19114041
T/パーツ	703円	(670円)	-	19224026
Z/パーツ	399円	(380円)	-	19223180
履帯(1台分)	588円	(560円)	-	19404830
ギヤボックスL袋詰	1,407円	(1,340円)	-	18083151
金具袋詰(ギヤボックスR含む)	819円	(780円)	-	19403200
エナメル線(30cm)	241円	(230円)	-	17080001
ポリキャップ(4個)	178円	(170円)	-	10443027
2x4mm丸ビス(10本)	231円	(220円)	-	19804158
2.6x5mm丸ビス(黒・5本)	231円	(220円)	-	19808025
2.6x8mmタッピングビス(10本)	273円	(260円)	-	19805911
2.6mmワッシャー(10個)	210円	(200円)	-	19808111
2x6mmタッピングビス(10本)	210円	(200円)	-	19808058
2.6mmナット(2個)	168円	(160円)	-	19808004
マーク	220円	(210円)	-	19493025
説明図	567円	(540円)	-	11053561
SP.38 六角棒レンチ(1.5mm),3mmイモネジ(4個),他	210円	(200円)	120円	50038
SP.576 3mmイモネジ(10個)	210円	(200円)	80円	50576

★コーティングステッカーはカスタマーサービスでは扱っておりません。

★Zimmerit Coating Sheet will be available at a later date.

AFTER MARKET SERVICE CARD

When purchasing replacement parts, please take or send this form to your local Tamiya dealer so that the parts required can be correctly identified. Please note that specifications, availability and price are subject to change without notice.

Parts code	ITEM 30055
19334119	Upper Hull
19334121	Lower Hull
10003467	A Parts (1pc.)
10003468	B Parts
19003376	C Parts
10007660	D Parts
19114041	S Parts (2pcs.)
19224026	T Parts
19223180	Z Parts
19404830	Tracks (2pcs.)
18083151	Gearbox L Bag
19403200	Metal Parts Bag (including Gearbox R)
17080001	Wire (30cm)
10443027	Poly Cap (4pcs.)
19804158	2x4mm Screw (10pcs.)
19808025	2.6x5mm Screw (Black, 5pcs.)
19805911	2.6x8mm Tapping Screw (10pcs.)
19808111	2.6mm Washer (10pcs.)
19808058	2x6mm Tapping Screw (10pcs.)
19808004	2.6mm Nut (2pcs.)
19493025	Decals
11053561	Instructions
50038	3mm Grub Screw (4pcs.), etc.
50576	3mm Grub Screw (10pcs.)

1/35
Tank

www.tamiya.com