

FORD ZAKSPEED TURBO CAPRI

Gr.5 WÜRTH



1/24スポーツカーシリーズ
フォード ザクスピード
カプリ Gr.5 ウルト

ZAKSPEED

Manufactured by Tamiya, Inc.
under license from ZAKSPEED.



www.ford.com

Ford Motor Company
Trademarks and Trade Dress
used under license
to Tamiya, Inc.



GOODYEAR
OFFICIAL LICENSED PRODUCT

Goodyear (and wing foot design) is a trademark of
The Goodyear Tire & Rubber Company, Akron,
Ohio USA used under license by Tamiya, Inc.

The DRM (German Racing Championship) ran from the 1970s to the mid-1980s, and in 1977 it was dominated by Group 5 racing machines – the so-called “silhouette formula” which competed in the World Championship for Makes from 1977 onwards. DRM entries were divided into two divisions, the 2,000cc-plus Division 1 and Division 2 for cars up to 2,000cc. It was in Division 2 that the Ford Zakspeed Capri Turbo made its maiden appearance in 1978. The machine was based upon the original 2-door Ford Capri production car, with extensive modifications made by the German Zakspeed team, a longtime partner of Ford. Powering the machine was the 1,427cc Ford BDA in-line four-cylinder DOHC engine generating 375hp, which was mounted in the front lightweight alloy space frame, and was a unit originally used on the

Die deutsche Rennsportmeisterschaft (DRM) wurde von den 70er Jahren bis Mitte der 80er Jahre ausgeschrieben und wurde im Jahr 1977 von der Gruppe 5 Rennwagen dominiert, der so genannten „Silhouetten-Formel“ die um die Weltmeisterschaft für Fahrzeuge des Baujahres 77 und jünger ausgetragen wurde. Das Starterfeld der DRM wurde in zwei Gruppen eingeteilt, die Gruppe 1 mit einem Hubraum über 2l und der Gruppe 2 für Fahrzeuge bis zu 2l. Der Ford Zakspeed Capri Turbo trat 1978 das erste Mal in der Division 2 an. Der Rennwagen basierte auf dem originalen zweitürigen Ford Capri, wobei das deutsche Zakspeed Team (ein langjähriger Partner von Ford) umfangreiche Veränderungen vornahm. Der Antrieb des Rennwagens bestand aus dem 1427ccm Ford BDA 4-Zylinder Reihenmotor mit zwei umliegenden Nockenwellen, welcher 375hp leistete. Dieser war eingebaut in einen leichten Aluminium Rohrrahmen und wurde normalerweise in Formel 2

Le Championnat Allemand DRM (Deutsche Rennsport Meisterschaft) se déroula des années 1970 au milieu des années 1980. En 1977, il était dominé par les voitures de Groupe 5, encore appelées “Formule Silhouette”, qui participèrent au Championnat du Monde des Marques à partir de cette même année. Les participants au DRM étaient scindés en deux divisions ; plus de 2.000cm³ (Division 1) et jusqu’à 2.000cm³ (Division 2). C’est en Division 2 que la Ford Zakspeed Capri Turbo fit sa première apparition en 1978. La voiture était basée sur le coupé deux portes Capri de série largement modifié par le team allemand Zakspeed, partenaire de longue date de Ford. Le moteur était un quatre cylindres en ligne, double arbres à cames en tête, Ford BDA de 1.427cm³ initialement développé pour la F2. Il était installé à

迫力あふれるフォルムに大変身したマシンが過激なデッドヒートを繰り返す、常に世界の注目を集めてきたDTM (ドイツツーリングカー選手権)。その前身といえるレースが、1970年から80年代にかけて行われたDRM(ドイツスポーツカー選手権)です。ヨーロッパで高い人気を誇ったこのレースは、1977年から世界メーカー選手権に参戦するグループ5、通称シルエットフォーミュラと呼ばれるレーシングカーが主役となりました。以来、排気量2000cc以上のクラス1はボルシェ935ターボ、2000cc未満のクラス2はBMW320の独壇場でした。そんな状況の中、1978年からクラス2に挑戦したマシンがフォード・ザクスピード・カプリ・ターボです。フォードの2ドアクーペ、カプリをベースにドイツのチューナー、ザクスピードがマシン製作を担当。エンジンは1972、73年当時のF2レースなどでも活躍した名機、直列4気筒DOHC4バルブのフォードBDA。排気量はターボ付きの場合、1.4倍の計算となるため、クラス2規定

F2 racing circuit. When multiplied by the 1.4 turbo factor, its displacement just allowed it to compete in the restricted Division 2 whilst generating 375hp. The low, wide silhouette of the body was the result of extensive wind tunnel testing and it weighed a mere 790kg, while the suspension and brakes were lighter, reinforced versions of those on the Group 5 Escort. The Ford Zakspeed Capri showed great promise in winning the 1978 season’s Nürburgring finale, promise which it lived up to in dominating the class in 1979. 1981 saw 3 Capris enter Division 2, one of which sported a livery featuring German auto-parts maker Würth as main sponsor. The Würth-sponsored Ford Zakspeed Capri Turbo sped to the championship in impressive style as K.Ludwig’s machine scored an astonishing ten wins in thirteen races.

Rennen verwendet. Wenn der Hubraum mit dem Turbokfaktor von 1,4 berechnet wurde erlaubte es das Reglement in der Division 2 zu starten, obwohl der Motor 375 PS leistete. Die niedrige und breite Silhouette der Karosserie war das Resultat umfangreicher Windkanalversuche und das Fahrzeug wog gerade 790kg, wobei die Radaufhängung und die Bremsen leichtere und verstärkte Versionen derer des Gruppe 5 Escort waren. Der Ford Zakspeed Capri zeigte einen vielversprechenden Auftritt beim Sieg im Nürburgringfinale der Saison 1978. Ein Versprechen das eingehalten wurde in dem das Fahrzeug die Rennklasse im Jahr 1979 dominierte. 1981 starteten drei Capris in der Gruppe 2, von dem einer mit den Farben des Automobilzulieferers Würth lackiert war. Der von Würth gesponserte Ford Zakspeed Capri Turbo eroberte die Meisterschaft in eindrucksvoller Weise, als der Wagen von Klaus Ludwig 10 von 13 Rennen für sich entscheiden konnte.

l’avant sur un berceau en alliage léger. Bien qu’il développe 375cv, ce moteur de 1,4 litres classifiait la voiture en Division 2. La silhouette basse et large de la carrosserie était le résultat de tests en soufflerie et elle pesait à peine 790kg. Les suspensions et freins également allégés étaient des versions renforcées de ceux de l’Escort Groupe 5. La Ford Zakspeed Capri se montra très prometteuse en remportant la course finale de la saison 1978 au Nürburgring, promesse tenue puisqu’elle domina sa catégorie en 1979. En 1981, trois Capri coururent en Division 2 dont une arborant la livrée du fabricant de pièces automobiles allemand Würth, son principal sponsor. La Ford Zakspeed Capri Turbo Würth pilotée par K. Ludwig remporta dix des treize courses de la saison.

いっぱい1427ccですが、最高出力は375馬力を発生。軽合金で作られたフロントのスペースフレームに搭載されます。さらにボディもルーフ部分を除いて全てFRPで作られ、車重はわずか790kg。幅広く低いボディスタイルは徹底した風洞実験により生み出されたものです。また、サスペンションやブレーキはグループ5仕様のエスコートをベースに大幅に軽量・強化したものです。デビューイヤーとなった1978年、カプリは最終戦のニュルブルクリンクで優勝し、翌79年はクラス2最強を誇ったのです。80年は460馬力にパワーアップした3台のマシンが参戦し、BMW、ランチアと激戦を繰り返します。そして迎えた81年、前年同様にドライブバズチャンピオンタイトルがかけられたクラス2に3台のマシンが参戦。中でも、ドイツの自動車パーツメーカー、ウルト「WÜRTH」をメインスポンサーとしたK.ルドヴィック選手のマシンは全13戦中10勝をマーク、ついにDRMのチャンピオンの座を射止めたのです。

READ BEFORE ASSEMBLY

注意 ●このキットは組み立てモデルです。作る前に必ず説明書を最後までお読みください。また小学生などの低年齢の方が組み立てるときは、保護者の方もお読みください。また接着剤や塗料は、必ずプラスチック用をお使いください。(別売) ●工具の使用には十分注意してください。特にナイフ、ニッパーなどの刃物によるケガや事故に注意してください。●接着剤や塗料は使用する前にそれぞれの注意書きをよく読み、指示に従って正しく使用し、使用するときは換気十分に注意してください。●小さなお子様のいる所での工作はやめてください。小さな部品の飲み込みや、ビニール袋をかぶつての窒息などの危険な状況が考えられます。

CAUTION ●Read carefully and fully understand the instructions before commencing assembly. A supervising adult should also read the instructions if a child assembles the model. ●When assembling this kit, tools including knives are used. Extra care should be taken to avoid personal injury. ●Read and follow the instructions supplied with paint and/or cement, if used (not included in kit). Use plastic cement and paints only. ●Keep out of reach of small children. Children must not be allowed to put any parts in their mouths or pull vinyl bags over their heads.

VORSICHT ●Bevor Sie mit dem Zusammenbau beginnen, sollten Sie alle Anweisungen gelesen und verstanden haben. Falls ein Kind das Modell zusammenbaut, sollte ein beaufsichtigender Erwachsener die Bauanleitung ebenfalls gelesen haben. ●Beim Zusammenbau dieses Bausatzes werden Werkzeuge einschließlich Messer verwendet. Zur Vermeidung von Verletzungen ist besondere Vorsicht angebracht. ●Wenn Sie Farben und/oder Kleber verwenden (nicht im Bausatz enthalten), beachten und befolgen Sie die dort beiliegenden Anweisungen. Nur Klebstoff und Farben für Plastik verwenden. ●Bausatz von kleinen Kindern fernhalten. Kindern darf keine Möglichkeit gegeben werden, irgendwelche Teile in den Mund zu nehmen oder sich Plastiktüten über den Kopf zu ziehen.

PRECAUTIONS ●Bien lire et assimiler les instructions avant de commencer l'assemblage. La construction du modèle par un enfant doit s'effectuer sous la surveillance d'un adulte. ●L'assemblage de ce kit requiert de l'outillage, en particulier des couteaux de modélisme. Manier les outils avec précaution pour éviter toute blessure. ●Lire et suivre les instructions d'utilisation des peintures et ou de la colle, si utilisées (non incluses dans le kit). Utiliser uniquement une colle et des peintures spéciales pour le polystyrène. ●Garder hors de portée des enfants en bas âge. Ne pas laisser les enfants mettre en bouche ou sucer les pièces, ou passer un sachet vinyl sur la tête.

PAINTS REQUIRED

● 塗装指示のマークです。タミヤカラーのカラーナンバーで指示しました。
This mark denotes numbers for Tamiya Paint colors.

TS-6 ●マットブラック / Matt black / Matt Schwarz / Noir mat
TS-26 ●ピュアホワイト / Pure white / Glanz Weiß / Blanc pur
X-1 ●ブラック / Black / Schwarz / Noir

X-7 ●レッド / Red / Rot / Rouge
X-11 ●クロームシルバー / Chrome silver / Chrom-Silber / Aluminium chromé
X-12 ●ゴールドリーフ / Gold leaf / Gold Glänzend / Doré
X-18 ●セミグロスブラック / Semi gloss black / Seidenglanz Schwarz / Noir satiné
X-26 ●クリアオレンジ / Clear orange / Klar-Orange / Orange translucide
X-27 ●クリアレッド / Clear red / Klar-Rot / Rouge translucide
XF-1 ●フラットブラック / Flat black / Matt Schwarz / Noir mat

XF-2 ●フラットホワイト / Flat white / Matt Weiß / Blanc mat
XF-7 ●フラットレッド / Flat red / Matt Rot / Rouge mat
XF-15 ●フラットフレッシュ / Flat flesh / Fleischfarben / Matt / Chair mate
XF-16 ●フラットアルミ / Flat aluminum / Matt Aluminium / Aluminium mat
XF-56 ●メタリックグレイ / Metallic grey / Grau-Metallic / Gris métallisé
XF-64 ●レッドブラウン / Red brown / Rotbraun / Rouge brun

RECOMMENDED TOOLS

《用意する工具》

Recommended tools
Benötigtes Werkzeug
Outilsage nécessaire

ナイフ
Modeling knife
Modellermesser
Couteau de modélisme



ピンセット
Tweezers
Pinzette
Précelles



接着剤 (プラスチック用)
Cement
Kleber
Colle



ニッパー
Side cutters
Seitenschneider
Pince coupante

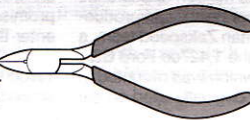

ハサミ
Scissors
Schere
Ciseaux

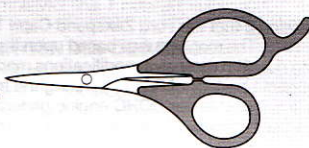

TECH TIPS

《部品の切り取り》 Cutting off parts

★部品はニッパーを図の向きにあて、ていねいに切り取り、切り口はカッターナイフできれいにします。
★Cut off parts using side cutters and flatten using modeling knife.
★Die Teile mit einem Seidenschneider abzwicken und Grat mit Modellbaumesser glätten.
★Détacher les pièces au moyen de pinces coupantes et aplatir avec un couteau de modélisme.

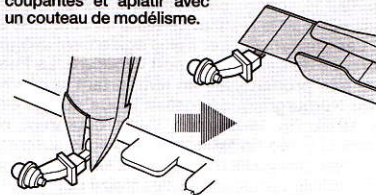

《部品の取り付け位置を確認する》 Test Fitting

★一度部品を仮に組み合わせて(仮組)みて、接着面を確かめます。
★Attach parts temporarily to confirm cement position prior to applying cement.
★Die Teile vorübergehend anbringen, um vor dem Klebstoffauftrag die Klebestellen zu erkennen.
★Fixer temporairement les pièces pour s'assurer de leur placement correct avant d'appliquer la colle.

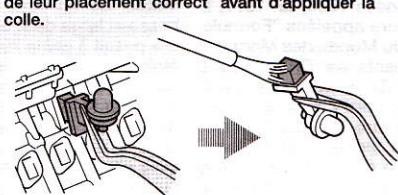

《メッキをはがす》 Removing metal plating

★メッキ部を接着する際は、必ず接着面のメッキをはがしてください。
★Remove plating from areas to be cemented.
★An den Klebestellen muß die Chromschicht abgeschabt werden.
★Enlever le revêtement chromé des parties à encoller.

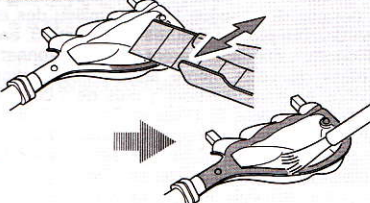

《塗料の使い分け》

Using different types of paints

★重ね塗りするときは塗料の種類によって塗る順番があります。かならずラッカー系塗料(タミヤスプレー)→アクリル塗料→エナメル塗料の順番で塗装してください。
★When painting, never apply lacquer paints over enamel/acrylic paints. It could harm the painted surface. Paint lacquer first, then acrylic, followed by enamel.
★Beim Lackieren niemals Lackfarben über Acrylfarben auftragen. Die bereits lackierte Fläche könnte beschädigt werden. Zuerst Lackfarbe, dann Acrylfarbe, als letztes Enamelack auftragen.
★Ne jamais appliquer une peinture laquée par dessus une peinture acrylique, au risque de d'endommager la surface peinte. Peindre la laque en premier, puis l'acrylique, puis l' enamel.



ラッカー系塗料
Lacquer paints



アクリル塗料
Acrylic paints



エナメル塗料
Enamel paints

部品全体の塗装に使用。
Use for overall painting.
Für gesamte Lackierung zu verwenden.
Utiliser pour la peinture générale.

広めの面積の塗装に使用。
Use for large areas.
Für große Flächen einsetzen.
Utiliser sur les grandes surfaces.

細部の塗装やヨゴシに使用。
Use for small areas and weathering.
Für kleine Bereiche und Verwitterung einsetzen.
Utiliser sur les petites surfaces et le vieillissement.

《タイヤマークのはり方》

タイヤマークは保護紙、マークが印刷されたマーク紙、台紙からなっています。

- ①マークをはる部分のほこりや油分などをぬらした布でふきとってください。
- ②保護紙を取り去ります。マーク面を汚さないように、マークより少し大きめにカッターなどで切れ目を入れ、台紙からマークをはがします。
- ③文字が正しく読めるようにマーク紙を裏返しにしてタイヤに合わせ、指でこすってはりつけます。
- ④マーク紙の上から水をつけた指で、マーク部をなでるようにします。
- ⑤しばらくしてマークがタイヤにはりついたら、ゆっくりマーク紙をはがします。
- ⑥マークをはがしたあとは、水気をやわらかい布などでふきとってください。

●HOW TO APPLY TIRE DECALS

Tire decals have an adhesive surface, and are covered by thin protective paper.

- ①Wipe tire surface with a damp cloth.
- ②Remove protective paper. Be careful not to soil the adhesive surface. Cut out decal and peel off the lining using edge of a knife blade.
- ③Place decal into position and rub lightly with your finger.
- ④Apply moisture with a wet finger.
- ⑤Carefully remove the paper.
- ⑥Wipe off excess moisture with a soft cloth.

●ANBRINGEN DER REIFEN-ABZIEHBILDER

Die Reifen-Abziehbilder haben eine Klebeschicht.
 ①Die Reifenoberfläche mit feuchtem Tuch abwischen.
 ②Das Schutzpapier entfernen. Vorsicht, keinen Schmutz auf die Klebefläche bringen. Das Abziehbild mit Modelliermesser ausschneiden und mit der Messerkante abziehen.
 ③Das Abziehbild an richtigem Platz anbringen und mit dem Finger leicht andrücken.
 ④Mit naßem Finger Feuchtigkeit auftragen.
 ⑤Das Papier vorsichtig abziehen.
 ⑥Überschüssige Feuchtigkeit mit weichem Tuch wegwischen.

- ①Nettoyer le pneu avec un chiffon humide.
- ②Enlever le papier de protection. Attention à ne pas salir la surface adhésive. Découper les décalcomanies et détacher suivant la ligne en utilisant la pointe d'un couteau.
- ③Mettre la décalcomanie en place et frotter légèrement avec le doigt.
- ④Humidifier avec un doigt mouillé.
- ⑤Enlever le papier avec précaution.
- ⑥Enlever l'excès d'humidité avec un chiffon séchage.

●COMMENT POSER LES TRANSFERTS SUR LES PNEUS

Les inscriptions à poser sur les pneus sont présentées sous forme de transferts dont l'une des faces est adhésive.
 ①Nettoyer le pneu avec un chiffon humide.
 ②Enlever le papier de protection. Attention à ne pas salir la surface adhésive. Découper les décalcomanies et détacher suivant la ligne en utilisant la pointe d'un couteau.
 ③Mettre la décalcomanie en place et frotter légèrement avec le doigt.
 ④Humidifier avec un doigt mouillé.
 ⑤Enlever le papier avec précaution.
 ⑥Enlever l'excès d'humidité avec un chiffon séchage.

1 フロントサスペンションの組み立て
Front suspension
Vorderradaufhängung
Suspension avant

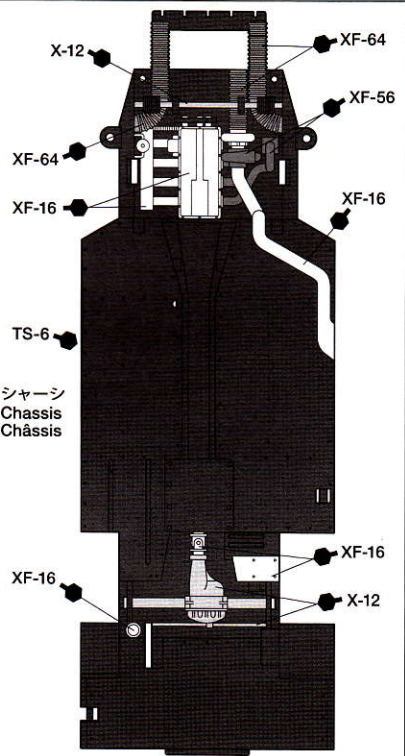
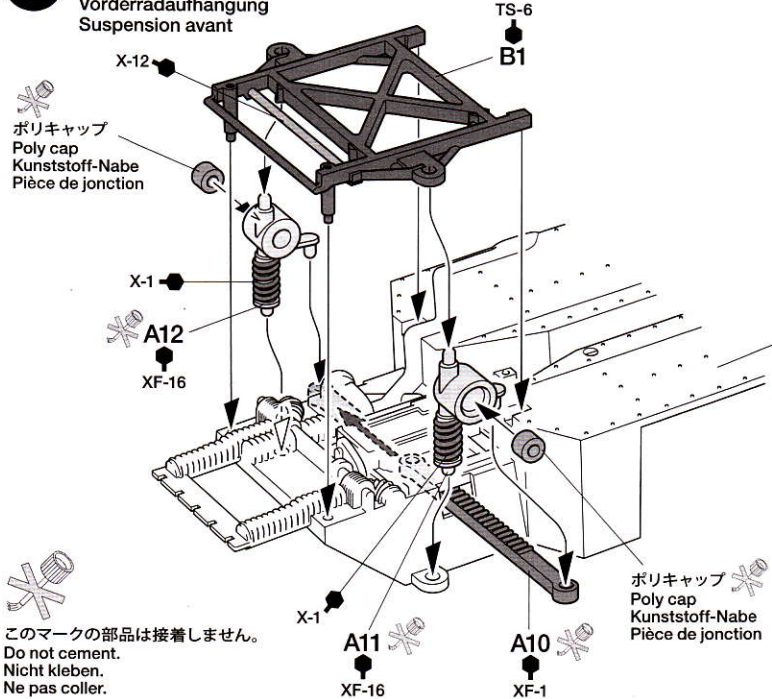

2 《フロントホイール》
Front wheel
Vorderrad
Roue avant

- ★2個作ります。
- ★Make 2.
- ★2 Satz anfertigen.
- ★Faire 2 jeux.

タイヤマーク A
Tire decal
Reifen-Abziehbild
Transferts sur les pneus



タイヤマーク B
Tire decal
Reifen-Abziehbild
Transferts sur les pneus

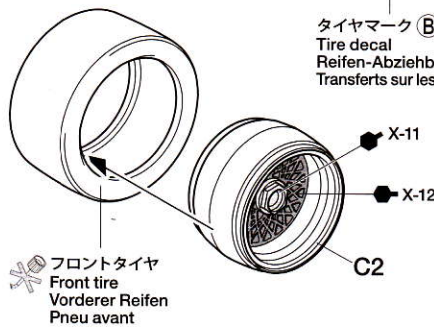

《リアホイール》
Rear wheel
Hinterrad
Roue arrière

- ★2個作ります。
- ★Make 2.
- ★2 Satz anfertigen.
- ★Faire 2 jeux.

タイヤマーク C
Tire decal
Reifen-Abziehbild
Transferts sur les pneus



タイヤマーク D
Tire decal
Reifen-Abziehbild
Transferts sur les pneus

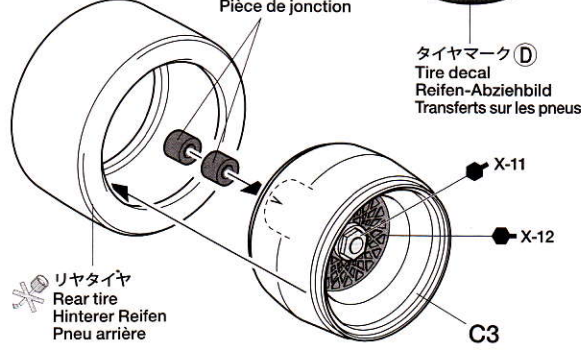

3 ホイールの取り付け
Attaching wheels
Einbau der Räder
Fixation des roues

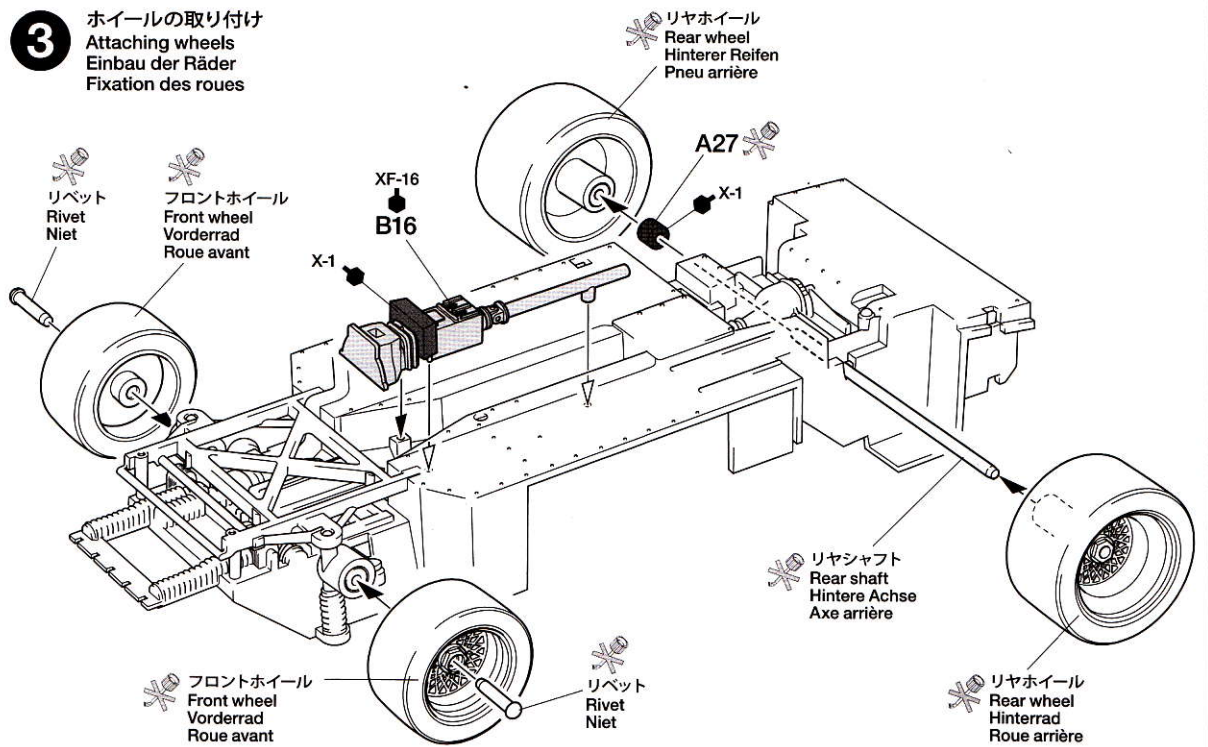

4 シートの取り付け
Attaching seat
Sitz-Einbau
Fixation du siège

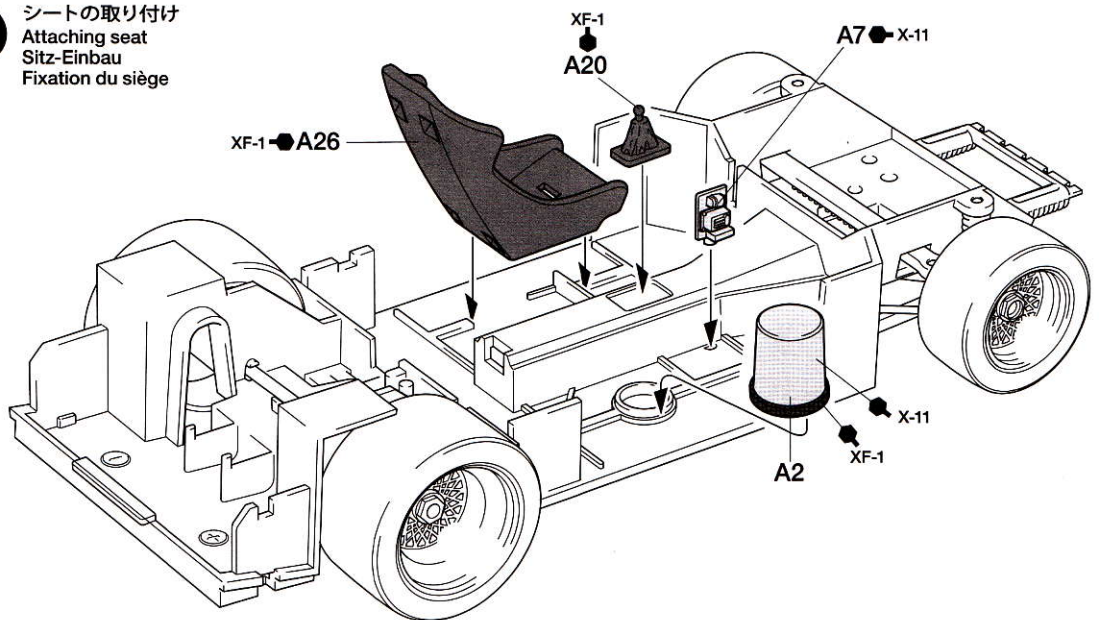

5 ドライバーの組み立て
Driver
Fahrer
Conducteur

- ★ドライバーの腕はハンドルに合わせて取り付けます。
- ★Attach driver's arms, fitting to steering wheel.
- ★Die Arme so anbringen, dass sie das Lenkrad halten.
- ★Positionner les bras sur le volant.

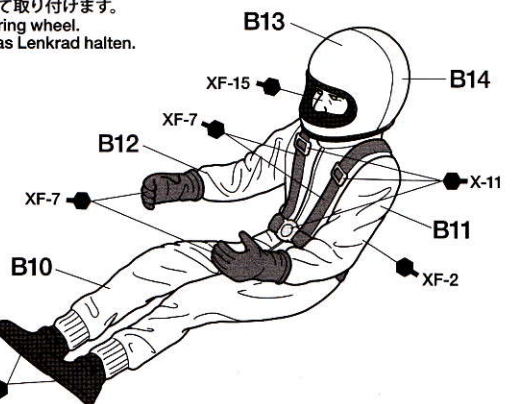
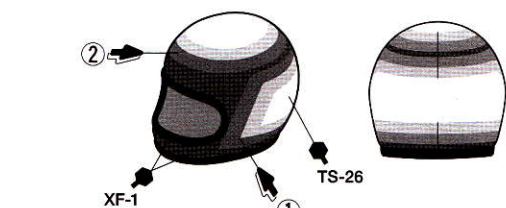

指示の番号のスライドマークをはります。
Number of decal to apply.
Nummer des Abziehbildes, das anzubringen ist.
Numéro de la décalcomanie à utiliser.

6 ドライバーの取り付け
 Attaching driver
 Fahrer-Einbau
 Fixation du conducteur

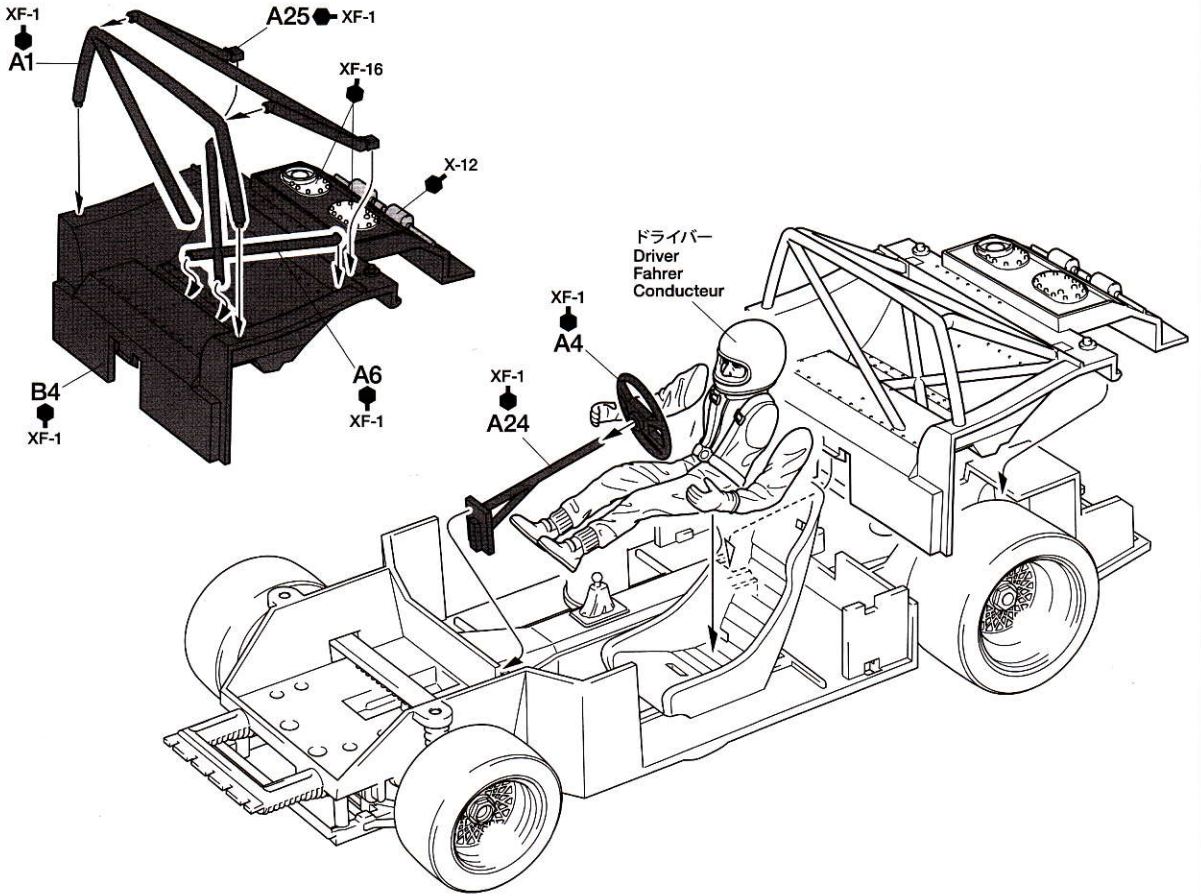

7 ウィンドウの取り付け
 Attaching windows
 Scheiben-Einbau
 Fixation des vitres

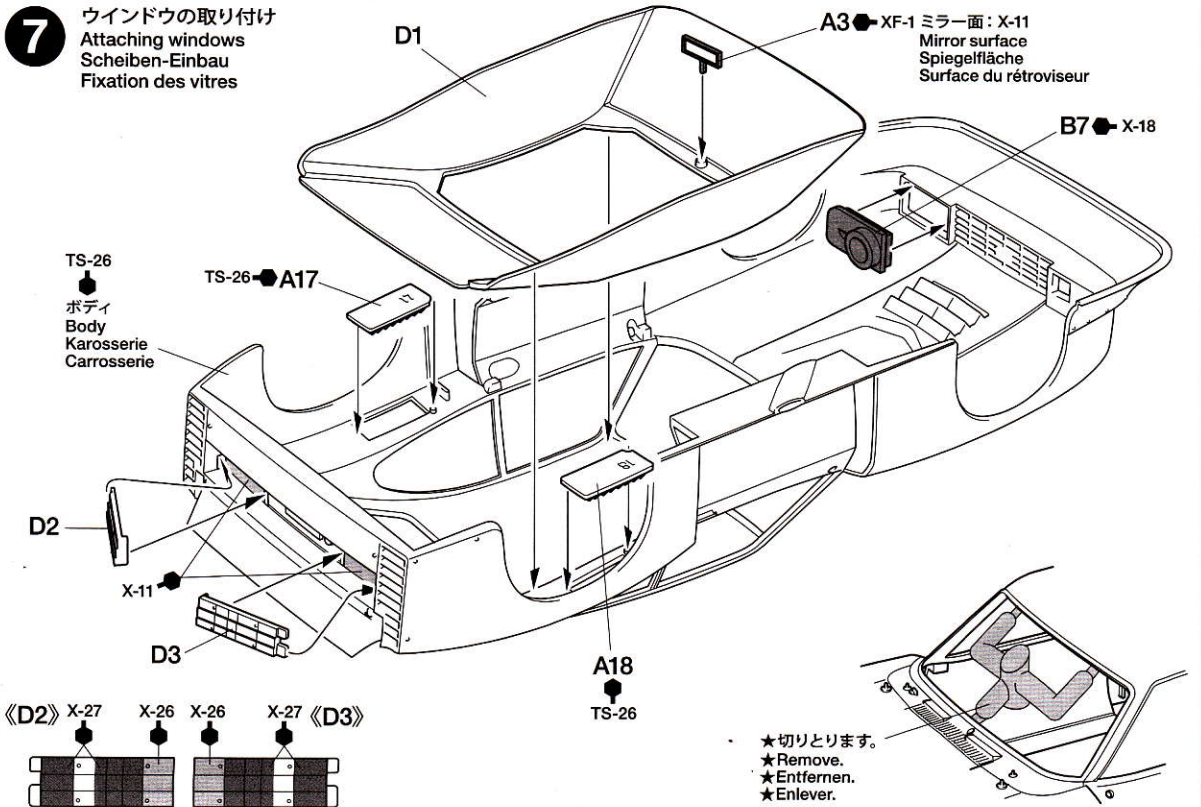

8

ダッシュボードの取り付け Attaching dashboard Armaturenbrett-Einbau Fixation du tableau de bord

《内張りの取り付け》
Inside panels
Innenverkleidung
Panneaux intérieurs

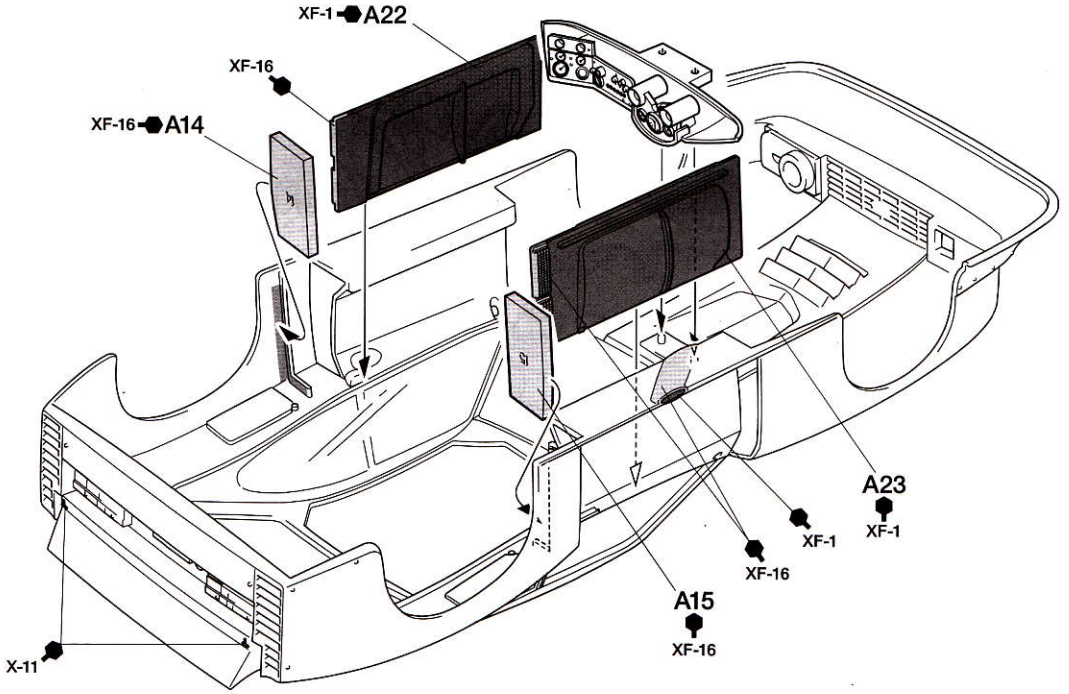
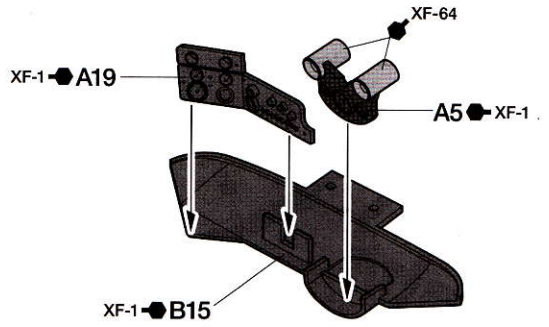
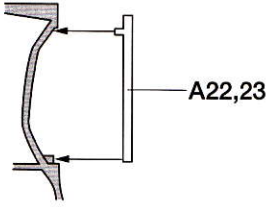

9

ボディ部品の取り付け Attaching body parts Karosserieteile-Einbau Fixation des accessoires

ミラー面: X-11
Mirror surface
Spiegelfläche
Surface du rétroviseur

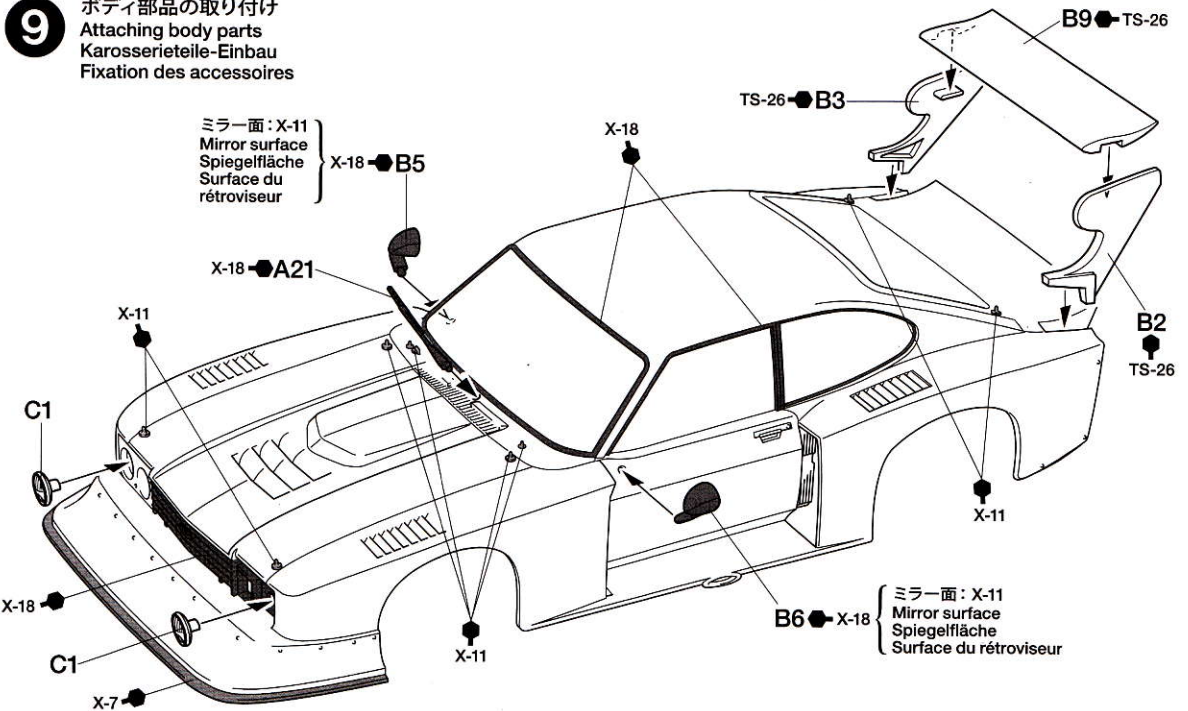

10

ボディの取り付け
Attaching body
Aufsetzen der Karosserie
Fixation de la carrosserie

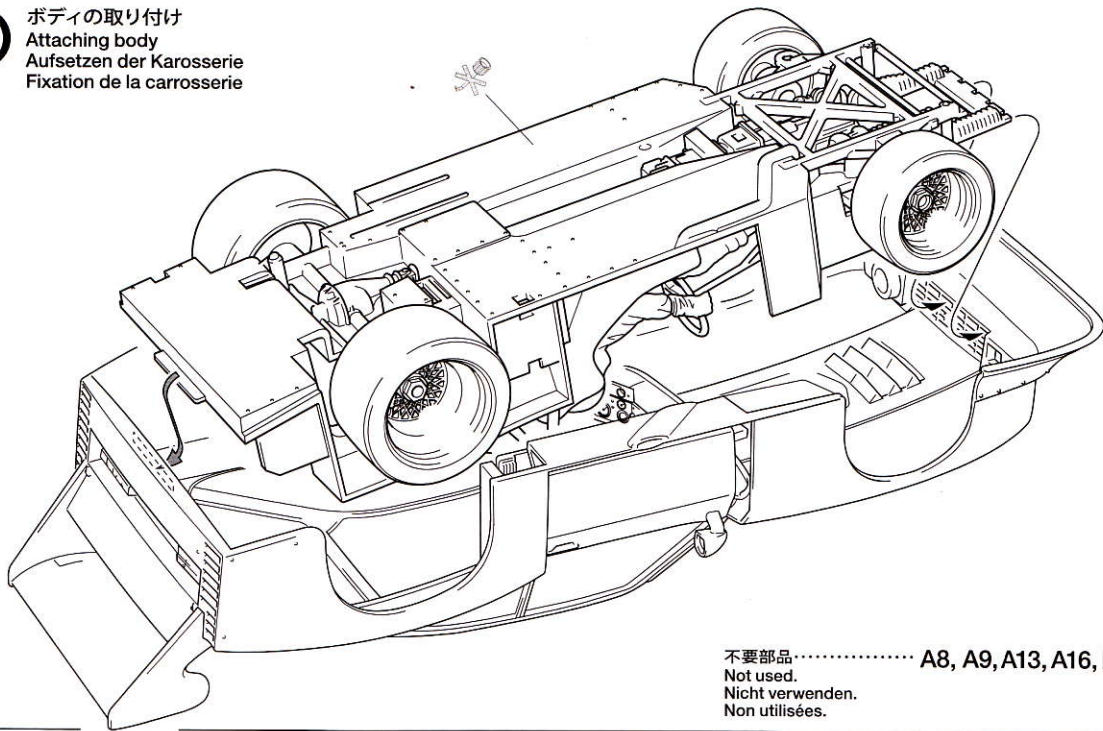

不要部品..... A8, A9, A13, A16, B8
Not used.
Nicht verwenden.
Non utilisées.

MARKING

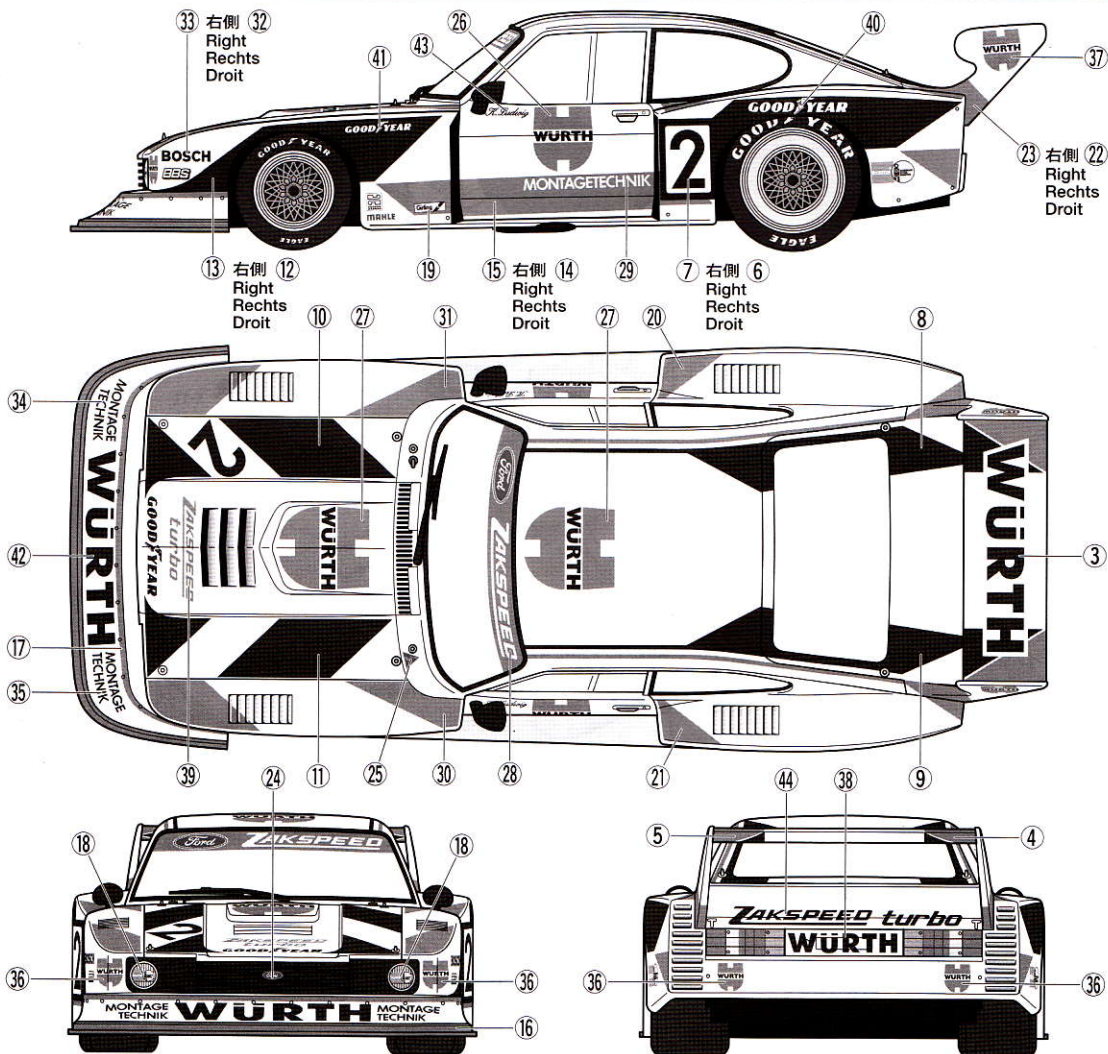

FORD ZAKSPEED TURBO CAPRI Gr.5 WÜRTH



PAINTING

《フォード ザクスピードカプリGr.5 ウルトの塗装》
1981年のDRM(ドイツスポーツカー選手権)で活躍したザクスピード・カプリ・ターボ。中でも、K.ルドヴィック選手のドライブによりチャンピオンに輝いたマシンは、ホワイトをベースにレッドとブラックのグラフィックを記し、スポンサーのウルト社のシンボル「赤いネジ」マークが描かれていました。室内やシャーシなど細部の塗装は説明図中に示しましたので参考にしてください。またスライドマークはP7の図を参考に貼ってください。

Painting the Ford Zakspeed Capri Gr.5 Würth
The 1981 Ford Zakspeed Capri Turbo sponsored by Würth featured white design with red and black detailing and the sponsor Würth's "red screw" logo. Detailed painting such as the interior and chassis is outlined in the instruction manual. Slide decals for sponsor logos are included, so please see page 7 for guide to applying markings.

Bemalung des Ford Zakspeed Capri Gr.5 Würth
Der 1981er Ford Zakspeed Capri Turbo, welche von Würth gesponsort wurde hatte eine weiße Grundlackierung und rote und schwarze Details, sowie das Logo des

Sponsors Würth, die „rote Schraube“. Die Detailbemalung des Innenraumes und des Chassis wird in der Anleitung beschrieben. Schiebebilder für die Sponsorlogos sind enthalten. Beachten Sie die Seite 7 für die Anbringung der Markierungen.

Décoration de la Ford Zakspeed Capri Gr.5 Würth
La Ford Zakspeed Capri Turbo 1981 sponsorisée by Würth portait une livrée blanche, noire et rouge et le logo à “vis rouge” de Würth. La peinture des détails de l'intérieur et du châssis est décrite dans la notice de montage. Des decals sont fournis pour les logos des sponsors. Voir page 7 pour la pose des marquages.

APPLYING DECALS

《スライドマークのはり方》

- ① はりたいマークをハサミで切り抜きます。
- ② マークをめるま湯に10秒ほどひたしてからタオル等の布の上に置きます。
- ③ 台紙のはしを手で持ち、はるところにマークをスライドさせてモデルに移してください。
- ④ 指に少し水をつけてマークをぬらしながら、正しい位置にずらしします。
- ⑤ やわらかな布でマークの内側の気泡を押し出しながら、押しつけるようにして水分をとります。

DECAL APPLICATION

- ① Cut off decal from sheet.

- ② Dip the decal in tepid water for about 10 sec. and place on a clean cloth.
- ③ Hold the backing sheet edge and slide decal onto the model.
- ④ Move decal into position by wetting decal with finger.
- ⑤ Press decal down gently with a soft cloth until excess water and air bubbles are gone.

ANBRINGUNG DES ABZIEHBILDES

- ① Abziehbild vom Blatt ausschneiden.
- ② Das Abziehbild ungefähr 10 Sek. in lauwarmes Wasser tauchen, dann auf sauberen Stoff legen.
- ③ Die Kante der Unterlage halten und das Abziehbild auf das Modell schieben.
- ④ Das Abziehbild an die richtige Stelle schieben und dabei mit dem Finger das

Abziehbild naßmachen.

- ⑤ Das Abziehbild leicht mit einem weichen Tuch andrücken, bis überschüssiges Wasser und Luftblasen entfernt sind.

APPLICATION DES DECALCOMANIES

- ① Découpez la décalcomanie de sa feuille.
- ② Plongez la décalcomanie dans de l'eau tiède pendant 10 secondes environ et poser sur un linge propre.
- ③ Retenez la feuille de protection par le côté et glissez la décalcomanie sur le modèle réduit.
- ④ Placez la décalcomanie à l'endroit voulu en la mouillant avec un de vos doigts.
- ⑤ Pressez doucement la décalcomanie avec un tissu doux jusqu'à ce que l'eau en excès et les bulles aient disparu.

部品請求について

For use in Japan only!

★部品をなくしたり、こわした方は、このステッカーがはられたカスタマーサービス取次店でご注文いただけます。また、当社カスタマーサービスに直接ご注文する場合は、右記の方法でご注文することができます。詳しくは当社カスタマーサービスまでお問い合わせください。



①《郵便振替のご利用法》
郵便局の払込用紙の通信欄に下のリストを参考にITEM番号、スケール、製品名、部品名、部品コード、数量を必ずご記入ください。振込住所欄にはお電話番号もお書きいただき、口座番号・00810-9-1118、加入者名・(株)タミヤでお振込ください。

②《代金引換のご利用法》
パーツ代金に加えて代引き手数料(315円)をご負担いただければ、電話またはホームページより代金引換によるご注文をお受けいたします。

③《タミヤカードのご利用法》
タミヤカードをご利用の場合、代金はご指定金融機関の口座引き落としとなります。ご注文は電話またはホームページよりお受けいたします。

《住所》 〒422-8610 静岡市駿河区恩田原3-7
株式会社タミヤ カスタマーサービス係

《お問い合わせ電話番号》
静岡 0542-283-0003

東京 03-3899-3765 (静岡へ自動転送)

《カスタマーサービスアドレス》
http://tamiya.com/japan/customer/cs_top.htm



フォード ザクスピード カプリ Gr.5 ウルト ITEM 24329

★価格は2013年3月現在のものです。予告なく変更となる場合があります。

部品名	税込価格	本体価格	部品コード
ボディ	504円 (480円)		19332407
シャーシ	357円 (340円)		19332408
Aパーツ	525円 (500円)		10002122
Bパーツ	504円 (480円)		19000492
Cパーツ	378円 (360円)		19000493
Dパーツ	357円 (340円)		10002126
タイヤ袋詰(金具・ポリキャップ含む)	462円 (440円)		19402523
2x3mmポリキャップ(10個)	210円 (200円)		19442022
マーク	567円 (540円)		11402599
タイヤマーク	199円 (190円)		11402454
説明図	336円 (320円)		11053589

AFTER MARKET SERVICE CARD

When purchasing replacement parts, please take or send this form to your local Tamiya dealer so that the parts required can be correctly identified. Please note that specifications, availability and price are subject to change without notice.

Parts code	ITEM 24329
19332407	Body
19332408	Chassis
10002122	A Parts
19000492	B Parts
19000493	C Parts
10002126	D Parts
19402523	Tire Bag (including Poly Cap)
19442022	2x3mm Poly Cap (10pcs.)
11402599	Decals
11402454	Tire Decals
11053589	Instructions

1/24
Sports Car

www.tamiya.com