

PORSCHE 935 "MARTINI"



1/24 SCALE SPORTS CAR SERIES



1/24 スポーツカーシリーズ マルティニ ポルシェ 935 ターボ

Using the 930 Turbo as a base, Porsche created the 935 to enter the 1976 World Championship for Makes' Group 5 class. While extensive racing modifications were permitted, regulations required the original car's silhouette to be maintained to a certain degree, and thus it was known as the silhouette formula. The car's rear-mounted 2,857cc flat-6 engine featured a Bosch fuel injection system, 2 spark plugs per cylinder, and a KKK turbocharger that enabled it to produce 590hp. Headlights were moved to the front spoiler and a large rear wing was added to improve aerodynamics. The doors, trunk lid, engine hood, and fenders were made from fiberglass and the rear and side windows were made from plastic in order to lighten the car to its 870kg weight. As this was 100kg lighter than

Unter Verwendung des 930 Turbo als Basis schuf Porsche den 935, um 1976 bei den Typen-Weltmeisterschaften in der Gruppe-5 Klasse anzutreten. Während umfangreichere Renn-Modifikationen erlaubt waren, forderten die Bestimmungen, dass die Silhouette des ursprünglichen Autos bis zu einem gewissen Grad erhalten blieb, daher war sie auch als die Silhouetten-Formel bekannt. Der hinten eingebaute, flache 2.857 cm³ 6-Zylindermotor besaß eine Bosch Kraftstoff-Einspritzung, 2 Zündkerzen je Zylinder und einen KKK-Turbolader, der ihm zu einer Leistung von 590PS verhalf. Die Scheinwerfer wurden in den Frontspoiler verlegt und zur Verbesserung der Aerodynamik wurde ein großer Heckflügel angebracht. Türen, Kofferraumklappe, Motorhaube und Kotflügel wurde aus Glasfaser hergestellt, Heck- und Seitenscheiben aus Plastik gefertigt, um das Auto bis auf sein Gewicht von 870kg abzumagern. Da dies um 100kg leichter

Sur la base de la 930 Turbo, Porsche développa la 935 pour participer au Championnat du Monde des Constructeurs Groupe 5. Si beaucoup de modifications sportives étaient permises, le règlement imposait de conserver la silhouette générale de voiture originale et c'est pourquoi ce groupe était désigné Formule Silhouette. Le moteur 6 cylindres à plat de 2.857cm³ était équipé d'un système d'injection Bosch, de deux bougies par cylindre et d'un turbocompresseur KKK lui permettant de délivrer 590 chevaux. Les phares étant déplacés vers le spoiler avant et un grand aileron ajouté pour améliorer l'aérodynamique. Les portières, le capot avant, le capot moteur et les élargisseurs de passages de roues étaient en fibre de verre et toutes les vitres, excepté le pare-brise, étaient en plastique pour alléger la voiture et atteindre le poids mini de 870kg. Ce

1976年のメーカー世界選手権を戦うためにポルシェが開発したのが935ターボです。この年からグループ5マシンにチャンピオンシップがかけられ、市販車の930ターボをベースに開発されたグループ5マシンということでこの名が付けられました。大幅な改造が認められていますが、市販車のシルエット(基本的な外形)を残すことを規定されているため、別名シルエット・フォーミュラとも呼ばれました。リアエンドに搭載される水平対向6気筒エンジンは排気量2857cc。燃料噴射装置をボッシュの機械式に変え、さらにプラグを1気筒あたり2本にするなど、まったく別物に近いほどの改造を受け、KKK製のターボチャージャーを装備して590馬力の高出力を絞り出します。ボディはヘッドライトをフロントスポイラー部に移してフロントフェンダーをなめらかに低め、リアに大型ウィングを備えるなど空気力学的性能を高めるとともに、ドアやフェンダー、エンジンフード、トランクリッドなどをグラスファイバ

the lowest permitted weight, the car was fitted with ballast when racing. The 930 Turbo's torsion bar suspension was also changed to titanium coil springs, and vented disc brakes provided superb stopping power. Two 935s were entered at the opening round of the 1976 season, the 6 hour race at Mugello, and the car impressively won on its debut. Although it also won at the second round at Vallelunga, the car's air-cooled intercooler was found to be illegal and a water-cooled system had to be installed. As a result, the 935 suffered mechanical troubles at rounds 3, 4, and 5, giving BMW the advantage. However, Porsche stormed back to claim wins at the final two races of the season for a spectacular come-from-behind championship win.

war als das niedrigste zulässige Gewicht, wurde das Auto zu den Rennen mit Ballast ausgestattet. Die Torsionsstab-Federung des 935 Turbo wurde ebenfalls gegen Titan-Schraubenfedern ausgetauscht und innen belüftete Bremsscheiben sorgten für eine überragende Bremsleistung. Zwei 935er traten bei der Eröffnungsrunde der 1976er Saison, dem 6-Stunden-Rennen von Mugello, an und das Auto gewann eindrucksvoll sein erstes Debüt. Obwohl es auch die zweite Runde in Vallelunga gewann, wurde der luftgekühlte Zwischenkühler des Autos als illegal eingestuft und ein wassergekühltes System musste eingebaut werden. Als Folge davon litt der 935 in den Runden 3, 4 und 5 an mechanischen Problemen, wodurch BMW einen Vorsprung erzielte. Porsche schlug jedoch zurück und sicherte sich die Siege in den beiden Abschlussrennen der Saison für eine Meisterschaft mittels spektakulärer Aufholjagd.

poids étant inférieur de 100kg au minimum autorisé, la voiture était lestée en course. La barre de torsion de la 930 Turbo fut remplacée par des ressorts hélicoïdaux en titane et des disques ventilés assuraient un freinage parfait. Deux 935 furent engagées dès la course d'ouverture de la saison 1976, les 6 Heures de Mugello et l'une d'entre elle remporta une impressionnante victoire. Après une nouvelle victoire à la seconde manche à Vallelunga, l'échangeur à air de la voiture fut jugé non conforme et un système à refroidissement par eau dut être installé. En conséquence, la 935 rencontra des problèmes techniques dans les manches 3, 4 et 5, ce qui donna l'avantage à BMW. Cependant, Porsche fit un retour en force, remportant les deux dernières courses de la saison et le titre de champion.

一製とし、さらにドアやリアのウィンドウをプラスチックに変えるなどの軽量化が行われました。この結果、935ターボの重量は870kgにおさえられたのです。この重量は規則による最低重量をさらに100kgも下回るもので、実際のレースではウェイトがのせられていました。サスペンション関係も、930ターボのトーションバーに変えてチタニウム製のコイルスプリングが使われ、ブレーキもベンチレーテッド・ディスクを装備して性能を高めています。2台が製作された935ターボは、1976年3月の開幕戦ムジェロ6時間レースでみごとにデビューウイン。続く第2戦バレルンガでも優勝を飾ったものの、ターボチャージャーで圧縮した吸入エアの温度を下げる空冷式インタークーラーが規則違反とされ、水冷式への改造を強いられました。その結果、3、4、5戦と立て続けにトラブルを発生し、BMWに破れることになりましたが、残り2戦に優勝しポルシェに逆転チャンピオンのか桂冠をもちましたのです。



作前にかならず
お読みください。

READ BEFORE ASSEMBLY.
ERST LESEN - DANN BAUEN.
LIRE AVANT ASSEMBLAGE.

●このキットは組み立てモデルです。作る前に必ず説明書を最後までお読みください。また小学生などの低年齢の方が組み立てる時は、保護者の方もお読みください。

●接着剤や塗料は、必ずプラスチック用をお使いください。(別売)

●Read carefully and fully understand the instructions before commencing assembly. A supervising adult should also read the instructions if a child assembles the model.

●Bevor Sie mit dem Zusammenbau beginnen, sollten Sie alle Anweisungen gelesen und verstanden haben. Falls ein Kind das Modell zusammenbaut, sollte ein beaufsichtigender Erwachsener die Bauanleitung ebenfalls gelesen haben.

●Bien lire et assimiler les instructions avant de commencer l'assemblage. La construction du modèle par un enfant doit s'effectuer sous la surveillance d'un adulte.

注意

- 工具の使用には十分注意してください。特にナイフ、ニッパーなどの刃物によるケガや事故に注意してください。
- 接着剤や塗料は使用する前にそれぞれの注意書きをよく読み、指示に従って正しく使用し、使用するときは換気に十分注意してください。
- 小さなお子様のいる所での工作はやめてください。小さな部品の飲み込みや、ビニール袋をかぶつての窒息などの危険な状況が考えられます。

CAUTION

●When assembling this kit, tools including knives are used. Extra care should be taken to avoid personal injury.

●Read and follow the instructions supplied with paints and/or cement, if used (not included in kit). Use plastic cement and paints only.

●Keep out of reach of small children. Children must not be allowed to put any parts in their mouths or pull vinyl bags over their heads.

VORSICHT

- Beim Zusammenbau dieses Bausatzes werden Werkzeuge einschließlich Messer verwendet. Zur Vermeidung von Verletzungen ist besondere Vorsicht angebracht.
- Wenn Sie Farben und/oder Kleber verwenden (nicht im Bausatz enthalten), beachten und befolgen Sie die dort beiliegenden Anweisungen. Nur Klebstoff und Farben für Plastik verwenden.
- Bausatz von kleinen Kindern fernhalten.

Kindern darf keine Möglichkeit gegeben werden, irgendwelche Teile in den Mund zu nehmen oder sich Plastiktüten über den Kopf zu ziehen.

PRECAUTIONS

●L'assemblage de ce kit requiert de l'outillage, en particulier des couteaux de modélisme. Manier les outils avec précaution pour éviter toute blessure.

- Lire et suivre les instructions d'utilisation des peintures et ou de la colle, si utilisées (non incluses dans le kit). Utilisez uniquement une colle et des peintures spéciales pour le polystyrène.
- Garder hors de portée des enfants en bas âge. Ne pas laisser les enfants mettre en bouche ou sucer les pièces, ou passer un sachet vinyl sur la tête.

PAINTS REQUIRED

●塗装指示のマークです。タミヤカラーのカラーナンバーで指示しました。
This mark denotes numbers for Tamiya Paint colors.

TS-26 ●ビアーホワイト / Pure white / Glanz Weiß / Blanc pur

X-1 ●ブラック / Black / Schwarz / Noir

X-2 ●ホワイト / White / Weiß / Blanc

X-7 ●レッド / Red / Rot / Rouge

X-11 ●クロームシルバー / Chrome silver / Chrom-Silber / Aluminium chromé

X-12 ●ゴールドリーフ / Gold leaf / Gold Glänzend / Doré

X-18 ●セミグロスブラック / Semi gloss black / Seidenglanz Schwarz / Noir satiné

X-26 ●クリアーオレンジ / Clear orange / Klar-Orange / Orange translucide

X-27 ●クリアーレッド / Clear red / Klar-Rot / Rouge translucide

XF-1 ●フラットブラック / Flat black / Matt Schwarz / Noir mat

XF-2 ●フラットホワイト / Flat white / Matt Weiß / Blanc mat

XF-3 ●フラットイエロー / Flat yellow / Matt Gelb / Jaune mat

XF-15 ●フラットフレッシュ / Flat flesh / Fleischfarben / Matt / Chair mate

XF-16 ●フラットアルミ / Flat aluminum / Matt Aluminium / Aluminium mat

RECOMMENDED TOOLS

《用意する工具》

Recommended tools
Benötigtes Werkzeug
Outilsage nécessaire

ナイフ
Modeling knife
Modelliermesser
Couteau de modéliste



—ドライバー (M)
— Screwdriver (medium)
— Schraubenzieher (mittel)
Tournevis — (moyenne)

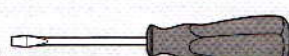

接着剤 (プラスチック用)
Cement
Kleber
Colle



ニッパー
Side cutters
Seitenschneider
Pince coupante

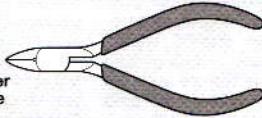

ピンセット
Tweezers
Pinzette
Précelles



ASSEMBLY



- 組立説明図の中で塗装指示のない部品はボディ色(TS-26)で塗装します。
- When no color is specified, paint the item with body color. (TS-26)
- Wenn keine Farbe angegeben ist, Teile mit Karosseriefarbe bemalen. (TS-26)
- Lorsqu'aucune teinte n'est spécifiée, peindre dans la teinte de carrosserie. (TS-26)

1 内装の組み立て Interior Innenraum Habitable

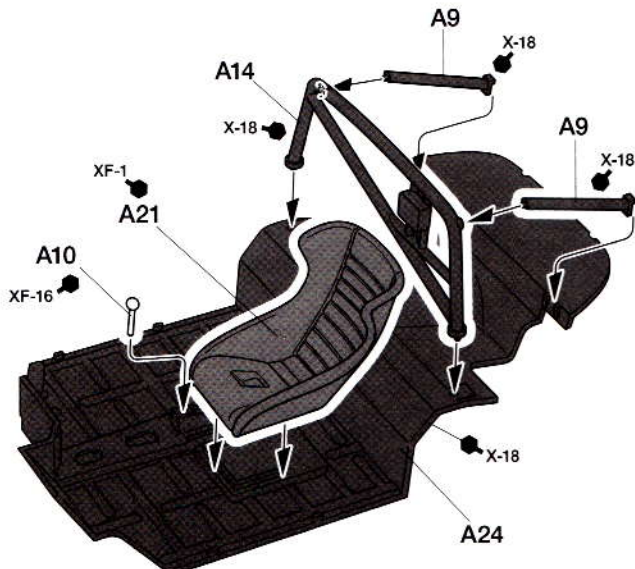
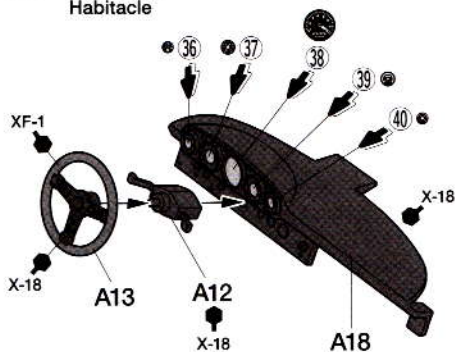

●指示の番号のスライドマークをはります。
Number of decal to apply.
Nummer des Abziehbildes, das anzubringen ist.
Numéro de la décalcomanie à utiliser.

2 ドライバーの組み立て
Driver
Fahrer
Conducteur

★ドライバーの腕はハンドルにあわせて取り付けます。
★Match driver's arm positions with the steering wheel.
★Die Arme des Fahrers ans Lenkrad anlagen.
★Adapter la position des bras du pilote au volant.

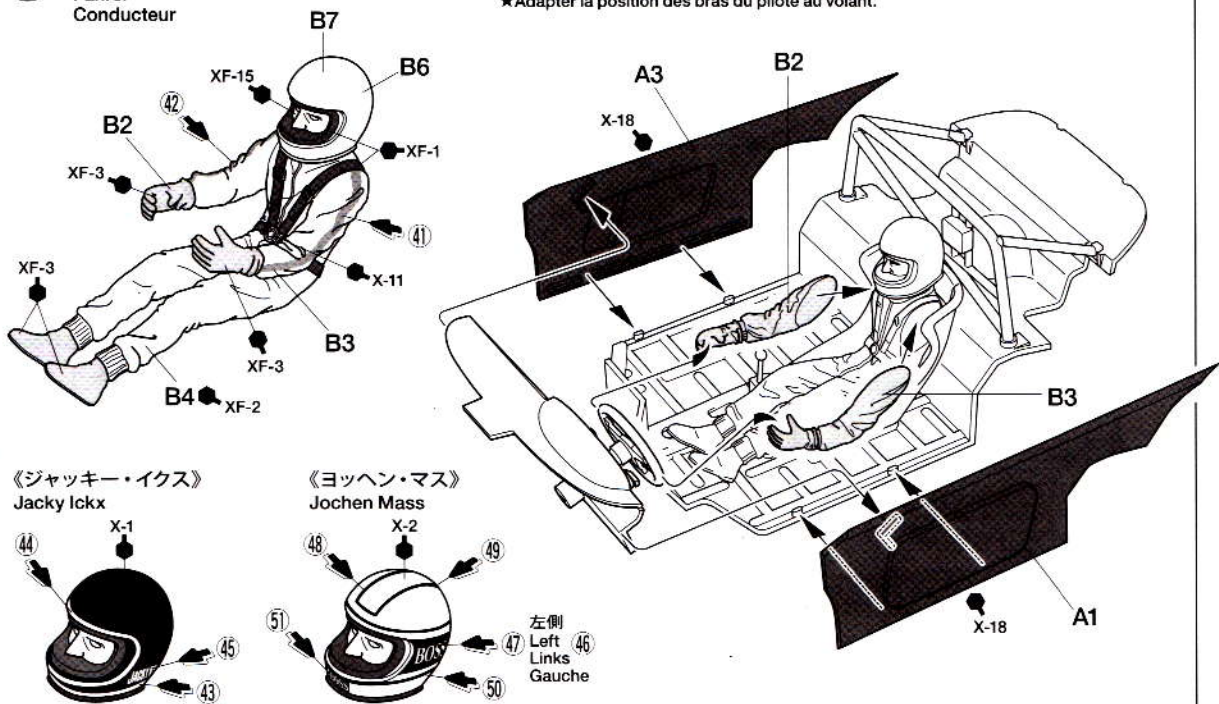

3 ウィンドウ部品の取り付け
Attaching windows
Scheiben-Einbau
Fixation des vitres

★切り取ります。
★Remove.
★Entfernen.
★Enlever.

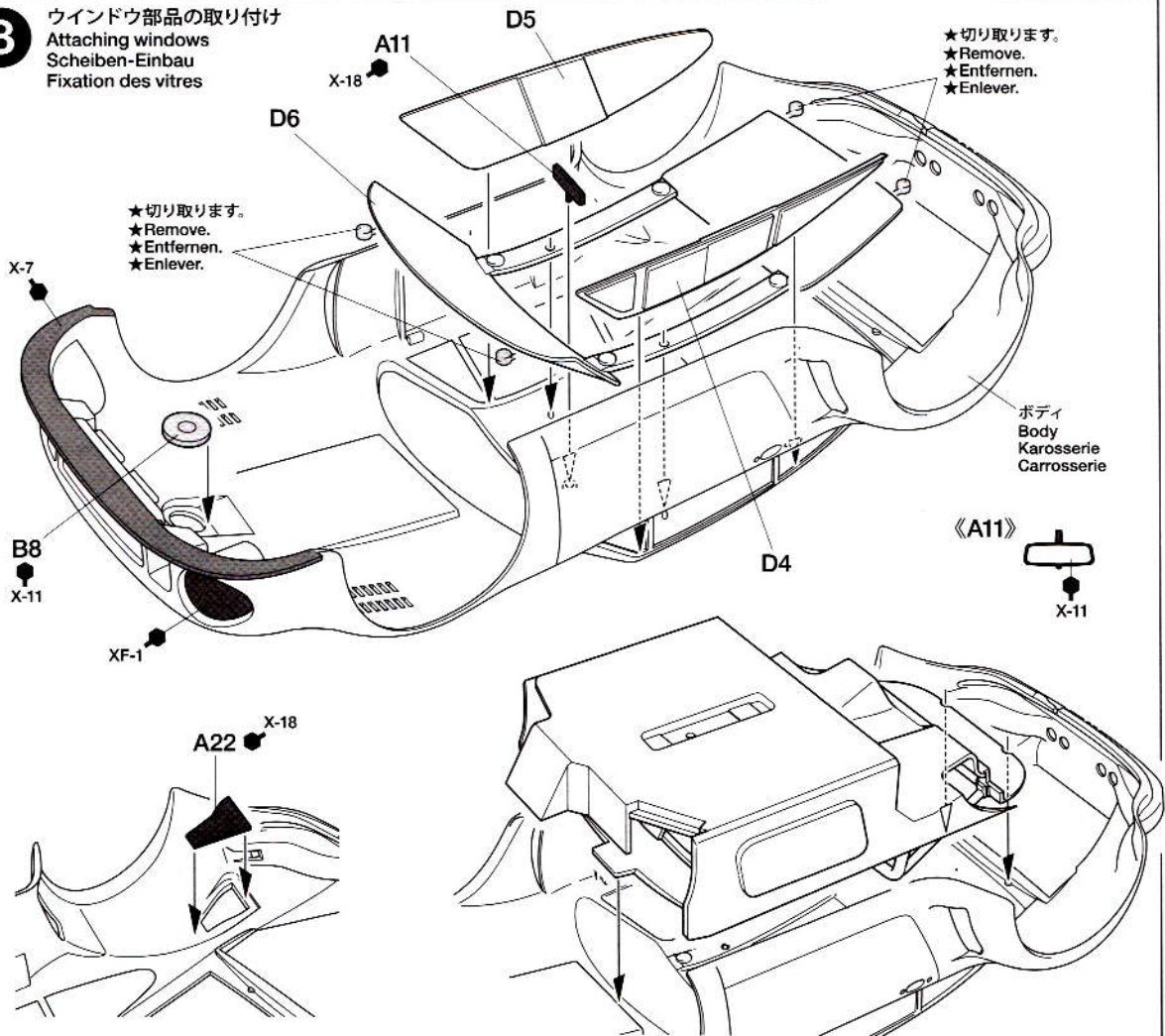

4 《フロントホイール》

★2個作ります。
★Make 2.
★2 Satz anfertigen.
★Faire 2 jeux.

Front wheel
Vorderrad
Roue avant

タイヤ (小)
Front tire (small)
Vorderer Reifen (klein)
Pneu avant (petite)

C3
X-12

《リアホイール》

★2個作ります。
★Make 2.
★2 Satz anfertigen.
★Faire 2 jeux.

Rear wheel
Hinterrad
Roue arrière

タイヤ (大)
Rear tire (large)
Hinterer Reifen (groß)
Pneu arrière (grande)

C1
X-12

ポリキャップ
Poly cap
Kunststoff-Nabe
Pièce de jonction

5 フロントサスペンションの組み立て

Front suspension
Vorderradaufhängung
Suspension avant

★ビスでネジ切りをしておきます。
★Use a screw to tap the hole.
★Mit einer Schraube ein Gewinde in das Loch schneiden.
★Utiliser une vis pour ouvrir le trou.

このマークの部品は接着しません。
Do not cement.
Nicht kleben.
Ne pas coller.

A6, A7
A5 X-18
X-18 シャーシ
Chassis
Châssis
A6 X-18
A19 X-18

6 シャーシの取り付け

Attaching chassis
Chassis-Einbau
Fixation du châssis

ビス
Screw
Schraube
Vis

《F》

ポリキャップ
Poly cap
Kunststoff-Nabe
Pièce de jonction

《R》

A25 X-18
X-18 A15
A16 X-18

シャフト
Shaft
Achse
Axe

《R》

ビス
Screw
Schraube
Vis

《F》

7 外装部品の取り付け
Attaching body parts
Karosserieteile-Einbau
Fixation des accessoires

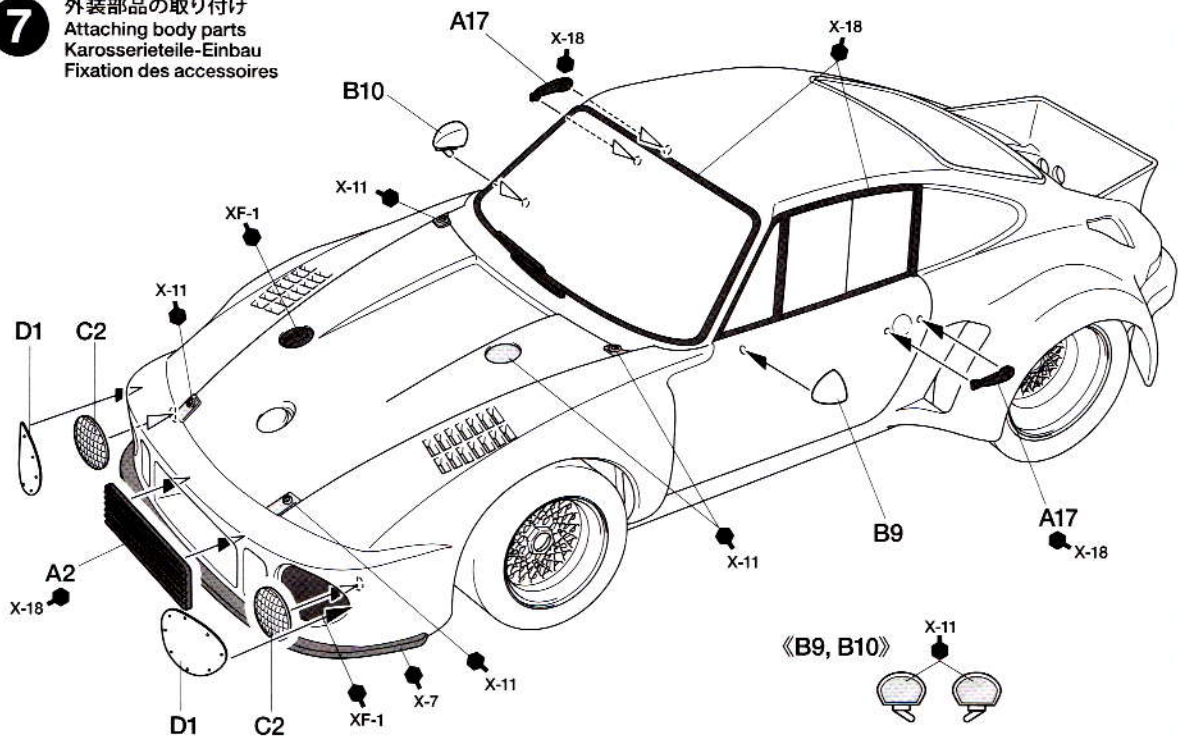

8 リヤウイングの取り付け
Rear wing
Hinterer Spoiler
Aileron arrière

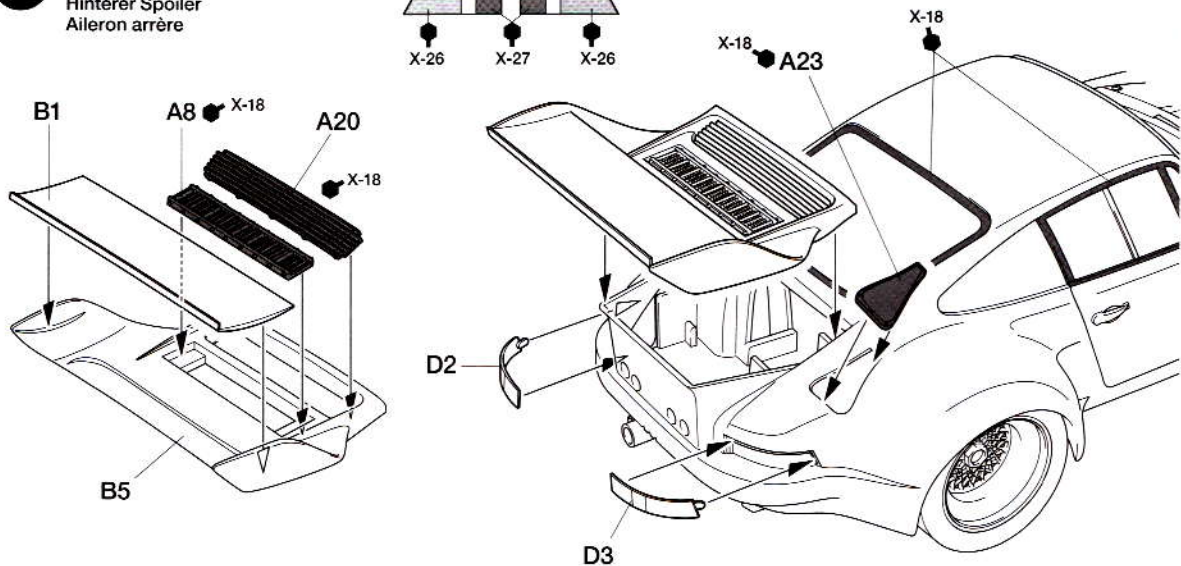
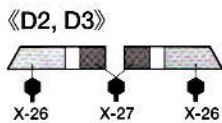

PAINTING

《マルティニ ポルシェ935ターボの塗装》
1976年のメーカー世界選手権レースのチャンピオンマシンとなったポルシェ935ターボは、世界的に有名な造詣メーカー、マルティニ・ロッシのスポンサーを受けて活躍しました。ツヤのあるホワイトのボディにマルティニ・レーシングのチームカラーとも言うべき紺地に赤と水色のストライプがペイントされていました。スライドマークは6ページを参考に貼ってください。また、室内やサスペンションなど細部の塗装は説明図中に●マークとタミヤカラーの色番号で示しました。

Porsche 935 "Martini" Painting Guide
The works team Porsche 935 that won the 1976 World Championship for Makes was

sponsored by Martini & Rossi. The glossy white body was accented with dark blue, light blue, and red stripes to create Martini Racing's famous livery. Slide decals for sponsor logos are included, so please see page 6 for guide to applying markings. Refer to the instruction manual for information on painting details. The ● mark indicates numbers for Tamiya Paint colors.

Porsche 935 "Martini" Lackieranleitung
Der Porsche 935 des Werksteams, welcher 1976 die Typenweltmeisterschaft gewann, wurde von Martini & Rossi gesponsert. Die blendend weiße Karosserie wurde mit dunkelblauen, hellblauen und roten Streifen akzentuiert, wodurch sich das berühmte Outfit von Martini Racing ergab. Abziehbilder für die Sponsoren-Logos sind enthalten, befolgen Sie bitte Seite 6 als

Anleitung zum Anbringen der Markenzeichen. Beachten Sie die Bauanleitung als Hinweis für die Detailbemalung. Die ● Markierung gibt die Nummern der Tamiya-Lackfarben an.

Décoration de la Porsche 935 "Martini"
La Porsche 935 "Usine" qui remporta le Championnat du Monde des Constructeurs 1976 était sponsorisée par Martini & Rossi. La carrosserie blanc brillant arborait la célèbre livrée Martini Racing constituée de lignes bleu foncé, bleu clair et rouge. Pour la reproduire, des décalcomanies sont fournies, à apposer en suivant à la page 6. Se reporter à la notice de montage pour la peinture des détails. Le symbole ● indique la référence de peinture Tamiya à utiliser.

PAINTING & MARKING

- () は右側マークです。
 () right side
 () rechte Seite
 () côte droite

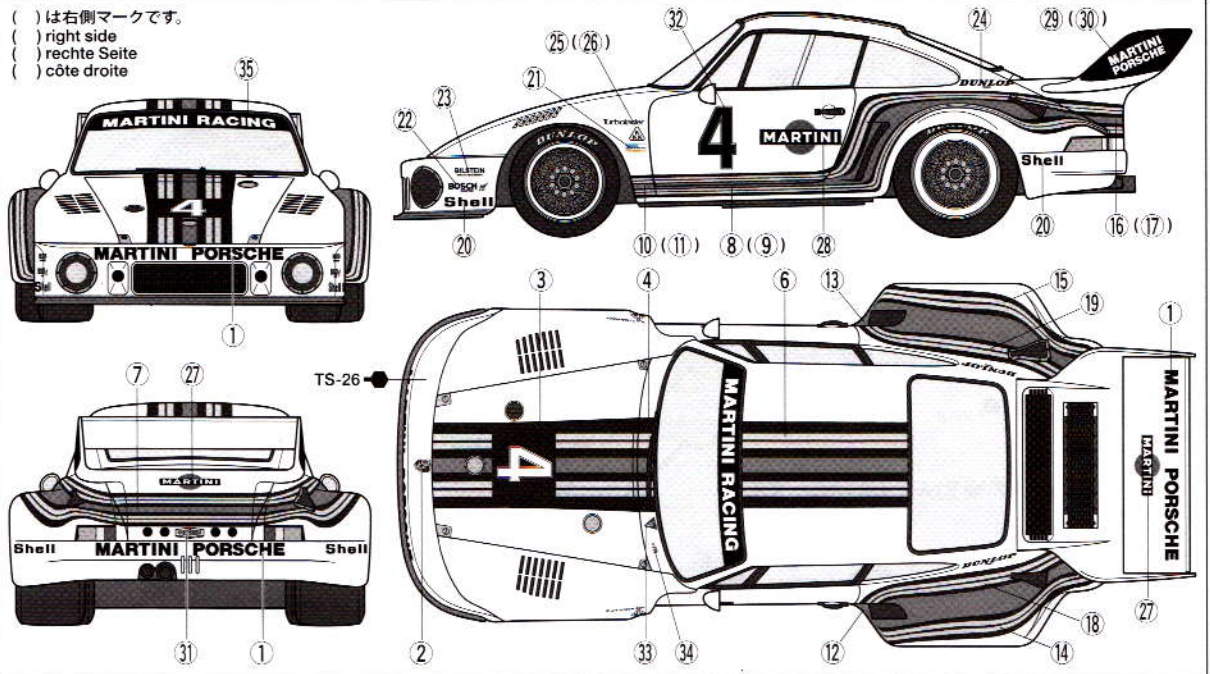

不要部品……………A4
 Not used. ①×1, ⑤, ⑫
 Nicht verwenden.
 Non utilisées.

APPLYING DECALS

《スライドマークのはり方》

- ① はりたいマークをハサミで切り抜きます。
- ② マークをめぐるま湯に10秒ほどひたしてからタオル等の布の上に置きます。
- ③ 台紙のはしを手で持ち、はるところにマークをスライドさせてモデルに移してください。
- ④ 指に少し水をつけてマークをぬらしながら、正しい位置にずらしします。
- ⑤ やわらかな布でマークの内側の気泡を押し出しながら、押しつけるようにして水分をとりまします。

DECAL APPLICATION

- ① Cut out decal from sheet.

- ② Dip the decal in tepid water for about 10 sec. and place on a clean cloth.
- ③ Hold the backing sheet edge and slide decal onto the model.
- ④ Move decal into position by wetting decal with finger.
- ⑤ Press decal down gently with a soft cloth until excess water and air bubbles are gone.

ANBRINGUNG DES ABZIEHBILDES

- ① Abziehbild vom Blatt ausschneiden.
- ② Das Abziehbild ungefähr 10 Sek. in lauwarmes Wasser tauchen, dann auf sauberen Stoff legen.
- ③ Die Kante der Unterlage halten und das Abziehbild auf das Modell schieben.
- ④ Das Abziehbild an die richtige Stelle schieben und dabei mit dem Finger das

Abziehbild naßmachen.
 ⑤ Das Abziehbild leicht mit einem weichen Tuch andrücken, bis überschüssiges Wasser und Luftblasen entfernt sind.

APPLICATION DES DECALCOMANIES

- ① Découpez la décalcomanie de sa feuille.
- ② Plongez la décalcomanie dans de l'eau tiède pendant 10 secondes environ et poser sur un linge propre.
- ③ Retenez la feuille de protection par le côté et glissez la décalcomanie sur le modèle réduit.
- ④ Placez la décalcomanie à l'endroit voulu en la mouillant avec un de vos doigts.
- ⑤ Pressez doucement la décalcomanie avec un tissu doux jusqu'à ce que l'eau en excès et les bulles aient disparu.

部品請求について

For use in Japan only!

★ 部品をなくしたり、こわした方は、このステッカーがはられたカスタマーサービス取次店でご注文いただけます。また、当社カスタマーサービスに直接ご注文する場合は、右記の方法でご注文することができます。詳しくは当社カスタマーサービスまでお問い合わせください。



① 《郵便振替のご利用法》
 郵便局の払込用紙の通信欄に下のリストを参考にITEM番号、スケール、製品名、部品名、部品コード、数量を必ずご記入ください。振込人住所欄にはお電話番号もお書きいただき、口座番号・00810-9-1118、加入者名・(株)タミヤでお振込ください。

② 《代金引換のご利用法》
 パーツ代金に加えて代引き手数料 (315円) をご負担いただければ、電話またはホームページより代金引換によるご注文をお受けいたします。

③ 《タミヤカードのご利用法》
 タミヤカードをご利用の場合、代金はご指定金融機関の口座引き落としとなります。ご注文は電話またはホームページよりお受けいたします。

《住所》 〒422-8610 静岡県駿河区恩田原3-7
 株式会社タミヤ カスタマーサービス係

《お問い合わせ電話番号》
 静岡 054-283-0003
 東京 03-3899-3765 (静岡へ自動転送)
 営業時間/平日▶8:00~20:00 土、日、祝日▶8:00~17:00

《カスタマーサービスアドレス》
http://tamiya.com/japan/customer/cs_top.htm



1/24

Sports Car

www.tamiya.com

1/24 マルティニーニ ポルシェ935 ターボ ITEM 24311

★ 価格は予告なく変更となる場合があります。

部品名	価格	部品コード
ボディ	530円	9332135
シャーシ	390円	9332372
Aパーツ	550円	9002039
Bパーツ	370円	9002040
Cパーツ	370円	9000081
Dパーツ	360円	9000082
タイヤ袋詰(金具、ポリキャップ含む)	320円	9402401
マーク	410円	9492127
説明図	320円	1052719

AFTER MARKET SERVICE CARD

When purchasing replacement parts, please take or send this form to your local Tamiya dealer so that the parts required can be correctly identified. Please note that specifications, availability and price are subject to change without notice.

Parts code	ITEM 24311
9332135	Body
9332372	Chassis
9002039	A Parts
9002040	B Parts
9000081	C Parts
9000082	D Parts
9402401	Tire Bag
9492127	Decal
1052719	Instructions