

# ZENT CERUMO SC 2006

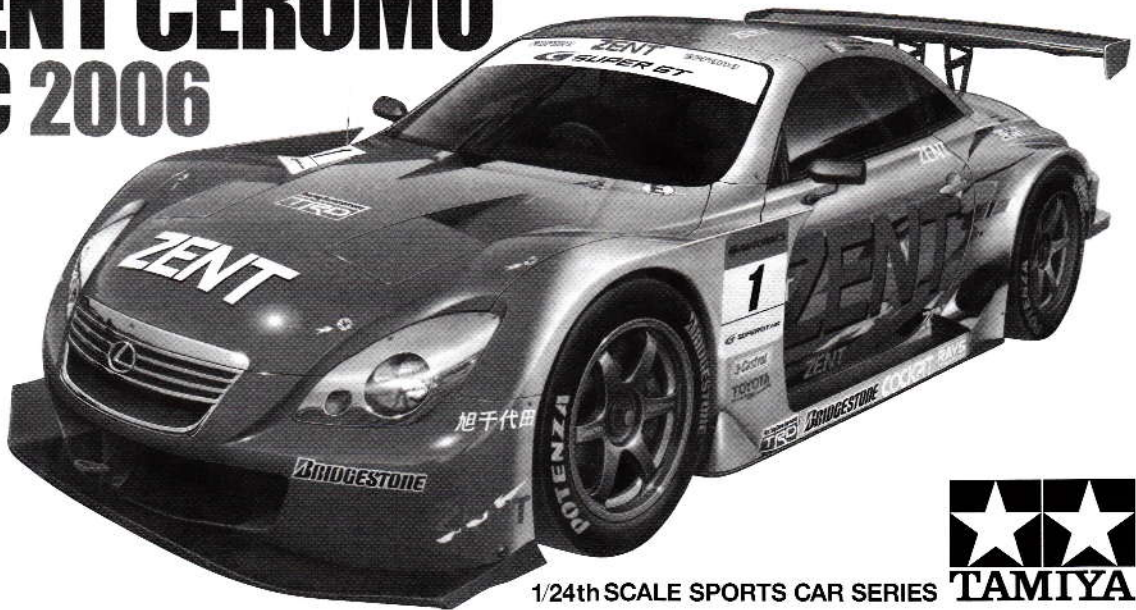

1/24th SCALE SPORTS CAR SERIES

## 1/24スポーツカーシリーズNO.303

## ZENT CERUMO SC 2006

Team Cerumo drivers Yuji Tachikawa and Toranosuke Takagi enjoyed a memorable final season in their soon-to-be-retired Supra, winning the 2005 GT500 title. They traded in their reliable Supra for the new SC430 race car developed from the luxury hard-top Lexus convertible. The SC430 combines a lightweight carbon fiber roof and highly evolved aerodynamic form with a front-mounted 4480cc V8 engine capable of monster torque. In order to optimize weight distribution, the SC430 utilizes a transaxle configuration which integrates the transmission with the rear differential. Race-proven drivetrain and suspension components developed with the Supra have been given newly customized settings for the SC430. Team Cerumo entered the 2006 Super GT with expectations high, as they hoped to use their new machine's punishing top speed as a weapon for dominating the GT500 class. The team scored respectable 5th place finishes at Opening Round Suzuka and Round 2 Okayama. This

Die Fahrer Yuji Tachikawa und Toranosuke Takagi von Team Cerumo genossen mit ihrem bald zum Ausmusteren bereiten Supra eine denkwürdige Abschluss-Saison, indem sie den GT500 Titel 2005 gewannen. Sie tauschten ihren zuverlässigen Supra gegen den neuen SC430 Rennwagen ein, der aus dem luxuriösen Lexus Hardtop Kabrio entwickelt wurde. Der SC430 verbindet ein leichtes Karbonfaserdach und eine hoch entwickelte, aerodynamische Form mit einem vorne eingebauten 4480cm<sup>3</sup> V8Motor, der gigantisches Drehmoment liefert. Um die Gewichtsverteilung zu optimieren, bedient sich der SC430 des Transaxle-Konzepts, welches das Schaltgetriebe mit dem hinteren Differential vereint. Der rennerprobte Antriebsstrang und für den Supra entwickelte Radaufhängungs-Komponenten erhielten für den SC430 neu angepasste Einstellungen. Das Team Cerumo trat im 2006er Super GT mit hohen Erwartungen an, da sie hofften, die Spitzengeschwindigkeit des neuen Boliden, welche alles in den Schatten stellte, als Waffe zur Dominierung der GT500er Klasse einsetzen zu können. Das Team erreichte beachtliche 5 Plätze bei der Eröffnungsrunde Suzuka und in

Les pilotes du Team Cerumo, Yuji Tachikawa et Toranosuke Takagi conclurent une fin de saison mémorable remportant le titre GT500 2005 au volant de leur Supra. La saison suivante, ils échangèrent leur très fiable Supra pour la nouvelle SC430 de compétition développée sur la base du luxueux cabriolet convertible Lexus. La SC430 se distingue par son pavillon en fibre de carbone, son aérodynamique raffinée et son moteur V8 de 4480cm<sup>3</sup> installé à l'avant délivrant un couple monstrueux. Pour optimiser la distribution des masses, la transmission et le différentiel sont intégrés. Les éléments de suspension et de transmission finale de la Supra ont été repris et adaptés à la SC430. Le Team Cerumo a abordé le Championnat Super GT 2006 avec de grandes ambitions et espérait mettre à profit la fantastique vitesse de pointe de la SC430 pour dominer la catégorie GT500. Le Team prit la 5<sup>ème</sup> place des deux premières manches à Suzuka et Okayama. La 5<sup>ème</sup> manche à Sugo fut

スーブラ最後のシーズンとなった2005年のスーパーGT選手権において、立川祐路、高木虎之介両選手のドライブにより見事にチャンピオンを獲得したチームセルモ。翌2006年、マシンがSC430に変更されたものの、前年の体制を引き継いだチームセルモはチャンピオン候補の一角と目されていました。ZENT CERUMO SCのベースはラグジュアリーなハードトップコンバーチブルのレクサスSC430。市販タイプでは格納可能なルーフは軽量なカーボンで作られ、空力を追求したフォルムは大変身を遂げています。4480ccのV型8気筒エンジンをフロントに搭載し、大排気量ならではのビッグトルクを發揮して、ストレートでのスピードの伸びが大きな武器となっています。また、重量配分を最適化するために、トランスミッションはリヤのデブと一体化したトランスアクスルを採用。サスペンションやドライブシャフトなどの主要コンポーネントは熟成されたスーブラのものを引き継ぎ、SC430用に新たにセッティン

was followed by a Pole-To-Finish win at Round 5 Sugo, and a 3rd place podium spot at Round 7 Motegi. Another 5th place finish at Round 8 Autopolis kept the Team Cerumo SC in contention for the championship right up until the final round at Fuji Speedway. The Fuji race was a fierce battle which saw as many as 8 teams within reach of the championship. The ZENT Cerumo SC entered the race 8 points off the leader, and started in 5th place on the grid, the highest position of any of the title contenders. However, during the opening lap the ZENT Cerumo SC collided with the ARTA NSX in the "Dunlop Corner." The Cerumo SC suffered damage to its suspension and was forced to retire from the race, crushing the team's hopes of winning back-to-back titles. Team Cerumo maintained the same team organization and driver lineup for 2007 and were able to sweep away the disappointment of the Fuji race by winning a come-from-behind victory in the final lap of the 2007 opening round.

Runde 2 Okayama. Danach folgte ein Start-Ziel-Sieg in Runde 5 Sugo, und ein dritter Platz auf dem Podium in Runde 7 Motegi. Ein weiterer 5 Platz in Runde 8 Autopolis hielt das Team Cerumo SC bis zur Abschlussrunde auf dem Fuji Speedway im Wettbewerb um die Meisterschaft. Das Fuji-Rennen war eine erbitterte Schlacht, bei welcher nicht weniger als 8 Mannschaften in Reichweite der Meisterschaft lagen. Der ZENT Cerumo SC ging mit 8 Punkten Rückstand auf den Führenden ins Rennen und konnte vom 5. Platz aus starten, der besten Position aller Titelanwärter. Der ZENT Cerumo SC stieß jedoch schon bei der Eröffnungsrunde in der „Dunlop-Kurve“ mit dem ARTA NSX zusammen. Der Cerumo SC erlitt einen Aufhängungsschaden und musste das Rennen aufgeben, womit die Träume des Teams vom ununterbrochenen Titelgewinn geplatzt waren. Das Team Cerumo behielt die Teamführung sowie die Fahreraufstellung für 2007 bei und war in der Lage, die Enttäuschung von Fuji wegzuwischen, indem sie in der letzten Runde des Eröffnungsrennens einen Sieg mit Aufrollen des Feldes von hinten feiern konnten.

remportée après une course en tête du départ à la ligne d'arrivée et à la 7<sup>ème</sup> course à Motegi, la voiture finit 3<sup>ème</sup>. Une autre 5<sup>ème</sup> place à la 8<sup>ème</sup> manche à Autopolis permit au Team Cerumo de rester bien placé dans la course au titre jusqu'à la manche finale sur le circuit de Fuji. Ce fut une course très disputée, huit teams pouvant encore prétendre au titre. La ZENT Cerumo SC était à huit points du leader et partait 5ème sur la grille, la mieux placée de toutes les prétendantes. Durant le premier tour, la ZENT Cerumo SC entra en collision avec la ARTA NSX dans le virage Dunlop. Les dommages occasionnés à la suspension menèrent à l'abandon, ruinant les espoirs de deux titres consécutifs. Le Team Cerumo a conservé la même organisation et les mêmes pilotes en 2007 et effacé le mauvais souvenir de la finale ratée de 2006 en remportant la première manche de la saison 2007.

グしなおされました。開幕戦、第2戦と5位に終わったものの、第5戦菅生ではポール・トゥ・フィニッシュ。さらに第7戦もてぎで3位表彰台、第8戦オートポリスでも5位に入賞し、最終戦でのチャンピオン争いに望みを託していたのです。その最終戦・富士は8チームにチャンピオンの可能性が残る大激戦となりました。ZENT CERUMO SCはトップとのポイント差8点。しかも予選は5位につけ、タイトルを争うチームの中では最上位からのスタートでした。ところがオープニングラップのダンロップコーナーでARTA NSXと接触。なんとかピットまでたどり着いたものの、ダメージを抱えてそのままリタイア。連覇の夢は潰れてしまったのです。

2007年、前年と同様のチーム体制・ドライバーラインナップで開幕戦に臨んだチームセルモは、2006年最終戦のうっぶんを晴らすかのように逆転優勝。チャンピオンタイトル奪還への確かな1歩を踏み出すことに成功したのです。



- このキットは組み立てモデルです。作る前に必ず説明書を最後までお読みください。また小学生などの低年齢の方が組み立てる時は、保護者の方もお読みください。
- 接着剤や塗料は、必ずプラスチック用をお使いください。(別売)
- メッキ部品を接着する際は、必ず接着面のメッキをはがしてください。
- Read carefully and fully understand the instructions before commencing assembly. A supervising adult should also read the instructions if a child assembles the model.
- Remove plating from areas to be cemented.

- Bevor Sie mit dem Zusammenbau beginnen, sollten Sie alle Anweisungen gelesen und verstanden haben. Fall sein Kind das Modell zusammenbaut, sollte ein beaufsichtigender Erwachsener die Bauanleitung ebenfalls gelesen haben.
- An den Klebestellen muß die Chromschicht abgeschabt werden.
- Bien lire et assimiler les instructions avant de commencer l'assemblage. La construction du modèle par un enfant doit s'effectuer sous la surveillance d'un adulte.
- Enlever le revêtement chromé des parits à encoller.

**注意**

- 工具の使用には十分注意してください。特にナイフ、ニッパーなどの刃物によるケガや事故に注意してください。
- 接着剤や塗料は使用する前にそれぞれの注意書きをよく読み、指示に従って正しく使用し、使用するときは換気に十分注意してください。
- 小さなお子様のいる所での作業はやめてください。小さな部品の飲み込みや、ビニール袋をかぶつての窒息などの危険な状況が考えられます。

**CAUTION**

- When assembling this kit, tools including knives are used. Extra care should be taken to avoid personal injury.

- Read and follow the instructions supplied with paints and /or cement, if used (not included in kit). Use plastic cement and paints only.
- Keep out of reach of small children. Children must not be allowed to put any parts in their mouths, or pull vinyl bag over the head.

**VORSICHT**

- Beim Zusammenbau dieses Bausatzes werden Werkzeuge einschließlich Messer verwendet. Zur Vermeidung von Verletzungen ist besondere Vorsicht angebracht.
- Wenn Sie Farben und/oder Kleber verwenden (nicht im Bausatz enthalten), beachten und befolgen Sie die dort beiliegenden Anweisungen. Nur Klebstoff und Farben für Plastik verwenden.
- Bausatz von kleinen Kindern fernhalten.

Verhüten Sie, daß Kinder irgendwelche Bauteile in den Mund nehmen oder Plastiktüten über den Kopf ziehen.

**PRECAUTIONS**

- L'assemblage de ce kit requiert de l'outillage, en particulier des couteaux de modélisme. Manier les outils avec précaution pour éviter toute blessure.
- Lire et suivre les instructions d'utilisation des peintures et ou de la colle, si utilisées (non incluses dans le kit). Utilisez uniquement une colle et des peintures spéciales pour le polystyrène.
- Garder hors de portée des enfants en bas âge. Ne pas laisser les enfants mettre en bouche ou sucer les pièces, ou passer un sachet vinyl sur la tête.

塗装指示のマークです。タミヤカラーのカラーナンバーで指示しました。  
This mark denotes numbers for Tamiya Paint colors.

- TS-29 ●セミグロスブラック / Semi gloss black / (X-18) Seidenglanz Schwarz / Noir satiné
- TS-42 ●ライトガンメタル / Light gun metal / Helles Gun Metall / Gris acier clair

- TS-49 ●ブライトレッド / Bright red / Leuchrot / Rouge brillant
- TS-76 ●マイカシルバー / Mica silver / Mica-Silber / Argent clair métallisé
- X-4 ●ブルー / Blue / Blau / Bleu
- X-7 ●レッド / Red / Rot / Rouge
- X-11 ●クロームシルバー / Chrome silver / Chrom-Silber / Aluminium chromé

- X-12 ●ゴールドリーフ / Gold leaf / Gold Glänzend / Doré
- X-26 ●クリヤーオレンジ / Clear orange / Klar-Orange / Orange translucide
- X-27 ●クリヤーレッド / Clear red / Klar-Rot / Rouge translucide
- X-31 ●チタンゴールド / Titanium gold / Titan-Gold / Titane doré
- X-32 ●チタンシルバー / Titanium silver / Titan-Silber / Titane argenté
- XF-1 ●フラットブラック / Flat black / Matt Schwarz / Noir mat

**《用意する工具》**

Tools recommended  
Benötigtes Werkzeug  
Outillage nécessaire

ニッパー  
Side cutters  
Seitenschneider  
Pince coupante

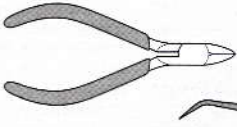

+ドライバー (L)  
+ Screwdriver (large)  
+ Schraubenzieher (groß)  
Tournevis + (grand)

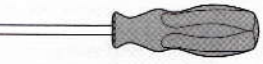

接着剤  
(プラスチック用)  
Cement  
Kleber  
Colle



ピンバイス (ドリル刃1mm)  
Pin vise (1mm drill bit)  
Schraubstock (1mm Spiralbohrer)  
Outil à percer (1mm de diamètre)



ピンセット  
Tweezers  
Pinzette  
Précelles



ナイフ  
Modeling knife  
Modellermesser  
Couteau de modéliste

**ATTENTION!**  
PHOTO ETCHED  
PARTS  
NOT INCLUDED

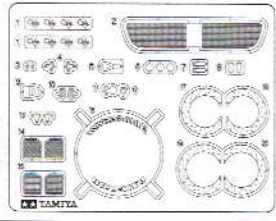

- ★説明図中で、ディテールアップパーツの1/24 SC430 2006 GT エッチングパーツセット (Item12617) の取り付け方が指示されています。別にお買い求めください。
- ★Instructions outlined in this manual for photo-etched parts are to be followed only if installing 12617 1/24 Scale SC430 2006 Photo-Etched Parts Set (sold separately).
- ★Die in der Bauanleitung angegebenen Anweisungen für fotogezätzte Teile betreffen ausschließlich den Einbau des (getrennt erhältlichen) Sets 12617 Maßstab 1:24 SC430 2006 fotogezätzte Teile.
- ★Les instructions de pose des pièces photo-découpées apparaissant dans la notice d'assemblage concernent le Jeu de Pièces Photo-Découpées pour SC430 2006 au 1/24 réf. 12617 (disponible séparément).

**1** フロントサスペンション  
Front suspension  
Vorderradaufhängung  
Suspension avant

指示の番号のスライドマークをはります。  
Number of decal to apply.  
Nummer des Abziehbildes, das anzubringen ist.  
Número de la decalcomanía à utilizar.

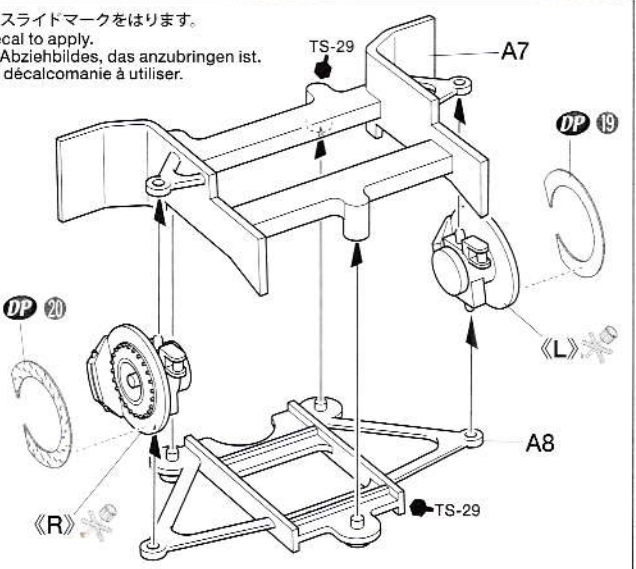
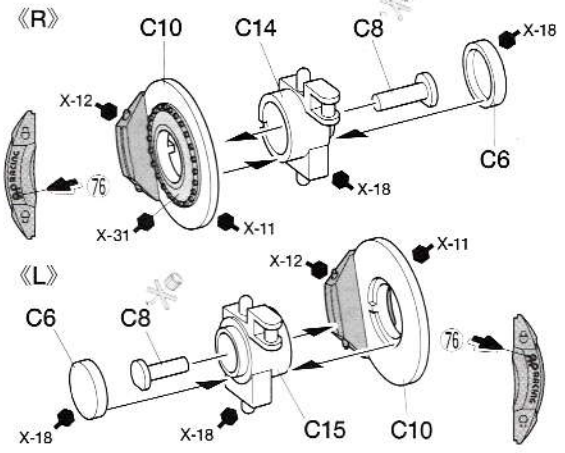

このマークの部品は接着しません。  
Do not cement.  
Nicht kleben.  
Ne pas coller.

**DP** このマークはディテールアップセット用の指示です。  
This mark denotes instruction for photo-etched parts.  
Mit dieser Markierung ist die Anbringungs-Anweisung der fotogezätzten Teile gekennzeichnet.  
Ce symbole indique une instruction de pose de pièces photo-découpées.

## 2

リヤサスペンション  
Rear suspension  
Hinterradaufhängung  
Suspension arrière

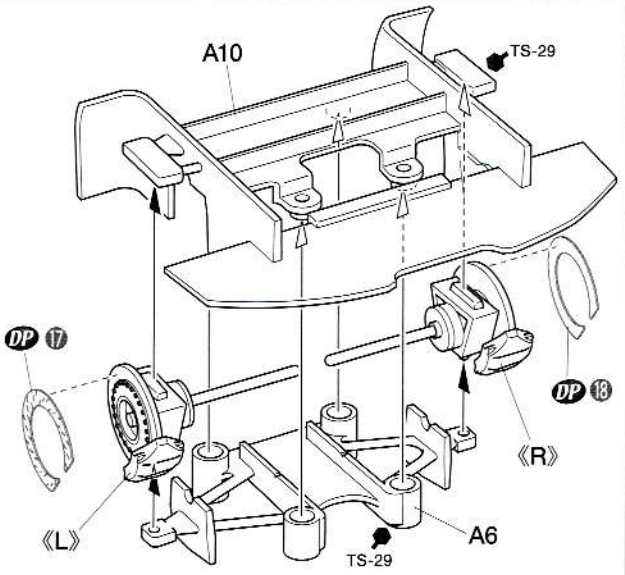
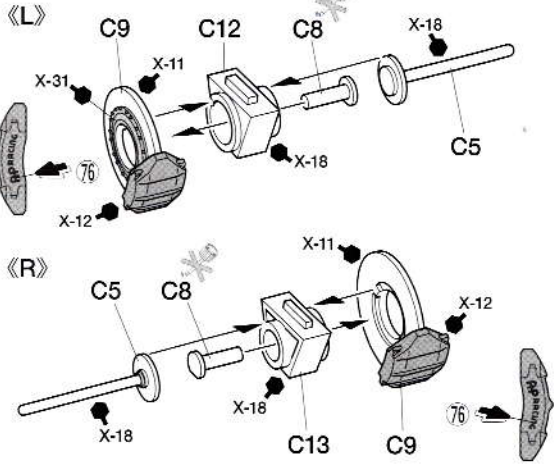

## 3

サスペンションの取り付け  
Attaching suspensions  
Radaufhängungen-Einbau  
Fixation des suspensions

フロントサスペンション  
Front suspension  
Vorderradaufhängung  
Suspension avant

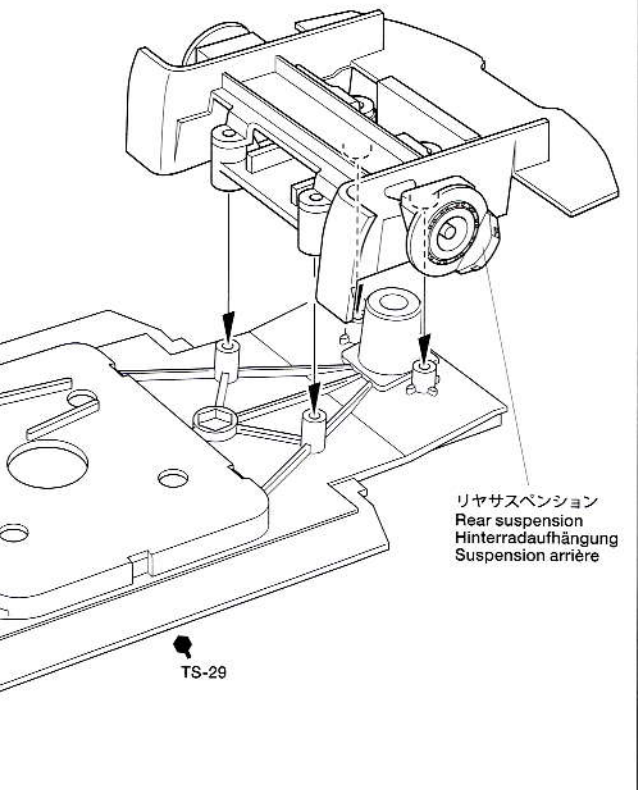
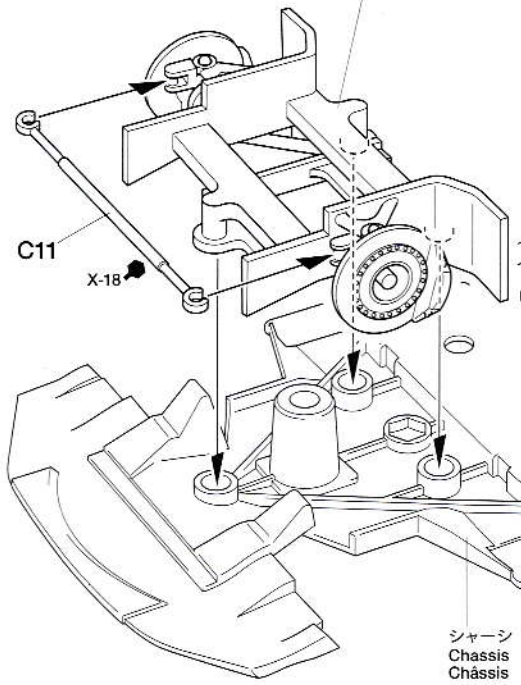

## 4

コックピット  
Cockpit

《ダッシュボード》  
Dashboard  
Armaturenbrett  
Tableau de bord

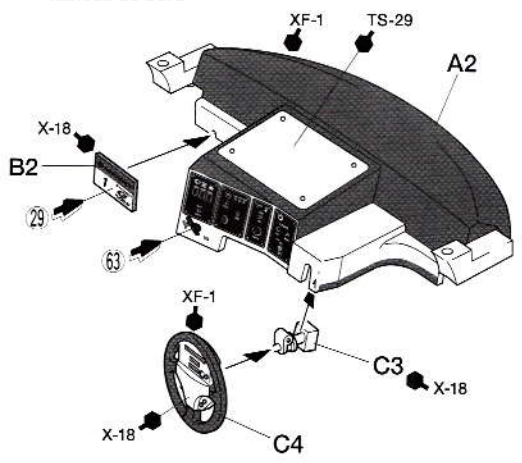
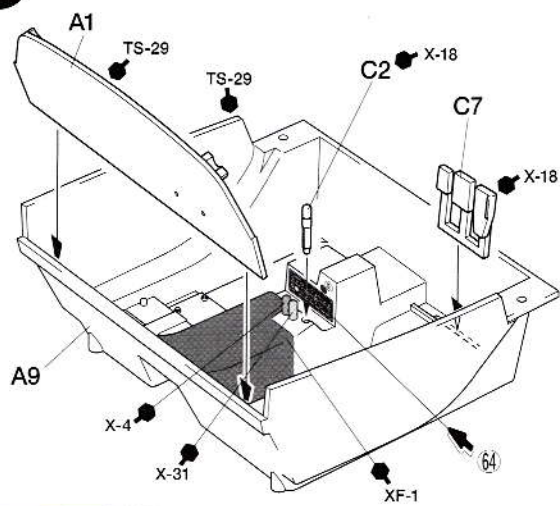

**5** コックピットの取り付け  
Attaching cockpit  
Cockpit-Einbau  
Fixation du cockpit

**DP**

シートベルトを取り付ける場合はマークは貼りません。  
Do not apply decals, if using seatbelts.  
Die Abziehbilder werden nicht verwendet, wenn die Sicherheitsgurt eingebaut werden.  
Ne pas apposer les décalcomanies si les harnais sont installées.

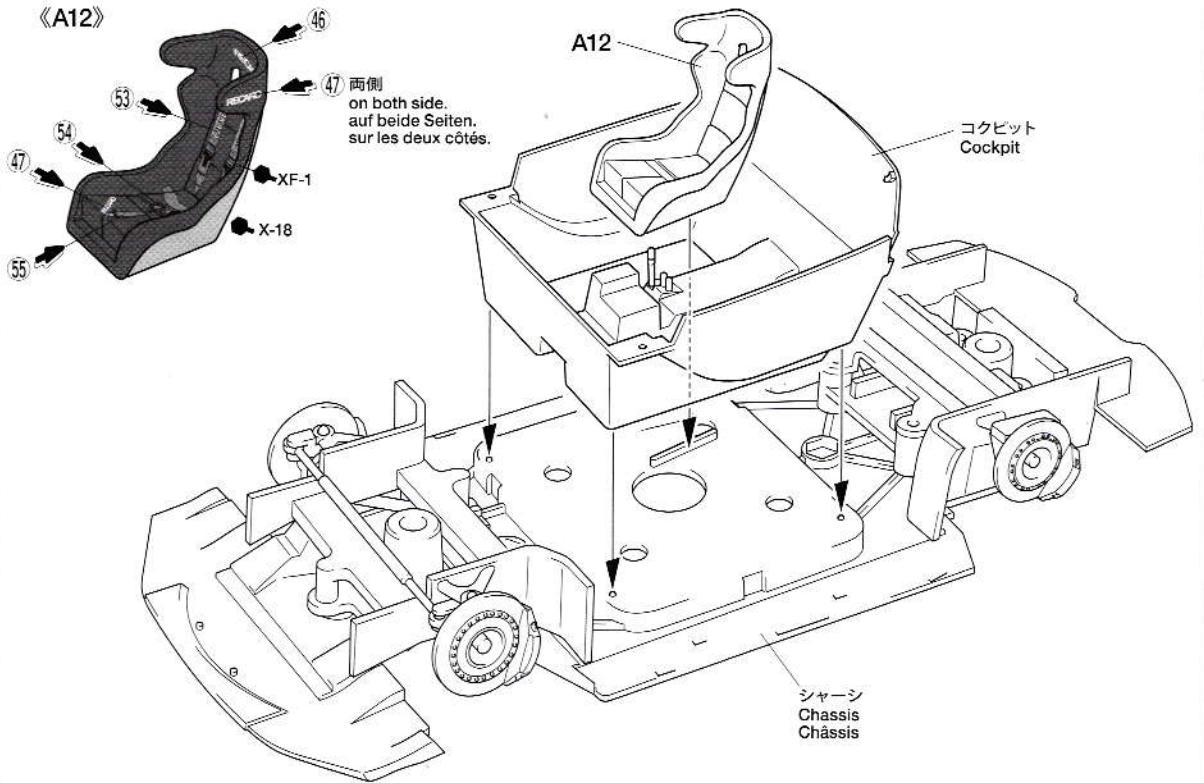

**6** ロールケージ  
Roll cage  
Rollkäfig  
Arceau de sécurité

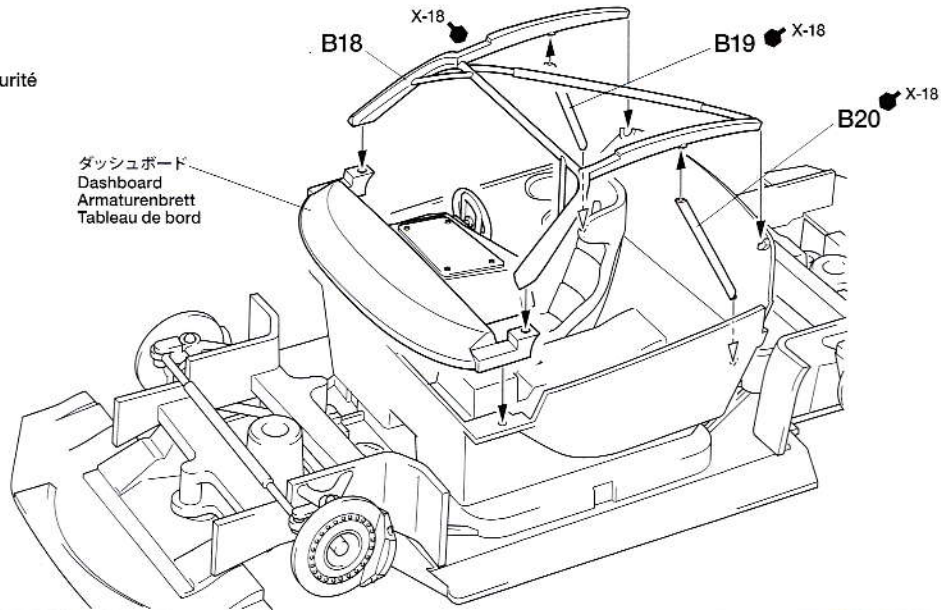

**7** ホイール  
Wheels  
Räder  
Roues

《L》★2個作ります。  
★Make 2.  
★2 Satz anfertigen.  
★Faire 2 jeux.

《R》★2個作ります。  
★Make 2.  
★2 Satz anfertigen.  
★Faire 2 jeux.

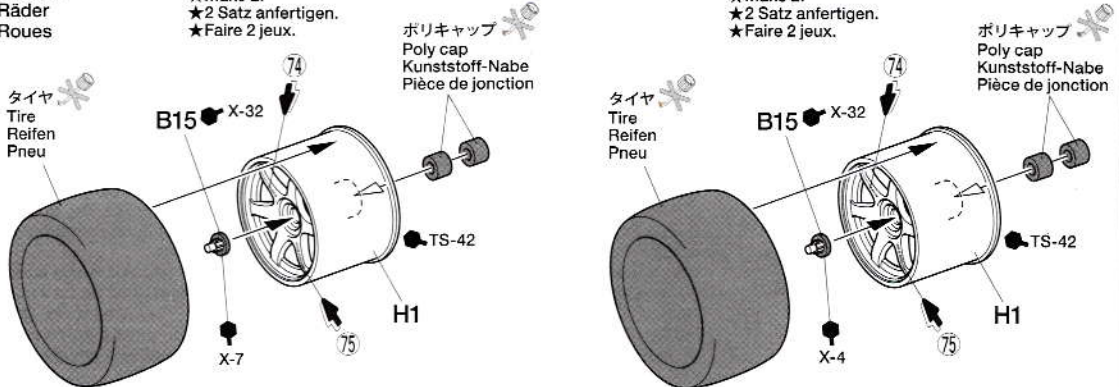

**8** ホイールの取り付け  
Attaching wheels  
Einbau der Räder  
Fixation des roues

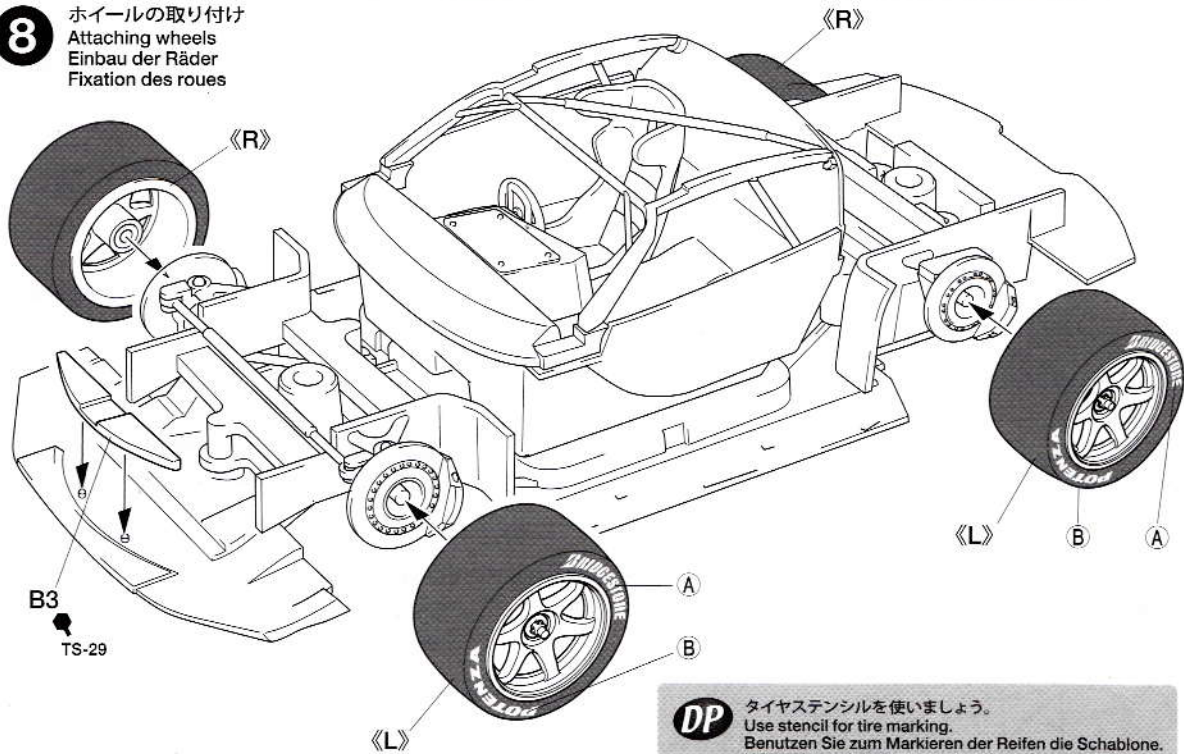

**DP** タイヤステンシルを使いましょう。  
Use stencil for tire marking.  
Benutzen Sie zum Markieren der Reifen die Schablone.  
Utiliser le pochoir pour marquer les pneus.

**9** ボディの組み立て  
Body assembly  
Karosserie-Zusammenbau  
Assemblage de la carrosserie

指示の穴を開けます。  
Make holes.  
Loch machen.  
Perçer des trous.

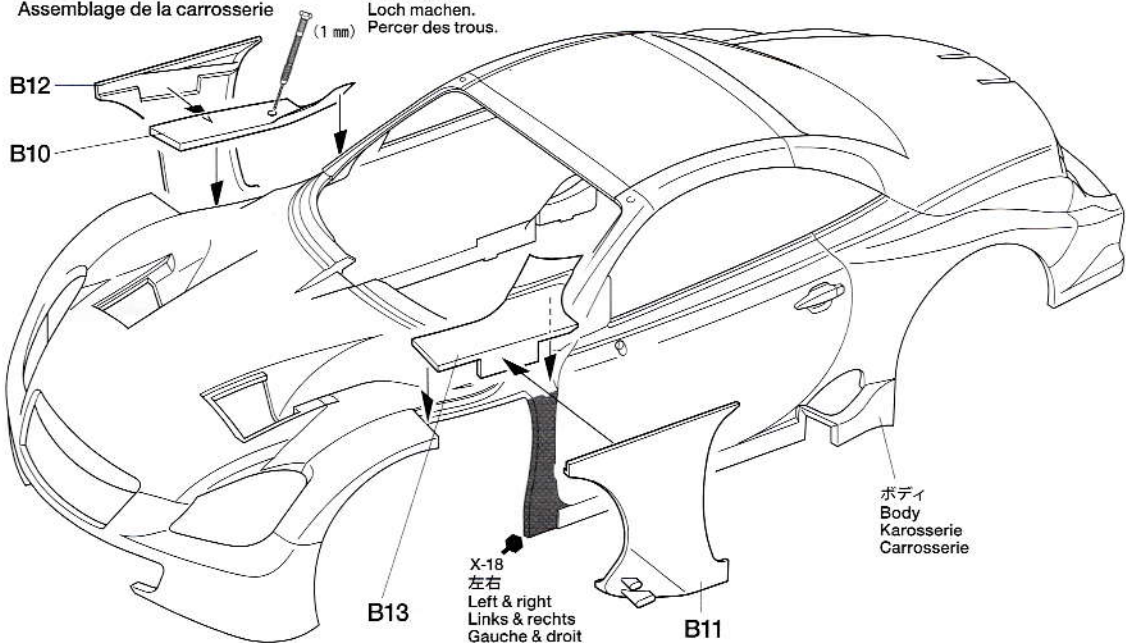

《タイヤマークの貼り方》  
タイヤマークは保護紙、マークが印刷された  
マーク紙、台紙からなっています。

- ①マークをはる部分のほごりや油分などをぬらした布でふきとってください。
- ②保護紙を取り去ります。マーク面を汚さないように、マークより少し大きめにカッターなどで切れ目を入れ、台紙からマークをはがします。
- ③文字が正しく読めるようにマーク紙を裏返しにしてタイヤに合わせ、指でこすってはりつけます。
- ④マーク紙の上から水をつけた指で、マーク部をなでるようにします。
- ⑤しばらくしてマークがタイヤにはりついたら、ゆっくりマーク紙をはがします。
- ⑥マークをはがしたあとは、水をやわらかい布などでふきとってください。

●HOW TO APPLY TIRE DECALS

Tire decals have an adhesive surface, and are covered by thin protective paper.

- ①Wipe tire surface with a damp cloth.
- ②Remove protective paper. Be careful not to soil the adhesive surface. Cut out decal and peel off the lining using edge of a knife blade.
- ③Place decal into position and rub lightly with your finger.
- ④Apply moisture with a wet finger.
- ⑤Carefully remove the paper.
- ⑥Wipe off excess moisture with a soft cloth.

●ANBRINGEN DER REIFEN-ABZIEHBILDER  
Die Reifen-Abziehbilder haben eine Klebeschicht.

- ①Die Reifenoberfläche mit feuchtem Tuch abwischen.
- ②Das Schutzpapier entfernen. Vorsicht, keinen Schmutz auf die Klebefläche bringen. Das Abziehbild mit Modellermesser ausschneiden und mit der Messerkante abziehen.
- ③Das Abziehbild an richtigem Platz anbringen und mit dem Finger leicht andrücken.

- ④Mit naßem Finger Feuchtigkeit auftragen.
- ⑤Das Papier vorsichtig abziehen.
- ⑥Überschüssige Feuchtigkeit mit weichem Tuch wegwischen.

●COMMENT POSER LES TRANSFERTS SUR LES PNEUS

Les inscriptions à poser sur les pneus sont présentées sous forme de transferts dont l'une des faces est adhésive.

- ①Nettoyer le pneu avec un chiffon humide.
- ②Enlever le papier de protection. Attention à ne pas salir la surface adhésive. Découper les décalcomanies et détacher suivant la ligne en utilisant la pointe d'un couteau.
- ③Mettre la décalcomanie en place et frotter légèrement avec le doigt.
- ④Humidifier avec un doigt mouillé.
- ⑤Enlever le papier avec précaution.
- ⑥Enlever l'excès d'humidité avec un chiffon séchage.

# 10

ボディの塗装  
Painting body  
Lackieren der Karosserie  
Peinture de la carrosserie

★塗り分けは、10ページのマーキング図を参考に行ってください。  
★Paint body color noting border line, referring to page 10.  
★Vorsichtig Begrenzungslinie nachziehen. Siehe S.10.  
★Peindre la carrosserie en notant les lignes de bord en se référant à la page 10.

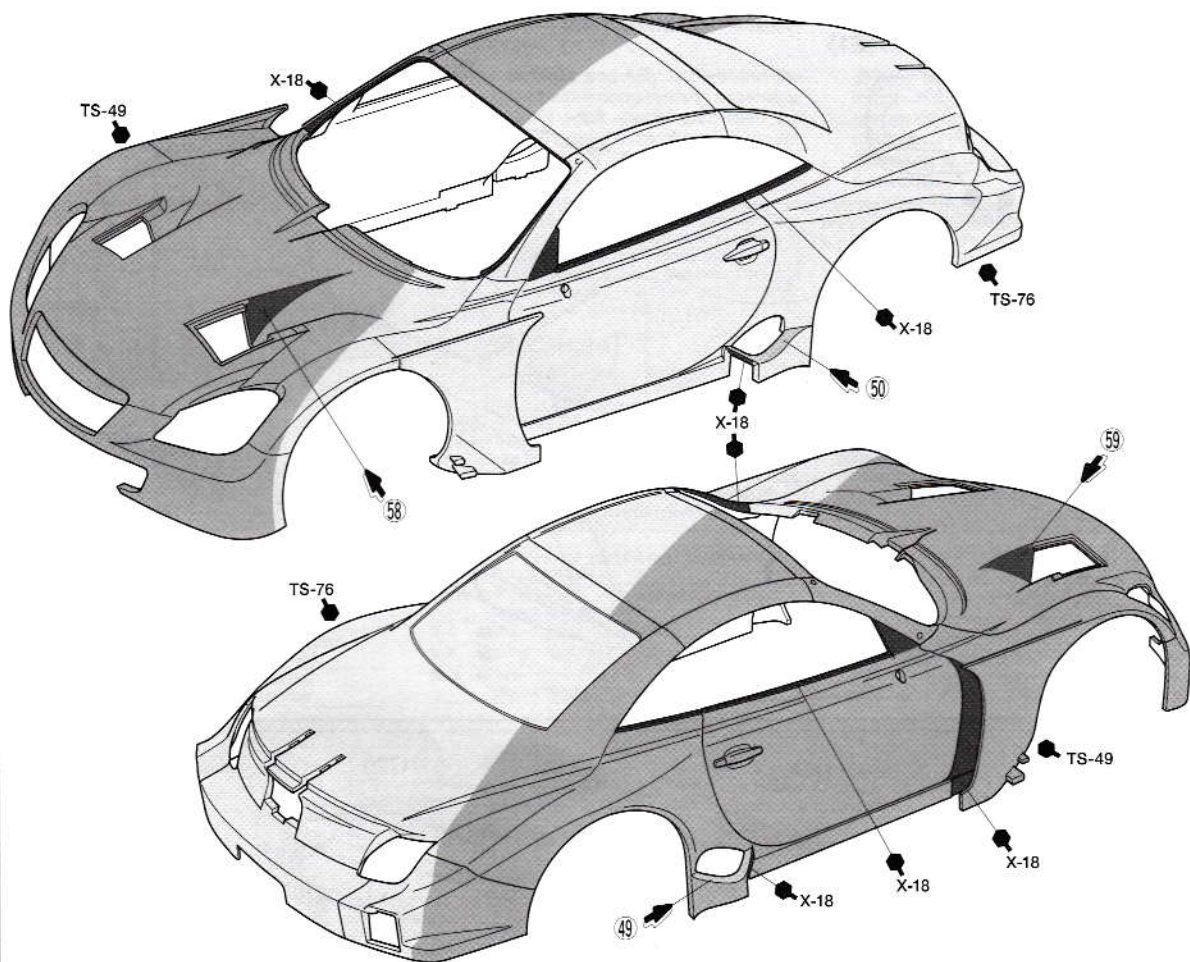

# 11

ウィンドウ  
Windshield  
Windschutzscheibe  
Pare-brise

★ウィンドウマスキングシールは、切り取り線にそってカットし、使用してください。  
★Cut window masking seal along the line, and apply onto the part.  
★Die Aufkleber entsprechend der Linie zuschneiden und auf das Teil aufbringen.  
Die auch sonst erforderlichen Bereiche mit Abklebeband (getrennt erhältlich) abkleben.  
★Découper le masque le long des lignes et l'appliquer sur la pièce.  
Masquer la partie requise avec de la bande cache (disponible séparément).

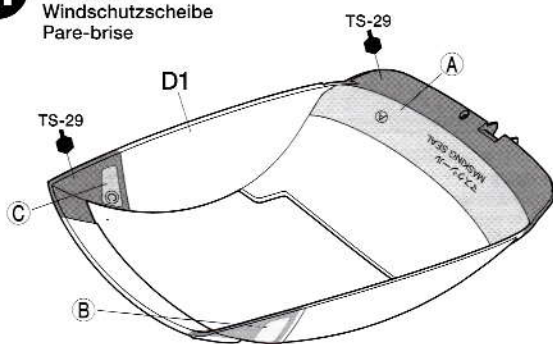

《テールライト》  
Taillight  
Rücklicht  
Feux arrière

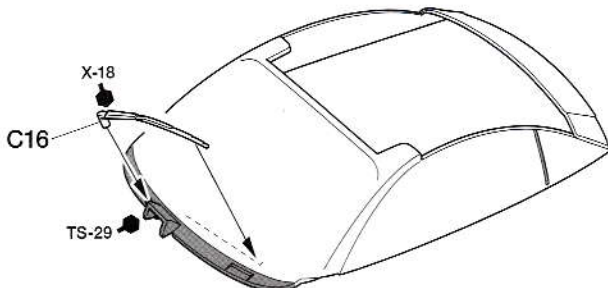
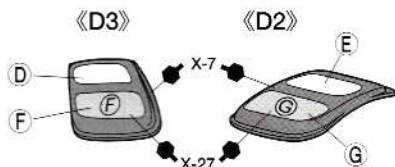

### 《マスキングシールの貼り方》

- ウィンドウ部品を塗装するときはマスキングシールを使用します。
- ①ウィンドウの彫刻にあわせて指示されたマスキングシールをウィンドウの内側からはります。隙間から塗料が入らないようにしっかりとります。
- ②説明書の中で指示された部分をタミヤカラーで内側から塗装してください。
- ③塗料が完全に乾ききる前にマスキングシールをはがします。

### MASKING SEAL

- Paint windows using masking seals

included in kit.

- ①Refer to the instructions and mask off windows from inside using masking seals included in kit.
- ②Paint windows with Tamiya paints.
- ③Before paint has completely cured, remove masking seals.

### AUFKLEBER

- Die Fenster unter Verwendung der beiliegenden Abkleber lackieren.
- ①Die Fenster von innen unter Verwendung der im Bausatz enthaltenen Abkleber abdecken.

- ②Lackieren Sie die Fenster mit Tamiya-Farben.
- ③Abkleber vor dem endgültigen Trocknen der Farbe anziehen.

### MASQUES

- Peindre les vitres en utilisant les masques inclus dans le kit.
- ①Cacher les vitres par l'intérieur au moyen des masques fournis.
- ②Peindre les vitres avec des peinture Tamiya.
- ③Enlever les masques avant séchage complet de la peinture.

**12**

ウインドウの取り付け  
 Attaching windshield  
 Windschutzscheibe-Einbau  
 Fixation du pare-brise

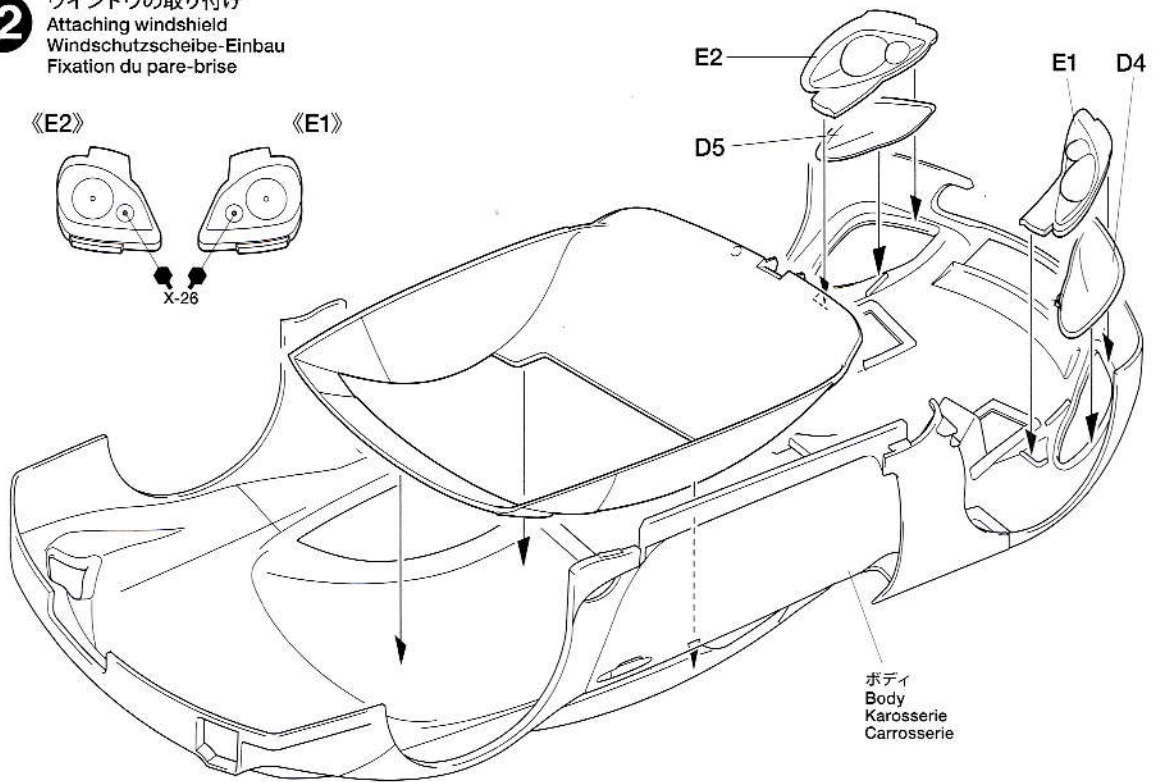
**13**

フロントダクト  
 Front air duct  
 Vordere Luftführung  
 Veine d'air avant

- ★メッシュを原寸図に合わせて切り取ります。
- ★Cut mesh into size/shape shown.
- ★Das Gitter wie gezeigt zuschneiden.
- ★Découper le treillis selon les patrons.

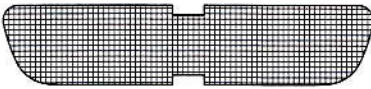

メッシュ  
 Mesh  
 Gitter  
 Treillis

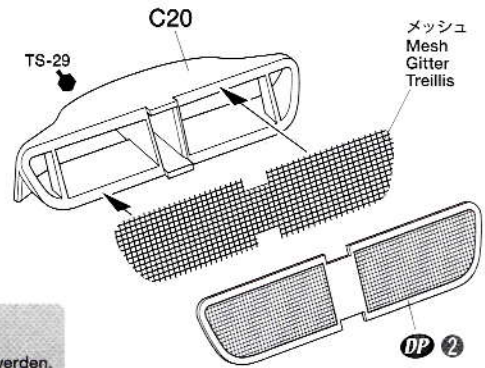
**DP**

ディテールアップパーツを使用するときはメッシュを使用しません。  
 Do not attach mesh if using photo-etched parts.  
 Gitter werden nicht verwendet, wenn die fotogeätzten Teile eingebaut werden.  
 Ne pas fixer le treillis si les pièces photo-découpées sont installées.

**DP 2****14**

ボディ部品の取り付け  
 Attaching body parts  
 Anbringen von Karosserieteilen  
 Fixation des équipements de la carrosserie

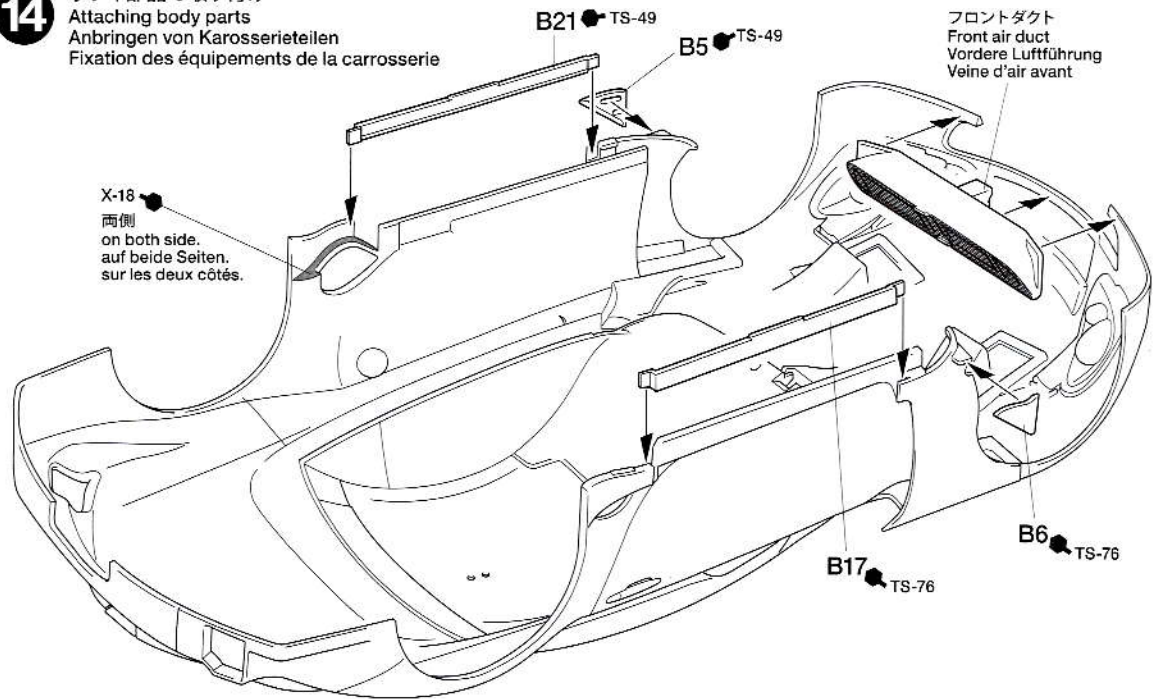

**15** エキゾーストパイプ  
Exhaust pipe  
Auspuffrohr  
Tuyau d'échappement

《エアアウトレット》  
Air outlet  
Luftauslaß  
Evacuation d'air

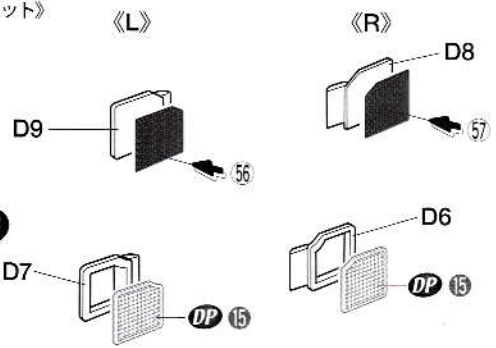
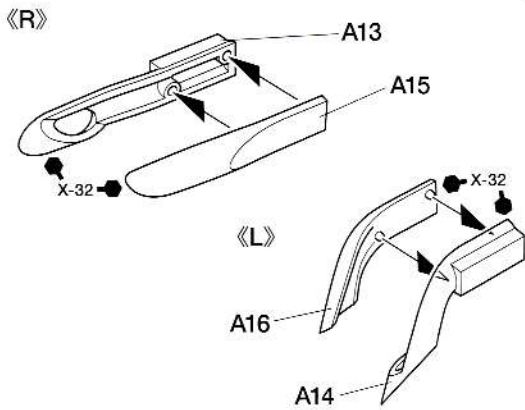

**DP** D6、D7はディテールアップセット用の部品です。  
Use D6 & D7 with photo-etched parts.  
Für fotoeätzten Teile D6 & D7 verwenden.  
Utiliser D6 & D7 avec pièces en photo-découpe.

**16** テールライトの取り付け  
Attaching taillight  
Rücklicht-Einbau  
Fixation du feux arrière

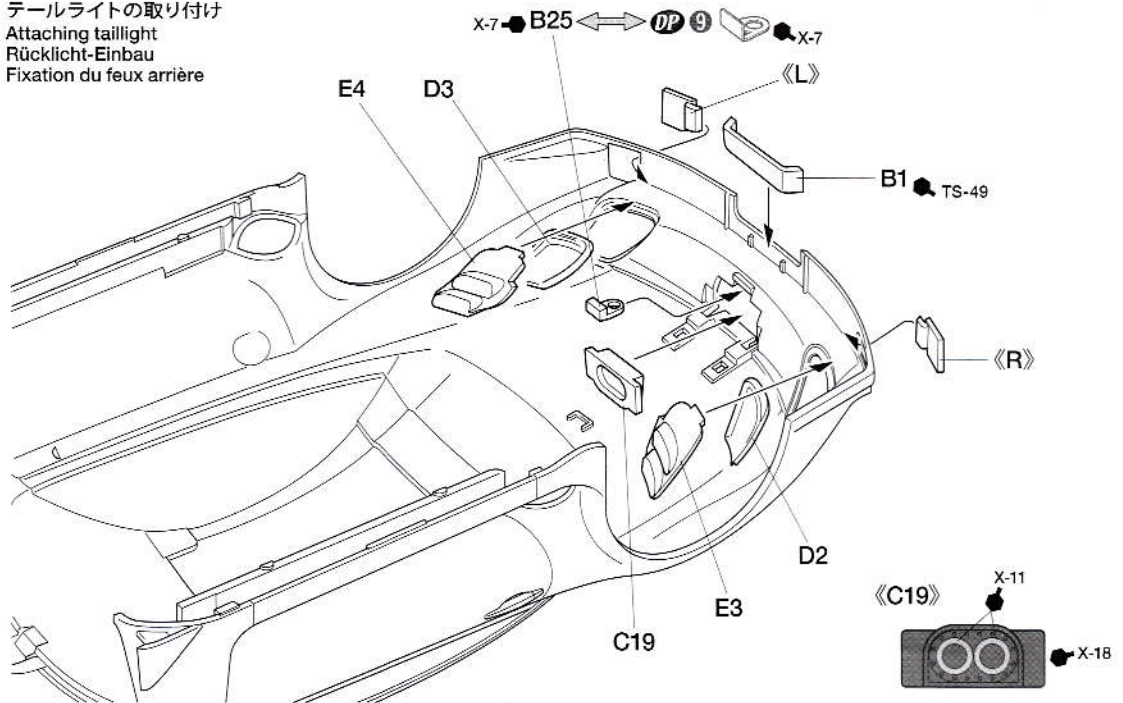

**17** エキゾーストパイプの取り付け  
Attaching exhaust pipe  
Auspuffrohr-Einbau  
Fixation du tuyau d'échappement

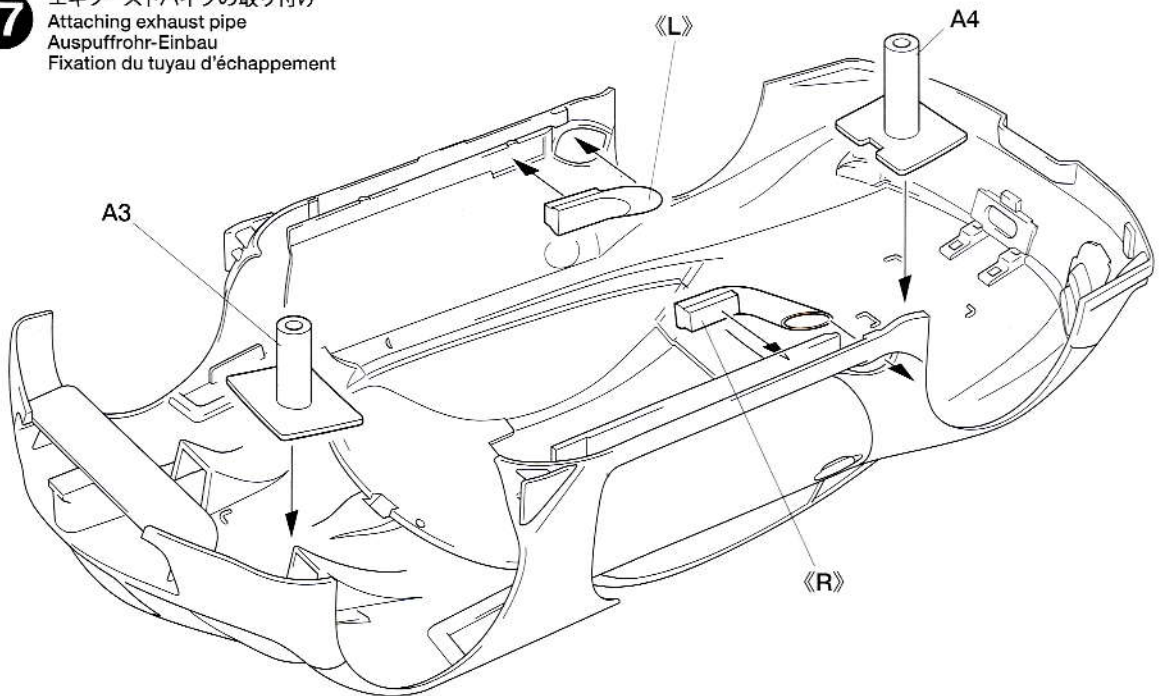





# MARKING

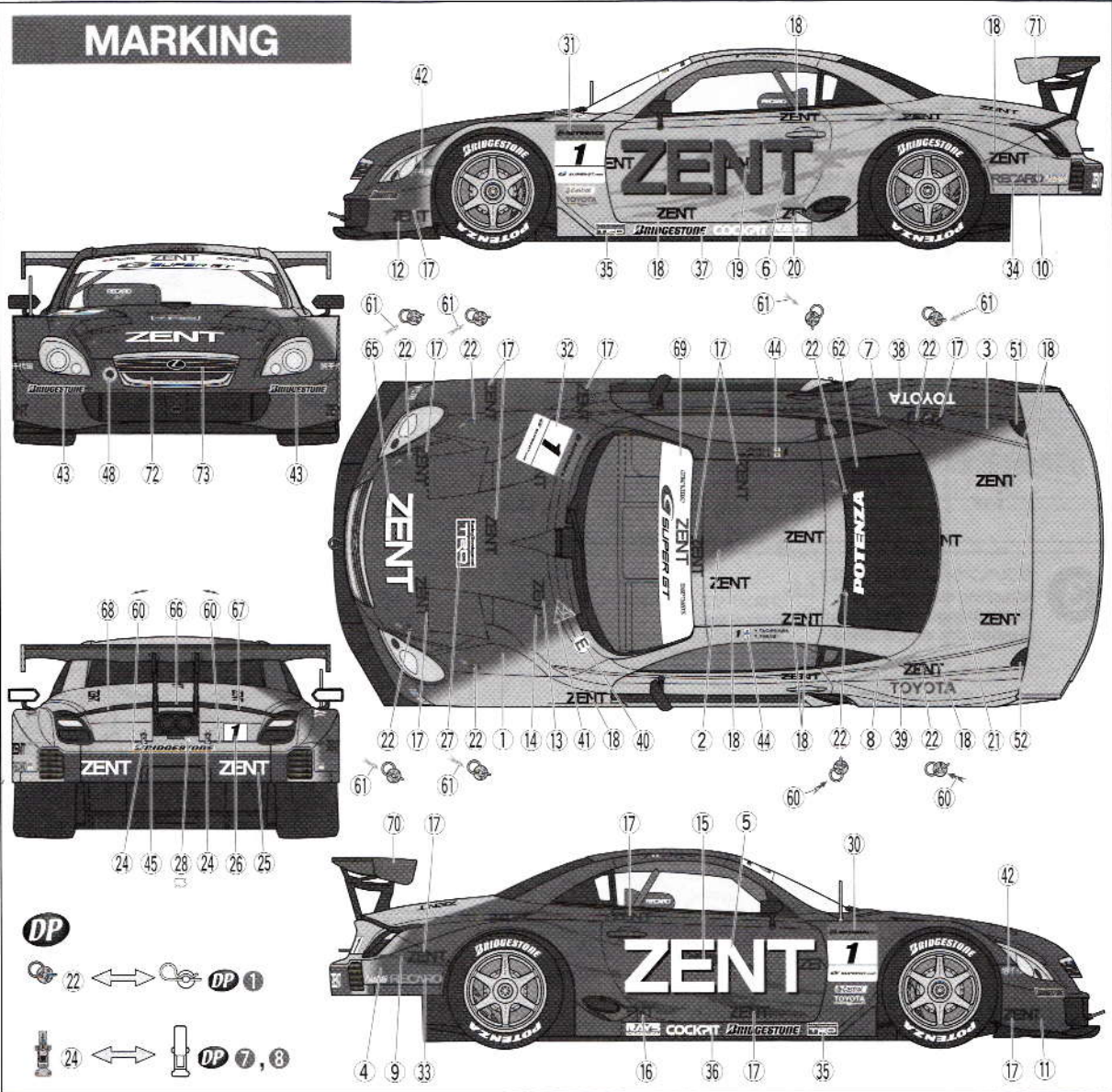

## 部品請求について

For Japanese use only!

★部品をなくしたり、こわした方は、このステッカーが貼られたカスタマーサービス取次店でご注文いただけます。また、当社カスタマーサービスに直接ご注文する場合は、右記の方法でご注文することができます。詳しくは当社カスタマーサービスまでお問い合わせください。



### ①《郵便振替のご利用法》

郵便局の払込用紙の通信欄に下のリストを参考にITEM番号、スケール、製品名、部品名、部品コード、数量を必ずご記入ください。振込人住所欄にはお電話番号もお書きいただき、口座番号・00810-9-1118、加入者名・(株)タミヤでお振込ください。

### ②《代金引換のご利用法》

パーツ代金に加えて代引き手数料(315円)をご負担いただければ、電話またはホームページより代金引換によるご注文をお受けいたします。

### ③《タミヤカードのご利用法》

タミヤカードをご利用の場合、代金はご指定金融機関の口座引き落としとなります。ご注文は電話またはホームページよりお受けいたします。

《住所》 〒422-8610 静岡県駿河区恩田原3-7  
株式会社タミヤ カスタマーサービス係

《お問い合わせ電話番号》

静岡 **054-283-0003**

東京 **03-3899-3765** (静岡へ自動転送)

営業時間/平日▶8:00~20:00 土、日、祝日▶8:00~17:00

《カスタマーサービスアドレス》

[http://tamiya.com/japan/customer/cs\\_top.htm](http://tamiya.com/japan/customer/cs_top.htm)



## 1/24 ZENT CERUMO SC 2006

ITEM 24303

★価格は予告なく変更となる場合があります。

部品名	価格	部品コード
ボディ	530円	9332361
シャーシ	830円	9332362
Aパーツ	520円	0012014
Bパーツ	520円	9000039
Cパーツ	390円	9000040
Dパーツ	360円	9000041
Eパーツ	320円	9000042
Hパーツ	410円	9000049
ビス袋詰	160円	9442103
メッシュ	170円	4611011
タイヤ袋詰 (ポリキャップ含む)	270円	9402381
ポリキャップ (10個)	200円	9442022
マーク	500円	1402553
タイヤマーク	200円	1402335
インレットマーク	210円	1422288
マスクシール	200円	1422287
説明図	320円	1052697

## AFTER MARKET SERVICE CARD

When purchasing Tamiya replacement parts, please take or send this form to your local Tamiya dealer so that the parts required can be correctly identified and supplied. Please note that specifications, availability and price are subject to change without notice.

Parts code	ITEM 24303
9332361	Body
9332362	Chassis
0012014	A Parts
9000039	B Parts
9000040	C Parts
9000041	D Parts
9000042	E Parts
9000049	H Parts
9442103	Screw Bag
4611011	Mesh
9402381	Tire Bag
9442022	Poly Cap (10 pcs.)
1402553	Decal
1402335	Tire Decal
1422288	Metal Transfer
1422287	Masking Seal
1052697	Instructions

# 1/24

## Sports Car

[www.tamiya.com](http://www.tamiya.com)