

ARTA NSX

2005 1/24th SCALE SPORTS CAR SERIES NO.288

Honda Official Licensed Product
Japan Spec NSX

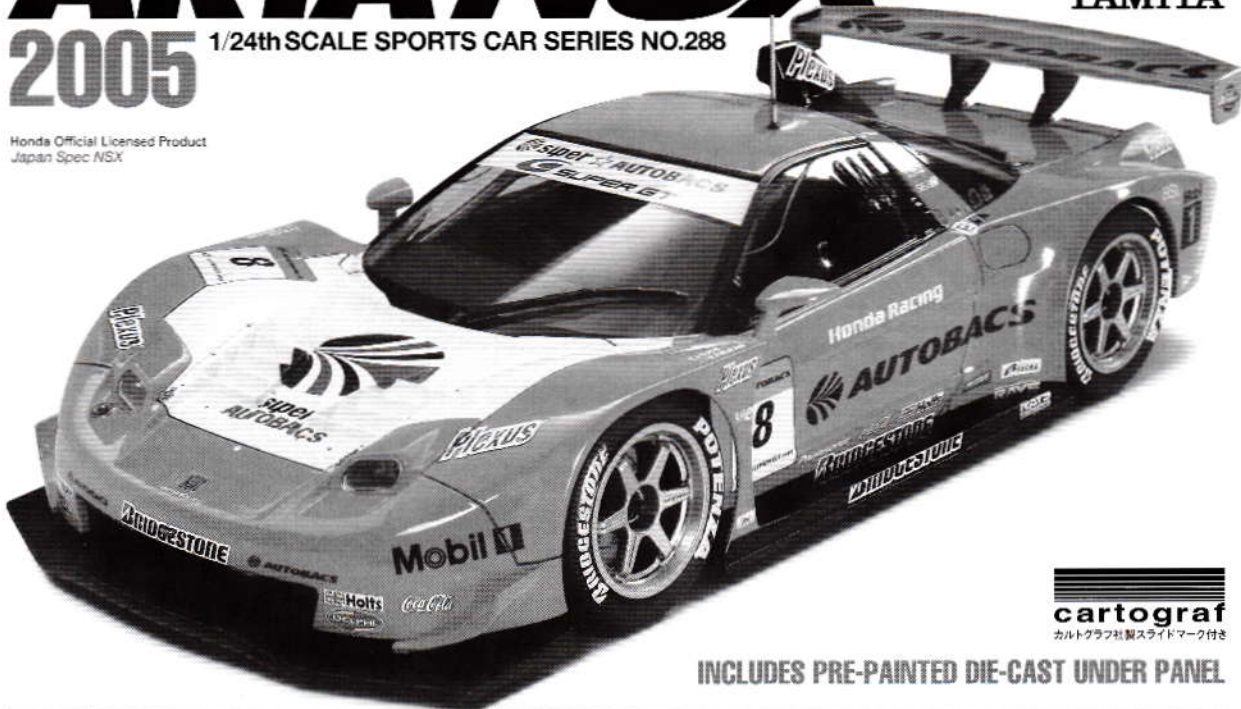

cartograf
カールグラフィック製スライドマーク付き

INCLUDES PRE-PAINTED DIE-CAST UNDER PANEL

1/24スポーツカーシリーズNO.288

ARTA NSX 2005

ARTA stands for Autobacs Racing Team Aguri, a team formed by car parts firm Autobacs and former F1 driver Aguri Suzuki in 1997. The ARTA sponsored Honda NSX first entered Super GT (then called JGTC) in 2000, becoming an official Honda works team in 2005 under the name Team Honda Racing. The ARTA NSX at Super GT Round 3 Sepang featured smooth side lines, with no air intake on rear fenders and higher-toned exhaust sound than the other NSXs. The source of this sound was the V6 3.5L naturally aspirated (NA) engine which was brought to Malaysia to replace the original twin turbo, which had yielded disappointing results. Developed concurrently with the turbo engine, the NA engine offered the advantage of lighter weight and optimized weight distribution for improved total performance. The ARTA was the first NSX

ARTA steht für Autobacs Racing Team Aguri, ein Team das 1997 von der Autoteile-Firma Autobacs und dem früheren F1-Fahrer Aguri Suzuki gebildet wurde. Der von ATRA gesponserte Honda NSX nahm erstmals 2000 am Super GT (der so genannten JGTC) teil, daraus wurde 2005 unter dem Namen Team Honda Racing ein offizielles Honda Werksteam. Der ARTA NSX bei Super GT Runde 3 Sepang besaß seitlich fließende Linien ohne Lufteinlass an den hinteren Kotflügeln und einen in der Tonlage höheren Auspuff-Sound als andere NSX. Der Sound kam vom V6 3.5L Saugmotor (NA), welcher nach Malaysia geschafft wurde, um den ursprünglichen Doppelturbo zu ersetzen, der nur enttäuschende Resultate gebracht hatte. In Konkurrenz zum Turbomotor entwickelt, bot der NA-Motor den Vorteil geringeren Gewichts und optimierte Gewichtsverteilung mit verbesserter Gesamtleistung. Der ARTA war der erste NSX

ARTA signifie Autobacs Racing Team Aguri, une écurie fondée en 1997 par le distributeur d'accessoires automobile Autobacs et l'ex-pilote de F1 Aguri Suzuki. La Honda NSX engagée par ARTA a débuté dans le Championnat Super GT (alors appelé JGTC) en 2000. ARTA est devenu un des teams usine Honda en 2005 sous le nom Team Honda Racing. La ARTA NSX qui participa à la 3^{ème} manche Super GT à Sepang n'avait pas de prises d'air sur les passages de roues arrière et un bruit de moteur plus aigu que celui des autres NSX. Cela était dû au moteur atmosphérique V6 3,5 litres amené en Malaisie pour remplacer le moteur à double turbos qui s'était révélé décevant. Développé parallèlement au moteur turbo, le moteur atmo avait l'avantage d'être plus léger, d'optimiser la répartition des masses et donc d'améliorer les performan-

2005年のスーパーGT第3戦セパン。金曜日の練習走行2回目です。トップタイムをマークして速さを見せたARTA NSXに大きな注目が集まりました。リヤフェンダーに開けられていたインタークーラー用のエアインテークがなく、サイドラインがスムーズになった外観に加えて、他のNSXに比べてハイトーンの排気音を奏でていたからです。それもそのはず、マレーシアに持ち込まれたARTA NSXの心臓部にはV型6気筒3.5リッターの自然吸気エンジンが搭載されていたのです。NSX勢はこの年の開幕戦、フェンダーをいっそうワイド化し、前後のオーバーハングをのばしてダウンフォースを高め、熟成させたツインターボエンジンを搭載してさらなる飛躍を狙いましたが、ライバル連との差を縮めることはできませんでした。そこで平行して開発していたと言われる自然吸気(NA)エンジンの投入時期を探っていたのです。NAエンジンのメリットは、ターボやそれに伴う補機類が不要になることにより軽量化が

to introduce the NA engine, and the change immediately bore fruit. In the qualifying rounds on Saturday, the ARTA scored the top time in the first race, and also clocked the fastest time of the Super Lap. During the final, driver R. Firman gradually increased his position to 3rd place, while D. Ito, who took over in the latter half, fought a fierce battle with 2nd place car Xanavi NISMO Z. A malfunction of his cool suit caused Ito to lose concentration, and victory slipped out of his grasp. Success continued to elude the ARTA NSX until Round 7 Autopolis, where it won a stunning pole-to-finish. The team of Ito/Firman took 2nd in the Driver Ranking, while Team Honda Racing won 2nd in the Team Ranking, for an all-round successful 2005 season.

zur Einführung des NA-Motors und der Wechsel trug umgehend Früchte. Bei den Qualifikations-Runden am Samstag schaffte der ARTA die Spitzenzeit im ersten Rennen und buchte auch die schnellste Zeit der Super Lap. Im Finale verbesserte der Fahrer R. Firman seine Position nach und nach auf Platz 3, während D. Ito, der in der zweiten Hälfte übernahm, sich einen harten Kampf mit dem Zweitplatzierten Xanavi NISMO Z lieferte. Durch einen Defekt seines Kühl-Anzugs konnte sich Ito nicht mehr richtig konzentrieren und der Sieg rückte außer Reichweite. Auch weiterhin verweigerte sich der Erfolg dem ARTA NSX bis zur Runde 7 Autopolis, wo er einen farnosen Start-Ziel-Sieg feierte. Das Team Ito/Firman nahm den 2. Platz in der Fahrerwertung ein, während das Team Honda Racing für eine rundum erfolgreiche Saison 2005 den 2. Platz der Teamwertung schaffte.

ces générales de la voiture. La ARTA fut la première NSX à utiliser le moteur atmo et les effets furent immédiatement perceptibles. Dans les manches qualificatives du samedi, la ARTA réalisa le meilleur temps de la première course et le tour le plus rapide. Durant la finale, le pilote R. Firman remonta progressivement jusqu'à la 3^{ème} place et D. Ito qui prit le relais au volant lutta durement avec la Xanavi Nismo Z pour la 2^{ème} place. Un dysfonctionnement du refroidissement de sa combinaison lui fit perdre sa concentration et la victoire lui échappa. Le succès ne fut pas au rendez-vous jusqu'à la 7^{ème} manche à Autopolis menée de bout en bout. L'équipage Ito/Firman termina la saison 2005, 2^{ème} du classement des pilotes et le Team Honda Racing, 2^{ème} de celui des écuries.

実現でき、それとともに重量配分の適正化が計れることによるトータルパフォーマンスの向上です。NAエンジンへの換装は見事な中し、本来の速さを取り戻したARTA NSX。その勢いは予選でも衰えることはありませんでした。土曜の予選1回目です。トップタイム、さらにスーパーラップでもタイミングモニターの最上位にその名を刻み、レースでの活躍が期待されたのです。決勝ではポールを獲得したR.ファーマン選手が徐々に2位以下を引き離す展開。後半を担当した伊藤大輔選手は20周に渡って2位のザナヴィニシモZと接戦を展開しながらも、クールスーツが故障。集中力をそがれてトップを譲ることになったのです。その後4.5.6戦と連戦が噛み合わないレースが続きましたが、第7戦オートポリスではついにポール・ツー・フィニッシュの圧勝。この年、チャンピオンこそ逃しましたがシリーズ2位の座を確保して、2003年から続いた長いトンネルを脱出。NSXの復活を大いに印象づけたのです。

作る前にならず
お読みください。
READ BEFORE ASSEMBLY.
ERST LESEN - DANN BAUEN.
LIRE AVANT ASSEMBLAGE.



- このキットは組み立てモデルです。作る前に必ず説明書を最後までお読みください。また小学生などの低年齢の方が組み立てる時は、保護者の方もお読みください。
- 接着剤や塗料は、必ずプラスチック用をお使いください。(別売)
- メッキ部品を接着する際は、必ず接着面のメッキをはがしてください。
- Read carefully and fully understand the instructions before commencing assembly. A supervising adult should also read the instructions if a child assembles the model.
- Remove plating from areas to be cemented.
- Bevor Sie mit dem Zusammenbau beginnen, sollten Sie alle Anweisungen gelesen und verstanden haben. Fall sein Kind das Modell zusammenbauen, sollte ein beaufsichtigender Erwachsener die Bauanleitung ebenfalls gelesen haben.
- An den Klebestellen muß die Chromschicht abgeschabt werden.
- Bien lire et assimiler les instructions avant de commencer l'assemblage. La construction du

- modèle par un enfant doit s'effectuer sous la surveillance d'un adulte.
- Enlever le revêtement chromé des parits à encoller.
 - 用意する工具 / Tools recommended / Benötigtes Werkzeug / Outilsilage nécessaire
 - 接着剤 (プラスチック用)
Cement
Kleber
Colle
 - ニッパー
Side cutters
Seitenschneider
Pince coupante
 - ナイフ
Modeling knife
Modellmesser
Couteau de modéliste
 - ピンセット
Tweezers
Pinzette
Pinçettes
 - ピンバイス (1mm)
Pin vise
Schraubstock
Outil à percer
 - 瞬間接着剤
Instant cement
Sekundkleber
Colle rapide
 - +ドライバー (大) / + Screwdriver (large)
+ Schraubenzieher (groß) / Tournevis + (grand)

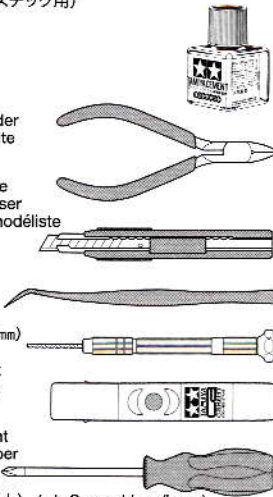

- 塗装指示のマークです。タミヤカラーのカーナンバーで指示しました。
- This mark denotes numbers for Tamiya Paint colors.
- TS-26 ●ピュアホワイト / Pure white / Glanz Weiß / (X-2) Blanc pur
 - TS-29 ●セミグロスブラック / Semi gloss black / (X-18) Seidenglanz Schwarz / Noir satiné
 - TS-36 ●蛍光レッド / Fluorescent red / Signalrot / Rouge fluorescent
 - TS-42 ●ライトガンメタル / Light gun metal / Helles Gun Metall / Gris acier clair
 - X-6 ●オレンジ / Orange / Orange / Orange
 - X-7 ●レッド / Red / Rot / Rouge
 - X-8 ●レモンイエロー / Lemon yellow / Zitronengelb / Jaune citron
 - X-10 ●ガンメタル / Gun metal / Metall-Grau / Gris acier
 - X-11 ●クロームシルバー / Chrome silver / Chrom-Silber / Aluminium chromé
 - X-12 ●ゴールドリーフ / Gold leaf / Gold Glänzend / Doré
 - X-13 ●メタリックブルー / Metallic blue / Blau-Metallic / Bleu métallisé
 - X-14 ●スカイブルー / Sky blue / Himmelblau / Bleu ciel
 - X-15 ●ライトグリーン / Light green / Hellgrün / Vert clair
 - X-27 ●クリアレッド / Clear red / Klar-Rot / Rouge translucide
 - X-31 ●チタンゴールド / Titanium gold / Titan-Gold / Titane doré
 - X-32 ●チタンシルバー / Titanium silver / Titan-Silber / Titane argenté
 - XF-1 ●フラットブラック / Flat black / Matt Schwarz / Noir mat
 - XF-56 ●メタリックグレイ / Metallic grey / Grau-Metallic / Gris métallisé

注意

- 工具の使用には十分注意してください。特にナイフ、ニッパーなどの刃物によるケガや事故に注意してください。
- 接着剤や塗料は使用する前にそれぞれの注意書きをよく読み、指示に従って正しく使用し、使用する時は換気に十分注意してください。
- 小さなお子様のいる所での工作はやめてください。小さな部品の飲み込みや、ビニール袋をかぶっての窒息などの危険な状況が考えられます。

CAUTION

- When assembling this kit, tools including knives are used. Extra care should be taken to avoid personal injury.

- Read and follow the instructions supplied with paint and/or cement, if used (not included in kit). Use plastic cement and paints only.
- Keep out of reach of small children. Children must not be allowed to put any parts in their mouths, or pull vinyl bag over their heads.

VORSICHT

- Beim Zusammenbau dieses Bausatzes werden Werkzeuge einschließlich Messer verwendet. Zur Vermeidung von Verletzungen ist besondere Vorsicht angebracht.
- Wenn Sie Farben und/oder Kleber verwenden (nicht im Bausatz enthalten), beachten und befolgen Sie die dort beiliegenden Anweisungen. Nur Klebstoff und Farben für Plastik verwenden.
- Bausatz von kleinen Kindern fernhalten. Verhüten Sie, daß Kinder irgendwelche Bauteile in den Mund nehmen oder Plastiktüten über den Kopf ziehen.

PRECAUTIONS

- L'assemblage de ce kit requiert de l'outillage, en particulier des couteaux de modélisme. Manier les outils avec précaution pour éviter toute blessure.
- Lire et suivre les instructions d'utilisation des peintures et/ou de la colle, si utilisées (non incluses dans le kit). Utiliser uniquement une colle et des peintures spéciales pour le polystyrène.
- Garder hors de portée des enfants en bas âge. Ne pas laisser les enfants mettre en bouche ou sucer les pièces, ou passer un sachet vinyl sur la tête.

ATTENTION!
PHOTO ETCHED
PARTS
NOT INCLUDED

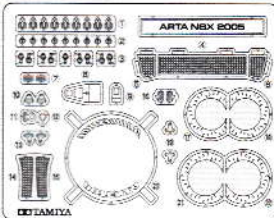

- ★説明図中で、ディテールアップパーツの1/24 ARTA NSX 2005 エッチングパーツセット (Item12612) の取り付け方が指示されています。別にお買い求めください。
- ★Instructions outlined in this manual for photo-etched parts are to be followed only if installing 1/24 Scale ARTA NSX 2005 Photo-Etched Parts Set (sold separately).
- ★Die in der Bauanleitung angegebenen Anweisungen für fotogezätzte Teile betreffen ausschließlich den Einbau des (getrennt erhältlichen) Sets 12612 Maßstab 1:24 ARTA NSX 2005 fotogezätzte Teile.
- ★Les instructions de pose des pièces photo-découpées apparaissant dans la notice d'assemblage concernent le Jeu de Pièces Photo-Découpées pour ARTA NSX 2005 au 1/24 réf. 12612 (disponible séparément).

1 《リアサスペンション》 Rear suspension Hinterradaufhängung Suspension arrière

このマークの部品は接着しません。
Do not cement.
Nicht kleben.
Ne pas coller.

指示の番号のスライドマークをはります。
Number of decal to apply.
Nummer des Abziehbildes, das anzubringen ist.
Numéro de la décalcomanie à utiliser.

このマークはディテールアップセット用の指示です。
This mark denotes instruction for photo-etched parts.
Mit dieser Markierung ist die Anbringungs-Anweisung der fotogezätzte Teile gekennzeichnet.
Ce symbole indique une instruction de pose de pièces photo-découpées.

2 《フロントサスペンション》
Front suspension
Vorderradaufhängung
Suspension avant

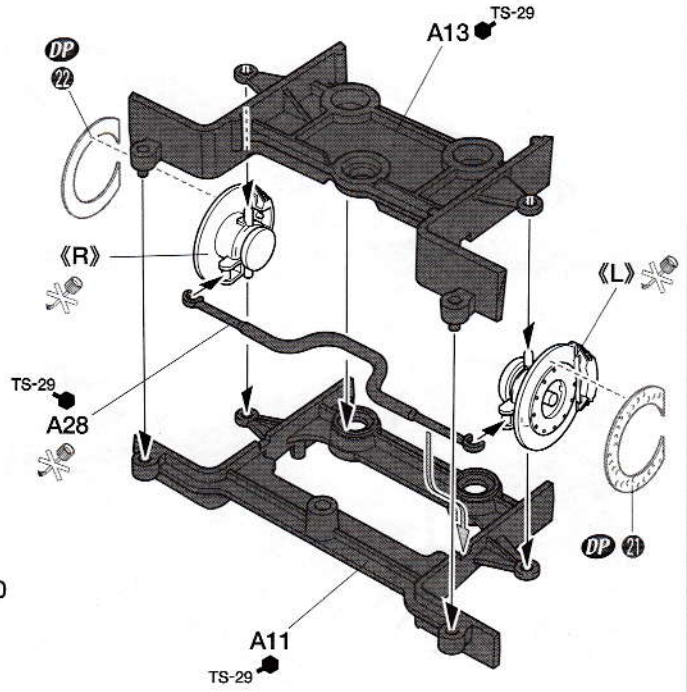
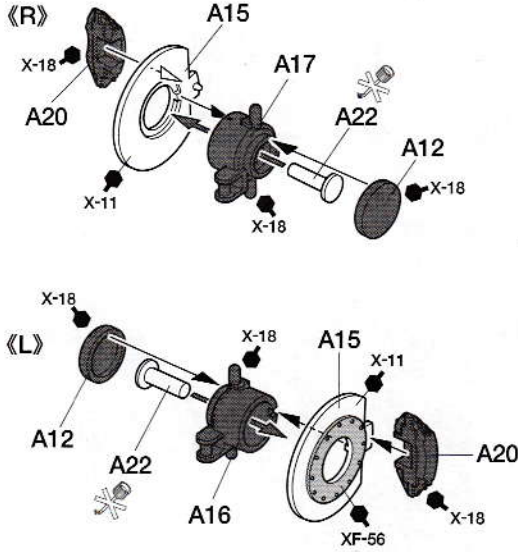

3 サスペンションの取り付け
Attaching suspensions
Radaufhängungen-Einbau
Fixation des suspensions

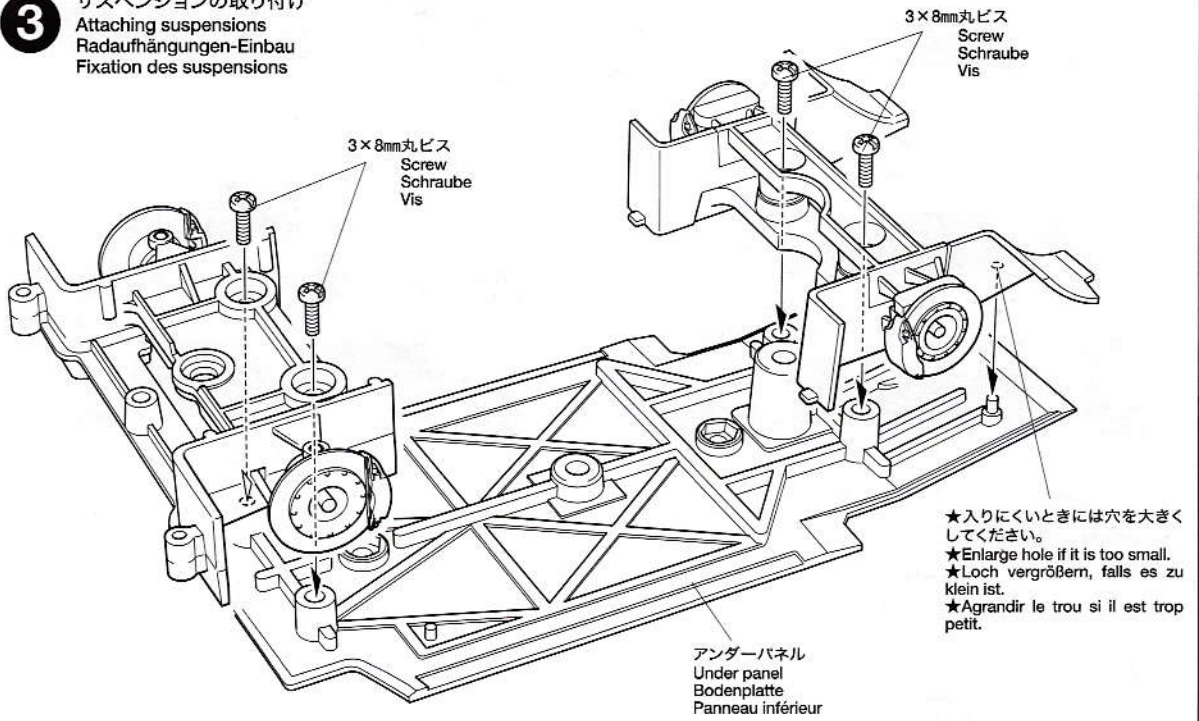

4 《ステアリング》
Steering wheel
Lenkrad
Volant

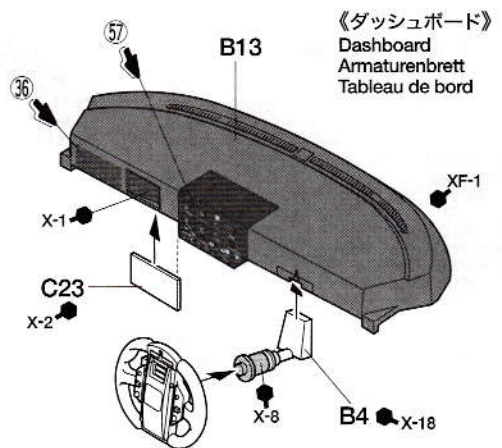
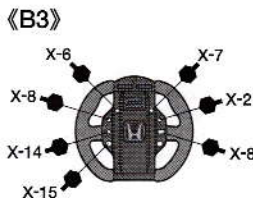
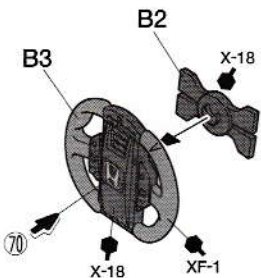
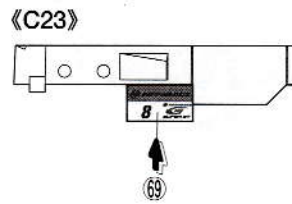

《ダッシュボード》
Dashboard
Armaturenbrett
Tableau de bord

5 コックピットの組み立て
Cockpit

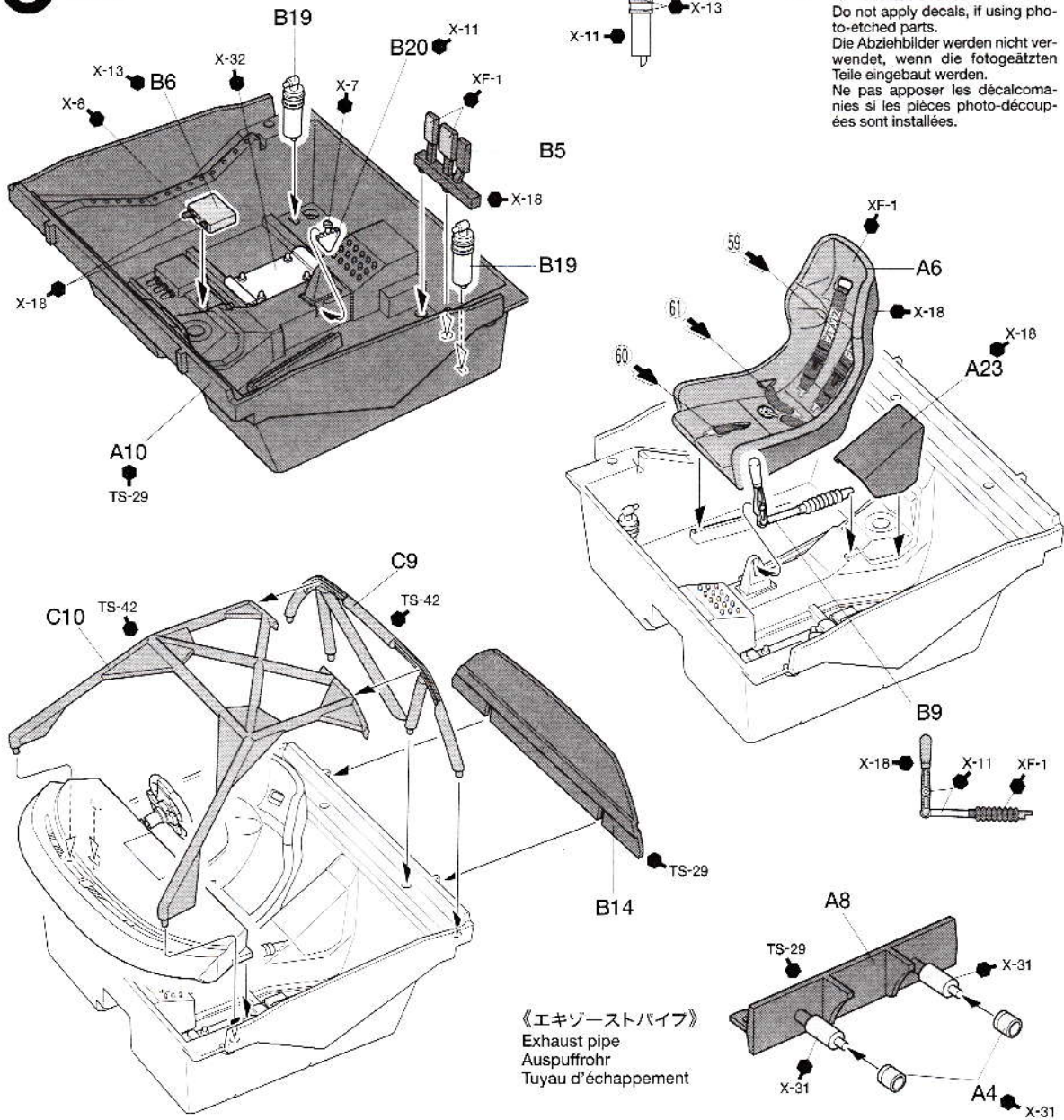

6 コックピットの取り付け
Attaching cockpit
Cockpit-Einbau
Fixation du cockpit

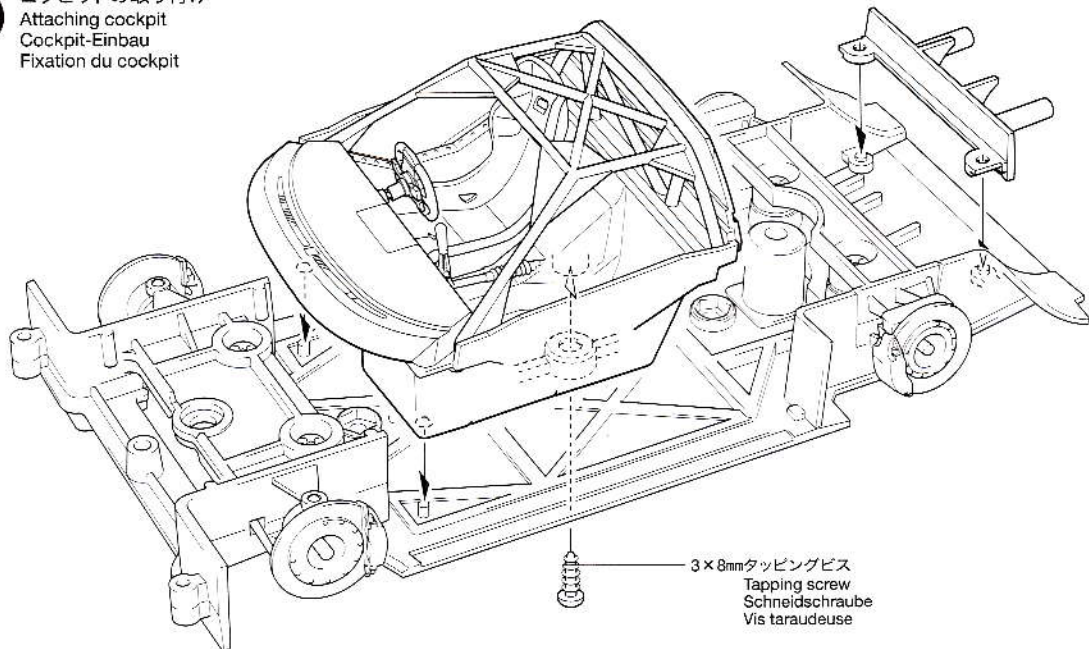

7

ボディの塗装
 Painting body
 Lackieren der Karosserie
 Peinture de la carrosserie

- ★切りとります。
- ★Remove.
- ★Entfernen.
- ★Enlever.

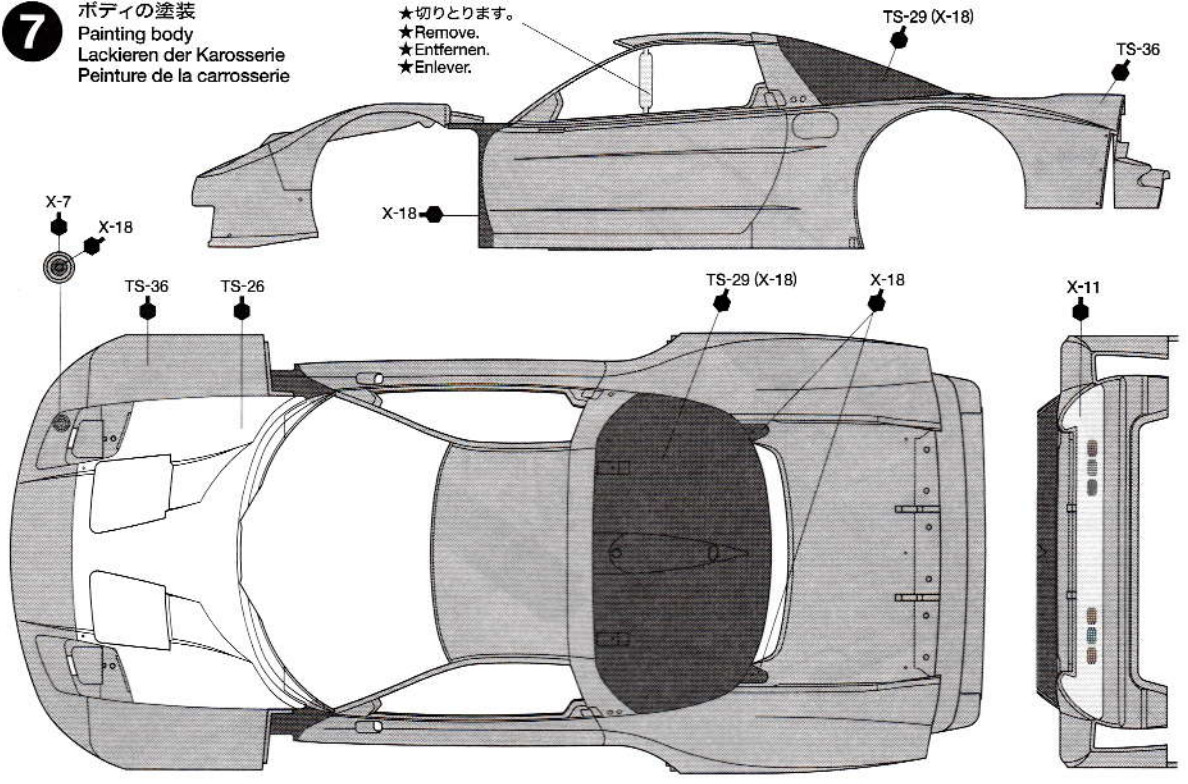

8

ボディの組み立て
 Body assembly
 Karosserie-Zusammenbau
 Assemblage de la carrosserie

- ★1mmの穴を開けます。
- ★Make 1mm holes from inside.
- ★Von innen 1mm Löcher bohren.
- ★Percer des trous de 1mm par l'intérieur.

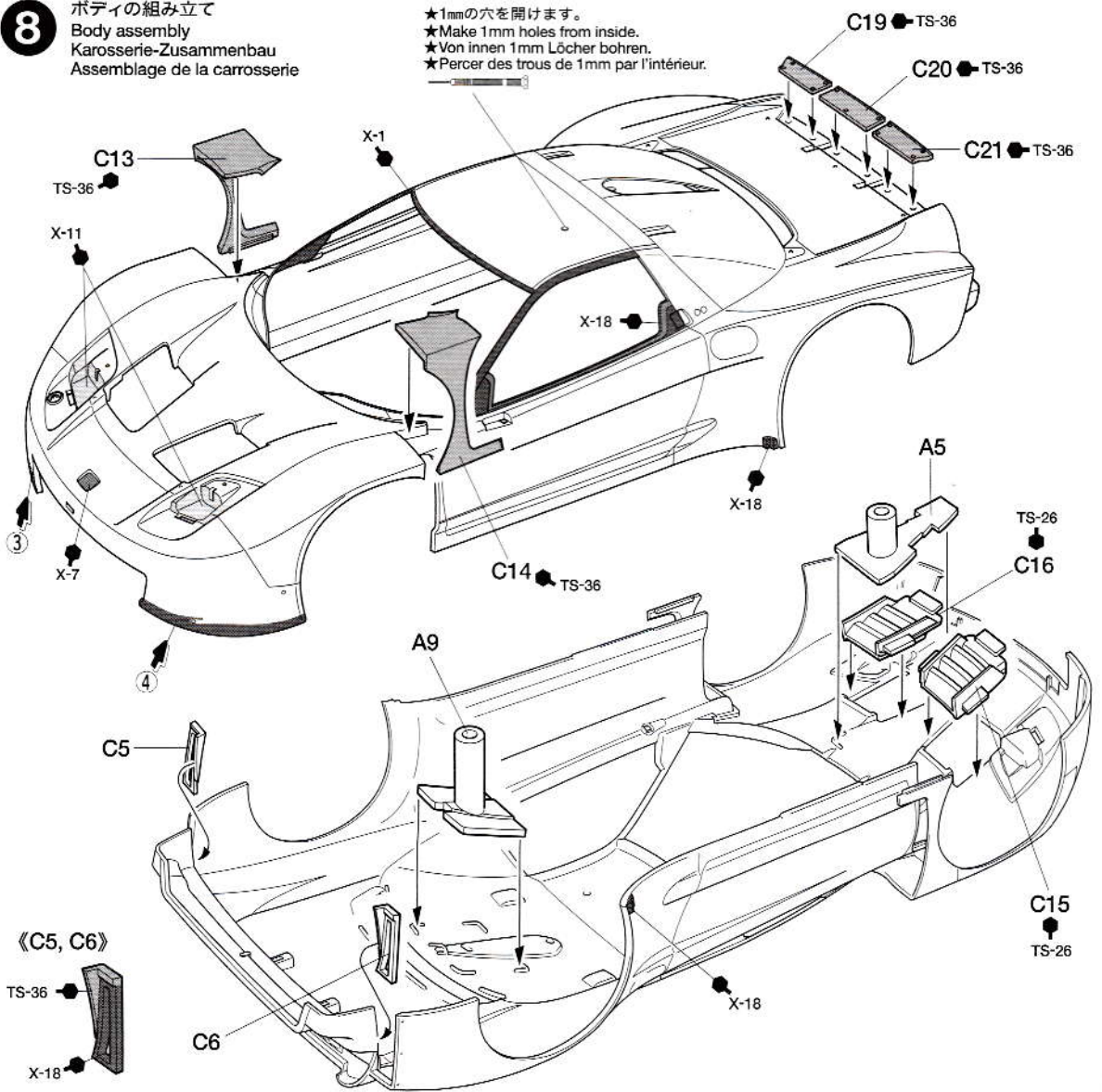

9

マーキング
Markings
Verzierung
Décoration

★P9のスライドマークのはりかたを参考に下図のマークを貼ってください。
★Apply decals referring page 9.
★Die Abziehbilder gemäß Seite 9 anbringen.
★Apposer les decals en vous reportant page 9.

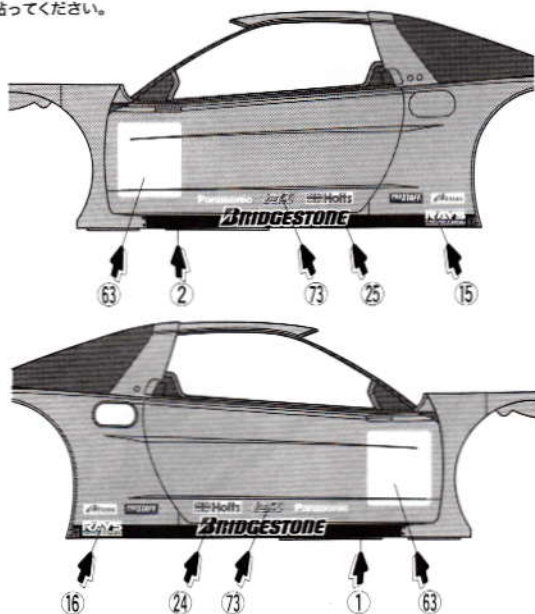
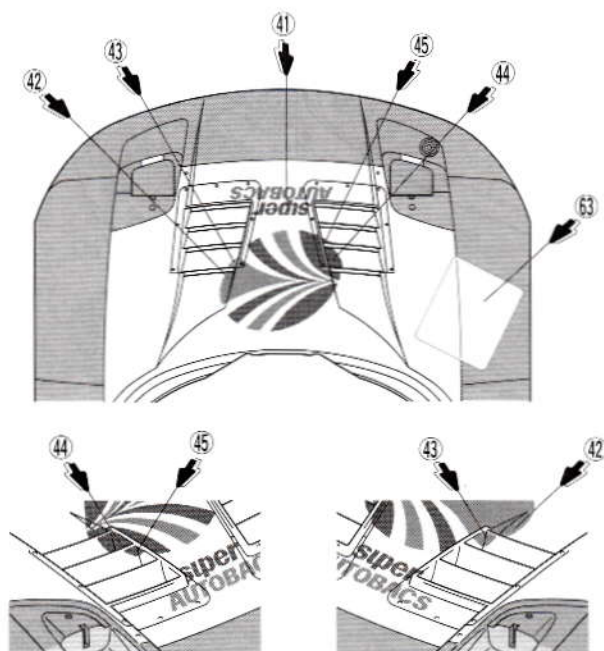

★熱めのお湯につけた綿棒で押さえてマークをボディになじませます。
★Dip cotton swab in warm water, and use to fit decal in place.
★Den Wattebausch in warmes Wasser tauchen und damit das Abziehbild an seinen Platz schieben.
★Plonger le coton tige dans l'eau chaude et l'utiliser pour mettre en place la décalcomanie.

10

《フロントウインドウ》
Windshield
Windschutzscheibe
Pare-brise

マスクシール A
Masking sticker
Abkleber
Cache

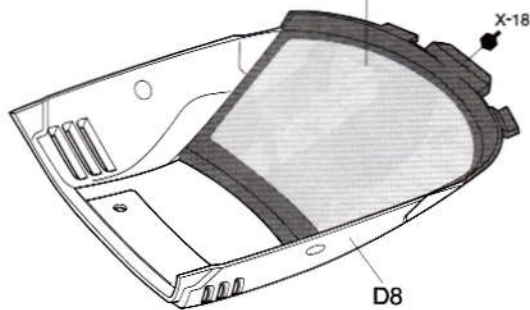

《テールライト》
Taillight
Rücklicht
Feux arrière

★内側は塗装しません。
★Do not paint interior of part.
★Die Innenseite des Teils nicht lackieren.
★Ne pas peindre l'intérieur de la pièce.

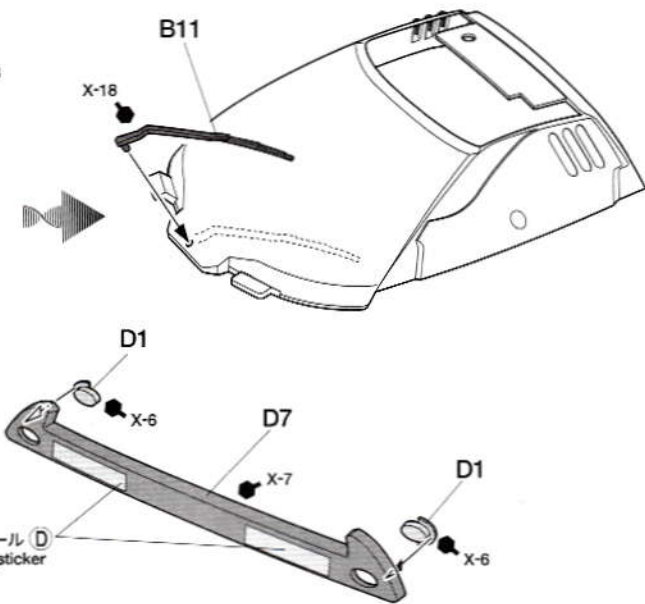

マスクシール D
Masking sticker
Abkleber
Cache

《マスクシールの貼り方》

●ウィンドウ部品を塗装するときはマスクシールを使用します。
①ウィンドウの彫刻にあわせて指示されたマスクシールを貼ります。隙間から塗料が入らないようにしっかり貼ります。
②説明書の中で指示された部分をタミヤカラーで塗装してください。
③塗料が完全に乾ききる前にマスクシールをはがします。

●Paint windows using masking stickers included in kit.

① Refer to the instructions and mask off windows from inside using masking stickers included in kit.
② Paint windows with Tamiya paints.
③ Before paint has completely cured, remove masking stickers.

●Die Fenster unter Verwendung der beiliegenden Abkleber lackieren.

① Beachten Sie die Bauanleitung und kleben Sie Fenster von innen mit den im Bausatz enthaltenen

Abklebern ab.

② Lackieren Sie die Fenster mit Tamiya-Farben.
③ Abkleber vor dem endgültigen Trocknen der Farbe anziehen.

●Peindre les vitres en utilisant les masques inclus dans le kit.

① Se reporter aux instructions et cacher les vitres de l'intérieur en employant les masques fournis dans le kit.
② Peindre les vitres avec des peintures Tamiya.
③ Enlever les masques avant séchage complet de la peinture.

《瞬間接着剤について》



★通常は塗装する前に使用します。その際、接着面の油分を十分に取ってください。塗装後に接着したい場合は接着面の塗料を落としてから使用します。この時、塗料が残っていると接着力が極端に低下するので注意しましょう。
★接着剤をつけすぎると接着力が落ちるだけでなく、白化しやすくなるので注意してください。
★劣化した接着剤は使用しないでください。不要な部品で試してから使用してください。
★使用する際は瞬間接着剤の取扱説明をよく読んでからご使用ください。

Instant cement

★Remove any paint or oil from cementing surface

before affixing parts.

★Use only a small amount of cement. Too much cement will make joints turn white and lose adhesion.

★Do not use old cement. Test cement first with unnecessary parts such as sprues before use.
★Carefully read instructions on use before cementing.

Sekundenkleber

★Entfernen Sie alle Farbe und Ölflecke von der Kleboberfläche bevor sie Teile ankleben.

★Verwenden Sie nur geringe Mengen Klebstoff. Bei zuviel Klebstoff kann sich die Verbindung verschieben und die Haftkraft verloren gehen.

★Verwenden Sie keinen alten Klebstoff. Testen Sie den Kleber vor der Anwendung zuerst mit

nicht benötigten Teilen etwa vom Spritzling.

★Vor dem Kleben die Gebrauchsanleitung sorgfältig lesen.

Colle rapide

★Enlever les traces de peinture ou de graisse des surfaces de contact avant de coller les pièces.

★N'utiliser qu'une petite quantité de colle. Un excès peut blanchir les lignes de joint et limiter l'adhésion.

★Ne pas utiliser une colle périmée. Tester la colle sur des pièces inutilisées comme des morceaux de grappes avant utilisation effective.

★Lire soigneusement les instructions avant de coller.

11

フロントウィンドウの取り付け
Attaching windshield
Windschutzscheibe-Einbau
Fixation du pare-brise

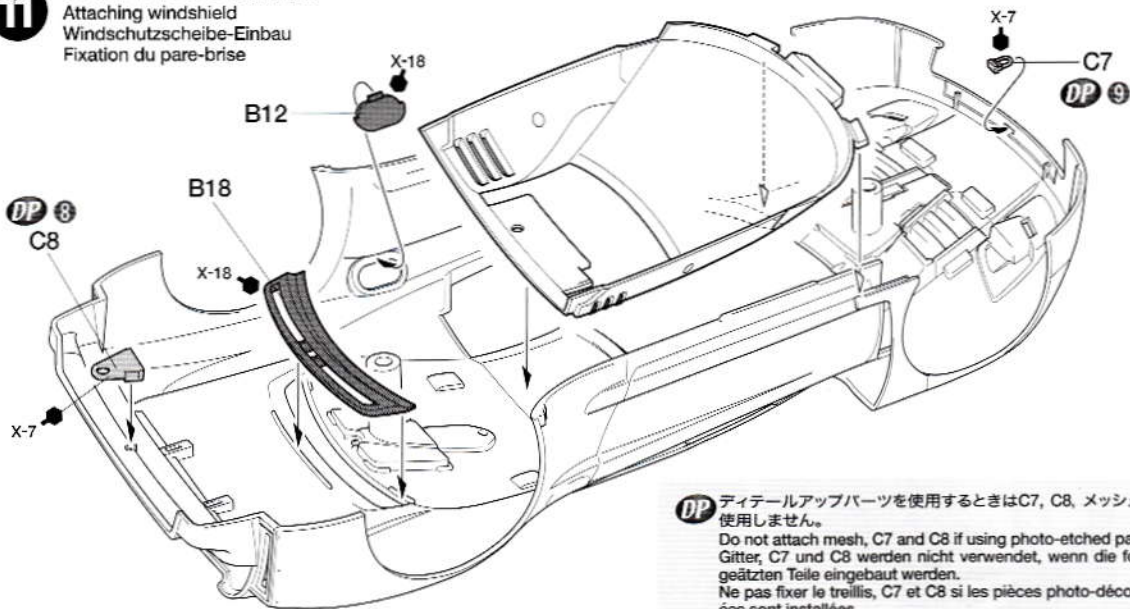

DP デイテールアップパーツを使用するときはC7, C8, メッシュは使用しません。
Do not attach mesh, C7 and C8 if using photo-etched parts.
Gitter, C7 und C8 werden nicht verwendet, wenn die foto-geätzten Teile eingebaut werden.
Ne pas fixer le treillis, C7 et C8 si les pièces photo-découpées sont installées.

《インレットマーク》
Metal transfer
Metall-Sticker
Transfert métal



★指示のインレットマークを貼ります。表面の透明なフィルムをめくり、ナイフではがして貼ってください。
★Apply metal transfer. Peel off the transparent film and handle metal transfers using a knife.
★Metall-Sticker anbringen. Den transparenten Film abziehen und Metall-Sticker mit einem Messer übertragen.
★Apposer le transfert métal. Retirer le film transparent et manipuler les transferts en métal à l'aide d'un couteau de modéliste.



12

《リアウイング》
Rear wing
Hinterer Spoiler
Aileron arrière

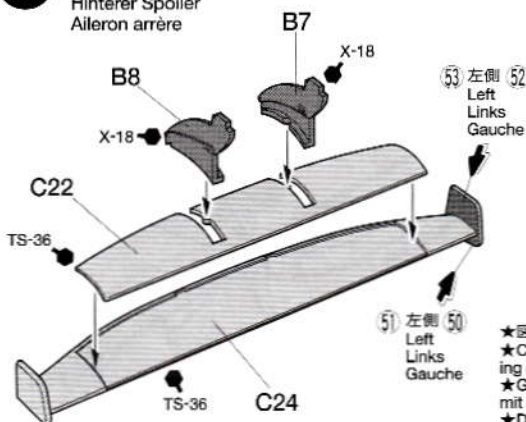

《フロントダクト》
Front air duct
Vordere Luftführung
Veine d'air avant

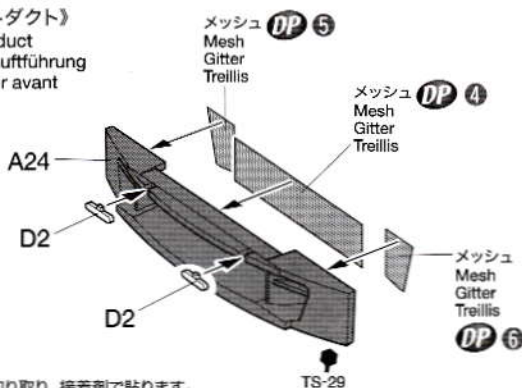

★図に合わせて切り取り、接着剤で貼ります。
★Cut mesh as shown and fix to body using cement.
★Gitter wie abgebildet zuschneiden und mit Kleber an der Karosserie befestigen.
★Découper le treillis suivant les formes montrées ci-contre et le fixer sur la carrosserie à l'aide de colle.

《エアインテーク》
Air intake
Lufteinlass
Entrée d'air

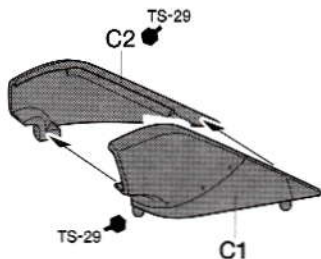

《サイドミラー》
Side mirror
Seitenspiegel
Rétroviseur latéral

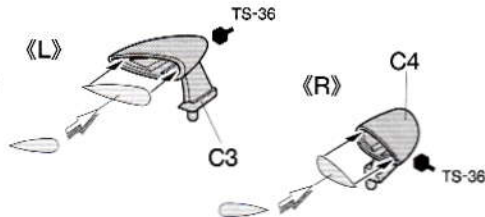

《タイヤマークの貼り方》

タイヤマークは保護紙、マークが印刷されたマーク紙、台紙からなっています。

- ① マークを貼る部分のほこりや油気などをぬらした布で拭き取ってください。
- ② 保護紙を取り去ります。マーク面を汚さないように、マークより少し大きめにカッターなどで切れ目を入れ、台紙からマークをはがします。
- ③ 文字が正しく読めるようにマーク紙を裏返しにしてタイヤに合わせ、指でこすって貼り付けます。
- ④ マーク紙の上から水を付けた指で、マーク部をなでるようにします。
- ⑤ しばらくしてマークがタイヤに貼り付いたら、ゆっくりマーク紙をはがします。
- ⑥ マークをはがしたあとは、水気をやわらかい布などでふきとってください。

HOW TO APPLY TIRE DECALS

Tire decals have an adhesive surface, and are

covered by thin protective paper.

- ① Wipe tire surface with a damp cloth.
- ② Remove protective paper. Be careful not to soil the adhesive surface. Cut out decal and peel off the lining using edge of a knife blade.
- ③ Place decal into position and rub lightly with your finger.
- ④ Apply moisture with a wet finger.
- ⑤ Carefully remove the paper.
- ⑥ Wipe off excess moisture with a soft cloth.

ANBRINGEN DER REIFEN-ABZIEHBILDER

- Die Reifen-Abziehbilder haben eine Klebeschicht.
- ① Die Reifenoberfläche mit feuchtem Tuch abwischen.
 - ② Das Schutzpapier entfernen. Vorsicht, keinen Schmutz auf die Klebefläche bringen. Das Abziehbild mit Modellermesser ausschneiden und mit der Messerkante abziehen.
 - ③ Das Abziehbild an richtigem Platz anbringen und mit dem Finger leicht andrücken.

④ Mit naßem Finger Feuchtigkeit auftragen.

- ⑤ Das Papier vorsichtig abziehen.
- ⑥ Überschüssige Feuchtigkeit mit weichem Tuch wegwischen.

COMMENT POSER LES TRANSFERTS SUR LES PNEUS

Les inscriptions à poser sur les pneus sont présentées sous forme de transferts dont l'une des faces est adhésive.

- ① Nettoyer le pneu avec un chiffon humide.
- ② Enlever le papier de protection. Attention à ne pas salir la surface adhésive. Découper les décalcomanies et détacher suivant la ligne en utilisant la pointe d'un couteau.
- ③ Mettre la décalcomanie en place et frotter légèrement avec le doigt.
- ④ Humidifier avec un doigt mouillé.
- ⑤ Enlever le papier avec précaution.
- ⑥ Enlever l'excès d'humidité avec un chiffon séchage.

13

ボディ部品の取り付け
Attaching body parts
Anbringen von Karosserieteilen
Fixation des équipements de la carrosserie

マスクシール B
Masking sticker
Abkleber
Cache



★D5, D6はTS-26で下塗りをして、乾いた後にTS-36で塗装します。
★Paint D5 and D6 with TS-26. After paint has cured, paint with TS-36.
★D5 und D6 mit TS-26 lackieren. Wenn die Farbe trocken ist, mit TS-36 überlackieren.
★Peindre D5 et D6 en TS-26. Après séchage, peindre en TS-36.

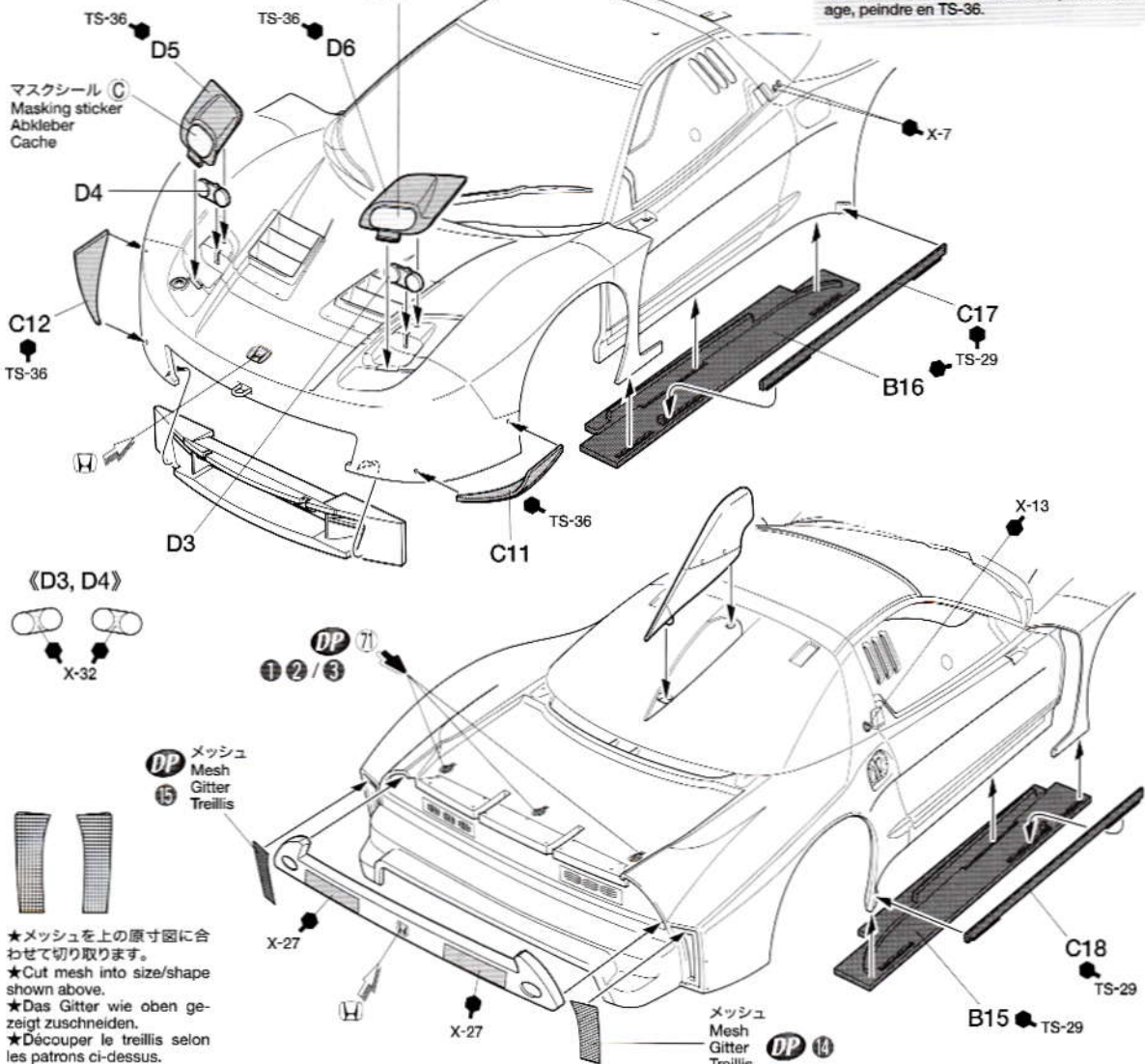

14

ボディの取り付け
Attaching body
Aufsetzen der Karosserie
Fixation de la carrosserie

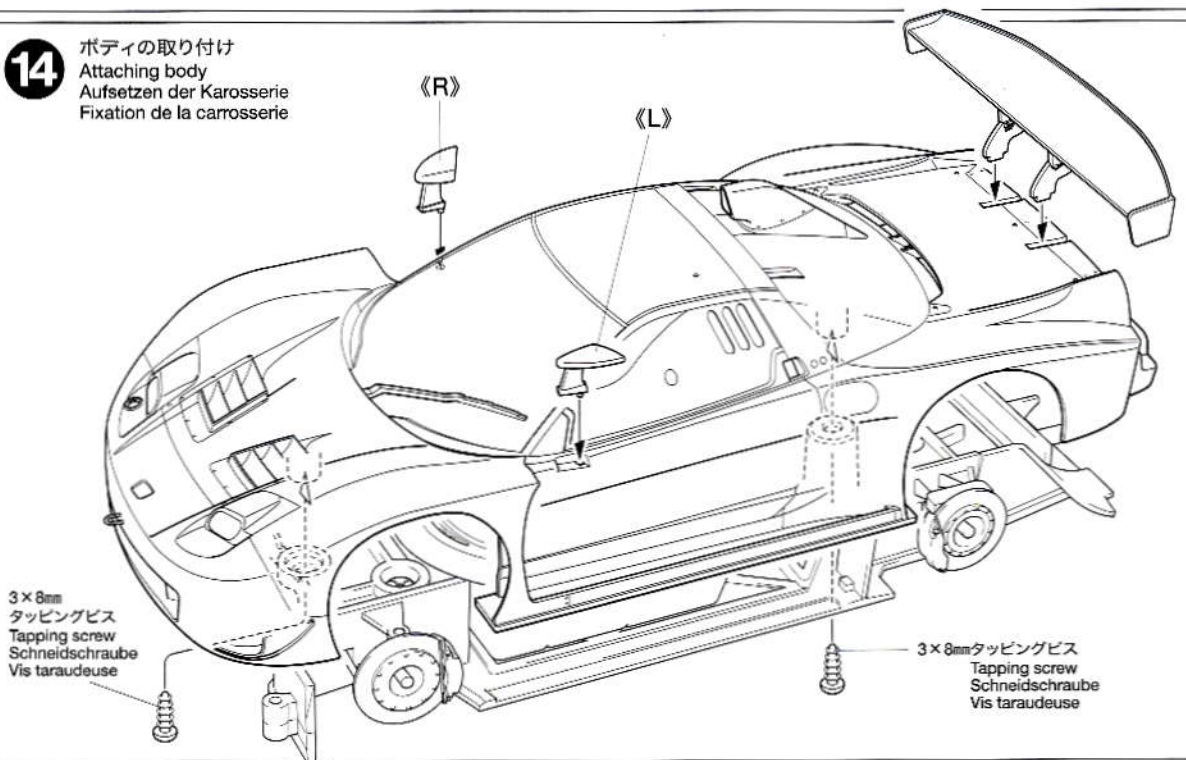

MARKING

- ()は右側マークです。
- () right side
- () rechte Seite
- () côte droite

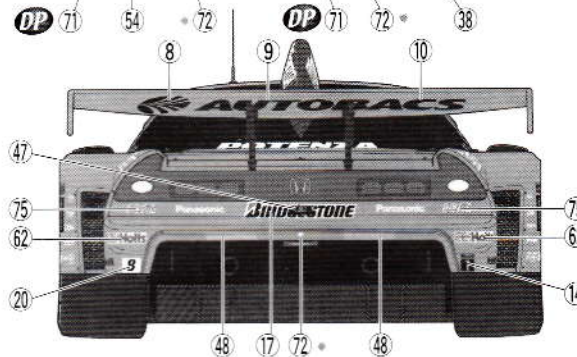
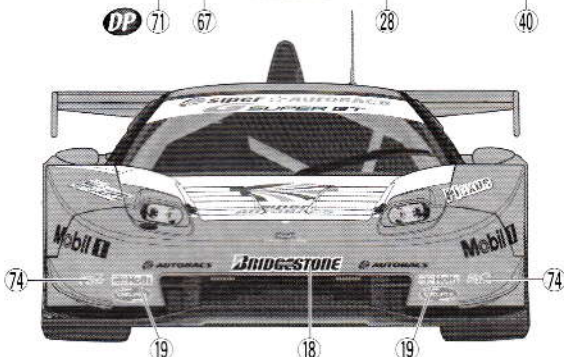
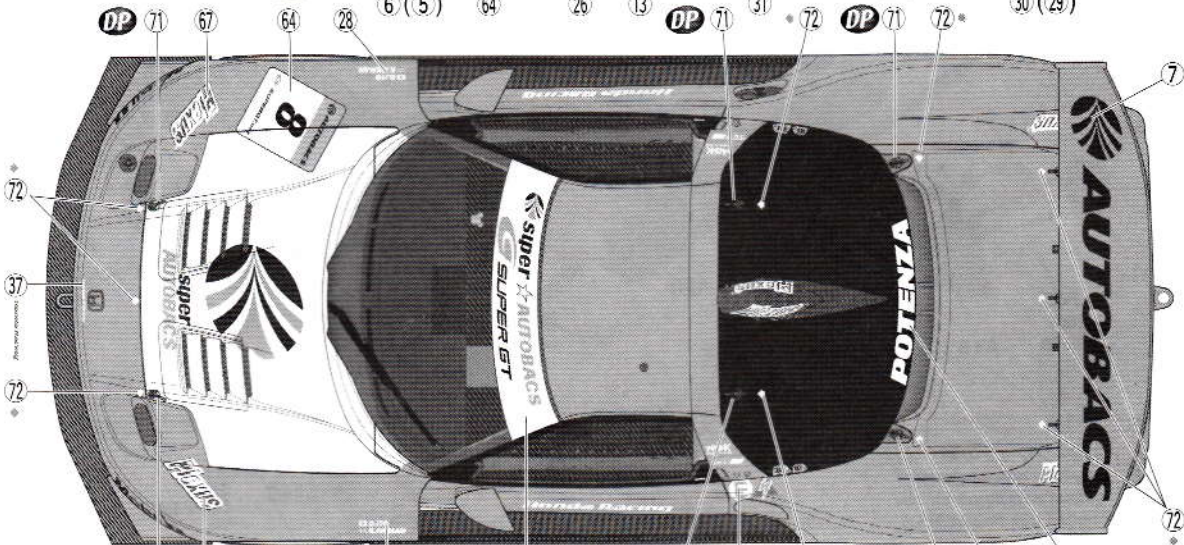
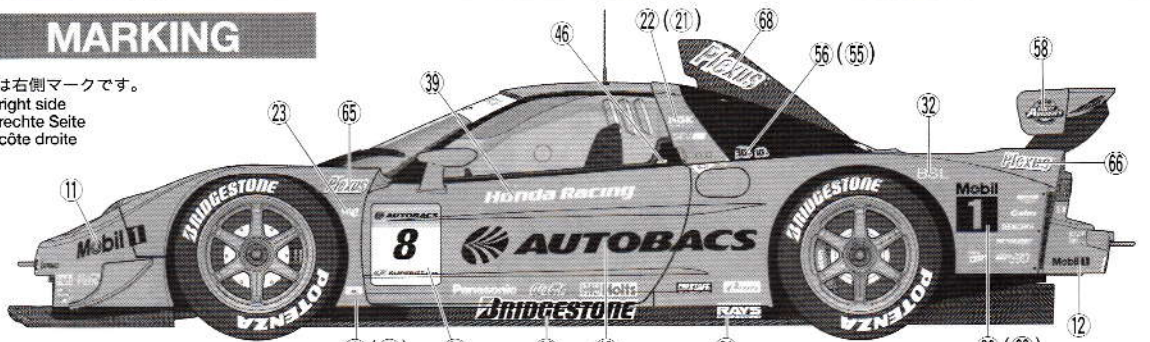

部品請求について

★部品をなくしたり、こわした方は、このステッカーが貼られたカスタマーサービス取次店でご注文いただけます。また、当社カスタマーサービスに直接ご注文する場合は、右記の方法でご注文することができます。詳しくは当社カスタマーサービスまでお問い合わせください。

タミヤカスタマーサービス取次店

パーツのお取り寄せに大変便利なお店です。

TAMIYA
424-2241 (FAX) 424-2242 (TEL)
424-2243 (FAX) 424-2244 (TEL)
424-2245 (FAX) 424-2246 (TEL)

①《現金書留のご利用法》
下のカードにあなたの氏名、住所、郵便番号、電話番号をしっかりと記入してください。必要部品を○でかこみ、代金を現金書留または、定額小為替(100円以下は切手可)と一緒に申し込みください。

②《郵便振替のご利用法》
郵便局の払込用紙の通信欄に下のカードを参考にITEM番号、スケール、製品名、部品名、数量を必ずご記入ください。振込人住所欄には電話番号もお書きいただき、口座番号・00810-9-1118、加入者名・田宮模型でお振込ください。

③《電話でのご注文もご利用いただけます》
パーツ代金に加えて代引き手数料(315円)をご負

担いただければ、代金引払いにより電話でのご注文も承ります。

《お問い合わせ電話番号》

静岡 **054-283-0003** (静岡へ自動転送)
東京 **03-3899-3765** (静岡へ自動転送)
営業時間/平日(月～金曜日)▶8:00～20:00
土、日、祝日▶8:00～17:00



●タミヤのホームページには豊富な情報が満載です。ぜひご覧ください。

www.tamiya.com

AFTER MARKET SERVICE CARD

When purchasing Tamiya replacement parts, please take or send this form to your local Tamiya dealer so that the parts required can be correctly identified and supplied. Please note that specifications, availability and price are subject to change without notice.

| Parts code | ITEM 24288 |
|------------|--------------------------|
| 9332351 | Body |
| 5492033 | Under Panel |
| 0009438 | A Parts |
| 9000011 | B Parts |
| 9000012 | C Parts |
| 9000013 | D Parts |
| 9462009 | Screw Bag |
| 4611011 | Mesh |
| 9402381 | Tire Bag |
| 9442022 | 2x3mm Poly Cap (10 pcs.) |
| 1402543 | Decal |
| 1402335 | Tire Decal |
| 1422280 | Metal Transfer |
| 1422281 | Masking Sticker |
| 1052666 | Instructions |

ARTA NSX 2005

1/24スポーツカーシリーズNO.288
ARTA NSX 2005

| | | |
|------------------|------|---------|
| ボディ | 550円 | 9332351 |
| アンダーパネル | 780円 | 5492033 |
| Aパーツ | 600円 | 0009438 |
| Bパーツ | 500円 | 9000011 |
| Cパーツ | 500円 | 9000012 |
| Dパーツ | 380円 | 9000013 |
| ビス袋詰 | 160円 | 9462009 |
| メッシュ | 170円 | 4611011 |
| タイヤ袋詰(ポリキャップ含む) | 270円 | 9402381 |
| 2x3mmポリキャップ(10個) | 200円 | 9442022 |
| マーク | 400円 | 1402543 |
| タイヤマーク | 200円 | 1402335 |
| インレットマーク | 200円 | 1422280 |
| マスキングステッカー | 200円 | 1422281 |
| 説明図 | 320円 | 1052666 |

For Japanese use only!

ITEM 24288

住所

電話 () -

氏名

0706

