

PEUGEOT 307 WRC



MONTE CARLO '05



1/24スポーツカーシリーズ NO.285
ブジョー 307 WRC
モンテカルロ '05

The news that Peugeot and Citroën planned to retire from World Rally Championship after the 2005 season created a stir, not least because Peugeot, holder of the Manufacturer's Title from 2000 to 2002, had just introduced the new 307 WRC. Based on the 307 CC coupe-cabriolet, the 307 WRC features a fixed roof and stylish 2-door coupe body style. The engine is a transverse-mounted 1997cc DOHC 4-cylinder single turbo, with 4-speed transmission installed transversely at the rear. Suspension is a 4-wheel MacPherson strut with active anti-roll bar. The 307 recorded best times in as many as 90 Special Stages in 2004, but was hampered by persistent mechanical problems, with Marcus Grönholm's victory in Finland as the only bright spot in a tough rally year. The Peugeot 307 that raced at

Diese Nachricht, dass Peugeot und Citroën sich nach der Saison 2005 von der Rallye-Weltmeisterschaft zurückziehen wollen, schockierte schon deshalb, weil Peugeot, Inhaber des Hersteller-Titels von 2000 bis 2002, gerade den neuen 307 WRC vorgestellt hatte. Auf der Basis des 307 CC Coupé-Kabrioletts hat der 307WRC ein festes Dach, behielt aber das modische 2-Türer Coupé-Karosserie-Aussehen. Der Motor ist ein quer aufgehängter 1997cm³ DOHC 4-Zylinder-Einfach-Turbo mit einem hinten quer eingebauten 4-Gang-Getriebe. Alle 4 Räder sind an McPherson Federbeinen mit aktivem Gestänge gegen Seitenneigung aufgehängt. Der 307 konnte 2004 in nicht weniger als 90 Spezial-Etappen Bestzeiten notieren, litt aber ständig unter mechanischen Problemen, Marcus Grönholm's Sieg in Finnland blieb der Lichtblick in einem schwierigen Rallye-Jahr. Der Peugeot 307, welcher 2005 bei der Rallye Monte Carlo

En novembre 2004, Peugeot et Citroën ont annoncé leur intention de se retirer du Championnat du Monde des Rallyes après la saison 2005. Cette nouvelle a créé la sensation dans le monde du rallye, d'autant plus que Peugeot, détenteur du titre de 2000 à 2002, venait d'engager sa nouvelle 307 WRC pour reconquérir sa couronne après une difficile saison 2003. Basée sur la 307 CC coupé-cabriolet, la 307 WRC avait un toit fixe mais conservait la carrosserie élégante du coupé 2 portes. Le moteur était un quatre cylindres double arbres à cames en tête turbocompressé de 1997 cm³ monté transversalement avec transmission à quatre rapports. La suspension était du type MacPherson à quatre roues indépendantes avec barre stabilisatrice active. Au début de la saison 2004, la 307 réalisa les meilleurs chronos dans 90 spéciales mais fut handicapée par des problèmes mécaniques persistants. Pour Peugeot, la saison 2004 se termina

2004年11月、ブジョーとシトロエンが2005年をもって世界ラリー選手権からの撤退を表明。このニュースは大きな波紋を投げかけました。中でもブジョーは傑作マシン206WRCで2000年から3年連続のメーカータイトルを獲得。無冠に終わった2003年の雪辱を期してニューマシン307WRCを投入したばかりだったからです。307WRCのベースとなったのは電動オープントップを採用した307CC。ラリーカーとするために可動ルーフは固定されたものの、スタイリッシュな2ドアクーペボディは大きな注目を集めました。エンジンは排気量1997ccのDOHC横置き4気筒をベースとしたシングルターボ。ミッションは206WRCの縦置きから一般的な横置きに変更され、フリクションロスを減らすために4速を採用。サスペンションは4輪マクファーソンストラットにアクティブ・アンチローラーを装着していました。90ものSSでベストタイムを記録するなど速さを見せながらトラブルにより思うような結果が残せず、

the 2005 Monte-Carlo Rally featured a number of innovations. The car's width increased from 1770mm to 1800mm, and featured more pronounced fenders, while the shape of the bumpers and front air intake were also altered. Although anti-roll bars were banned in 2005, the 307's increased tread width helped improve control and handling. The gearbox was also changed from 4-speed to 5-speed, with all components strengthened for improved reliability, while the Michelin tires were replaced with Pirelli. Marcus Grönholm was joined by second driver Marko Martin, who switched to Peugeot from Ford in 2005. The Peugeot 307 has continually been among top performers in 2005, with 10 top 3 finishes out of 12 rallies, including exciting 1st place finishes at the Finland and Japan rallies.

mitfuhr, wies eine Reihe von Neuerungen auf. Die Fahrzeugbreite wuchs von 1770mm auf 1800mm, er hatte stärker betonte Kotflügel, wobei auch das Aussehen von Stoßfänger und vorderem Lufteinlasses ebenfalls geändert wurden. Obwohl Gestänge gegen Seitenneigung in der Saison 2005 verboten wurden, sorgte die größere Spurweite des 307 dafür, Beherrschbarkeit und Handling zu verbessern. Auch das Getriebe war von 4- auf 5-Gang geändert und alle Komponenten zur Verbesserung der Zuverlässigkeit verstärkt, dazu wurden die Michelin-Reifen gegen Pirelli getauscht. Marcus Grönholm wurde als zweiter Fahrer Marko Martin an die Seite gestellt, welcher 2005 von Ford zu Peugeot wechselte. Der Peugeot 307 war 2005 ständig unter den Spitzenfahrzeugen, mit zehn Plätzen unter den ersten drei bei 12 Rallyes, einschließlich spannender Zieleinläufe auf dem 1. Platz bei den Rallyes in Finnland und Japan.

par la victoire de Marcus Grönholm dans son pays d'origine, la Finlande ; la seule satisfaction d'une saison très dure. La Peugeot 307 WRC qui participait au Rallye de Monte Carlo, première épreuve de la saison 2005, présentait certaines innovations. La largeur passait de 1770 à 1800mm, les passages de roues étaient plus proéminents et les pare-chocs et l'entrée d'air frontale étaient modifiés. Bien que les barres stabilisatrices soient interdites en 2005, la voie élargie de la 307 améliorerait sensiblement son comportement. La transmission passait à 5 rapports, toutes ses pièces étant renforcées pour accroître la fiabilité. Les pneus Michelin étaient remplacés par des Pirelli. Marcus Grönholm fut rejoint par le second pilote Marko Martin qui venait de quitter Ford. La Peugeot 307 WRC figura continuellement aux premières places en 2005, avec 10 podiums sur 12 rallyes dont des victoires à ceux de Finlande et du Japon.

マーカス・グロンホルムが地元フィンランドで1勝するにとどまったのです。そして迎えた05年、進化をとげた307WRCが開幕戦のモンテカルロに姿を現しました。全幅が1770mmから1800mmに広げられ、フェンダーが大きく張り出し、前後のバンパーやフロント・エアインテークの形状を変更。アクティブアンチロールバーは禁止されたものの、トレッドの拡大によりハンドリングの向上がはかられています。また、ミッションは4速から5速に変更され、各部を強化して信頼性を確保。さらにタイヤはミシュランからピレリに変更されたのです。ドライバーはM.グロンホルムに加えて、マルコ・マルティンがフォードから移籍し強力な布陣となりました。307WRCは常に上位につける活躍を見せるとともに、M.グロンホルムがフィンランド、日本で優勝。有終の美こそ飾れなかったものの、連勝を狙うシトロエンと激しいメーカーポイント争いを繰り広げたのです。

【用意する工具】

Tools recommended
 Benötigtes Werkzeug
 Outillage nécessaire

接着剤 (プラスチック用)
 Cement
 Kleber
 Colle



ナイフ
 Modeling knife
 Modelliermesser
 Couteau de modéliste



ニッパー
 Side cutters
 Seitenschneider
 Pince coupante

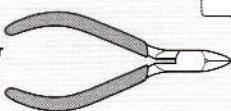

瞬間接着剤
 Instant cement
 Sekundenkleber
 Colle rapide



ピンセット
 Tweezers
 Pinzette
 Précelles



+ドライバー (大、小)
 + Screwdriver (small, large)
 +Schraubenzieher (klein, groß)
 Tournevis + (petit, grande)

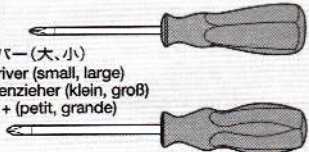

作る前にならず
お読みください。

READ BEFORE ASSEMBLY.
ERST LESEN - DANN BAUEN.
LIRE AVANT ASSEMBLAGE.



●このキットは組み立てモデルです。作る前に必ず説明書を最後までお読みください。また小学生などの低年齢の方が組み立てる時は、保護者の方もお読みください。

●接着剤や塗料は、必ずプラスチック用をお使いください。(別売)

●メッキ部品は、接着面のメッキをはがして接着します。

●Read carefully and fully understand the instructions before commencing assembly. A supervising adult should also read the instructions if a child assembles the model.

●Remove plating from areas to be cemented.

●Bevor Sie mit dem Zusammenbau beginnen, sollten Sie alle Anweisungen gelesen und verstanden haben. Fall sein Kind das Modell zusammenbaut, sollte ein beaufsichtigender Erwachsener die Bauanleitung ebenfalls gelesen haben.

●An den Klebestellen muß die Chromschicht abgeschabt werden.

●Bien lire et assimiler les instructions avant de commencer l'assemblage. La construction du modèle par un enfant doit s'effectuer sous la surveillance d'un adulte.

●Enlever le revêtement chromé des parties à encoller.

● 塗装指示のマークです。タミヤカラーのカラーナンバーで指示しました。This mark denotes numbers for Tamiya Paint colors.

TS-17 ●アルミシルバー / Gloss aluminum / Alu-Silber / Aluminium brillant

TS-18 ●メタリックレッド / Metallic red / Rot-Metallik / Rouge métallisé

TS-19 ●メタリックブルー / Metallic blue / Blau-Metallik / Bleu métallisé

TS-26 ●ピュアホワイト / Pure white / Glanz Weiß / Blanc pur

TS-29 ●セミグロスブラック / Semi gloss black / Seidenglanz Schwarz / Noir satiné

TS-49 ●ブライトレッド / Bright red / Leuchtrot / Rouge brillant

X-2 ●ホワイト / White / Weiß / Blanc

X-6 ●オレンジ / Orange / Orange / Orange

X-7 ●レッド / Red / Rot / Rouge

X-8 ●レモンイエロー / Lemon yellow / Zitronengelb / Jaune citron

X-10 ●ガンメタル / Gun metal / Metall-Grau / Gris acier

X-11 ●クロームシルバー / Chrome silver / Chrom-Silber / Aluminium chromé

X-12 ●ゴールドリーフ / Gold leaf / Gold Glänzend / Doré

X-13 ●メタリックブルー / Metallic blue / Blau-Metallik / Bleu métallisé

X-18 ●セミグロスブラック / Semi gloss black / Seidenglanz Schwarz / Noir satiné

X-26 ●クリアーオレンジ / Clear orange / Klar-Orange / Orange translucide

X-31 ●チタンゴールド / Titanium gold / Titan-Gold / Titane doré

X-32 ●チタンシルバー / Titanium silver / Titan-Silber / Titane argenté

XF-1 ●フラットブラック / Flat black / Matt Schwarz / Noir mat

XF-53 ●ニュートラルグレイ / Neutral grey / Mittelgrau / Gris neutre

XF-56 ●メタリックグレイ / Metallic grey / Grau-Metallik / Gris métallisé

XF-57 ●バフ / Buff / Lederfarben / Chamois

注意

- 工具の使用には十分注意してください。特にナイフ、ニッパーなどの刃物によるケガや事故に注意してください。
- 接着剤や塗料は使用する前にそれぞれの注意書きをよく読み、指示に従って正しく使用し、使用する時は換気が十分注意してください。
- 小さなお子様のいる所でのご作業はやめてください。小さな部品の飲み込みや、ビニール袋をかぶったの窒息などの危険な状況が考えられます。

CAUTION

- When assembling this kit, tools including knives are used. Extra care should be taken to avoid personal injury.

●Read and follow the instructions supplied with paint and/or cement, if used (not included in kit). Use plastic cement and paints only.

●Keep out of reach of small children. Children must not be allowed to put any part in their mouths, or pull vinyl bag over their heads.

VORSICHT

●Beim Zusammenbau dieses Bausatzes werden Werkzeuge einschließlich Messer verwendet. Zur Vermeidung von Verletzungen ist besondere Vorsicht angebracht.

●Wenn Sie Farben und/oder Kleber verwenden (nicht im Bausatz enthalten), beachten und befolgen Sie die dort beiliegenden Anweisungen. Nur Klebstoff und Farben für Plastik verwenden.

●Bausatz von kleinen Kindern fernhalten. Verhü-

ten Sie, daß Kinder irgendwelche Bauteile in den Mund nehmen oder Plastiktüten über den Kopf ziehen.

PRECAUTIONS

●L'assemblage de ce kit requiert de l'outillage, en particulier des couteaux de modélisme. Manier les outils avec précaution pour éviter toute blessure.

●Lire et suivre les instructions d'utilisation des peintures et ou de la colle, si utilisées (non incluses dans le kit). Utiliser uniquement une colle et des peintures spéciales pour le polystyrène.

●Garder hors de portée des enfants en bas âge. Ne pas laisser les enfants mettre en bouche ou sucer les pièces, ou passer un sachet vinyl sur la tête.

ATTENTION!
PHOTO ETCHED
PARTS
NOT INCLUDED

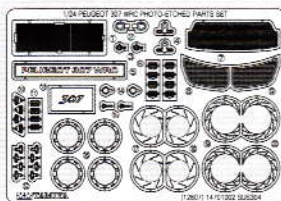

★説明図中に、ディテールアップパーツの取り付け位置が指示されています。1/24 プジョー 307WRC エッチングパーツセット (Item12607) を別にお買い求めください。

★Instructions outlined in this manual for photo-etched parts are to be followed only if installing 12607 1/24 Scale Peugeot 307 WRC 2005 Photo-Etched Parts Set (sold separately).

★Die in der Bauanleitung angegebenen Anweisungen für fotogezätzte Teile betreffen ausschließlich den Einbau des (getrennt erhältlichen) Sets 12607 Maßstab 1:24 Peugeot 307 WRC 2005 fotogezätzte Teile.

★Les instructions de pose des pièces photo-découpées apparaissant dans la notice d'assemblage s'appliquent au jeu de pièces photo-découpées pour Peugeot 307 WRC 2005 au 1/24^{ème} réf. 12607 (disponible séparément).

1 アップライトの組み立て Uprights Achsschenkel Fusées

《フロント》
Front
Vorder
Avant

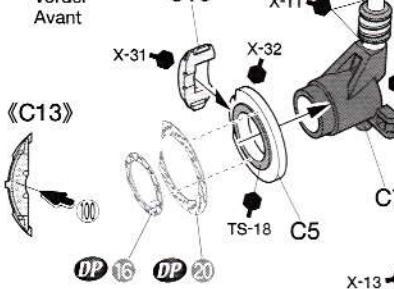

DP このマークのパーツはディテールアップパーツです。
This mark denotes instruction for photo-etched parts.
Mit dieser Markierung ist die Anbringungs-Anweisung der fotogezätzten Teile gekennzeichnet.
Ce symbole indique une instruction de pose de pièces photo-découpées.

《R》 C13 X-31 X-32 DP 19 DP 16

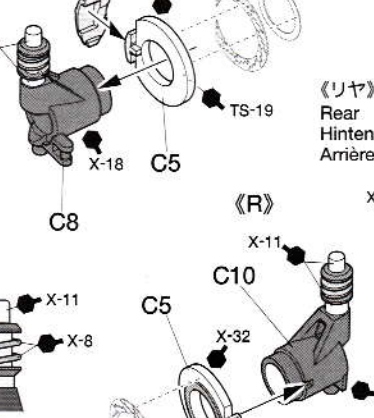

指示の番号のスライドマークをはります。
Number of decal to apply.
Nummer des Abziehbildes, das anzubringen ist.
Numéro de la décalcomanie à utiliser.

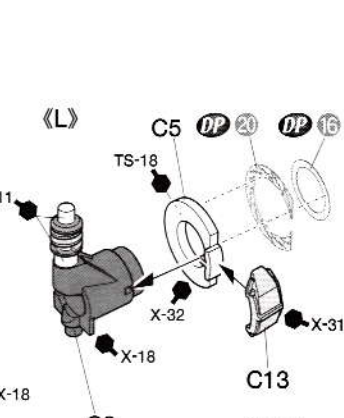

TECH TIPS / 組み立てアドバイス

★部品はニッパーでいねいに切り取り、切り口はカッターナイフできれいにします。

★Cut off parts using side cutters and flatten using modeling knife.

★Die Teile mit einem Seidenschneider abzwicken und Grat mit Modellbaumesser glätten.

★Détacher les pièces au moyen de pinces coupantes et aplatir avec un couteau de modélisme.



★メッキ部品を接着する際は、必ず接着面のメッキをはがしてください。

★Remove plating from areas to be cemented.

★An den Klebestellen muß die Chromschicht abgeschabt werden.

★Enlever le revêtement chromé des parties à encoller.

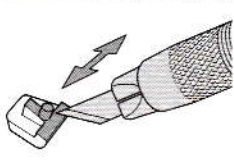

2 サスペンションの組み立て
Suspension
Aufhängung
Suspensions

《フロント》
Front
Vorder
Avant

《R》

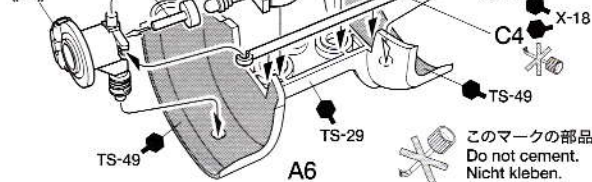

《リア》
Rear
Hinten
Arrière

《R》

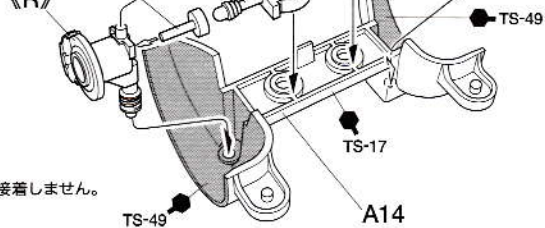

このマークの部品は接着しません。
Do not cement.
Nicht kleben.
Ne pas coller.

3 サスペンションの取り付け
Attaching front suspension
Vorderradaufhängung-Einbau
Fixation des suspensions avant

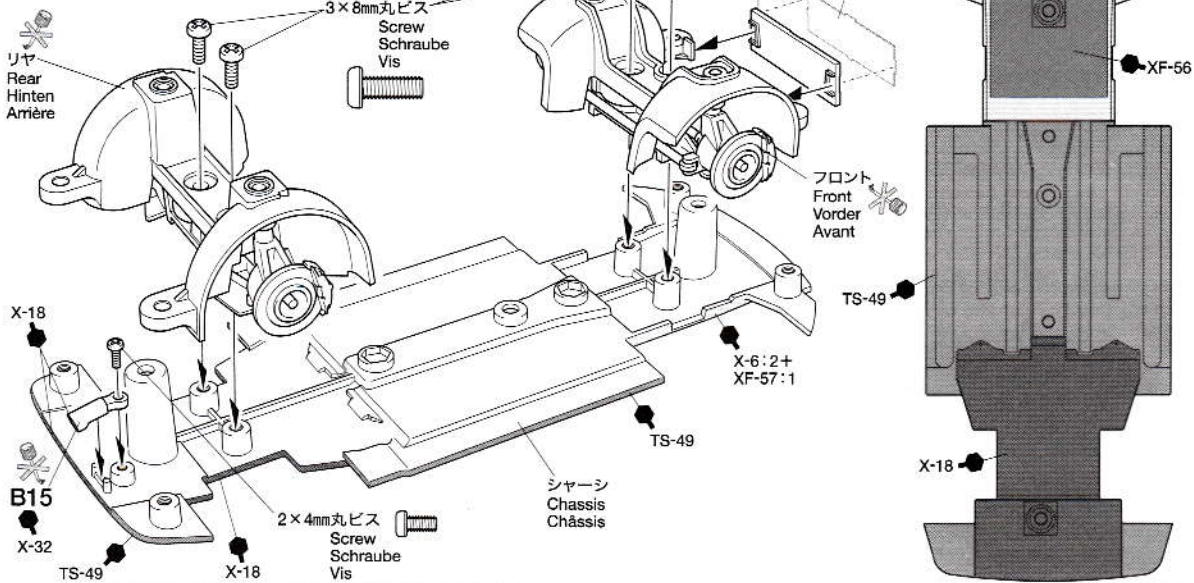

4 内装部品の組み立て
Interior parts
Innenraum
Habitacle

《ダッシュボード》
Dashboard
Armaturenbrett
Tableau de bord

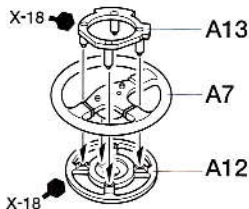

《シートのマーキング》
Seats
Sitz
Sièges

DP シートベルトを取り付ける場合はマーク83~86は貼りません。
Do not apply decals, if using photo-etched parts.
Die Abziehbilder werden nicht verwendet, wenn die fotogezätzten Teile eingebaut werden.
Ne pas apposer les décalcomanies si les pièces photo-découpées sont installées.

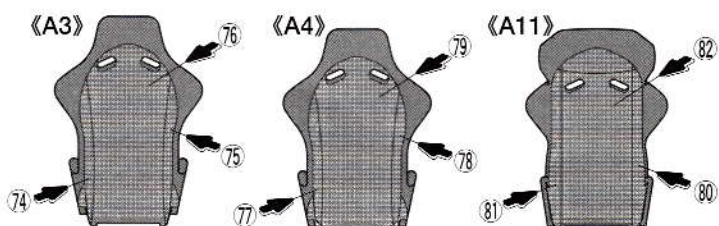
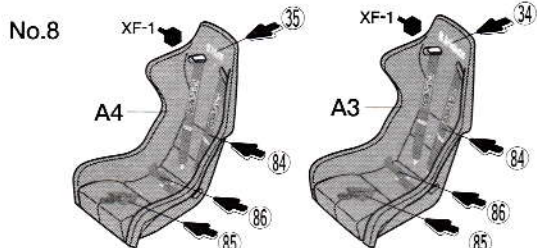
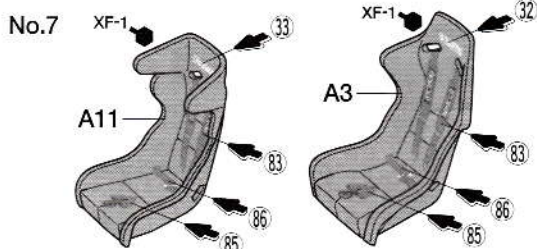
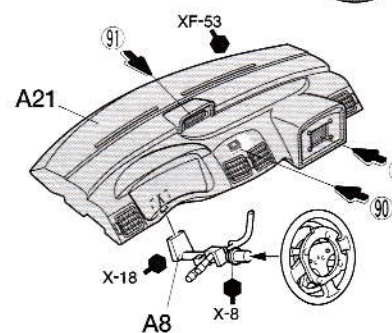
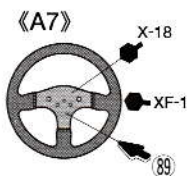

5 内装の組み立て
Interior assembly
Zusammenbau des Innenraums
Assemblage de l'habitacle

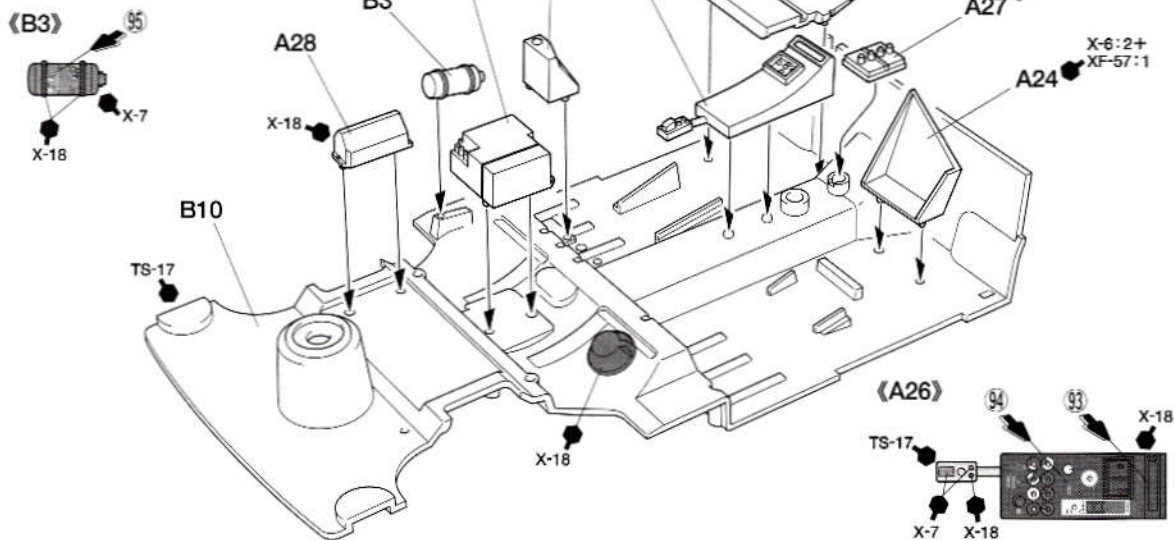

6 シートの取り付け
Attaching seat
Sitz-Einbau
Fixation des sièges

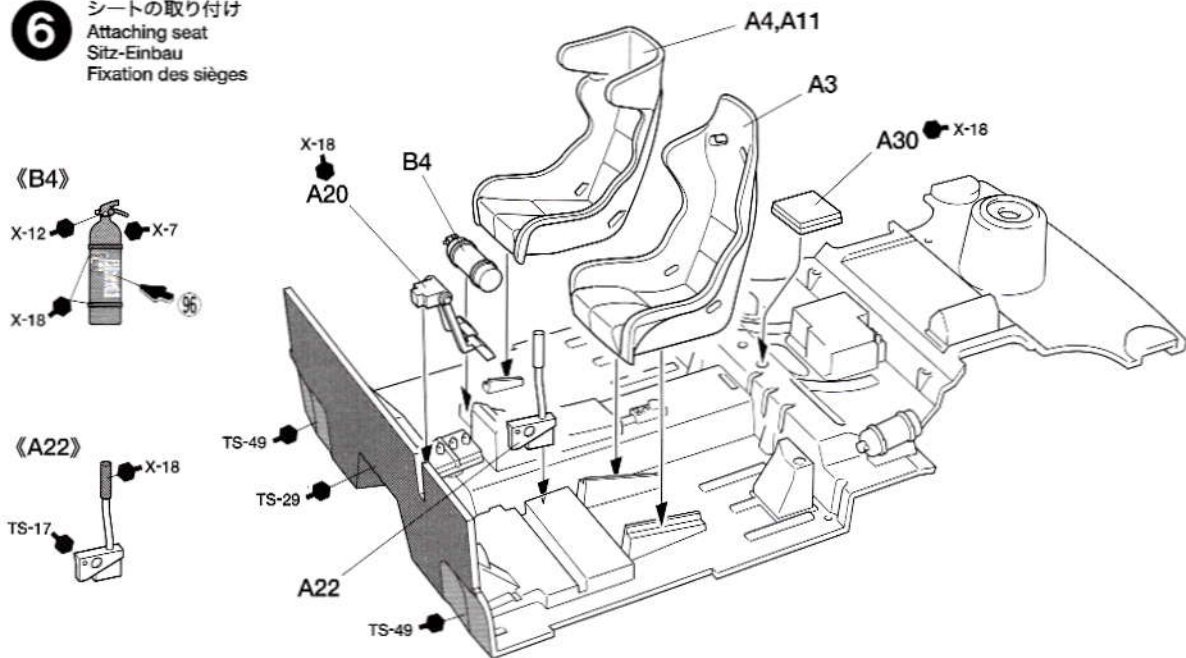

7 ロールケージの組み立て
Roll cage
Rollkäfig
Arceau de sécurité

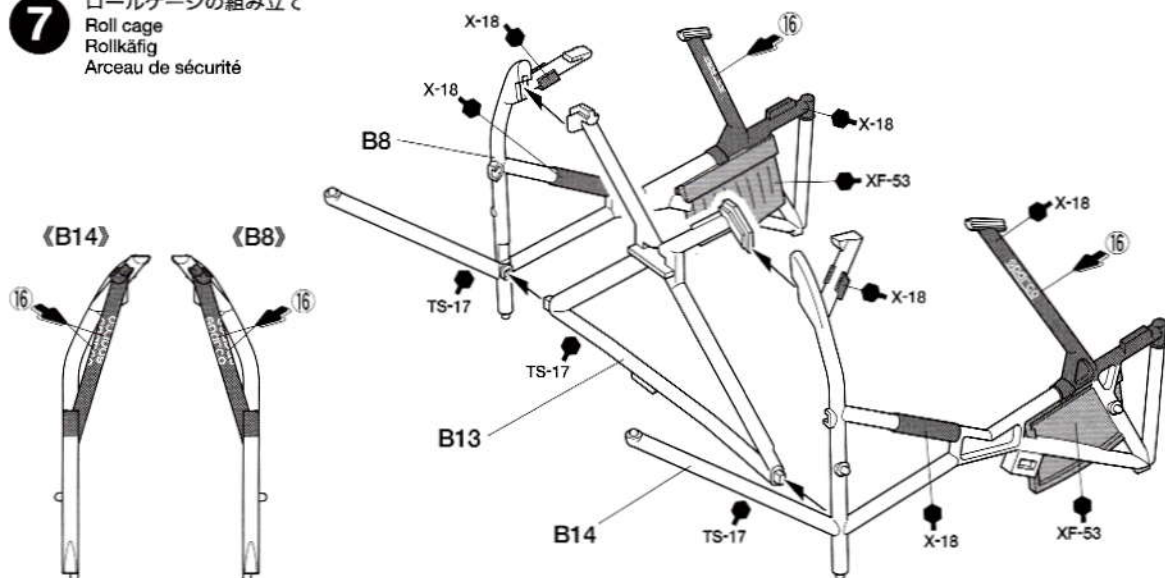

8

ロールケージの取り付け
Attaching roll cage
Rollkäfig-Einbau
Fixation de l'arceau de sécurité

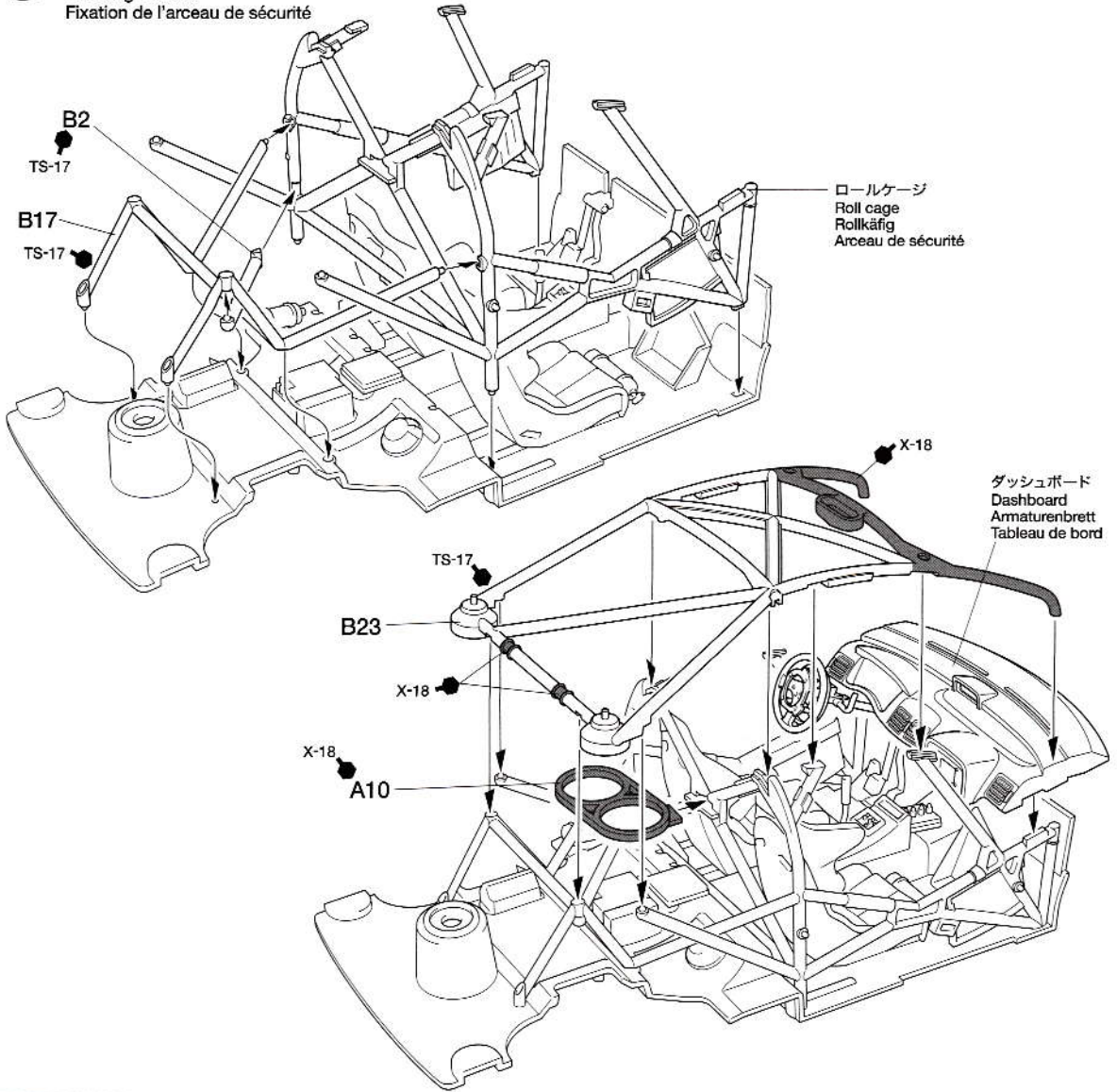

9

タイヤの取り付け
Wheel assembly
Rad-Zusammenbau
Assemblage des roues

《スペアタイヤ》
Spare wheel
Ersatzrad
Roue de secours

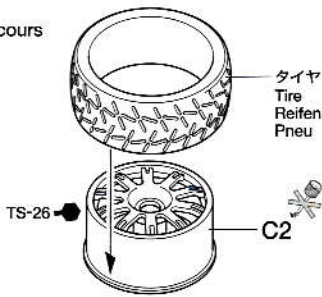

《L》★2個作ります。
★Make 2.
★2 Satz anfertigen.
★Faire 2 jeux.

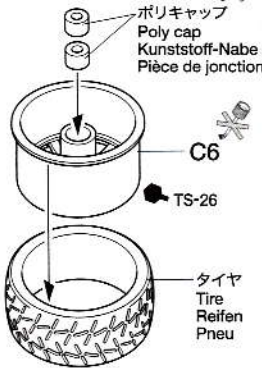

《R》★2個作ります。
★Make 2.
★2 Satz anfertigen.
★Faire 2 jeux.

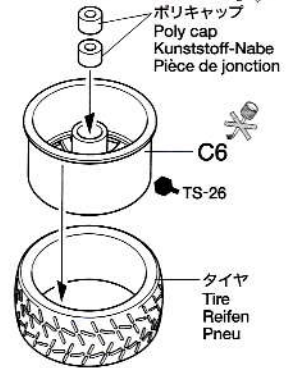

瞬間接着剤について

Instant cement

- ★Remove any paint or oil from cementing surface before affixing parts.
- ★Use only a small amount of cement. Too much cement will make joints turn white and lose adhesion.
- ★Do not use old cement. Test cement first with unnecessary parts such as sprues before use.
- ★Carefully read instructions on use before cementing.

Sekundenkleber

- ★Entfernen Sie alle Farbe und Ölflecke von der Kleboberfläche bevor sie Teile ankleben.
- ★Verwenden Sie nur geringe Mengen Klebstoff. Bei zuviel Klebstoff kann sich die Verbindung verschieben und die Haftkraft verloren gehen.

- ★Verwenden Sie keinen alten Klebstoff. Testen Sie den Kleber vor der Anwendung zuerst mit nicht benötigten Teilen etwa vom Spritzling.
- ★Vor dem Kleben die Gebrauchsanleitung sorgfältig lesen.

Colle rapide

- ★Enlever les traces de peinture ou de graisse des surfaces de contact avant de coller les pièces.
- ★N'utiliser qu'une petite quantité de colle. Un excès peut blanchir les lignes de joint et limiter l'adhésion.
- ★Ne pas utiliser une colle périmée. Tester la colle sur des pièces inutilisées comme des morceaux de grappes avant utilisation effective.
- ★Lire soigneusement les instructions avant de coller.

10 ホイールの取り付け
Attaching wheels
Einbau der Räder
Fixation des roues

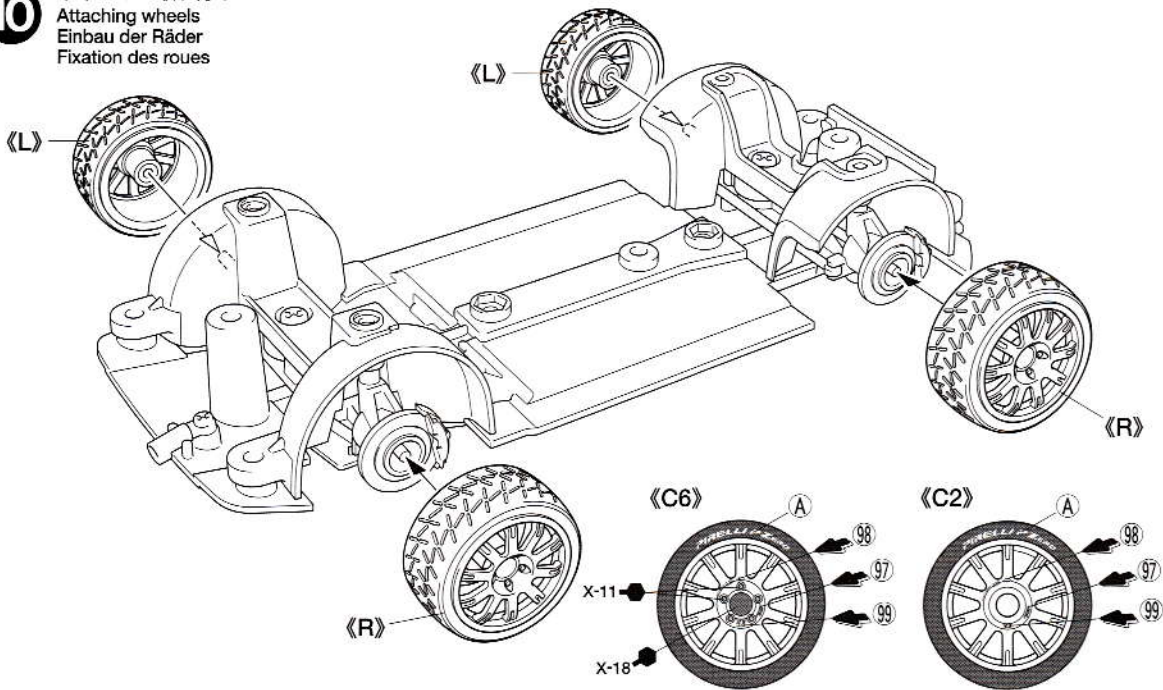

11 内装の取り付け
Attaching interior
Innenraum-Einbau
Fixation de l'habitacle

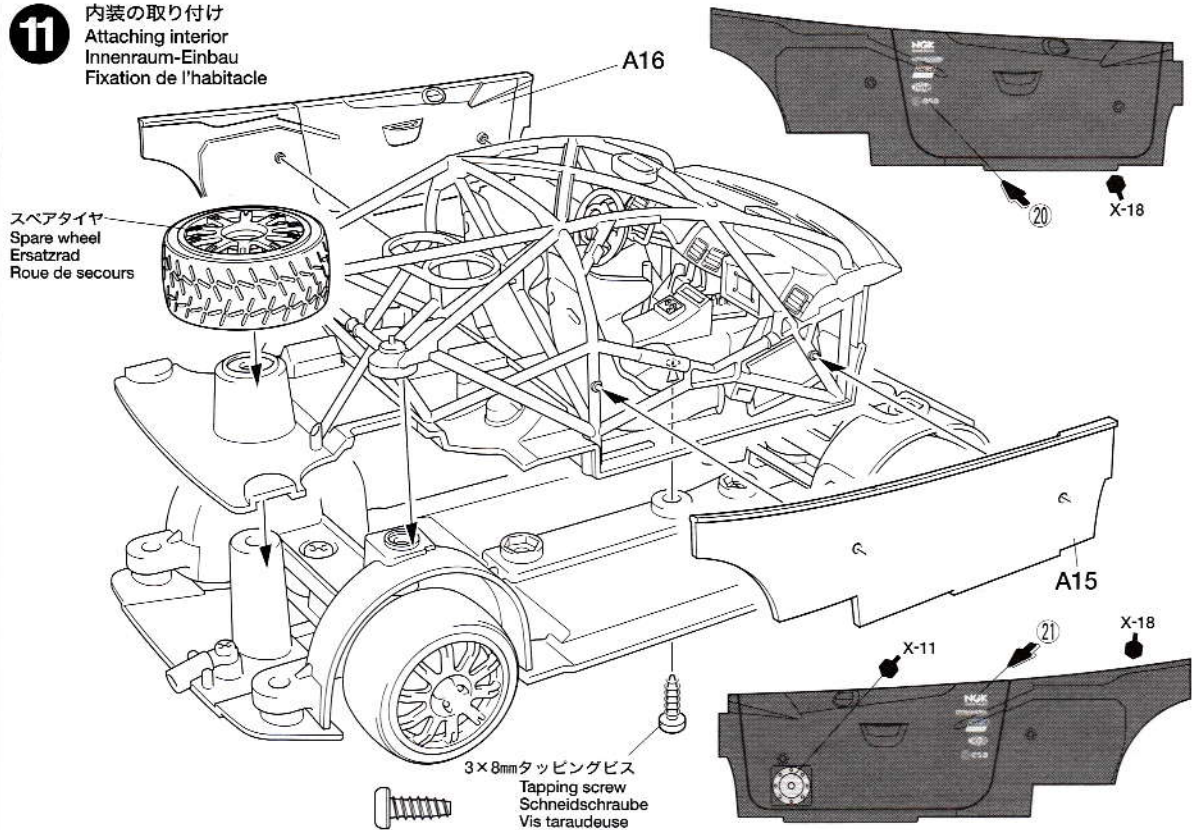

《タイヤマークの貼り方》

タイヤマークは保護紙、マークが印刷されたマーク紙、台紙からなっています。
①マークを貼る部分のほこりや油気などをぬらした布で拭き取ってください。
②保護紙を取り去ります。(マーク面を汚さないように注意します。)マークより少し大きめにカッターなどで切れ目を入れ、台紙からマーク紙をはがします。
③文字が正しく読めるようにマーク紙を裏返しにしてタイヤに合わせ、指でこすってマークを貼り付けます。
④マーク紙の上から水を付けた指で、マーク部をなでるようにします。
⑤しばらくしてマークがタイヤに貼り付いたら、ゆっくりマーク紙をはがします。
⑥マークをはがしたあとは、水気をやさらかい布などでふきとってください。

HOW TO APPLY TIRE DECALS

Tire decals have an adhesive surface, and are covered by thin protective paper.
①Wipe tire surface with a damp cloth.
②Remove protective paper. Be careful not to soil the adhesive surface. Cut out decal and peel off the lining using edge of a knife blade.
③Place decal into position and rub lightly with your finger.
④Apply moisture with a wet finger.
⑤Carefully remove the paper.
⑥Wipe off excess moisture with a soft cloth.

ANBRINGEN DER REIFEN-ABZIEHBILDER

Die Reifen-Abziehbilder haben eine Klebeschicht.
①Die Reifenoberfläche mit feuchtem Tuch abwischen.
②Das Schutzpapier entfernen. Vorsicht, keinen Schmutz auf die Klebefläche bringen. Das Abziehbild mit Modelliermesser ausschneiden und mit der Messerkante abziehen.

③Das Abziehbild an richtigem Platz anbringen und mit dem Finger leicht andrücken.
④Mit naßem Finger Feuchtigkeit auftragen.
⑤Das Papier vorsichtig abziehen.
⑥Überschüssige Feuchtigkeit mit weichem Tuch wegwischen.

COMMENT POSER LES TRANSFERTS SUR LES PNEUS

Les inscriptions à poser sur les pneus sont présentées sous forme de transferts dont l'une des faces est adhésive.
①Nettoyer le pneu avec un chiffon humide.
②Enlever le papier de protection. Attention à ne pas salir la surface adhésive. Découper les décalcomanies et détacher suivant la ligne en utilisant la pointe d'un couteau.
③Mettre la décalcomanie en place et frotter légèrement avec le doigt.
④Humidifier avec un doigt mouillé.
⑤Enlever le papier avec précaution.
⑥Enlever l'excès d'humidité avant séchage.

12

ウインドウの塗装と組み立て Painting and assembling windows Bemalen und Zusammenbauen der Scheiben Peinture et assemblage des vitres

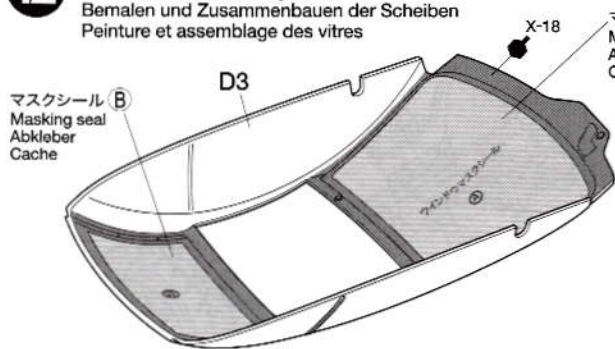

マスクシール (A)
Masking seal
Abkleber
Cache

マスクシール (B)
Masking seal
Abkleber
Cache

マスクシール
Masking seal
Abkleber
Cache

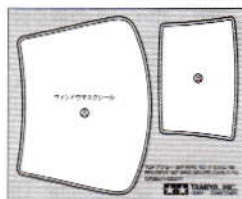

- ★ウインドウマスクシールと市販のマス킹テープで塗装しない部分をマスクし、塗装してください。
- ★Mask off designated area using masking seal and separately sold masking tape prior to painting.
- ★Die angegebene Fläche vor dem Lackieren mit einem Abkleber und getrennt erhältlichem Abklebeband abkleben.
- ★Protéger les parties indiquées avec les masques et de la bande cache (disponible séparément) avant peinture.

(A5)

X-18

★ウインドウのカーブに合わせて指でしこいて曲げます。強くしこくと折れることがあります注意してください。

★Bend wiper with fingertips to fit to window. Take care not to break.

★Den Wischer mit den Fingerspitzen so biegen, dass er am Fenster anliegt. Darauf achten, ihn nicht zu zerbrechen.

★Plier l'essuie-glace avec le doigt pour lui faire épouser la par-brise. Attention de ne pas le casser.

A5

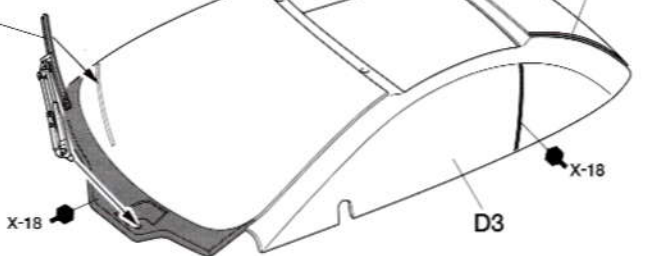

13

ウインドウの取り付け Attaching windows Einbau der Scheiben Fixation des vitres

DP

★エッチングパーツを使用する場合はメッシュは取り付けません。

★Nylon mesh is not used when installing PE parts.

★Das Nylon-Gitter wird nicht verwendet, wenn die PE-Teile eingebaut werden.

★La grille nylon n'est pas utilisée si on installe les pièces photo-découpées.

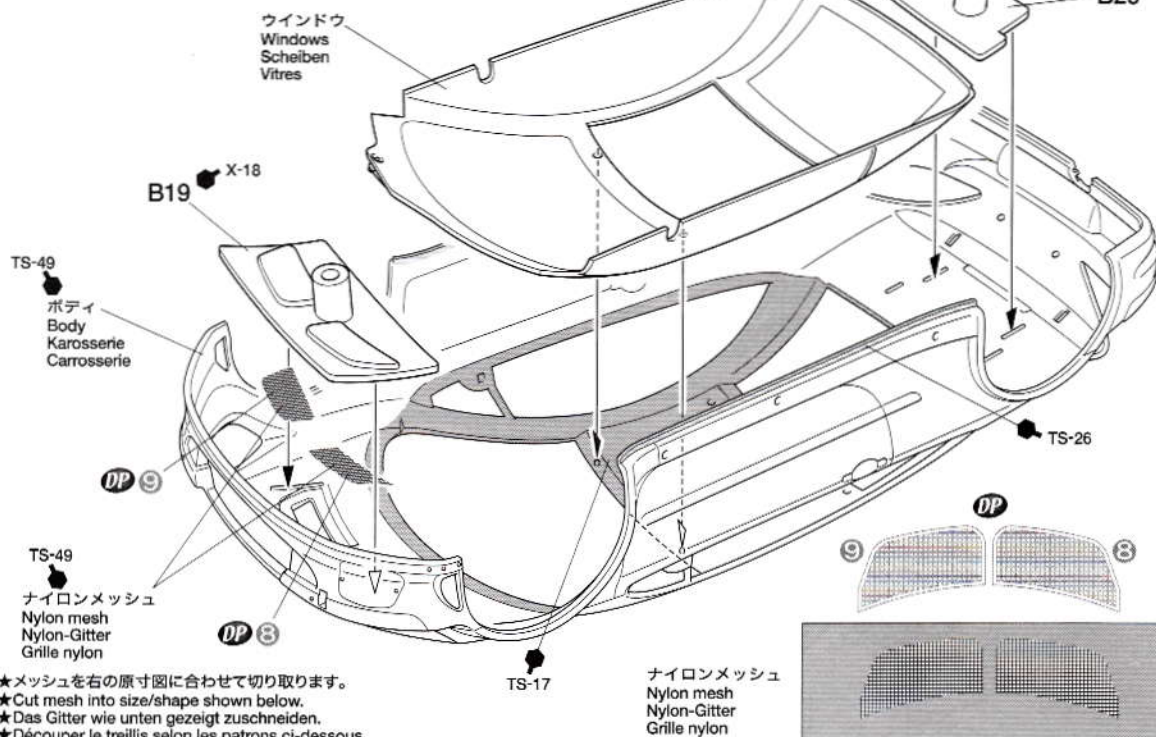

ウインドウ
Windows
Scheiben
Vitres

TS-49
ボディ
Body
Karosserie
Carrosserie

TS-49
ナイロンメッシュ
Nylon mesh
Nylon-Gitter
Grille nylon

ナイロンメッシュ
Nylon mesh
Nylon-Gitter
Grille nylon

- ★メッシュを右の原寸図に合わせて切り取ります。
- ★Cut mesh into size/shape shown below.
- ★Das Gitter wie unten gezeigt zuschneiden.
- ★Découper le treillis selon les patrons ci-dessous.

PAINTING

《ウインドウのマスキングと塗装》

●ウインドウ部品を塗装するときはマスクシールを使用します。マスクシールは場所にあったシールを貼ってください。

①ウインドウの彫刻にあわせて内側(室内側)からマスクシールを貼ります。隙間から塗料が入らないようにしっかり貼ります。

②説明書の中で指示された部分をタミヤカラーで塗装してください。スプレーを使用するときはマスクシールの貼られていない面(外側)もマス킹テープ(別売)でマス킹してください。

③塗料が完全に乾ききる前にマス킹をはがします。

●Paint windows using masking seals included with kit. Masking seal numbers correspond to parts numbers.

①Refer to the instructions and mask off windows from inside (interior) using masking seals included with kit.

②Paint windows with Tamiya paints. When using spray paint, mask off the other sides using masking tape (sold separately).

③Before paint has completely cured, remove masking seals.

●Die Fenster unter Verwendung der beiliegenden Abkleber lackieren. Die Nummer der Abkleber entspricht der Teilenummer.

①Beachten Sie die Bauanleitung und kleben Sie Fenster von innen (Innenraum) mit den im Bausatz enthaltenen Abklebern ab.

②Lackieren Sie die Fenster mit Tamiya-Farben. Bei Verwendung von Sprühfarben ist

auch die Rückseite unter Verwendung von (getrennt erhältlichem) Abklebeband abzukleben.

③Abkleber vor dem endgültigen Trocknen der Farbe anziehen.

●Peindre les vitres en utilisant les masques inclus dans le kit. Les numéros des masques correspondent aux numéros des pièces.

①Se reporter aux instructions et cacher les vitres de l'intérieur en employant les masques fournis dans le kit.

②Peindre les vitres avec des peintures Tamiya. Si on utilise de la peinture en bombe, cacher les autres zones avec de la bande cache.

③Enlever les masques avant séchage complet de la peinture.

14

ボディ内側の組み立て
Attaching body-inside parts
Anbringung der Karosserie-Innenteile
Fixation des pièces internes de carrosserie

DP ★エッチングパーツを使用する場合はB11,B12は取り付けません。
★B11 and B12 are not used when installing PE parts.
★B11 und B12 werden nicht verwendet, wenn die PE-Teile eingebaut werden.
★B11 et B12 ne sont pas utilisées si on installe les pièces photo-découpées.

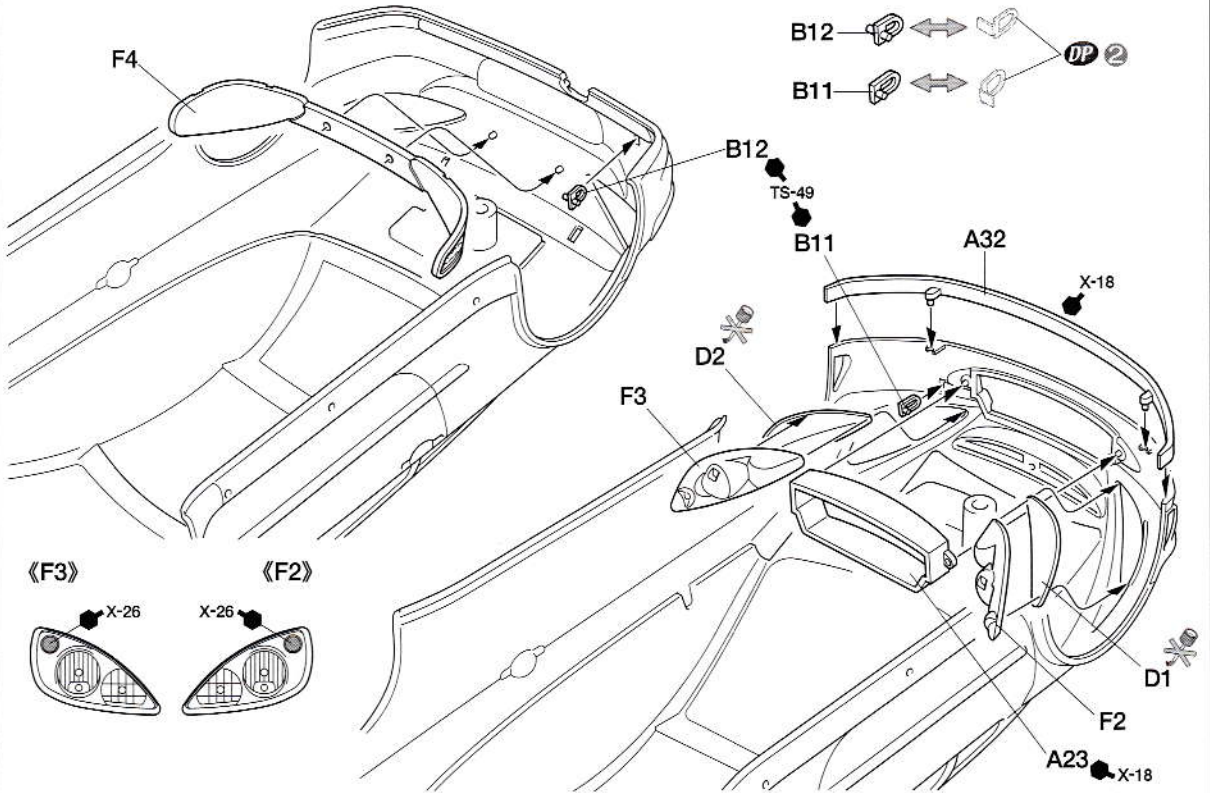

15

ボディの取り付け
Attaching body
Aufsetzen der Karosserie
Fixation de la carrosserie

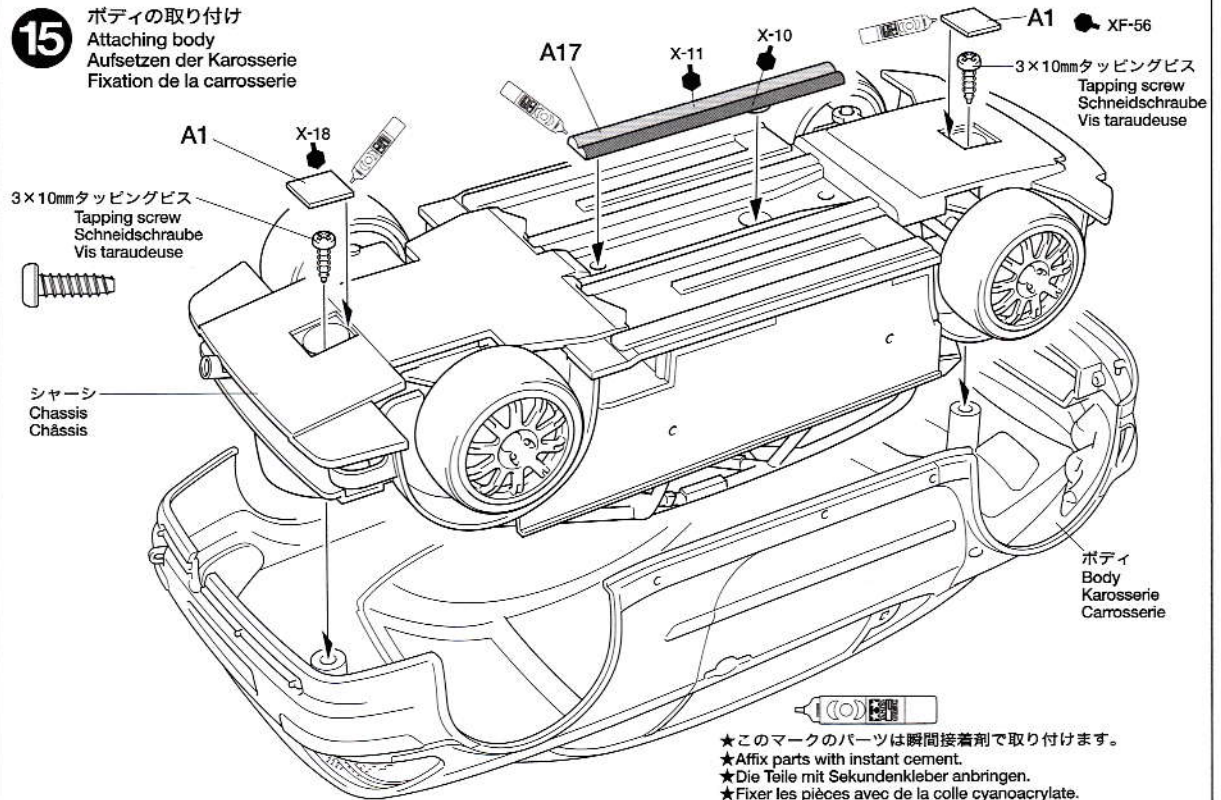

16

ミラーの組み立て
Rear-view mirror
Rückspiegel
Rétroviseur

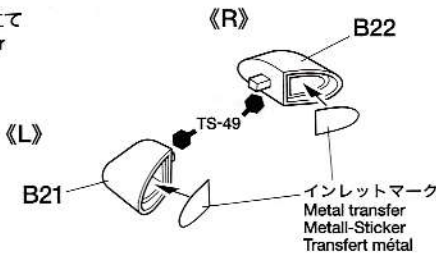

《インレットマーク》
Metal transfer
Metall-Sticker
Transfert métal

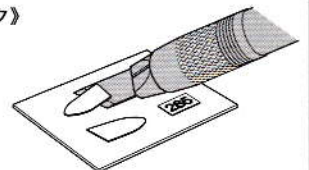

★ナイフなどではがして使います。
★Remove metal transfer using modeling knife edge.
★Metall-Sticker mit der Klinge des Modellbaumessers anheben.
★Soulever transfert métal à l'aide d'un cutter pointu.

17

外装部品の取り付け
Attaching external parts
Befestigung der äußeren Teile
Fixation des pièces extérieures

DP

- ★エッチングパーツを取り付ける場合はマーク④は貼りません。
- ★Do not apply ④ if using photo-etched parts.
- ★④ wird nicht verwendet, wenn die fotogätzten Teile eingebaut werden.
- ★Ne pas apposer ④ si les pièces photo-découpées sont installées.

《F1》



《B1》

DP

- ※B1はエッチングパーツ用です。
- ※B1 is used when installing PE parts set.
- ※B1 wird benötigt, wenn das PE-Teileset eingebaut wird.
- ※B1 est utilisée si on installe les pièces photo-découpées.

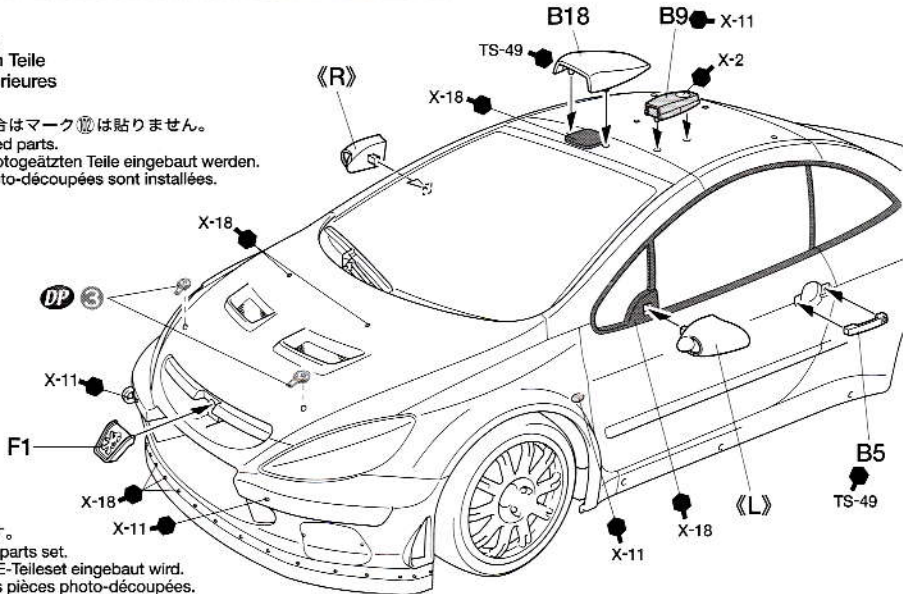

18

リアウイングの取り付け
Attaching rear wing
Einbau des hinteren Spoilers
Fixation de l'aileron arrière

《A18》

- ※A18はマークを貼ってから取り付けます。
- ※Apply decals prior to attaching A18.
- ※Vor Einbau von A18 die Abziehbilder anbringen.
- ※Apposer les décalcomanies avant d'attacher A18.

インレットマーク
Metal transfer
Metall-Sticker
Transfert métal

DP

- ★エッチングパーツを取り付ける場合はマーク④は貼りません。
- ★Do not apply ④ if using photo-etched parts.
- ★④ wird nicht verwendet, wenn die fotogätzten Teile eingebaut werden.
- ★Ne pas apposer ④ si les pièces photo-découpées sont installées.

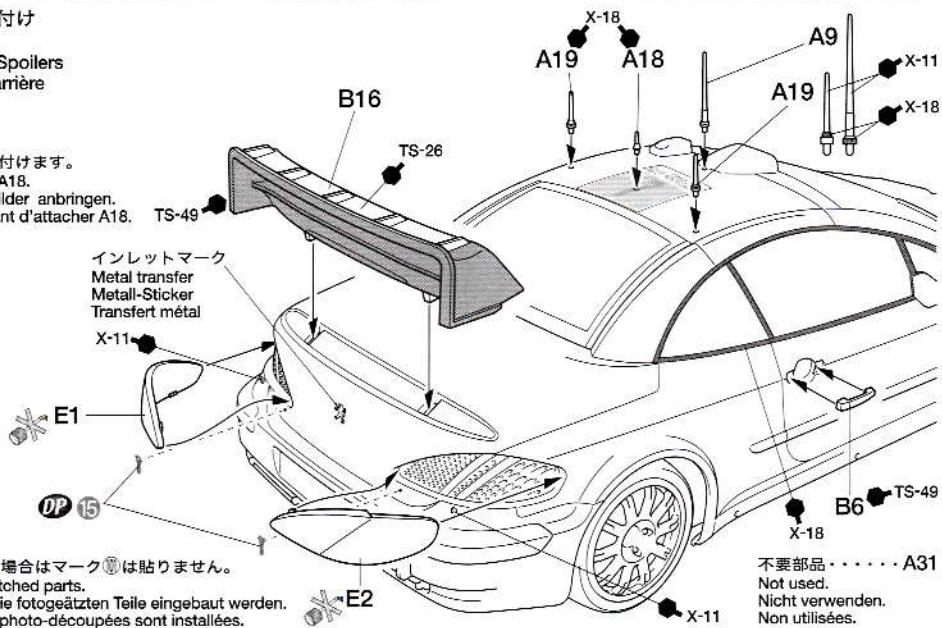

不要部品.....A31
Not used.
Nicht verwenden.
Non utilisées.

PAINTING

《ブジョー307WRCの塗装》

2005年の世界ラリー選手権で活躍を見せたブジョー307WRCは、メインスポンサーのマルボロタバコのイメージカラーとなっているブライトレッドに、ホワイトのラインが車体下部をぐるりと一周するというシンプルなカラーリングで仕上げられていました。室内はブラックが基調ですが、素材の違いによって色の変化をつけると実感が高まります。デカールは10ページを参考に貼ってください。また細部の塗装は説明図中に示しました。

Painting the Peugeot 307 WRC

The Peugeot 307 that raced in the 2005 WRC featured a simple yet striking red and white color scheme. The interior features black as basic tone, but using different colors to indicate different materials is an effective method of detailing. See page 10 for guide to applying markings. Refer to the instruction manual for information on painting details.

Lackieren des Peugeot 307 WRC

Der Peugeot 307, welcher bei der 2005er WRC mitfuhr, hatte eine einfache, aber hervorstechende rot-weiße Farbgebung. Der Innenraum hatte einen schwarzen Grundton, verwendete aber zur Hervorhebung der ver-

schiedenen Materialien unterschiedliche Farben als wirksame Methode der Detaillierung. Beachten Sie Seite 10 als Anhalt zur Anbringung der Markierungen. Beachten Sie die Bauanleitung als Anhalt für die Detailbemalung.

Décoration de la Peugeot 307 WRC

La Peugeot 307 du WRC 2005 portait une livrée rouge et blanche. L'habitacle était globalement noir mais l'utilisation de diverses teintes suggérant les différents matériaux permettra de mettre en valeur les détails. Voir la page 10 pour le guide d'application des marquages. Se reporter au manuel d'instructions pr la peinture des détails.

APPLYING DECALS

《スライドマークの貼り方》

- ① 貼りたいマークをハサミで切りぬきます。
- ② マークをぬるま湯に10秒ほどひたしてからタオル等の布の上におきます。
- ③ 台紙のはしを手で持ち、貼る所にマークをスライドさせてモデルに移してください。
- ④ 指に少し水をつけてマークをぬらしながら、正しい位置にずらしします。
- ⑤ やわらかい布でマークの内側の気泡をおし出しながら、押しつけるようにして水分をとります。

DECAL APPLICATION

1. Cut off decal from sheet.
2. Dip the decal in tepid water for about 10 sec. and place on a clean cloth.
3. Hold the backing sheet edge and slide decal onto the model.
4. Move decal into position by wetting decal with finger.
5. Press decal gently down with a soft cloth until excess water and air bubbles are gone.

ANBRINGUNG DES ABZIEHBILDES

1. Abziehbild vom Blatt ausschneiden.
2. Das Abziehbild ungefähr 10 Sek. in lauwarmes Wasser tauchen, dann auf sauberen Stoff legen.
3. Die Kante der Unterlage halten und das Abziehbild auf das Modell schieben.
4. Das Abziehbild an die richtige Stelle schieben und dabei mit dem Finger das Abziehbild naßmachen.
5. Das abziehbild mit weichem Stoff ganz andrücken, bis kein überflüssiges Wasser und keine Luftblasen mehr vorhanden sind.

ben und dabei mit dem Finger das Abziehbild naßmachen.

APPLICATION DES DECALCOMANIES

1. Découpez la décalcomanie de sa feuille.
2. Plongez la décalcomanie dans de l'eau tiède pendant 10 secondes environ et poser sur un linge propre.
3. Retenez la feuille de protection par le côté et glissez la décalcomanie sur le modèle réduit.
4. Placez la décalcomanie à l'endroit voulu en la mouillant avec un de vos doigts.
5. Pressez doucement la décalcomanie avec un tissu doux jusqu'à ce que l'eau en excès et les bulles aient disparu.

MARKING

※図はゼッケンNo.7をメインに説明しています。No.7、No.8ではマークナンバーが異なりますので注意してください。また、マークによっては重ねて貼る場合があります。若い番号から順に貼ってください。

★Diagram shows car No. 7. Note that some different decals are used when selecting car No. 8. Some decals may be applied onto other decals. Apply decals in numeral order.

★Die Abbildung zeigt Auto Nr. 7. Beachten Sie, dass einige unterschiedliche Aufkleber benutzt werden, wenn Auto Nr. 8 gewählt wird. Einige Aufkleber kommen über andere zu liegen. Bringen Sie die Aufkleber in numerischer Reihenfolge an.

★Le dessin montre la voiture N°7. Notez que certains decals sont différents sur la voiture N°8. Certains decals s'appliquent par-dessus d'autres. Apporter les decals dans l'ordre numérique.

※()内はゼッケンNo.8のときです。
 ※Decals indicated in () are used for car No. 8.
 ※Mit () gekennzeichnete Aufkleber werden bei Auto Nr. 8 verwendet.
 ※Les decals entre () sont utilisés sur la voiture N°8.

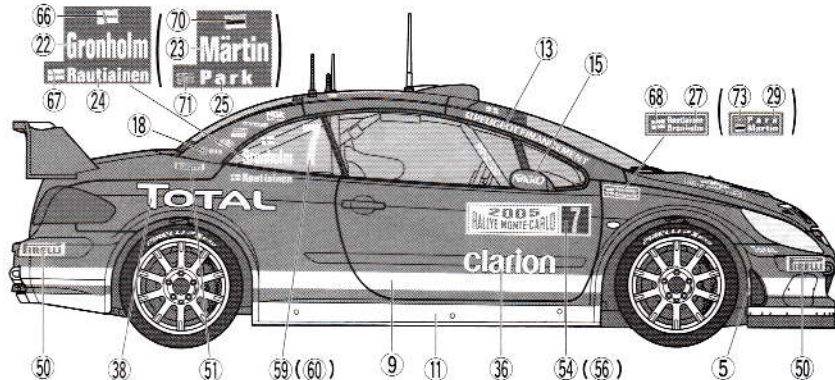
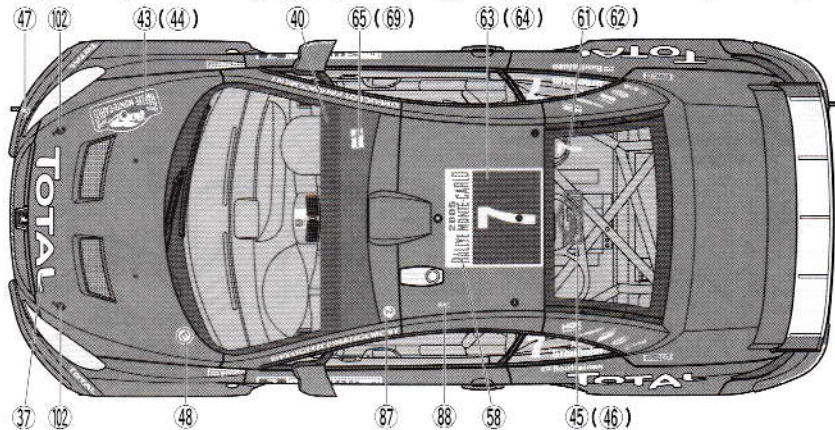
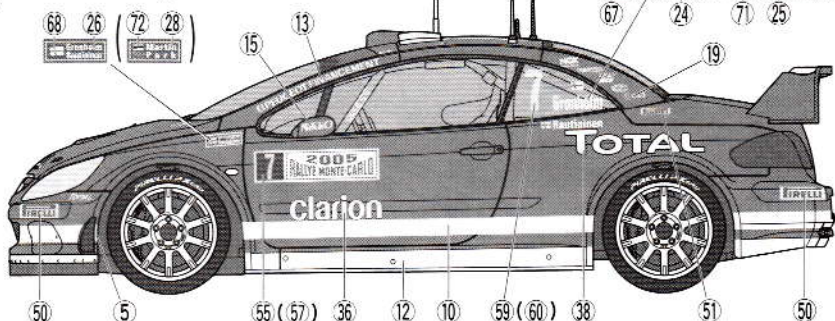
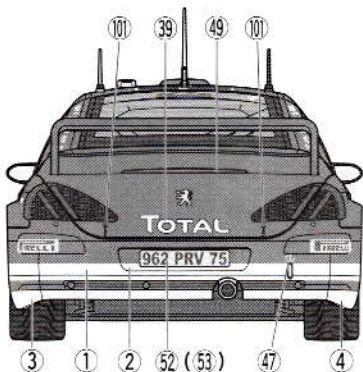
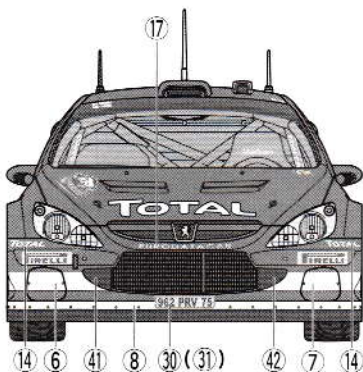

部品請求について

★部品をなくしたり、こわした方は、このステッカーが貼られたカスタマーサービス取次店でご注文いただけます。また、当社カスタマーサービスに直接ご注文する場合は、右記の方法でご注文することができます。詳しくは当社カスタマーサービスまでお問い合わせください。

タミヤカスタマーサービス取次店

パーツの
お取り寄せに
大変便利な
お店です。

- ①《現金書留のご利用法》
下のカードにあなたの氏名、住所、郵便番号、電話番号をしっかりと記入してください。必要部品を○でかこみ、代金を現金書留または、定額小為替(100円以下は切手可)と一緒に申し込みください。
- ②《郵便振替のご利用法》
郵便局の払込用紙の通信欄に下のカードを参考にITEM番号、スケール、製品名、部品名、数量を必ずご記入ください。振込人住所欄には電話番号もお書きいただき、口座番号:00810-9-1118、加入者名・田宮模型でお振込ください。
- ③《電話でのご注文もご利用いただけます》
パーツ代金に加えて代引き手数料(315円)をご負

担いただければ、代金着払いにより電話でのご注文も承ります。

《お問い合わせ電話番号》
 静岡 **054-283-0003**
 東京 **03-3899-3765** (静岡へ自動転送)
 営業時間/平日(月～金曜日)▶ 8:00-20:00
 土、日、祝日▶ 8:00-17:00

●タミヤのホームページには豊富な情報が満載です。ぜひご覧ください。
www.tamiya.com

AFTER MARKET SERVICE CARD
 When purchasing Tamiya replacement parts, please take or send this form to your local Tamiya dealer so that the parts required can be correctly identified and supplied. Please note that specifications, availability and price are subject to change without notice.

Parts code	ITEM 24285
0332348	Body
5492029	Under Panel
9012001	A Parts
9012002	B Parts
9012003	C Parts
9012004	D Parts
9012005	E Parts
9012006	F Parts
4611011	Mesh
9442022	2x3mm Poly Cap (10 pcs.)
9402389	Tire Bag
1402536	Decal (a)
1402537	Decal (b)
1402531	Tire Decal
1422278	Metal Transfer
1422277	Masking Seal
1052648	Instructions

PEUGEOT 307 WRC MONTE CARLO '05

1/24スポーツカーシリーズ NO.285
プジョー 307 WRC
モンテカルロ '05

ボディ	500円	0332348
アンダーパネル	750円	5492029
Aパーツ	560円	9012001
Bパーツ	560円	9012002
Cパーツ	450円	9012003
Dパーツ	340円	9012004
Eパーツ	260円	9012005
Fパーツ	260円	9012006
メッシュ	170円	4611011
2x3mmポリキャップ(10個)	200円	9442022
タイヤ袋詰(ビス含む)	320円	9402389
マーク(a)	320円	1402536
マーク(b)	230円	1402537
タイヤマーク	200円	1402531
インレットマーク	200円	1422278

マスキングステッカー.....200円 1422277
 説明図.....320円 1052648
 For Japanese use only! ITEM 24285

住所

電話 () -

氏名

1105

TAMIYA
 株式会社タミヤ
 〒422-8610 静岡県駿河区原田原3-7
 24285 Peugeot 307 WRC Monte-Carlo '05 (1052648)