

CALSONIC IMPUL Z

1/24 SCALE SPORTS CAR SERIES NO.280



INCLUDES PRE-PAINTED DIE-CAST UNDER PANEL
塗装済みダイキャスト製 アンダーパネル付き

1/24スポーツカーシリーズNO.280 カルソニック IMPUL Z

Nissan's distinctive "Calsonic Blue" Skyline GT-R dominated the Japanese touring car scene from its very introduction, standing up to the toughest of rivals and earned a reputation for its supremacy on the track. With the retirement of the Skyline GT-R from the Japan GT Championship (JGTC), Nissan's new machine, the Fairlady Z, debuted in the 2004 season. Nissan devoted their cutting-edge technology and know-how to developing the Z car as the successor to the legendary GT-R. Although retaining the appearance of a stock car, the Z's improved aerodynamics, such as a lengthened nose, tall and raised fenders, reduced air resistance and created greater down force. Internal mechanics included the 3-liter V6 twin-turbo VQ30DETT engine, rear transaxle and push rod type double-wishbone front and rear suspension. Displaying formidable

Der markante "Calsonic Blau" Skyline GT-R dominierte lange die Japanische Tourenwagenszene. Mit dem Rückzug des GT-R aus der Japanischen GT-Meisterschaft (JGTC) brachte Nissan 2004 seinen neuen Boliden an den Start, die Fairlady Z. Nissan bot für die Entwicklung des Z-Autos als Nachfolger des legendären GT-R ausgefeilte Technologie und das gesamte Know-how auf. Obwohl es die äußere Erscheinung eines Serienautos beibehielt, verringerte die verbesserte Aerodynamik des Z-Autos, wie etwa verlängerte Nase und Heck, dazu angehobene Kotflügel, den Luftwiderstand und bewirkte stärkere Anpresskraft. Die Mechanik im Inneren umfasste den 3-Liter V-6 Doppelturbo VQ30DETT Motor, das Transaxle-Prinzip hinten und eine Doppel-Querlenkeraufhängung vorne und hinten mit Schubstreben. Nachdem sie bei gemeinsam abgehaltenen Tests im März vor Saisonbeginn hervorragende Geschwindig-

La Skyline GT-R en "Bleu Calsonic" a longtemps dominé le Supertourisme Japonais. Après le retrait de la GT-R du Championnat de Voitures de Tourisme Japonais (JGTC), Nissan a engagé une nouvelle voiture en 2004, la Fairlady Z. Nissan a mis tout son savoir-faire et ses dernières innovations technologiques dans le développement de la "Z" qui succède à la légendaire GT-R. Bien qu'elle conserve l'apparence de la voiture de série, la Z a une aérodynamique raffinée avec un museau rallongé, une poupe et des ailes élargies favorisant l'écoulement de l'air et générant un meilleur appui au sol. Elle est propulsée par un moteur V6 3 litres VQ30DETT à double turbos dont la puissance est transmise aux roues arrière et dispose d'une suspension à double triangulations et barres de

ブルー一色にカラーリングされたスカイラインGT-Rは常に全日本GT選手権の注目を集める存在でした。闘志をむき出しにした熱い走りに多くのファンが夢中になったのです。その走りを引き継いだのが2004年に投入されたカルソニックIMPUL Zです。この年、ニッサンはスカイラインGT-RからフェアレディZにマシンをチェンジし4台のZを投入。GT-Rで培ったノウハウを結集して開発されたZは、ボディフォルムに市販車のイメージを残すものの、ノーズとテールが伸ばされ、フェンダーは大幅に広げられ、さらに低いボンネットには左右にGT-Rのような膨らみが見られました。これらのモディファイは全て空力の追求から生まれたもので、GT-Rに比べて空気抵抗が小さく、大きなダウンフォースを確保するスタイルに仕上げられています。搭載されるエンジンは3リッターV6ツインターボのVQ30DETT型。トランスミッションは重量配分を最適化するために、リヤデフと一体化させたトラン

speed at joint testing held in March prior to the season opener, the new Z cars continued the trend with the Xanavi NISMO Z winning its debut race in the opening stage and the Motul Pitwork Z taking victory in Round 4. While the other Z cars scored consistently, the Calsonic IMPUL Z seemed to have hit a dry patch. However, things changed in the last race of the season at Suzuka, and the Calsonic team won 3rd place on the starting grid. Team IMPUL's quick and reliable pit work coupled with bold driving by Benoit Treluyer and Yuji Ide, gave the Calsonic IMPUL Z the top position by 30 laps and ensured a smashing first place finish. In a repeat performance of the 2003 JGTC, the final Round of 2004 saw a welcome and emotional win by the Calsonic blue machine.

keit gezeigt hatten, setzten die neuen Z-Autos diesen Trend fort, wobei der Xanavi NISMO Z sein Debüt-Rennen in der Eröffnungsrunde gewann und der Motul Pitwork Z sich den Sieg in Runde 4 holte. Während andere Z-Autos fortlaufend punktetten, sah der Calsonic IMPUL Z auf dem Trockenen. Die Sache änderte sich aber im letzten Rennen der Saison in Suzuka und das Calsonic Team erreichte den 3. Startplatz im Feld. Die schnelle und zuverlässige Boxenarbeit des Team IMPUL brachte in Verbindung mit der schneidigen Fahrweise von Benoit Treluyer und Yuji Ide dem Calsonic IMPUL Z nach 30 Runden die Spitzenposition und sicherte einen tollen Zieleinlauf auf dem ersten Platz. In Wiederholung der Leistung der 2003er JGTC brachte das Abschlussrennen von 2004 einen willkommenen und sehr emotionalen Sieg für den blauen Boliden von Calsonic.

poussée à l'avant et à l'arrière. Très rapides lors des séances d'essai de mars juste avant le début de la saison, les nouvelles Z confirmèrent en course, la Xanavi NISMO Z remportant la première manche et la Motul Pitwork Z la quatrième. Alors que les autres "Z" se classaient bien régulièrement, la Calsonic IMPUL Z n'avait pas encore marqué de points. Les choses changèrent à la dernière manche de la saison courue à Suzuka. En troisième position sur la grille de départ, la Calsonic Impul Z pilotée par Benoit Treluyer et Yuji Ide prit la tête au trentième tour et ne la lâcha plus jusqu'à l'arrivée. Comme en 2003, la manche finale de 2004 fut remportée par une voiture "Bleu Calsonic".

スアックスル。サスペンションはレーシングカーの定石といえるブッシュロッドタイプの4輪ダブルウィッシュボーンとなっています。開幕前の合同テストから好調をアピールしたフェアレディZ勢。その勢いを駆って、開幕戦はザナヴィニズムZが制し、第4戦ではモチュール・ピットワークZが優勝。Zのポテンシャルの高さは実証されつつも、今ひとつ進に見放された状態が続いていたのがカルソニックIMPUL Zでした。しかし最終戦・鈴鹿サーキットではそれまでの不運を一掃。予選3位をゲットしてトップを十分ねらえる位置につけたカルソニックIMPUL Zは、プロワ・トレイユエ選手の安定した走り、チームの迅速で的確なピットワーク、そして少ないチャンスを確実に手に入れた井出有治選手の走りが相まって、30周目からトップを快走。そのままシーズン初の歡喜のトップチェッカーをうけ、2003年の全日本GT選手権と同様に、カルソニックブルーのマシンが最終戦を締めくくったのです。

作る前にならず
お読みください。
READ BEFORE ASSEMBLY.
ERST LESEN - DANN BAUEN.
LIRE AVANT ASSEMBLAGE.



●このキットは組み立てモデルです。作る前に必ず説明書を最後までお読みください。また小学生などの低年齢の方が組み立てる時は、保護者の方もお読みください。

●接着剤や塗料は、必ずプラスチック用をお使いください。(別売)
●メッキ部品を接着する際は、必ず接着面のメッキをはがしてください。

●Read carefully and fully understand the instructions before commencing assembly. A supervising adult should also read the instructions if a child assembles the model.

●Remove plating from areas to be cemented.

●Bevor Sie mit dem Zusammenbau beginnen, sollten Sie alle Anweisungen gelesen und verstanden haben. Fall sein Kind das Modell zusammenbaut, sollte ein beaufsichtigender Erwachsener die Bauanleitung ebenfalls gelesen haben.

●An den Klebestellen muß die Chromschicht abgeschabt werden.

●Bien lire et assimiler les instructions avant de commencer l'assemblage. La construction du

modèle par un enfant doit s'effectuer sous la surveillance d'un adulte.

●Enlever le revêtement chromé des parits à encoller.

●用意する工具 / Tools recommended /
Benötigtes Werkzeug / Outilsage nécessaire

接着剤 (プラスチック用)

Cement
Kleber
Colle



ニッパー
Side cutters
Seitenschneider
Pince coupante

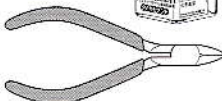

ナイフ
Modeling knife
Modelliermesser
Couteau de modéliste



ピンセット
Tweezers
Pinzette
Précettes



瞬間接着剤
Instant cement
Sekundenkleber
Colle rapide



+ドライバー(大)
+ Screwdriver
(large)
+ Schraubenzieher (groß)
+ Tournevis + (grand)

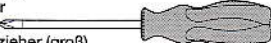

塗装指示のマークです。タミヤカラーのカラーナンバーで指示しました。

This mark denotes numbers for Tamiya Paint colors.

TS-44 ●ブリリアントブルー / Brilliant blue / Brillant-Blau / Bleu brillant

X-1 ●ブラック / Black / Schwarz / Noir

X-2 ●ホワイト / White / Weiß / Blanc

X-6 ●オレンジ / Orange / Orange / Orange

X-7 ●レッド / Red / Rot / Rouge

X-8 ●レモンイエロー / Lemon yellow / Zitronengelb / Jaune citron

X-11 ●クロムシルバー / Chrome silver / Chrom-Silber / Aluminium chromé

X-13 ●メタリックブルー / Metallic blue / Blau-Metallic / Bleu métallisé

X-14 ●スカイブルー / Sky blue / Himmelblau / Bleu ciel

X-18 ●セミグロスブラック / Semi gloss black / Seidenglanz Schwarz / Noir satiné

X-23 ●クリアブルー / Clear blue / Klar-Blau / Bleu translucide

X-27 ●クリアレッド / Clear red / Klar-Rot / Rouge translucide

X-31 ●チタンゴールド / Titanium gold / Titan-Gold / Titane doré

X-32 ●チタンシルバー / Titanium silver / Titan-Silber / Titane argenté

XF-1 ●フラットブラック / Flat black / Matt Schwarz / Noir mat

XF-54 ●ダークシーグレイ / Dark sea grey / Dunkles Meergrau / Gris de mer foncé

XF-56 ●メタリックグレイ / Metallic grey / Grau-Metallic / Gris métallisé

XF-60 ●ダークイエロー / Dark yellow / Dunkelgelb / Jaune foncé

注意

●工具の使用には十分注意してください。特にナイフ、ニッパーなどの刃物によるケガや事故に注意してください。

●接着剤や塗料は使用前にそれぞれの注意書きをよく読み、指示に従って正しく使用し、使用する時は換気に十分注意してください。

●小さなお子様のいる所での作業はやめてください。小さな部品の飲み込みや、ビニール袋をかぶったの窒息などの危険な状況が考えられます。

CAUTION

●When assembling this kit, tools including knives are used. Extra care should be taken to avoid personal injury.

●Read and follow the instructions supplied with paint and/or cement, if used (not included in kit). Use plastic cement and paints only.

●Keep out of reach of small children. Children must not be allowed to suck any part, or pull vinyl bag over their heads.

VORSICHT

●Beim Zusammenbau dieses Bausatzes werden Werkzeuge einschließlich Messer verwendet. Zur Vermeidung von Verletzungen ist besondere Vorsicht angebracht.

●Wenn Sie Farben und/oder Kleber verwenden (nicht im Bausatz enthalten), beachten und befolgen Sie die dort beiliegenden Anweisungen. Nur Klebstoff und Farben für Plastik verwenden.

●Bausatz von kleinen Kindern fernhalten. Verhü-

ten Sie, daß Kinder irgendwelche Bauteile in den Mund nehmen oder Plastiktüten über den Kopf ziehen.

PRECAUTIONS

●L'assemblage de ce kit requiert de l'outillage, en particulier des couteaux de modélisme. Manier les outils avec précaution pour éviter toute blessure.

●Lire et suivre les instructions d'utilisation des peintures et ou de la colle, si utilisées (non incluses dans le kit). Utiliser uniquement une colle et des peintures spéciales pour le polystyrène.

●Garder hors de portée des enfants en bas âge. Ne pas laisser les enfants mettre en bouche ou sucer les pièces, ou passer un sachet vinyl sur la tête.

ATTENTION!
PHOTO ETCHED
PARTS
NOT INCLUDED

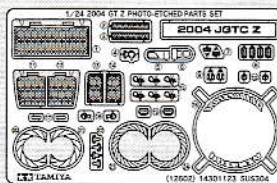

★説明図中で、ディテールアップパーツの1/24 Z GT仕様2004エッチングパーツセット (Item12602)の取り付け方が指示されています。別にお買い求めください。

★Instructions outlined in this manual for photo-etched parts are to be followed only if installing 12602 1/24 Scale 2004 GT Z Photo-Etched Parts Set (sold separately).

★Die in der Bauanleitung angegebenen Anweisungen zum Anbringen von fotogekätzten Teilen beziehen sich auf den Einbau des (getrennt erhältlichen) Sets 12602 Maßstab 1/24 2004 GT Z fotogekätzte Teile.

★Les instructions de pose des pièces photo-découpées apparaissant dans la notice d'assemblage s'appliquent au jeu de pièces photo-découpées pour 2004 GT Z au 1/24^{ème} réf. 12602 (disponible séparément).

1 《リアアップライト》
Rear uprights
Hintere Achsschenkel
Fusées arrière

指示の番号のスライド
マークをはります。
Number of decal to apply.
Nummer des Abziehbildes,
das anzubringen ist.
Numéro de la
décalcomanie à utiliser.

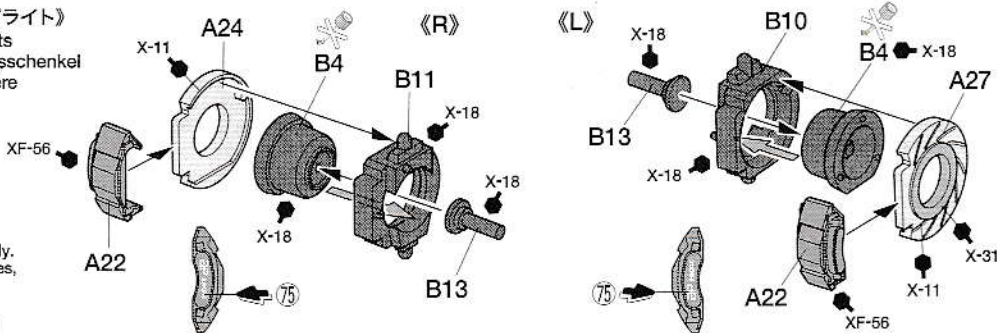

2 《リアサスペンション》
Rear suspension
Hinterradaufhängung
Suspension arrière

DP このマークはディテール
アップセット用の指示です。
This mark denotes instruction for
photo-etched parts.
Mit dieser Markierung ist die An-
bringungs-Anweisung der foto-
gekätzten Teile gekennzeichnet.
Ce symbole indique une instruc-
tion de pose de pièces photo-dé-
coupées.

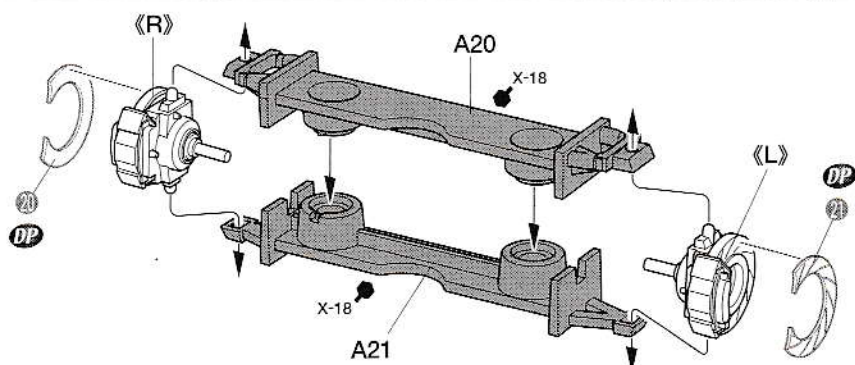

3 《フロントアップライト》
Front uprights
Vordere Achsschenkel
Fusées avant

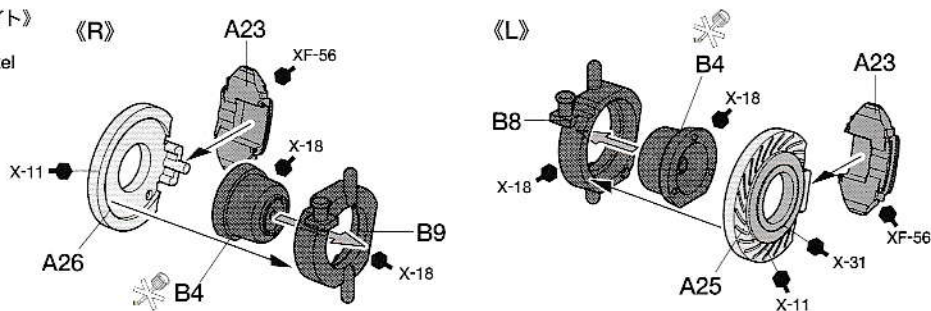
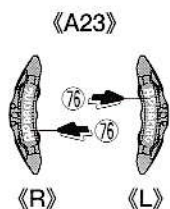

4 《フロントサスペンション》
Front suspension
Vorderradaufhängung
Suspension avant



このマークの部品は接着しません。
Do not cement.
Nicht kleben.
Ne pas coller.

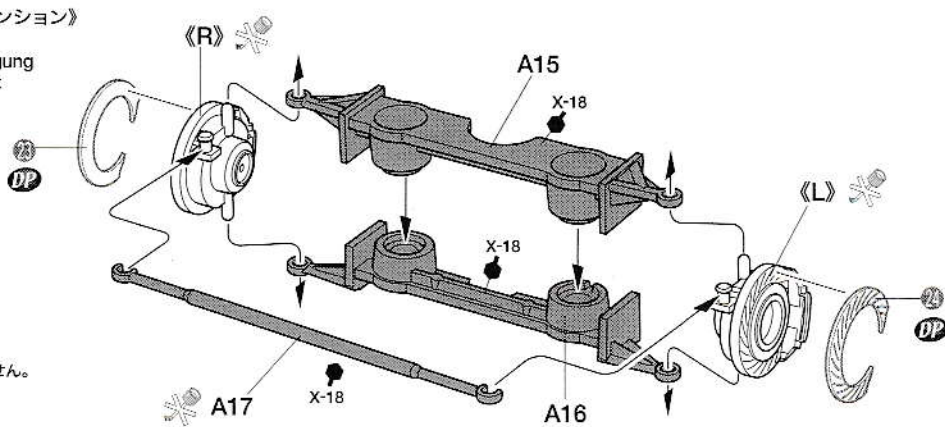

5 サスペンションの取り付け
Attaching suspensions
Radaufhängungen-Einbau
Fixation des suspensions



フロントサスペンション
Front suspension
Vorderradaufhängung
Suspension avant

リアサスペンション
Rear suspension
Hinterradaufhängung
Suspension arrière

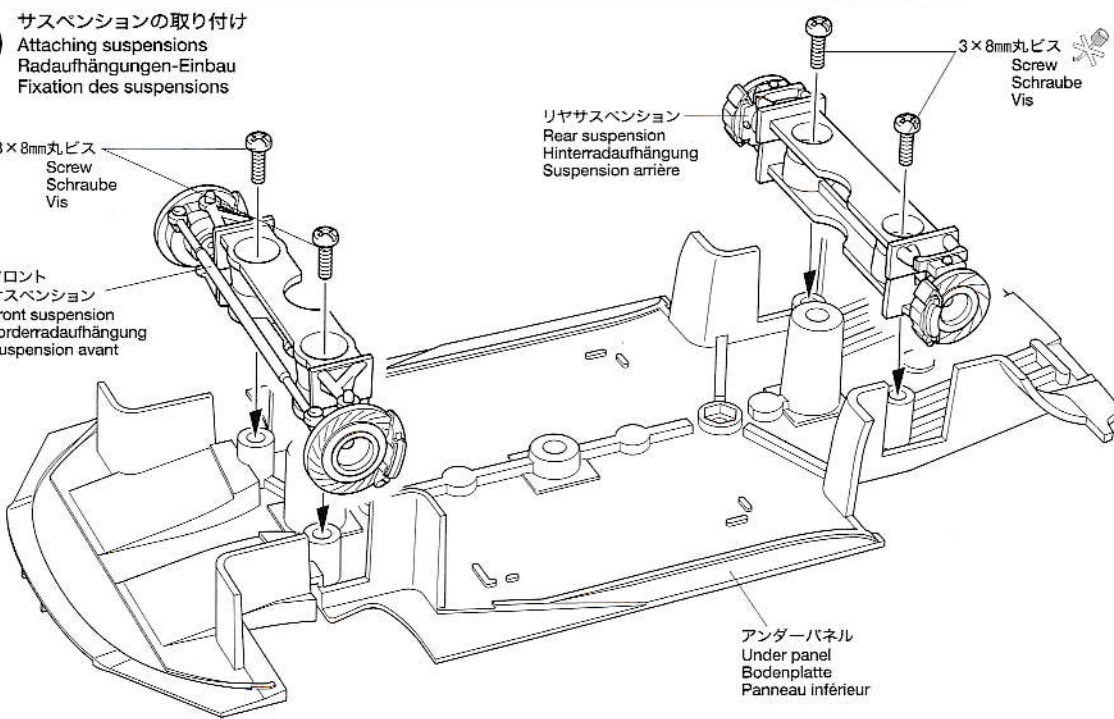

6 《センターコンソール》
Center console
Mittelkonsole
Console centrale

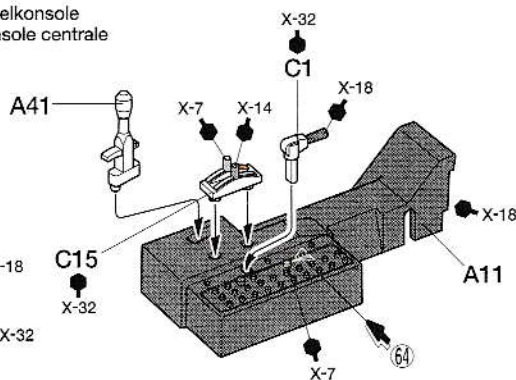
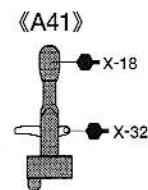

DP シートベルトを取り付ける場合はマークは貼りません。
Do not apply decals, if using photo-etched parts.
Die Abziehbilder werden nicht verwendet, wenn die fotogetränkten Teile eingebaut werden.
Ne pas apposer les décalcomanies si les pièces photo-découpées sont installées.

《シート》
Seat
Sitz
Siège

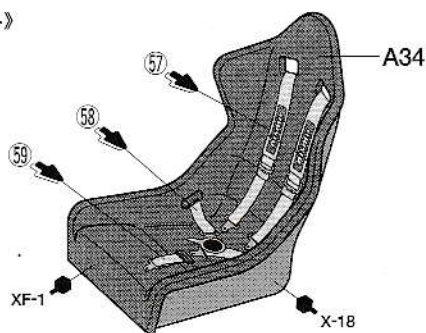

7 コックピットの組み立て
Cockpit

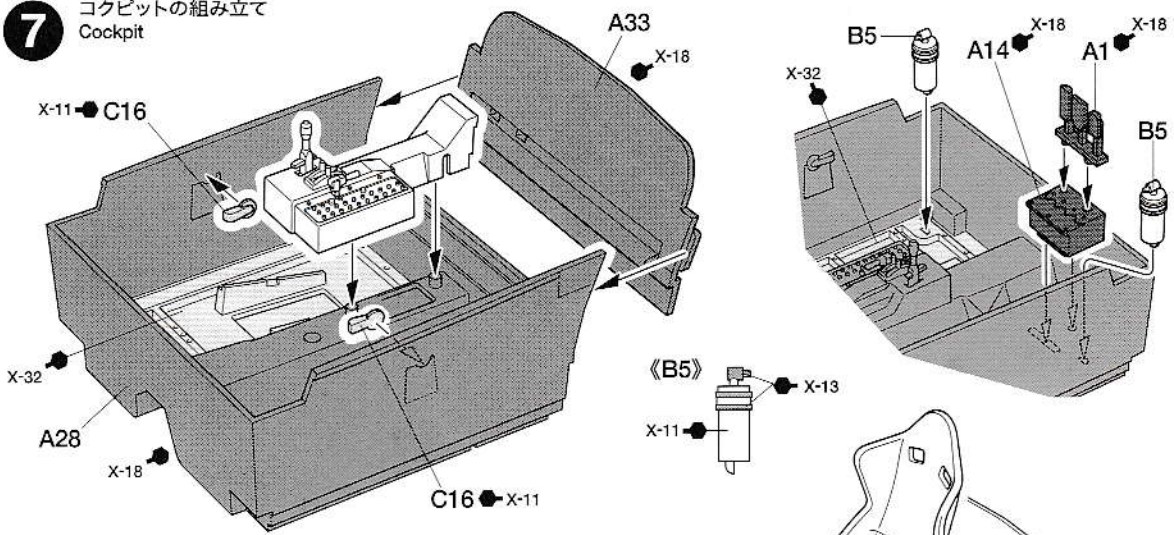

DP シートベルトは図のように取り付けます。
Attach seatbelts as shown.
Die Sitzgurte wie abgebildet anbringen.
Fixer les harnais comme indiqué.

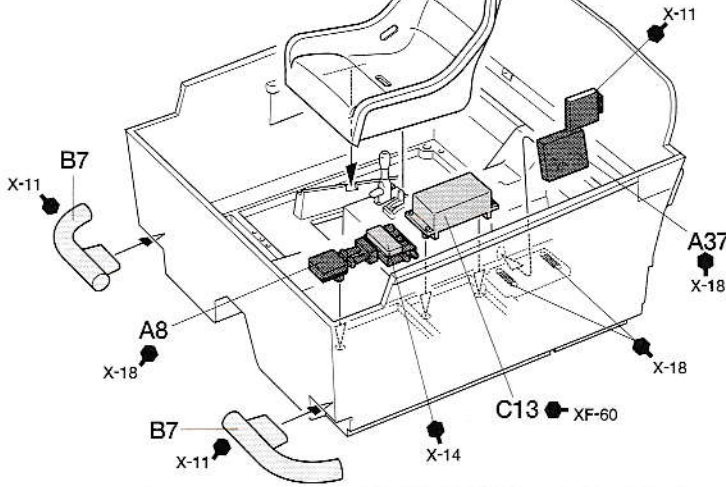
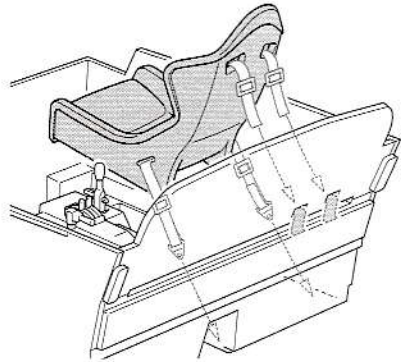

8 《ロールケージ》
Roll cage
Rollkäfig
Arceau de sécurité

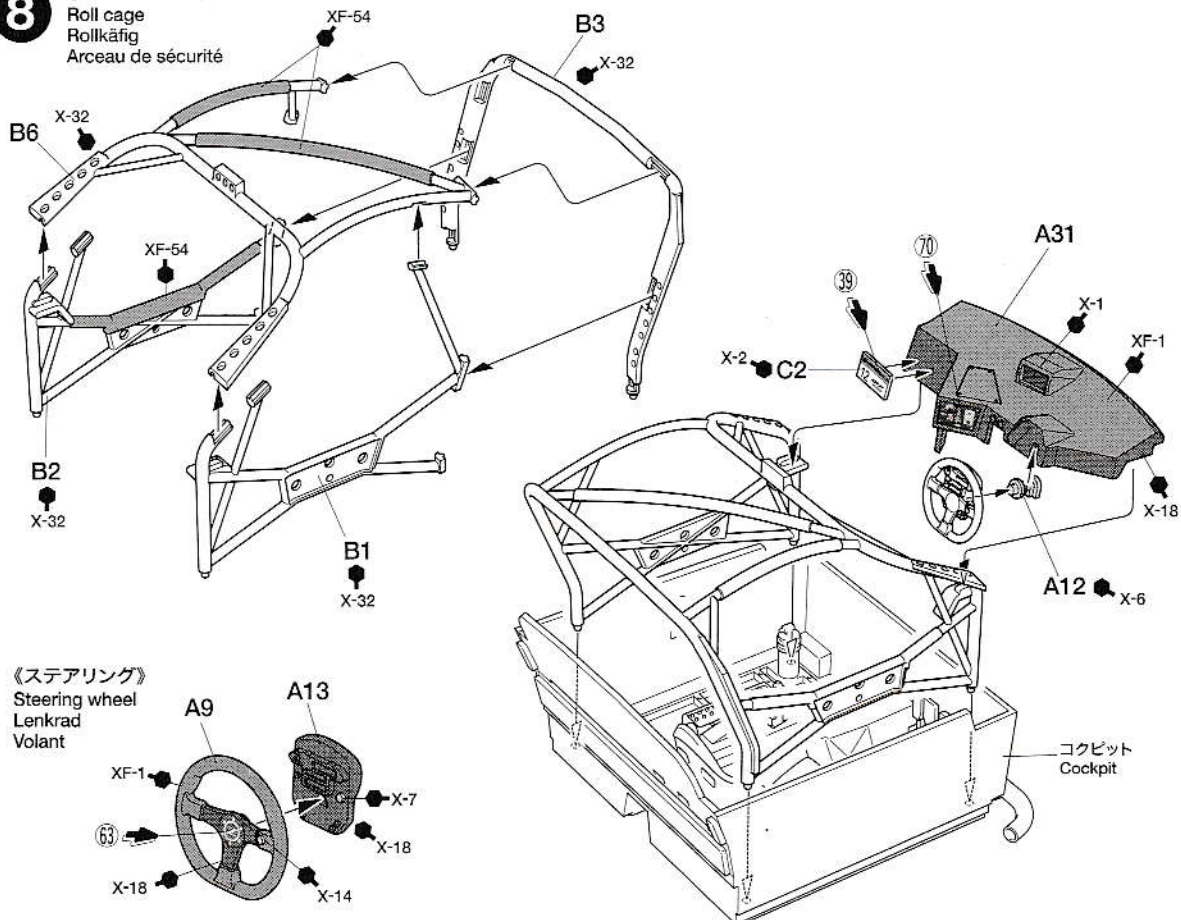

《ステアリング》
Steering wheel
Lenkrad
Volant

コックピット
Cockpit

9

コックピットの取り付け
 Attaching cockpit
 Cockpit-Einbau
 Fixation du cockpit

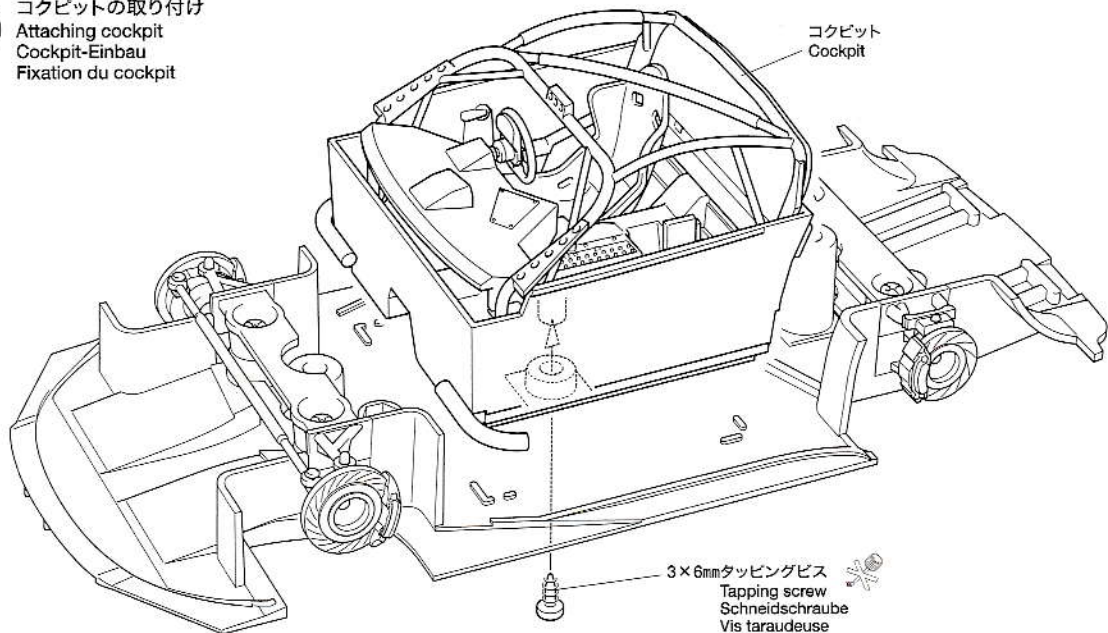
**10**

ボディの塗装
 Painting body
 Lackierung der Karosserie
 Peinture de la carrosserie

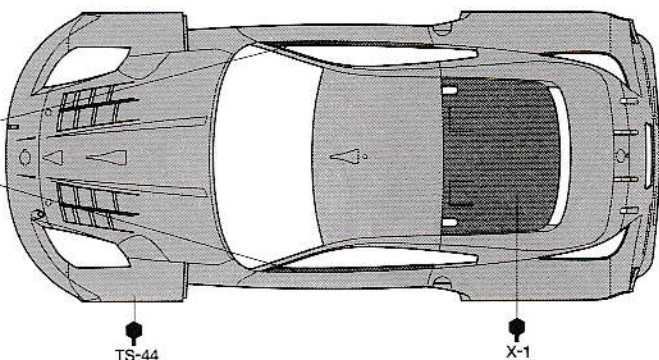
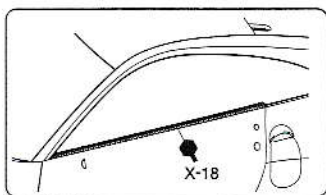
**11**

ボディの組み立て
 Body
 Karosserie
 Carrosserie

DP

ディテールアップパーツを使用するときはC20,C19は裏返しに取り付けます。C6,C7は使用しません。
 Attach C19 and C20 upside down if using photo-etched parts. Do not attach C6 and C7.
 C19 und C20 umgekehrt anbringen, wenn die fotogezätzten Teile eingebaut werden. C6 und C7 werden nicht verwendet.
 Fixer C19 et C20 à l'envers si les pièces photo-découpées sont installées. Ne pas fixer C6 et C7.

《C20》

《C19》

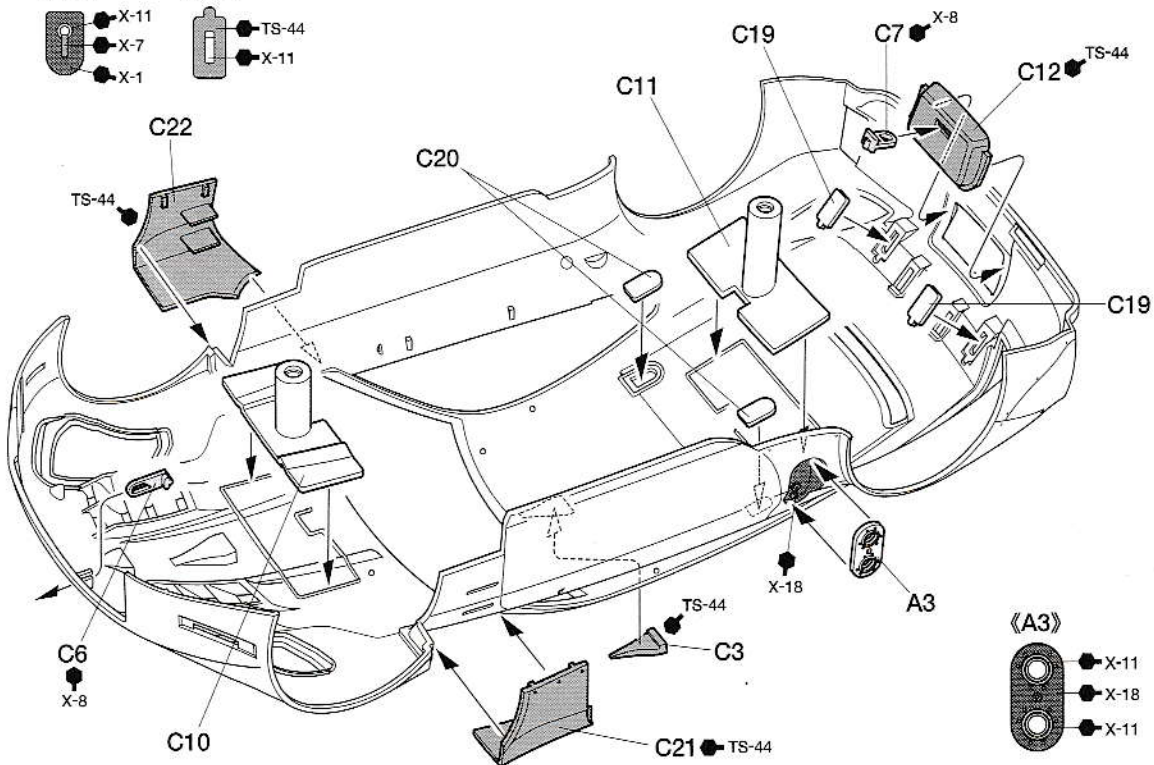
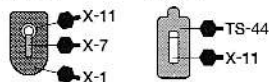

12 ヘッドライトの取り付け
Attaching headlights
Scheinwerfer-Einbau
Fixation des phares

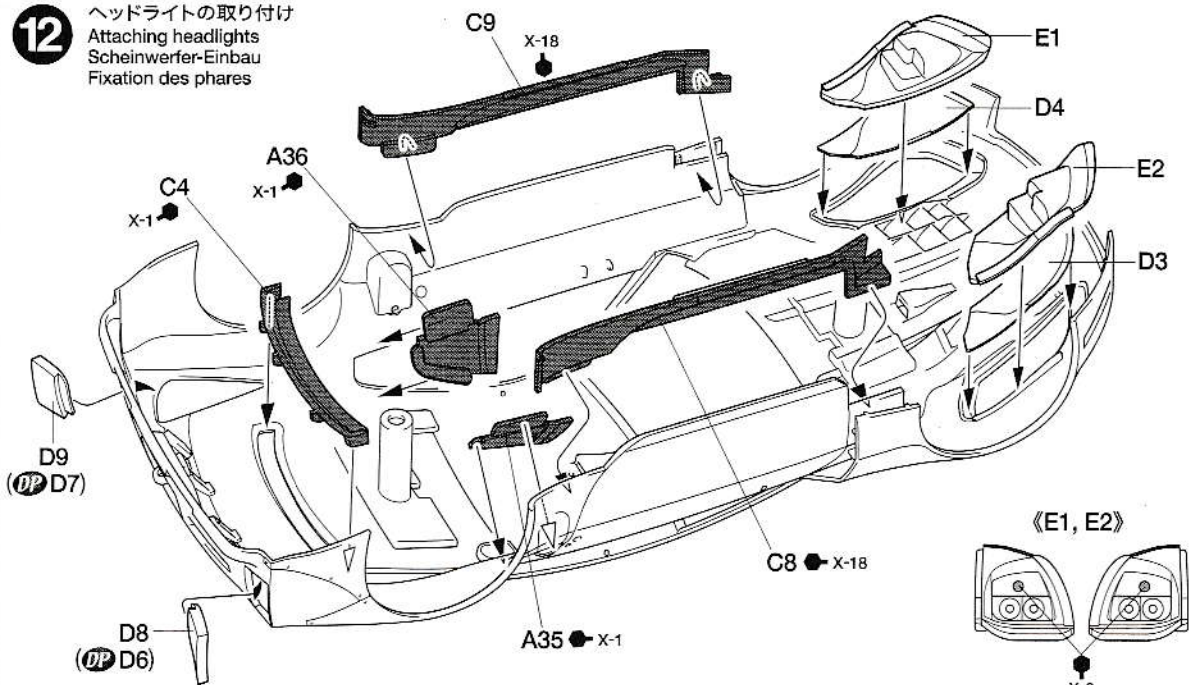

DP デテールアップパーツを使用するときはD8, D9, メッシュは使用しません。
Do not attach mesh, D8 and D9 if using photo-etched parts.
Gitter, D8 und D9 werden nicht verwendet, wenn die foto-geätzten Teile eingebaut werden.
Ne pas fixer le treillis, D8 et D9 si les pièces photo-découpées sont installées.

《フロントダクト》
Front grille
Vorderer Grill
Calandre avant

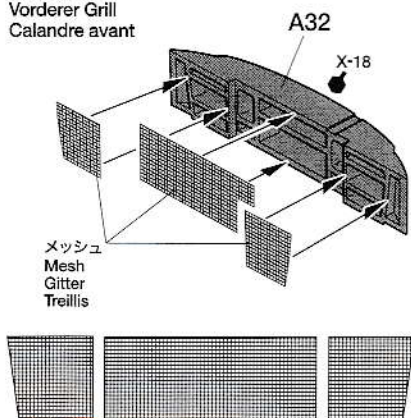

★メッシュを上 の原寸図に合わせて切り取ります。
★Cut mesh into size/shape shown above.
★Das Gitter wie oben gezeigt zuschneiden.
★Découper le treillis selon les patrons ci-dessus.

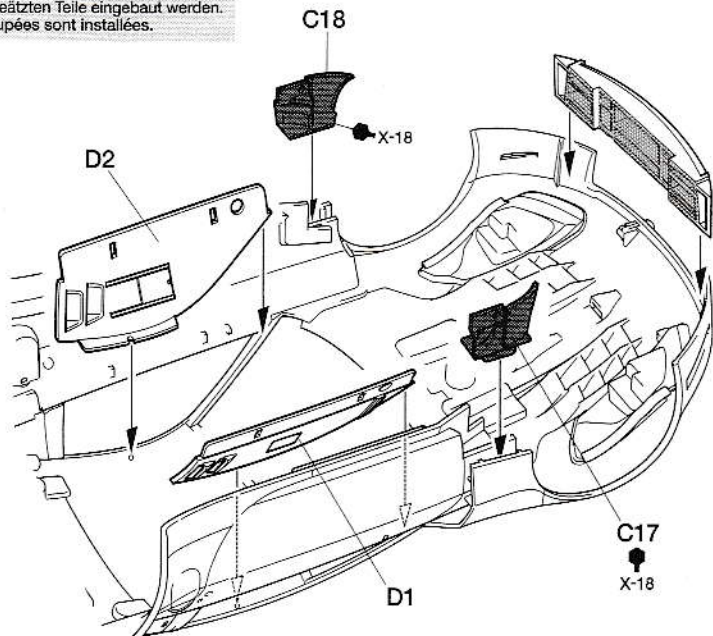

13 《フロントウインドウ》
Windshield
Windschutzscheibe
Pare-brise

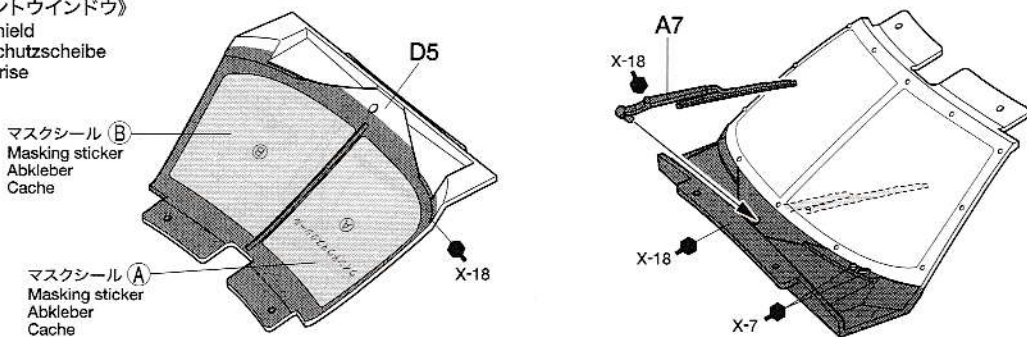

《マスクシールの貼り方》

●ウインドウ部を塗装するときはマスクシールを使用します。
①ウインドウの彫刻にあわせて指示されたマスクシールを貼ります。隙間から塗料が入らないようにしっかり貼ります。
②説明書の中で指示された部分をタミヤカラーで塗装してください。
③塗料が完全に乾ききる前にマスクシールをはがします。
●Paint windows using masking stickers included in kit.

① Refer to the instructions and mask off windows from inside using masking stickers included in kit.
② Paint windows with Tamiya paints.
③ Before paint has completely cured, remove masking stickers.
●Die Fenster unter Verwendung der beiliegenden Abkleber lackieren.
① Beachten Sie die Bauanleitung und kleben Sie Fenster von innen mit dem im Bausatz enthaltenen Abklebern ab.
② Lackieren Sie die Fenster mit Tamiya-Farben.

③ Abkleber vor dem endgültigen Trocknen der Farbe anziehen.
●Peindre les vitres en utilisant les masques inclus dans le kit.
① Se reporter aux instructions et cacher les vitres de l'intérieur en employant les masques fournis dans le kit.
② Peindre les vitres avec des peintures Tamiya.
③ Enlever les masques avant séchage complet de la peinture.

14

《マーキング》 Markings Verzierung Décoration

★下図のマークを貼ってください。()の番号は右側マークです。
 ★Apply decals as shown. () is for right side.
 ★Anbringen Sie die abgebildeten Abziehbilder. () ist für rechte Seite.
 ★Apposer les décalcomanies indiquées. () est pour le côté droit.

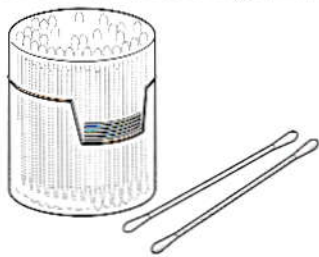
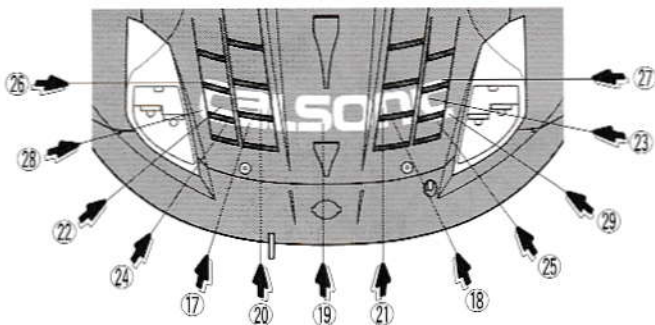
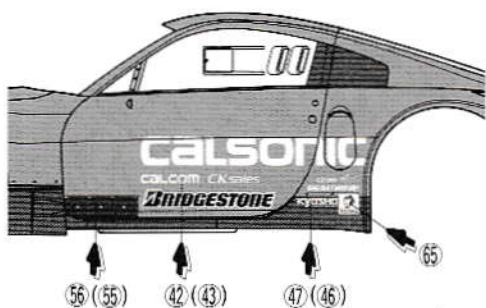

- ① ★細めの綿棒を用意します。
 ★Use a thin cotton swab.
 ★Einen dünnen Wattebausch verwenden.
 ★Utiliser un coton tige fin.

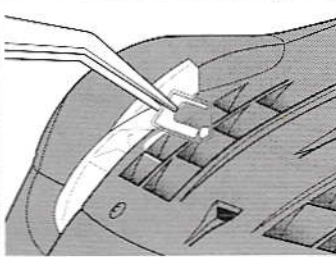

- ② ★デカールを指示の場所に置き・・・
 ★Place decal in position.
 ★Das Abziehbild positionieren.
 ★Positionner la décalcomanie.

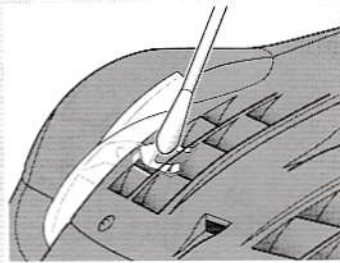

- ③ ★熱めのお湯につけた綿棒でボディになじませます。
 ★Dip cotton swab in warm water, and use to fit decal in place.
 ★Den Wattebausch in warmes Wasser tauchen und damit das Abziehbild an seinen Platz schieben.
 ★Plonger le coton tige dans l'eau chaude et l'utiliser pour mettre en place la décalcomanie.

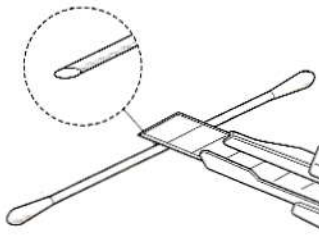

- ④ ★図のように綿棒を切ります。
 ★Cut cotton swab as shown.
 ★Den Wattebausch wie abgebildet zuschneiden.
 ★Découper le coton tige comme indiqué.

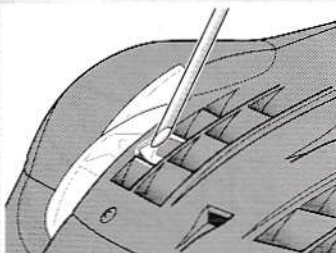

- ⑤ ★クテの面を整えます。
 ★Press decal down into side corner.
 ★Das Abziehbild seitlich in die Ecke drücken.
 ★Appuyer sur la décalcomanie dans la partie en creux.

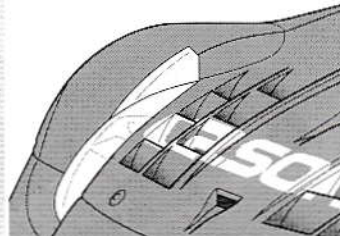

- ⑥ ★同じやり方で順番に貼っていきます。
 ★Apply remaining decals using same method.
 ★Die verbleibenden Abziehbilder auf gleiche Weise anbringen.
 ★Apposer les décalcomanies restantes de la même manière.

15

フロントウィンドウの取り付け Attaching windshield Windschutzscheibe-Einbau Fixation du pare-brise

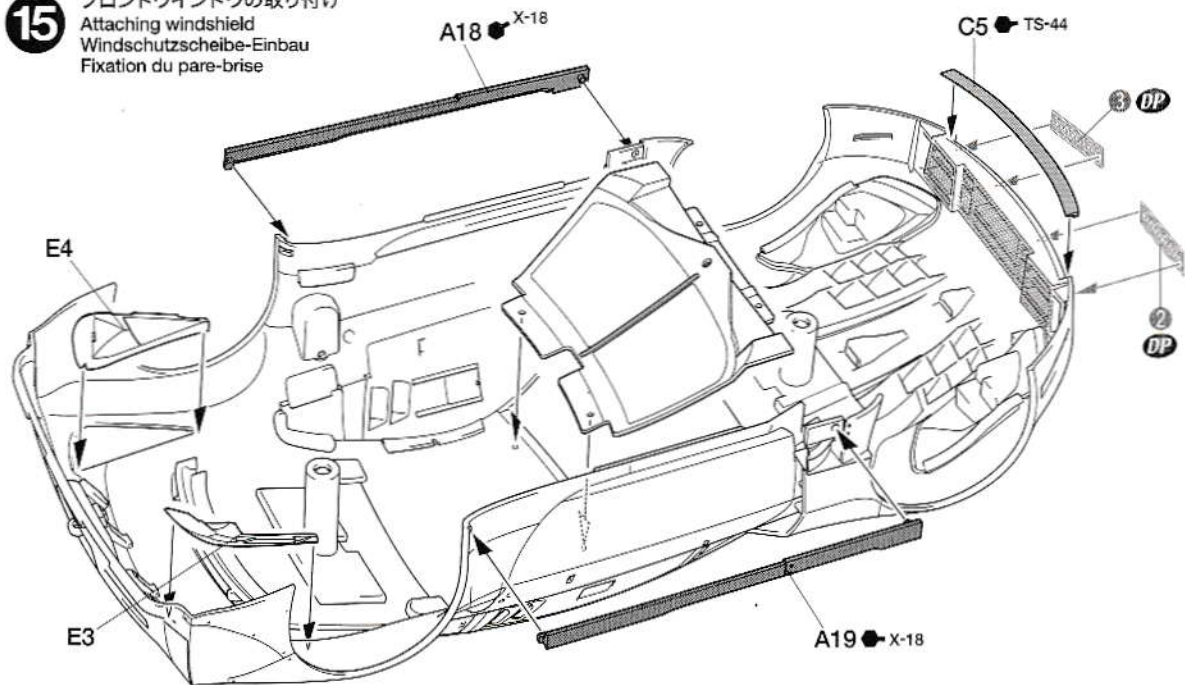

《瞬間接着剤について》

- ★通常は塗装する前に使用します。その際、接着面の油分を十分に取ってください。塗装後に接着したい場合は接着面の塗料を落としてから使用します。この時、塗料が残っていると接着力が極端に低下するので注意しましょう。
- ★接着剤をつけすぎると接着力が落ちるだけでなく、白化しやすくなるので注意してください。
- ★劣化した接着剤は使用しないでください。不要な部品で試してから使用してください。
- ★使用する際は瞬間接着剤の取扱説明をよく読んでからご使用ください。

Instant cement

- ★Remove any paint or oil from cementing surface

before affixing parts.

- ★Use only a small amount of cement. Too much cement will make joints turn white and lose adhesion.
 - ★Do not use old cement. Test cement first with unnecessary parts such as sprues before use.
 - ★Carefully read instructions on use before cementing.
- Sekundenkleber**
- ★Entfernen Sie alle Farbe und Ölflecke von der Klebefläche bevor sie Teile ankleben.
 - ★Verwenden Sie nur geringe Mengen Klebstoff. Bei zuviel Klebstoff kann sich die Verbindung verschieben und die Haftkraft verloren gehen.
 - ★Verwenden Sie keinen alten Klebstoff. Testen Sie den Kleber vor der Anwendung zuerst mit

nicht benötigten Teilen etwa vom Spritzling.

- ★Vor dem Kleben die Gebrauchsanleitung sorgfältig lesen.
- Colle rapide**
- ★Enlever les traces de peinture ou de graisse des surfaces de contact avant de coller les pièces.
 - ★N'utiliser qu'une petite quantité de colle. Un excès peut blanchir les lignes de joint et limiter l'adhésion.
 - ★Ne pas utiliser une colle périmée. Tester la colle sur des pièces inutilisées comme des morceaux de grappes avant utilisation effective.
 - ★Lire soigneusement les instructions avant de coller.

16 ボディの取り付け
Attaching body
Aufsetzen der Karosserie
Fixation de la carrosserie

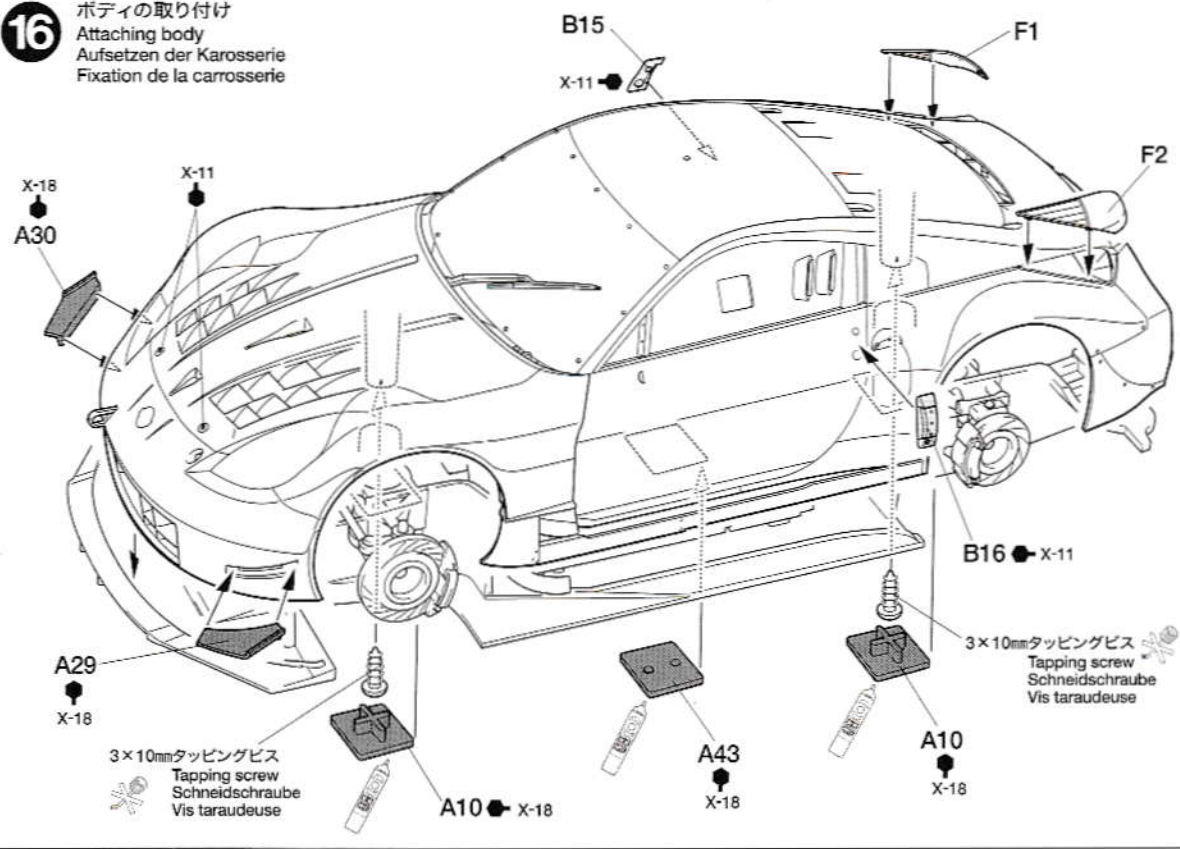

17 《ホイール》
Wheels
Räder
Roues

- 《R》★2個作ります。
★Make 2.
★2 Satz anfertigen.
★Faire 2 jeux.

- 《DP》タイヤステンシルを使いましょう。
Use stencil for tire marking.
Benutzen Sie zum Markieren der Reifen die Schablone.
Utiliser le pochoir pour marquer les pneus.

- 《L》★2個作ります。
★Make 2.
★2 Satz anfertigen.
★Faire 2 jeux.

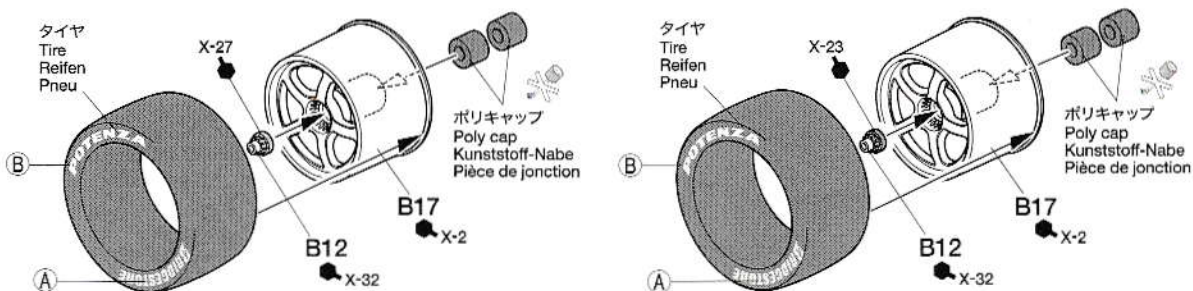

《タイヤマークの貼り方》

- タイヤマークは保護紙、マークが印刷されたマーク紙、台紙からなっています。
- ①マークを貼る部分のほりや油気などをぬらした布で拭き取ってください。
 - ②保護紙を取り去ります。マーク面を汚さないように、マークより少し大きめにカッターなどで切れ目を入れ、台紙からマークをはがします。
 - ③文字が正しく読めるようにマーク紙を裏返しにしてタイヤに合わせ、指でこすって貼り付けます。
 - ④マーク紙の上から水を付けた指で、マーク部をなでるようにします。
 - ⑤しばらくしてマークがタイヤに貼り付いたら、ゆっくりマーク紙をはがします。
 - ⑥マークをはがしたあとは、水気をやわらかい布などでふきとってください。

HOW TO APPLY TIRE DECALS

Tire decals have an adhesive surface, and are

covered by thin protective paper.

- ① Wipe tire surface with a damp cloth.
 - ② Remove protective paper. Be careful not to soil the adhesive surface. Cut out decal and peel off the lining using edge of a knife blade.
 - ③ Place decal into position and rub lightly with your finger.
 - ④ Apply moisture with a wet finger.
 - ⑤ Carefully remove the paper.
 - ⑥ Wipe off excess moisture with a soft cloth.
- ANBRINGEN DER REIFEN-ABZIEHBILDER**
Die Reifen-Abziehbilder haben eine Klebeschicht.
- ① Die Reifenoberfläche mit feuchtem Tuch abwischen.
 - ② Das Schutzpapier entfernen. Vorsicht, keinen Schmutz auf die Klebefläche bringen. Das Abziehbild mit Modellermesser ausschneiden und mit der Messerkante abziehen.
 - ③ Das Abziehbild an richtigem Platz anbringen und mit dem Finger leicht andrücken.

- ④ Mit naßem Finger Feuchtigkeit auftragen.
- ⑤ Das Papier vorsichtig abziehen.
- ⑥ Überschüssige Feuchtigkeit mit weichem Tuch wegwischen.

COMMENT POSER LES TRANSFERTS SUR LES PNEUS

- Les inscriptions à poser sur les pneus sont présentées sous forme de transferts dont l'une des faces est adhésive.
- ① Nettoyer le pneu avec un chiffon humide.
 - ② Enlever le papier de protection. Attention à ne pas salir la surface adhésive. Découper les décalcomanies et détacher suivant la ligne en utilisant la pointe d'un couteau.
 - ③ Mettre la décalcomanie en place et frotter légèrement avec le doigt.
 - ④ Humidifier avec un doigt mouillé.
 - ⑤ Enlever le papier avec précaution.
 - ⑥ Enlever l'excès d'humidité avec un chiffon séchage.

18 ホイールの取り付け Attaching wheels Einbau der Räder Fixation des roues

《リヤウイング》 Rear wing Hinterer Spoiler Aileron arrière

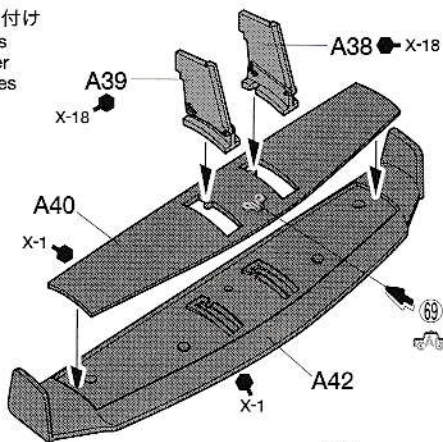

《インレットマーク》 Metal transfer Metall-Sticker Transfert métal



★指示のインレットマークをはります。表面の透明なフィルムをめくり、ナイフではがして使用してください。
★Apply metal transfer. Peel off the transparent film and handle metal transfers using a knife.
★Metall-Sticker anbringen. Den transparenten Film abziehen und Metall-Sticker mit einem Messer übertragen.
★Apposer le transfert métal. Retirer le film transparent et manipuler les transferts en métal à l'aide d'un couteau de modéliste.

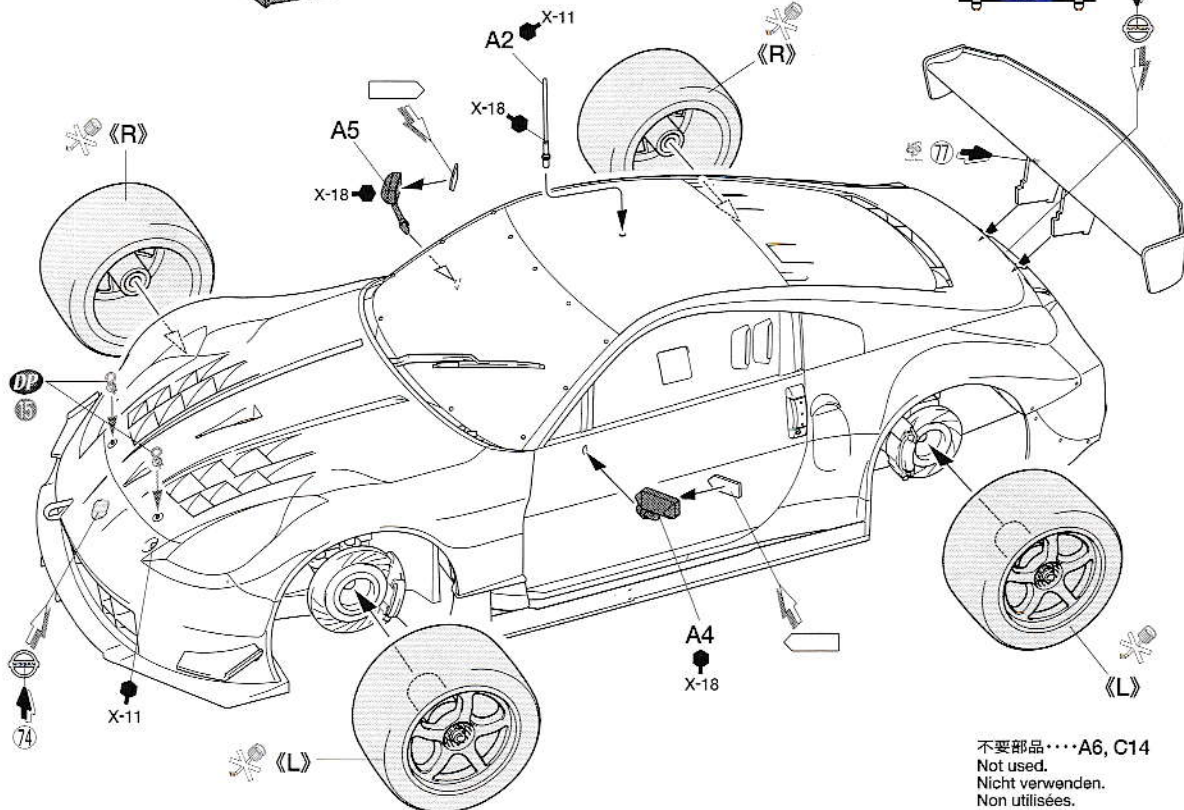

PAINTING

《カルソニック IMPUL Zの塗装》

2004年の全日本GT選手権の最終戦、鈴鹿サーキットで優勝を飾り、シーズンを締めくくったカルソニックIMPUL Zは、カルソニックブルーと呼ばれる鮮やかなブルーで仕上げられ、リヤウイングや小さなドアミラー、サイドステップなどはブラックとなっていました。またカルソニックやニッサン、トタルなどのスポンサーロゴはホワイトで書かれています。コクピットなどの細部の塗装は説明図中に示しました。またスライドマークは10ページを参考に貼ってください。

Painting the Calsonic IMPUL Z

The final round winner of the 2004 JGTC, Calsonic IMPUL Z, sported the trademark "Calsonic Blue." Exteriors such as side mirrors and rear wing were finished in black. Most sponsor markings appeared in white contrasting with the striking blue coloring. Refer to page 10 of the instruction manual for a guide to applying decals.

Lackierung des Calsonic IMPUL Z

Der Gewinner des letzten Rennens der 2004er JGTC, der Calsonic IMPUL Z, kam im Markenzeichen "Calsonic Blau" daher. Außen Liegendes, wie Seitenspiegel und Heckflügel, war in Schwarz ausgeführt. Die meisten Sponsoren-

Markenzeichen erschienen als Kontrast zur strahlend blauen Farbgebung in Weiß. Beachten Sie die Seite 10 der Bauanleitung bezüglich der Anbringung der Abziehbilder.

Décoration de la Calsonic IMPUL Z

La voiture victorieuse de la dernière manche du Championnat JGTC 2004, la Calsonic IMPUL Z était peinte en "Bleu Calsonic". Les accessoires extérieurs tels les rétroviseurs et l'aileron étaient noirs. La plupart des logos de sponsors étaient blancs, contrastant sur la base bleue. Se reporter à la page 10 de la notice pour le mode d'application des décalcomanies.

APPLYING DECALS

《スライドマークのはりかた》

- ① 貼りたいマークをハサミで切りぬきます。
- ② マークをめるま湯に10秒ほどひたしてからタオル等の布の上におきます。
- ③ 台紙のはしを手で持ち、貼る位置にマークをスライドさせてモデルに移してください。
- ④ 指に少し水をつけてマークをめらしながら、正しい位置にずらしします。
- ⑤ やわらかい布でマークの内側の気泡をおし出しながら、おしつけるようにして水分をとります。

DECAL APPLICATION

1. Cut off decal from sheet.

2. Dip the decal in tepid water for about 10 sec. and place on a clean cloth.
3. Hold the backing sheet edge and slide decal onto the model.
4. Move decal into position by wetting decal with finger.
5. Press decal gently down with a soft cloth until excess water and air bubbles are gone.

ANBRINGUNG DES ABZIEHBILDES

1. Abziehbild vom Blatt ausschneiden.
2. Das Abziehbild ungefähr 10 Sek. in lauwarmes Wasser tauchen, dann auf sauberen Stoff legen.
3. Die Kante der Unterlage halten und das Abziehbild auf das Modell schieben.
4. Das Abziehbild an die richtige Stelle schieben und dabei mit dem Finger das Abziehbild

- naßmachen.
5. Das abziehbild mit weichem Stoff ganz andrücken, bis kein überflüssiges Wasser und keine Luftblasen mehr vorhanden sind.

APPLICATION DES DECALCOMANIE

1. Découpez la décalcomanie de sa feuille.
2. Plongez la décalcomanie dans de l'eau tiède pendant 10 secondes environ et poser sur un linge propre.
3. Retenez la feuille de protection par le côté et glissez la décalcomanie sur le modèle réduit.
4. Placez la décalcomanie à l'endroit voulu en la mouillant avec un de vos doigts.
5. Pressez doucement la décalcomanie avec un tissu doux jusqu'à ce que l'eau en excès et les bulles aient disparu.

MARKING

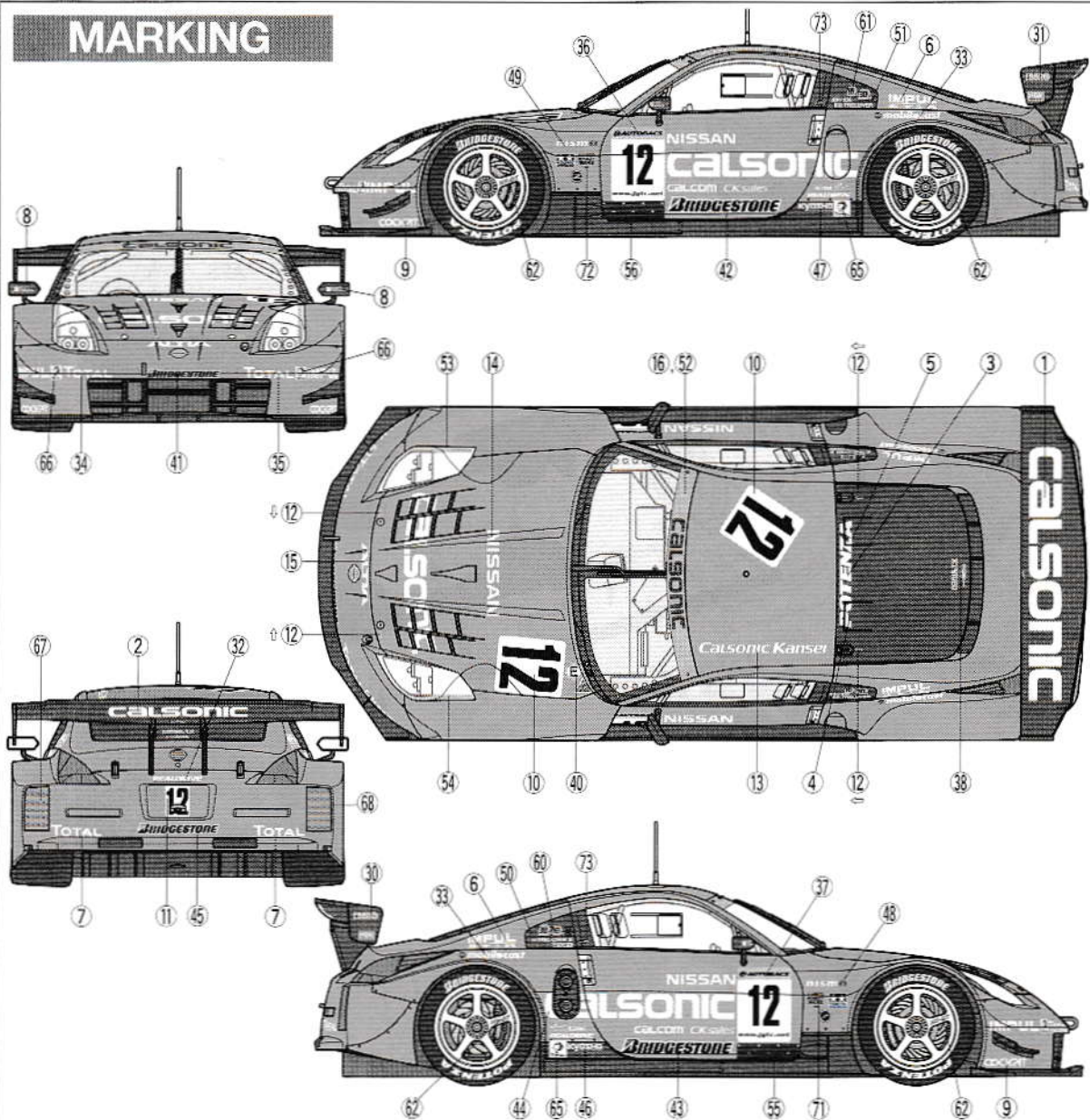

部品請求について

★部品をなくしたり、こわした方は、このステッカーが貼られたカスタマーサービス取次店でご注文いただけます。また、当社カスタマーサービスに直接ご注文する場合は、右記の方法でご注文することができます。詳しくは当社カスタマーサービスまでお問い合わせください。

タミヤカスタマーサービス取次店

パーツのお取り寄せに大変便利なお店です。



①《現金書留のご利用法》

下のカードにあなたの氏名、住所、郵便番号、電話番号をしっかりと記入してください。必要部品の○でかこみ、代金を現金書留または、定額小為替(100円以下は切手可)と一緒に申し込みにください。

②《郵便振替のご利用法》

郵便局の払込用紙の通信欄に下のカードを参考にITEM番号、スケール、製品名、部品名、数量を必ずご記入ください。振込人住所欄には電話番号もお書きいただき、口座番号・00810-9-1118、加入者名・田宮模型でお振込ください。

③《電話でのご注文もご利用いただけます》

パーツ代金に加えて代引き手数料(315円)をご負

担いただければ、代金着払いにより電話でのご注文も承ります。

《お問い合わせ電話番号》

静岡 054-283-0003 (静岡へ自動転送)
東京 03-3899-3765 (静岡へ自動転送)
営業時間/平日(月～金曜日)▶8:00-20:00
土、日、祝日▶8:00-17:00



●タミヤのホームページには豊富な情報が満載です。ぜひご覧ください。

www.tamiya.com

AFTER MARKET SERVICE CARD

When purchasing Tamiya replacement parts, please take or send this form to your local Tamiya dealer so that the parts required can be correctly identified and supplied. Please note that specifications, availability and price are subject to change without notice.

Parts code	ITEM 24280
9332332	Body
5492013	Under Panel
0008113	A Parts
0009363	B Parts
0009364	C Parts
0008116	D Parts
9002990	E Parts
9002991	F Parts
4611011	Mesh
9482002	Screw Bag
9402381	Tire Bag
1402527	Decal (a)
1402528	Decal (b)
1402335	Tire Decal
1422272	Metal Transfer
1422271	Masking Sticker
1052634	Instructions

CALSONIC IMPUL Z



1/24スポーツカーシリーズNO.280
カルソニック IMPUL Z

ボディ	500円	9332332
アンダーパネル(ダイキャスト)	750円	5492013
A/パーツ	760円	0008113
B/パーツ	460円	0009363
C/パーツ	380円	0009364
D/パーツ	340円	0008116
E/パーツ	300円	9002990
F/パーツ	270円	9002991
メッシュ	170円	4611011
ビス袋	180円	9482002
タイヤ袋(ポリキャップ含む)	270円	9402381
マーク(a)	280円	1402527
マーク(b)	210円	1402528
タイヤマーク	200円	1402335
インレットマーク	210円	1422272
マスキングステッカー	210円	1422271

For Japanese use only!

ITEM 24280

住所

電話 () -

氏名

0305



24280 Calsonic IMPUL Z (1052634)