

# PORSCHE CARRERA GT



1/24 SPORTS CAR SERIES NO.275



## 1/24スポーツカーシリーズ NO.275 ポルシェ カレラ GT ENGINE ACCURATELY REPRODUCED

The Carrera GT grabbed the world's attention when first unveiled as a concept car at the 2000 Paris Motor Show. Promoted as Porsche's next generation flagship super sports car, the Carrera GT was officially unleashed onto the international motoring market in 2003. Incorporating the latest and most extreme racing technology, the Carrera GT lines up against the impressive range of super sports cars offered by the world's top makers, such as the Enzo Ferrari, the Lamborghini Murcielago and the Mercedes-Benz SLR McLaren. Replacing Porsche's standard horizontal 6-cylinder engine, the Carrera GT features an all-new racing inspired 5.7 liter V10 power plant. A lightweight small-diameter multiplate ceramic clutch securely transmits 612hp to the compact 6-speed man-

Der Carrera GT zog die Aufmerksamkeit der Weltöffentlichkeit bereits bei seiner ersten Vorstellung als Autoentwurf auf dem Pariser Automobilsalon 2000 auf sich. Angekündigt als Porsches neues Flaggschiff bei den Supersportwagen wurde der Carrera GT im Jahr 2003 offiziell auf den internationalen Motorportmarkt losgelassen. Ausgestattet mit neuester und auch extremer Rennsporttechnologie, reiht sich der Carrera GT in das beeindruckende Angebot der Supersportwagen ein, das die Spitzenhersteller aufzubieten haben, wie etwa den Enzo Ferrari, den Lamborghini Murcielago und den Mercedes-Benz SLR McLaren. Der Carrera GT weist ein brandneues, vom Rennsport her kommendes 5,7 Liter V10-Triebwerk auf, das den standardmäßigen, waagrecht 6-Zylinder motor ersetzt. Eine leichte Keramik-Lamellenkupplung mit kleinem Durchmesser überträgt die 612PS an das kompakte, handgeschaltete Getriebe und treibt so dieses Muster an perfekter Ingenieurleistung auf

Le concept car Porsche Carrera GT fut une des grandes attractions du Salon de l'Automobile de Paris 2000. Fer de lance de la future génération de Super Sports Cars de la marque de Stuttgart, la Carrera GT fut officiellement lancée sur le marché international en 2003. Disposant de toutes dernières technologies utilisées en compétition, la Carrera s'aligne face à l'impressionnante armada de super voitures de sport de constructeurs prestigieux telles la Enzo Ferrari, la Lamborghini Murcielago et la Mercedes-Benz SLR McLaren. Sur la Carrera GT, un nouveau moteur V10 5,7 litres dérivé de la compétition remplace le traditionnel six cylindres horizontal. Un embrayage multi-plaquettes céramique ultra-léger de diamètre réduit transfère les 612 chevaux à la boîte à 6 rapports manuelle compacte. Au final, cette merveille technologique est ca-

エンツォ・フェラーリ、ランボルギーニ・ムルシエラゴ、メルセデス・ベンツSLRマクラーレン、そしてバグアティ・ペイロンなど続々発表されるスーパースポーツカー。このカテゴリーに対するポルシェの回答がカレラGTです。スタディモデルが2000年秋のパリ・サロンで発表されて以来、世界中の自動車ファンの注目を集めていたポルシェ カレラ GTは2003年に正式デビュー。スポーツカーメーカーの雄として知られるポルシェにとって、これらのスーパースポーツに対抗する超高性能な市販スポーツカーの開発は避けては通れないものだったといえるでしょう。その開発にはレースで積み重ねられた勝利のノウハウが結集されているのはいうまでもありません。注目のエンジンはV型10気筒。1998年のル・マンでの優勝以来、次期エンジンを模索していたポルシェにとって、レースに勝つために選ばれたのがV型10気筒。レギュレーションなどの関係から5.7リッターの排気量が選択されましたが、カレ

ual gearbox, propelling this example of engineering perfection to a staggering maximum speed of over 330km/h and accelerating from 0-100km/h in less than 3.9 seconds. The rear sub-frame, which mounts the V10 engine in a mid-ship layout, and the monocoque chassis frame are designed using a special lightweight high-rigidity carbon composite material allowing the Carrera GT to weigh in at a mere 1,380kg. To top all this off, the GT boasts superior handling, practicality and excellent safety features as one would expect from a high-performance Porsche. Moving away from a traditional horizontally placed boxer engine, the Carrera GT is set to lay the foundations for an exciting new era in the amazing history of one of the world's top sports car makers.

eine atemberaubende Höchstgeschwindigkeit von 330km/h bei einer Beschleunigung von 0-100km/h in weniger als 3,9 Sekunden. Der hintere Hilfsrahmen, welcher den V10 Motor in einer Mittelmotor-Anordnung aufnimmt und der Rahmen des Monocoque-Fahrgestells wurden unter Verwendung eines speziell leichtgewichtigen Kohlen-Verbundmaterials mit hoher Festigkeit konstruiert, was dem Carrera GT zu einem Gewicht von nicht mehr als 1380kg verhilft. Um dem ganzen die Krone aufzusetzen, besitzt der GT ein überlegenes Handling, hohen Nutzwert und herausragende Sicherheitsmerkmale, wie man sie von einem Hochleistungs-Porsche erwarten darf. Mit dem Schritt weg vom traditionellen, waagrecht liegenden Boxermotor - so sagt man - legt der Carrera GT einen neuen Grundstein für eine aufregend neue Ära in der bewundernswerten Geschichte eines der Spitzenhersteller von Sportwagen in der Welt.

pable d'atteindre plus de 330km/h et d'accélérer de 0 à 100km/h en moins de 3,9 secondes. Le châssis supportant le moteur V10 installé en position centrale et la structure monocoque sont réalisés dans un composite de carbone spécial ultra-léger et très rigide qui permet de limiter le poids de la voiture à tout juste 1.380kg. Comme sur la version de compétition d'origine, la suspension est à double triangulations avec barres de poussée et rotules. Bien entendu, la Carrera GT dispose de tous les raffinements et équipements de sécurité que l'on s'attend de trouver sur une Porsche de ce niveau de performances. Rompant avec la tradition du moteur boxer horizontal, la Carrera GT a jeté les bases d'une nouvelle ère dans l'histoire étonnante du premier constructeur mondial de voitures de sport.

ラGTに搭載するにあたって排気量をアップし5.7リッターとされました。612馬力のハイパワーは小径・超軽量の多板式セラミッククラッチを経て、横置き6速トランスミッションに伝達されます。シャーシはカーボンコンポジットモノコック、またミッドシップされるエンジンを搭載するリヤサブフレームもカーボンコンポジット製です。サスペンションはプッシュロッドタイプの4輪ダブルウィッシュボーン。しかもボールジョイントを採用している点もレーシングカーそのものです。さらに、軽量・高剛性なカーボンなどの素材を多用した車重はわずか1380kgに抑えられ、ハイパワーユニットと相まって、最高速度330km/h、0-100km/h加速は3.9秒という俊速ぶりを発揮。もちろん、ポルシェのロードカーに見られる高い実用性も兼ね備えているのです。水平対向エンジンという伝統の呪縛から解き放たれたフラッグシップモデル、カレラGTはポルシェの新たな歴史を紡いでいくことなのでしょう。

## RECOMMENDED TOOLS

- 用意する工具
- Tools recommended
- Benötigtes Werkzeug
- Outillage nécessaire

ニッパー  
Side cutters  
Seitenschneider  
Pince coupante

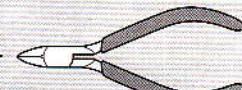

ナイフ  
Modeling knife  
Modelliermesser  
Couteau de modéliste



接着剤  
(プラスチック用)  
Cement  
Kleber  
Colle



デカールバサミ  
Scissors  
Schere  
Ciseaux



ピンバイス (1.2mm)  
Pin vise  
Schraubstock  
Outil à percer



ピンセット  
Tweezers  
Pinzette  
Pincettes



作前にかならず  
お読みください。  
READ BEFORE ASSEMBLY.  
ERST LESEN - DANN BAUEN.  
LIRE AVANT ASSEMBLAGE.



- このキットは組み立てモデルです。作る前に必ず説明書を最後までお読みください。また小学生などの低年齢の方が組み立てる時は、保護者の方もお読みください。
- 接着剤や塗料は、必ずプラスチック用をお使いください。(別売)
- メッキ部品を接着する際は、必ず接着面のメッキをはがしてください。
- Read carefully and fully understand the instructions before commencing assembly. A supervising adult should also read the instructions if a child assembles the model.
- Remove plating from areas to be cemented.

- Bevor Sie mit dem Zusammenbau beginnen, sollten Sie alle Anweisungen gelesen und verstanden haben. Fall sein Kind das Modell zusammenbaut, sollte ein beaufsichtigender Erwachsener die Bauanleitung ebenfalls gelesen haben.
- An den Klebestellen muß die Chromschicht abgeschabt werden.
- Bien lire et assimiler les instructions avant de commencer l'assemblage. La construction du modèle par un enfant doit s'effectuer sous la surveillance d'un adulte.
- Enlever le revêtement chromé des parits à encoller.

● 塗装指示のマークです。タミヤカラーのカラーナンバーで指示しました。  
This mark denotes numbers for Tamiya Paint colors.

- TS-8 ●イタリアンレッド / Italian red / Italienisches Rot / Rouge Italien
- TS-14 ●ブラック / Black / Schwarz / Noir
- TS-17 ●アルミシルバー / Gloss aluminum / Alu-Silber / Aluminium brillant
- TS-29 ●セミグロスブラック / Semi gloss black / Seidenglanz Schwarz / Noir satiné
- TS-40 ●メタリックブラック / Metallic black / Metallisch-Schwarz / Noir métallisé
- TS-42 ●ライトガンメタル / Light gun metal / Helles Gun Metall / Gris acier clair

- TS-47 ●クロームイエロー / Chrome yellow / Chrom-Gelb / Jaune chromé
- X-2 ●ホワイト / White / Weiß / Blanc
- X-7 ●レッド / Red / Rot / Rouge
- X-8 ●レモンイエロー / Lemon yellow / Zitronengelb / Jaune citron
- X-11 ●クロームシルバー / Chrome silver / Chrom-Silber / Aluminium chromé
- X-18 ●セミグロスブラック / Semi gloss black / Seidenglanz Schwarz / Noir satiné
- X-23 ●クリアブルー / Clear blue / Klar-Blau / Bleu translucide
- X-27 ●クリアレッド / Clear red / Klar-Rot / Rouge translucide
- X-32 ●チタンシルバー / Titanium silver / Titan-Silber / Titane argenté

- XF-1 ●フラットブラック / Flat black / Matt Schwarz / Noir mat
- XF-3 ●フラットイエロー / Flat yellow / Matt Gelb / Jaune mat
- XF-7 ●フラットレッド / Flat red / Matt Rot / Rouge mat
- XF-16 ●フラットアルミ / Flat aluminum / Matt Aluminium / Aluminium mat
- XF-56 ●メタリックグレイ / Metallic grey / Grau-Metallic / Gris métallisé
- XF-60 ●ダークイエロー / Dark yellow / Dunkelgelb / Jaune foncé
- XF-64 ●レッドブラウン / Red brown / Rotbraun / Rouge brun

### 注意

- 工具の使用には十分注意して下さい。特にナイフ、ニッパーなどの刃物によるケガや事故に注意してください。
- 接着剤や塗料を使用する前にそれぞれの注意書きをよく読み、指示に従って正しく使用し、使用する時は換気に十分注意してください。
- 小さなお子様のいる所での工作はやめてください。小さな部品の飲み込みや、ビニール袋をかぶっての窒息などの危険な状況が考えられます。

### CAUTION

- When assembling this kit, tools including knives are used. Extra care should be taken to avoid personal injury.

●Read and follow the instructions supplied with paint and/or cement, if used (not included in kit). Use plastic cement and paints only.

●Keep out of reach of small children. Children must not be allowed to suck any part, or pull vinyl bag over their head.

### VORSICHT

●Beim Zusammenbau dieses Bausatzes werden Werkzeuge einschließlich Messer verwendet. Zur Vermeidung von Verletzungen ist besondere Vorsicht angebracht.

●Wenn Sie Farben und/oder Kleber verwenden (nicht im Bausatz enthalten), beachten und befolgen Sie die dort beiliegenden Anweisungen. Nur Klebstoff und Farben für Plastik verwenden.

●Bausatz von kleinen Kindern fernhalten. Verhü-

ten Sie, daß Kinder irgendwelche Bauteile in den Mund nehmen oder Plastiktüten über den Kopf ziehen.

### PRECAUTIONS

●L'assemblage de ce kit requiert de l'outillage, en particulier des couteaux de modelisme. Manner les outils avec precaution pour éviter toute blessure.

●Lire et suivre les instructions d'utilisation des peintures et ou de la colle, si utilisées (non incluses dans le kit). Utiliser uniquement une colle et des peintures spéciales pour le polystyrène.

●Garder hors de portée des enfants en bas âge. Ne pas laisser les enfants mettre en bouche ou sucer les pièces, ou passer un sachet vinyl sur la tête.

## TECH TIPS / 組み立てアドバイス

★重ね塗りするときは塗料の種類によって塗る順番があります。かならずラッカー系塗料(タミヤスプレー)→アクリル塗料→エナメル塗料の順番で塗装してください。

★When painting, never apply lacquer paints over enamel/acrylic paints. It could harm the painted surface. Paint lacquer first, then acrylic, followed by enamel.

★Beim Lackieren niemals Lackfarben über Acrylfarben auftragen. Die bereits lackierte Fläche könnte beschädigt werden. Zuerst Lackfarbe, dann Acrylfarbe, als letztes Emailleack auftragen.

★Ne jamais appliquer une peinture laquée par dessus une peinture enamel ou acrylique, au risque de l'endommager la surface peinte. Peindre la laque en premier, puis l'acrylique, puis l' enamel.



ラッカー系塗料  
Lacquer paint



アクリル塗料  
Acrylic paint



エナメル塗料  
Enamel paint

### 1 エンジンの組み立て Engine Motor Moteur

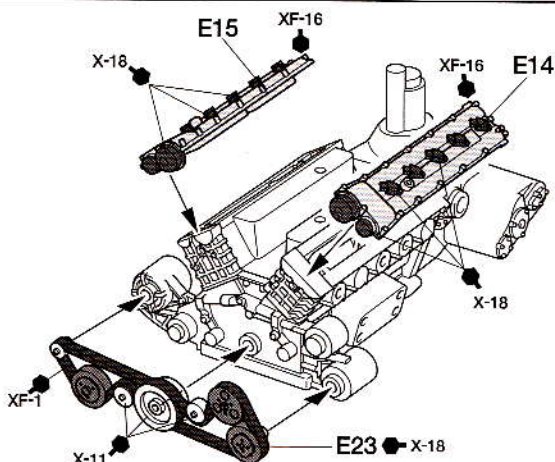
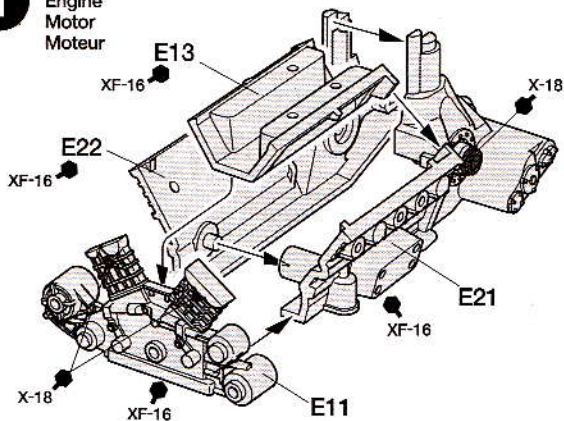

### 2 エアインテークシステムの組み立て Air intake Lufteinlaß Entrée d'air

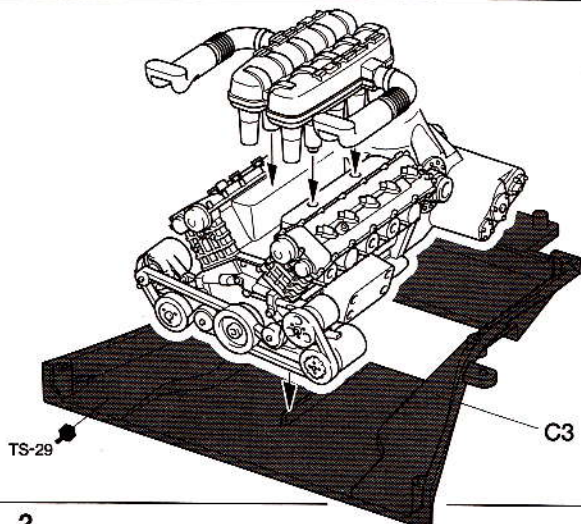
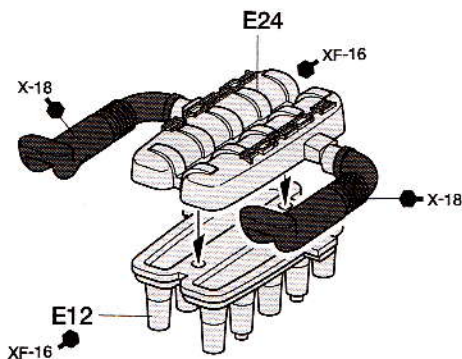

**3** エキゾーストパイプの取り付け  
 Attaching exhaust manifolds  
 Einbau der Auspuffkrümmer  
 Fixation des collecteurs d'échappements

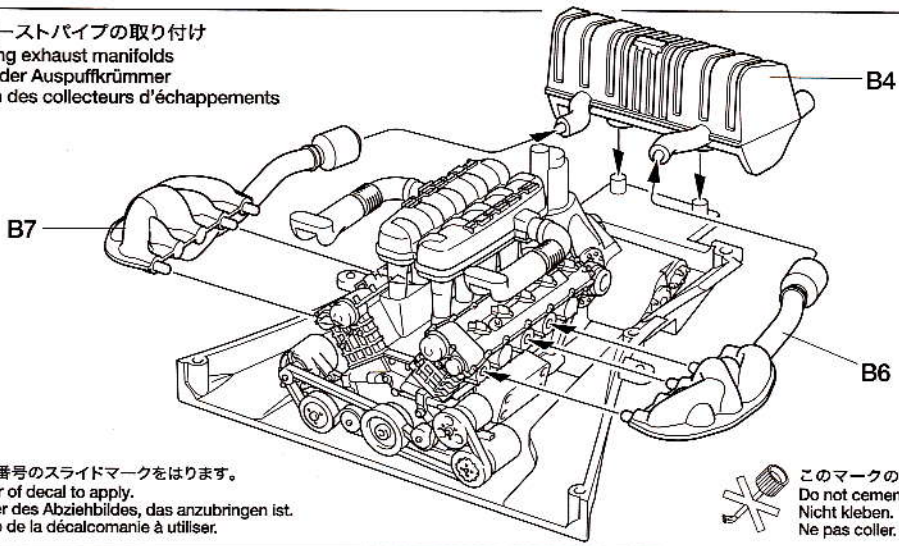

 指示の番号のスライドマークをはります。  
 Number of decal to apply.  
 Nummer des Abziehbildes, das anzubringen ist.  
 Numéro de la décalcomanie à utiliser.

 このマークの所は接着しません。  
 Do not cement.  
 Nicht kleben.  
 Ne pas coller.

**4** 《フロントアップライト》  
 Front uprights  
 Vordere Achsschenkel  
 Fusées avant

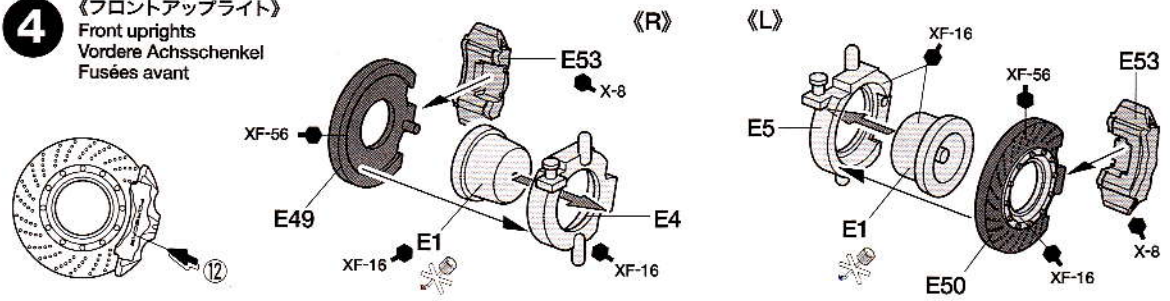

**5** フロントサスペンションの組み立て  
 Front suspension  
 Vorderradaufhängung  
 Suspension avant

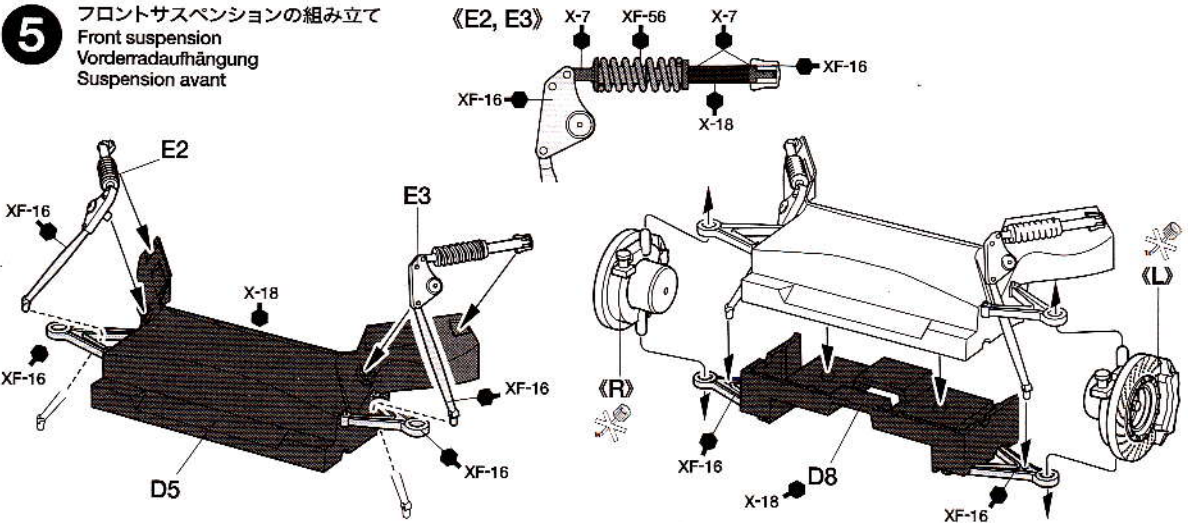

**6** モノコックの組み立て  
 Monoque  
 Structure monoque

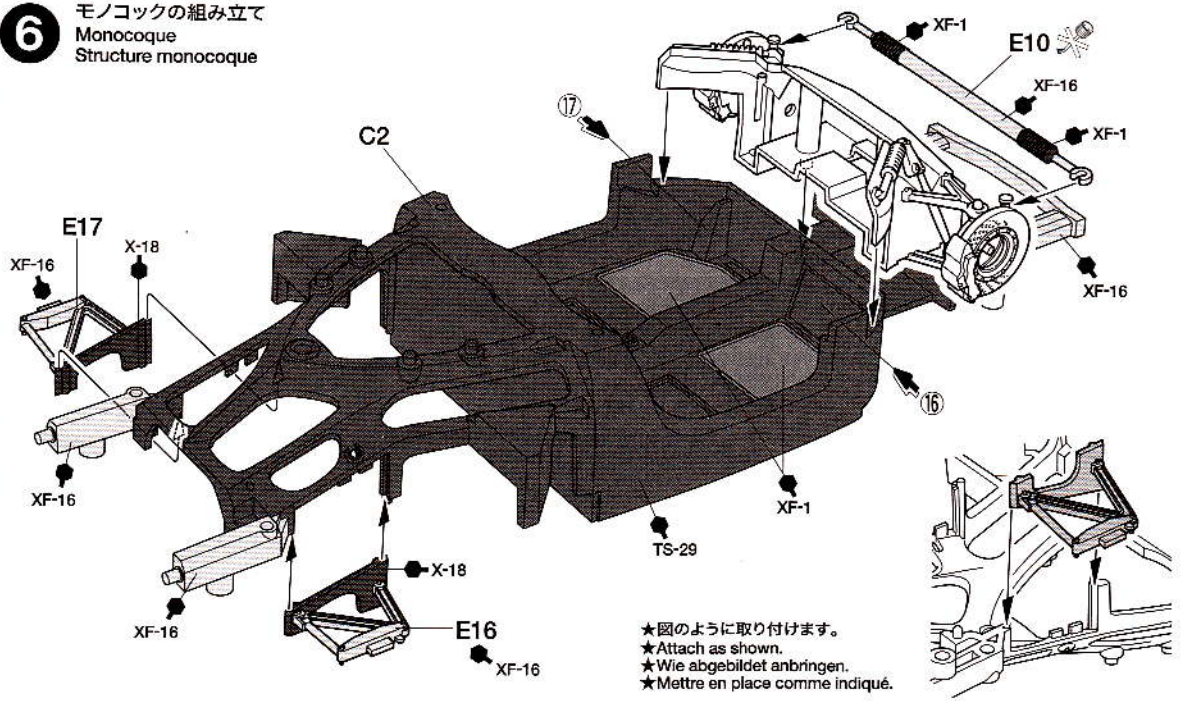

★図のように取り付けます。  
 ★Attach as shown.  
 ★Wie abgebildet anbringen.  
 ★Mettre en place comme indiqué.

**7** エンジンの取り付け  
Attaching engine  
Motor-Einbau  
Mise en place du moteur

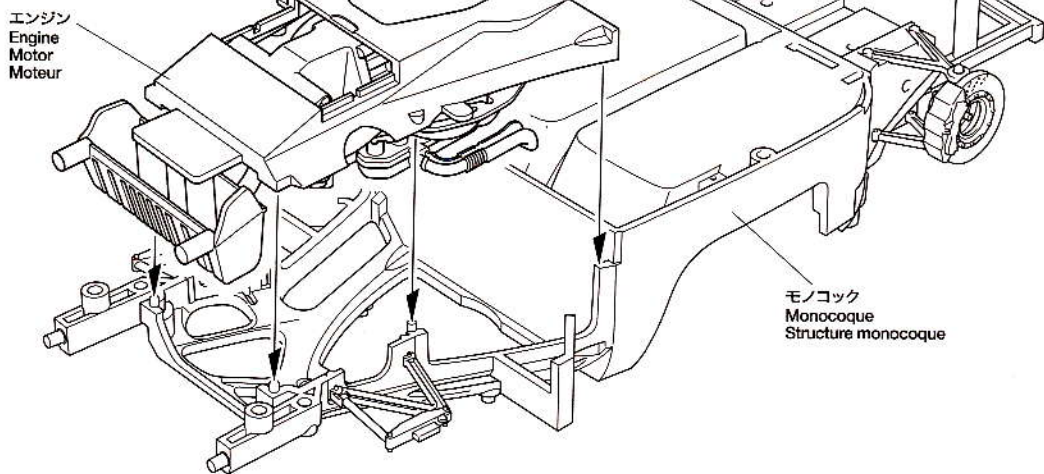

**8** 《リアアップライト》  
Rear uprights  
Hintere Achsschenkel  
Fusées arrière

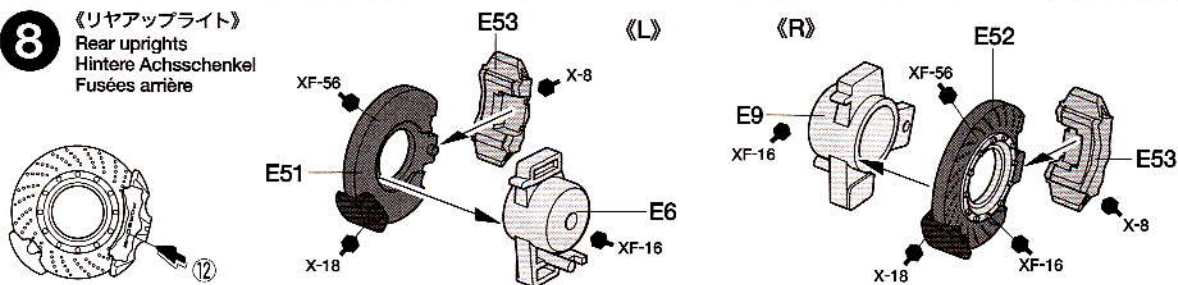

**9** リヤアップライトの取り付け  
Attaching rear uprights  
Einbau der hinteren Achsschenkel  
Fixation des fusées arrière

《E7, E8》

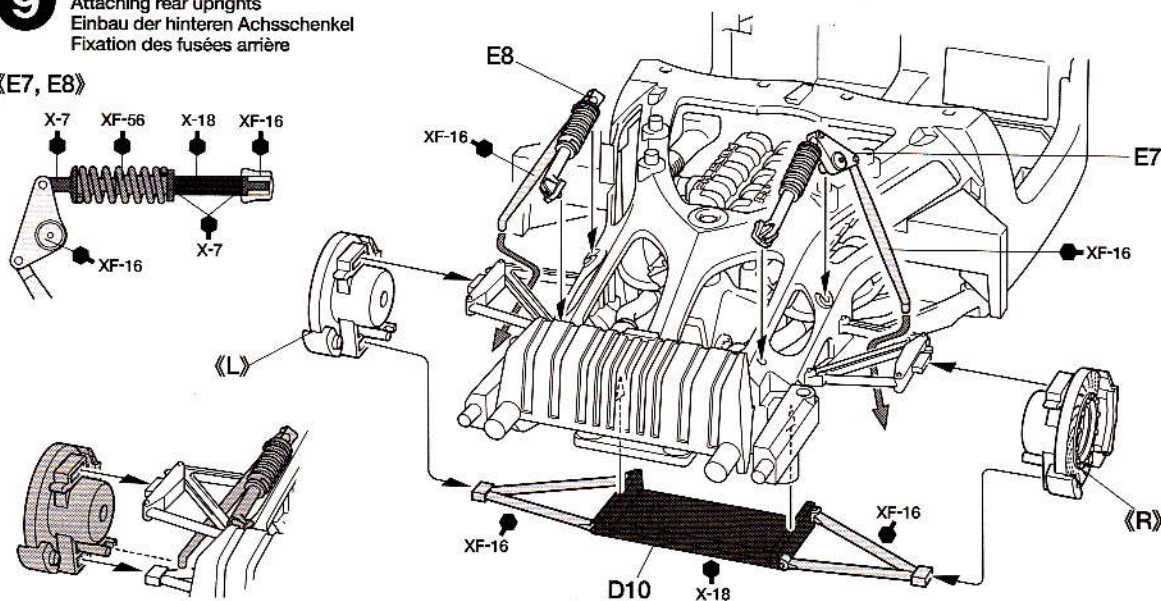

- カレラGTの内装色には右の3種が用意されています。1つを選び、塗装してください。
- Choose interior color referring to the right.
- Farbe der Innenausstattung unter Beachtung des rechts Stehenden auswählen.
- Choisir le coloris intérieur en se référant à droite.

<b>A</b> アスコットブラウン/ブラック (2トーン) Ascot Brown / Black (2-tone)	1..... XF-3 : 2+XF-7 : 1 +XF-64 : 1	2..... TS-29 (X-18)
<b>B</b> ダークグレイ Dark Gray	TS-29 (X-18)	
<b>C</b> テラコッタ Terracotta	XF-7 : 1+XF-60 : 1	

**10** 《ドア内側》  
Interior door panels  
Türverkleidungen  
Panneaux intérieurs  
de portière

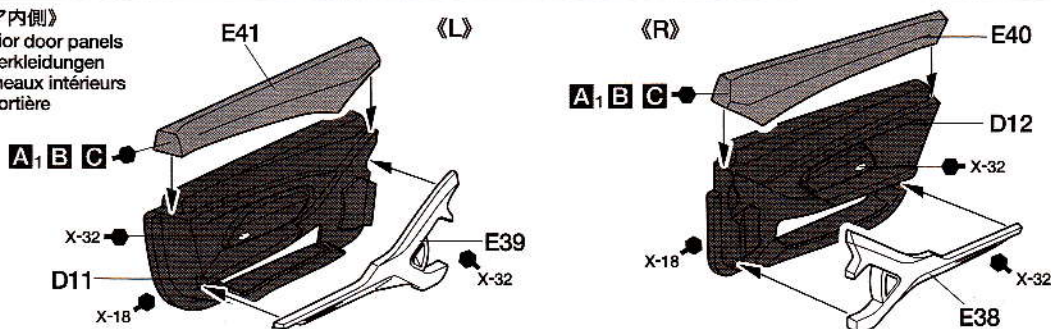

**11** 《ダッシュボード》  
Dashboard  
Armaturenbrett  
Tableau de bord

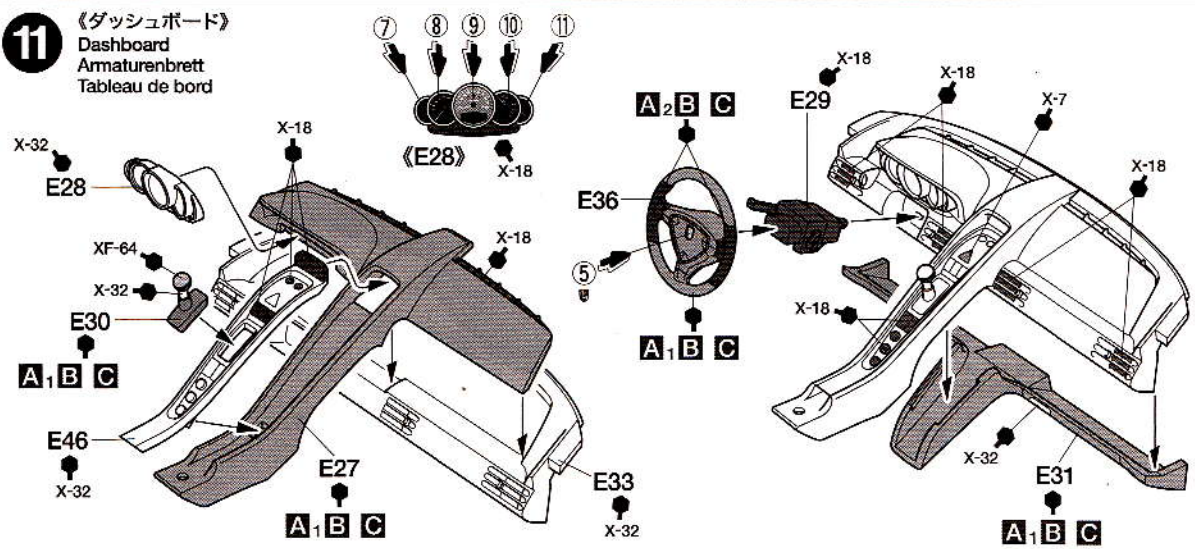

**12** 内装の組み立て  
Interior  
Innenraum  
Habitable

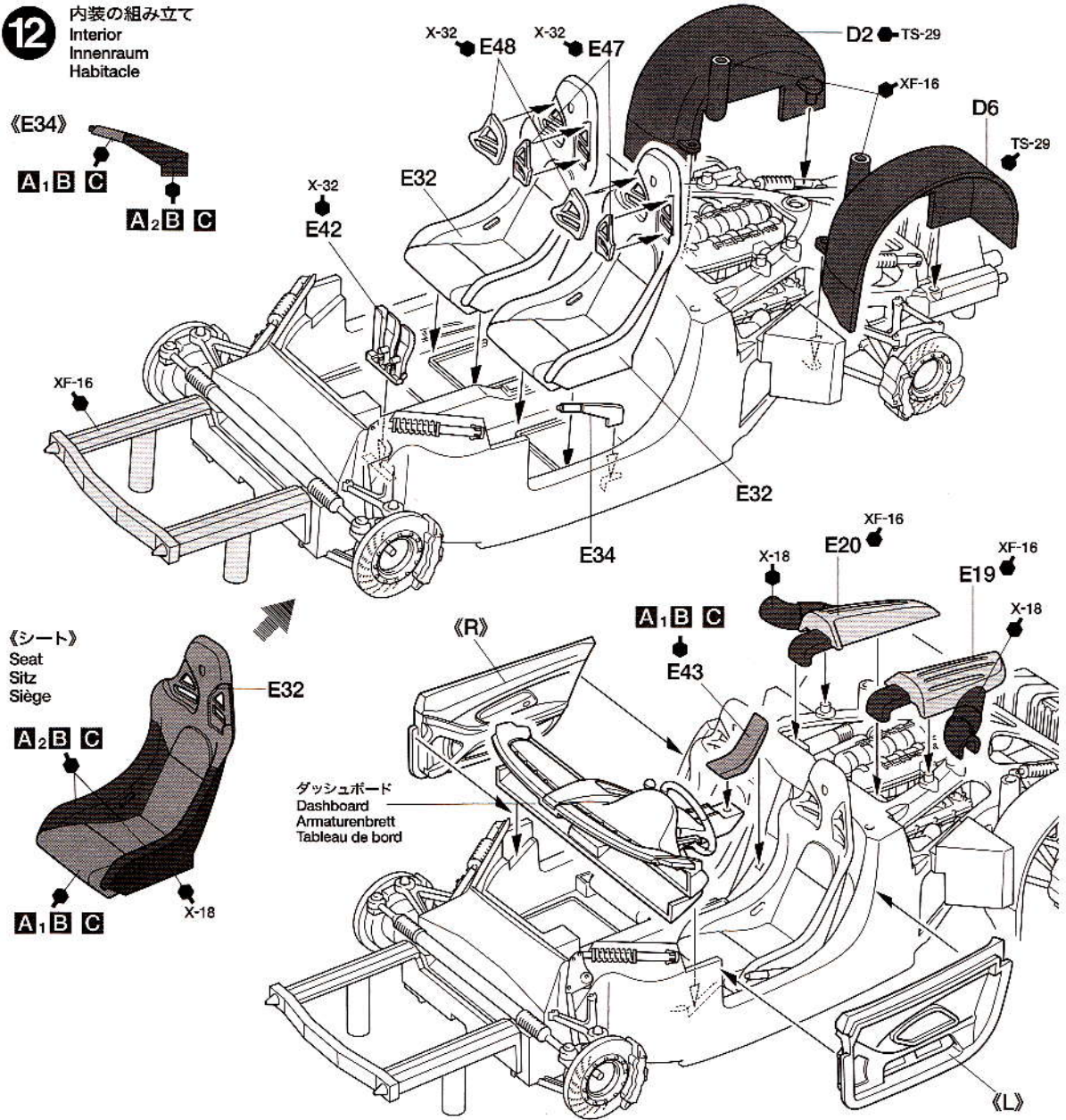

**13** 《ヘッドライト》  
Headlights  
Scheinwerfer  
Phares

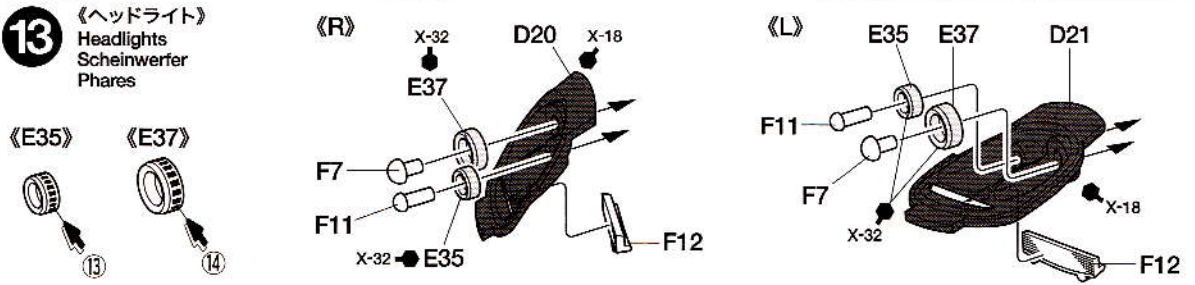

14

《エキゾーストパネル》

Rear panel  
Heckplatte  
Panneau arrière

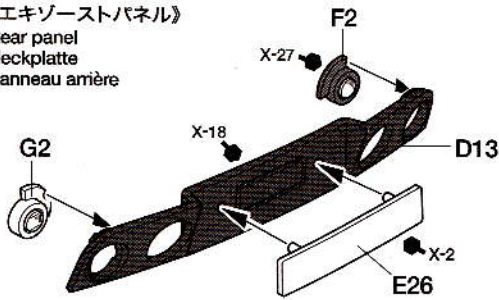

《リアエアベント》

Rear air vent  
Hintere Luftöffnung  
Ouille de ventilation arrière

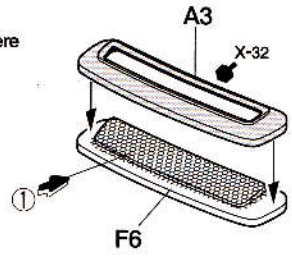

●カレラGTには6種の車体色が用意されています。1つを選び、塗装してください。

●The Porsche Carrera GT is offered in 6 body colors. Choose one referring to the right.

●Der Porsche Carrera GT wird in 6 Karosseriefarben angeboten. Wählen Sie eine entsprechende rechts aus.

●La Porsche Carrera GT est proposée en 6 teintes de carrosserie. Choisir une teinte en se référant à droite.

ブラック Black	TS-14	GTシルバーメタリック GT Silver Metallic	TS-17
ガードレッド Guards Red	TS-8	バサルトブラックメタリック Basalt Black Metallic	TS-40
ファイアンスイエロー Fayence Yellow	TS-47	シールグレイメタリック Seal Grey Metallic	TS-42

15

ボディの組み立て

Body  
Karosserie  
Carrosserie

ヘッドライト (L)  
Headlight  
Scheinwerfer  
Phare

F1

A, B, C

E45

★切り取ります。  
★Remove.  
★Entfernen.  
★Enlever.

X-18 D17

リアエアベント  
Rear air vent  
Hintere Luftöffnung  
Ouille de ventilation arrière

ボディ  
Body  
Karosserie  
Carrosserie

ボディ色  
Body color  
Karosseriefarbe  
Teinte de carrosserie

★切り取ります。  
★Remove.  
★Entfernen.  
★Enlever.

E44 A, B, C

★ナンバープレートを取り付ける時は内側から1.2mmの穴を開けます。

★Make 1.2mm holes when attaching licence plate.

★Beim Einbau des Nummernschildes 1,2mm Löcher bohren.

★Ouvrir les trous de 1,2mm pour la plaque d'immatriculation.

ヘッドライト (R)  
Headlight  
Scheinwerfer  
Phare

ボディ色  
Body color  
Karosseriefarbe  
Teinte de carrosserie

A7

エキゾーストパネル  
Rear panel  
Heckplatte  
Panneau arrière

B3

A6 ボディ色  
Body color  
Karosseriefarbe  
Teinte de carrosserie

《マスキールの貼り方》

●ウインドウ部品を塗装するときはマスキールを使用します。

①ウインドウの彫刻にあわせて指示されたマスキールを貼ります。隙間から塗料が入らないようにしっかり貼ります。

②説明書の中で指示された部分をタミヤカラーで塗装して下さい。

③塗料が完全に乾ききる前にマスキングテープをはがします。

●Paint windows using masking seals included in kit.

①Refer to the instructions and mask off windows from inside and outside using masking seals included in kit.

②Paint windows with Tamiya paints.

③Before paint has completely cured, remove masking seals.

●Die Fenster unter Verwendung der beliebigen Abkleber lackieren.

①Beachten Sie die Bauanleitung und kleben Sie Fenster von innen und außen mit den im Bausatz enthaltenen Abklebern ab.

②Lackieren Sie die Fenster mit Tamiya-Farben.

③Ableber vor dem endgültigen Trocknen der Farbe anziehen.

●Peindre les vitres en utilisant les masques inclus dans le kit.

①Se reporter aux instructions et cacher les vitres de l'intérieur et de l'extérieur en employant les masques fournis dans le kit.

②Peindre les vitres avec des peintures Tamiya.

③Enlever les masques avant séchage complet de la peinture.

**16** 《フロントウインドウ》  
Windshield  
Windschutzscheibe  
Pare-brise

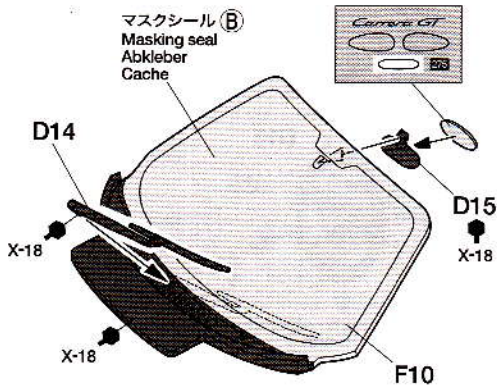
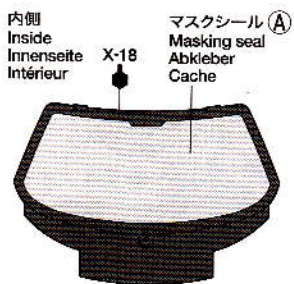

★表面の透明なフィルムをめくり、ナイフなどではがして使います。  
★Peel off the transparent film and handle metal transfers using a knife.  
★Den transparenten Film abziehen und Metall-Sticker mit einem Messer übertragen.  
★Retirer le film transparent et manipuler les transferts en métal à l'aide d'un couteau de modéliste.

**17** 《エンジンフード》  
Engine hood  
Motorhaube  
Capot moteur

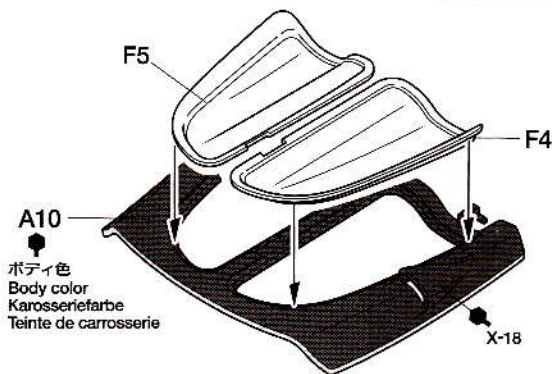
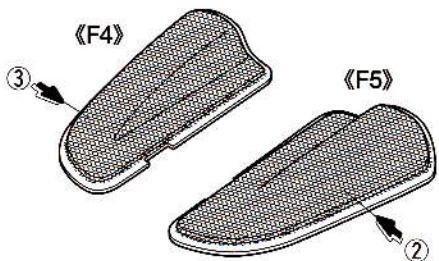

**18** フロントウインドウの取り付け  
Attaching windshield  
Windschutzscheiben-Einbau  
Fixation du pare-brise

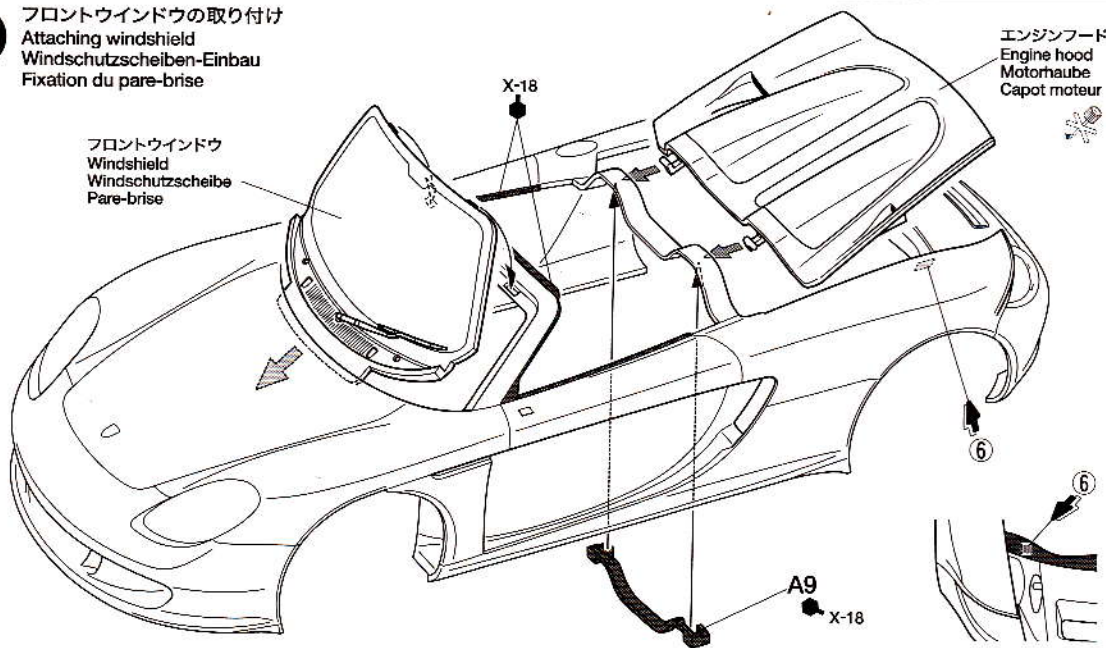

**19** ボディの取り付け  
Attaching body  
Aufsetzen der Karosserie  
Fixation de la carrosserie

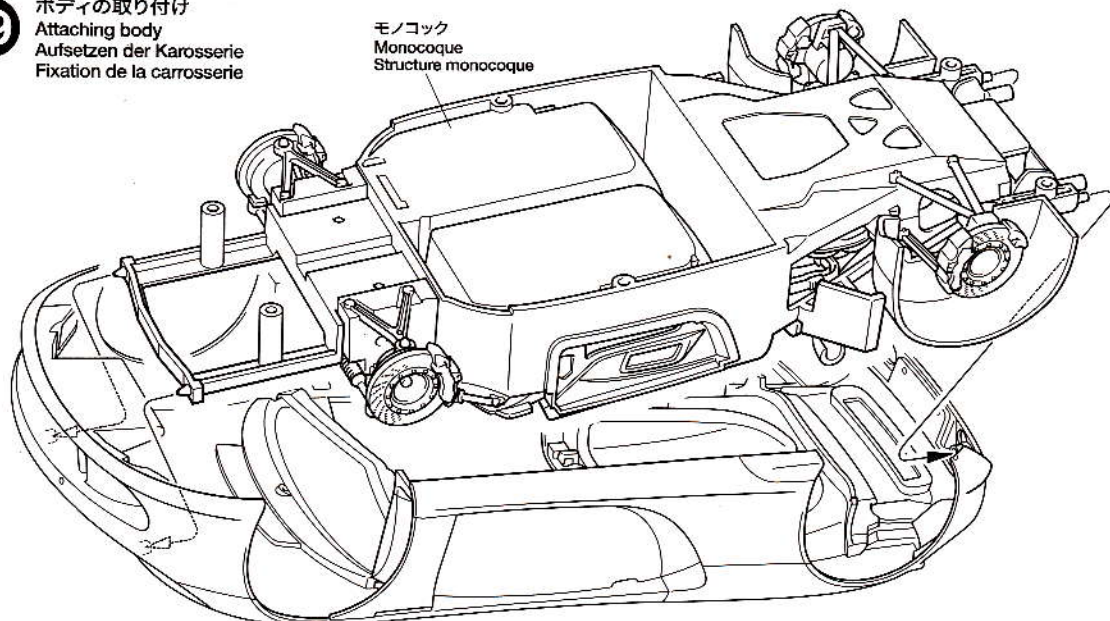

**20**

アンダーパネルの取り付け  
 Attaching under panel  
 Bodenplatten-Einbau  
 Fixation du panneau inférieur

C1  
 TS-29

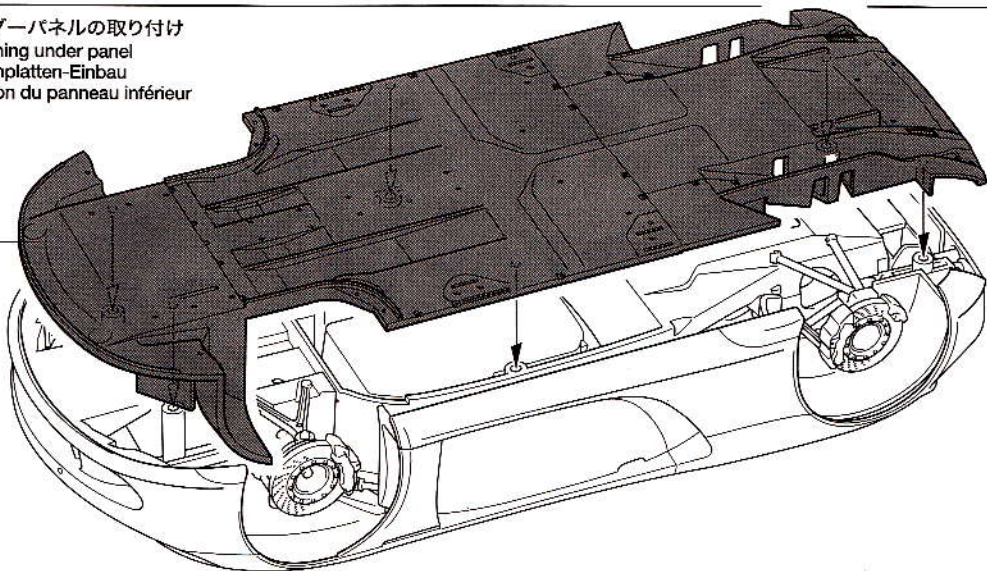
**21**

《ホイール》  
 Wheels  
 Räder  
 Roues

《F》

ポリキャップ  
 Poly cap  
 Kunststoff-Nabe  
 Pièce de jonction

B1

タイヤ (細)  
 Front tire (narrow)  
 Vorderer Reifen (schmal)  
 Pneu avant (étroit)



★各2個づつ作ります。  
 ★Make 2 each.  
 ★Je 2 Satz anfertigen.  
 ★Faire 2 jeux de chaque.

《R》

ポリキャップ  
 Poly cap  
 Kunststoff-Nabe  
 Pièce de jonction

B5

タイヤ (太)  
 Rear tire (wide)  
 Hinterer Reifen (breit)  
 Pneu arrière (large)

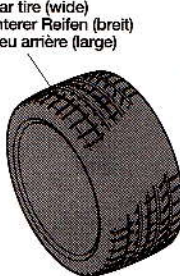
**22**

《ロールバー》  
 Roll bar  
 Überschlagbügel  
 Roll-bar

G1

12

ボディ色  
 Body color  
 Karosseriefarbe  
 Teinte de carrosserie

F3

A11

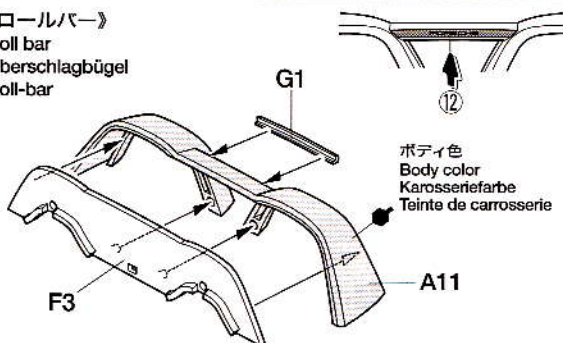

D16

A2

A12

ボディ色  
 Body color  
 Karosseriefarbe  
 Teinte de carrosserie

X-18

A1

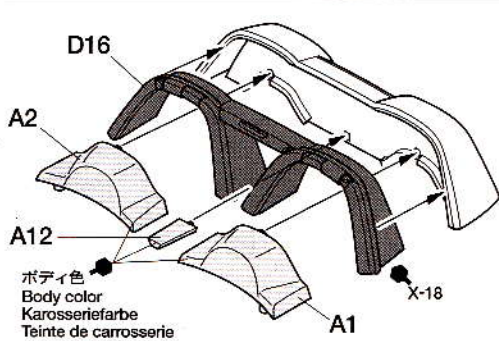
**23**

ホイールの取り付け  
 Attaching wheels  
 Einbau der Räder  
 Fixation des roues

B8

X-27

《B8》

B8

X-27

シャフト  
 Shaft  
 Achse  
 Axe

《R》

5

G3

G4

SNAP!

カチッ

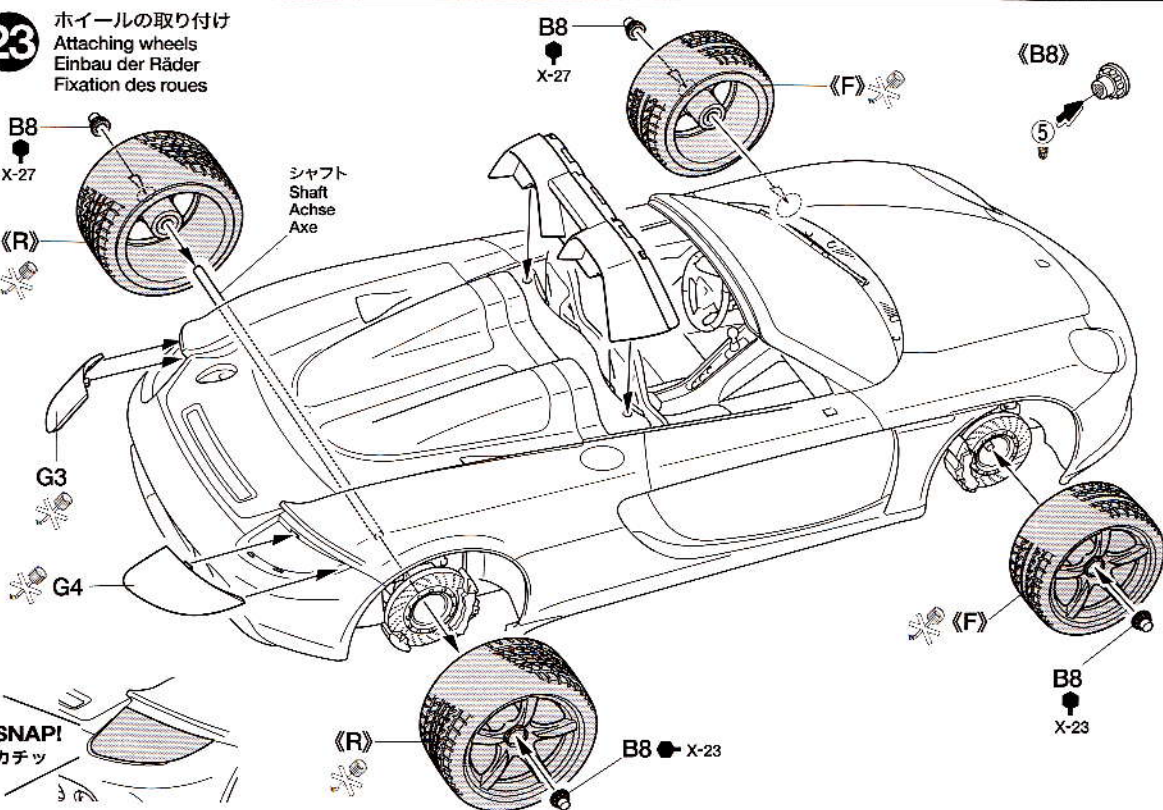



24

《リヤスポイラーダウン状態》

Rear spoiler (down)  
Heckspoiler (abgesenkt)  
Spoiler arrière (baissé)

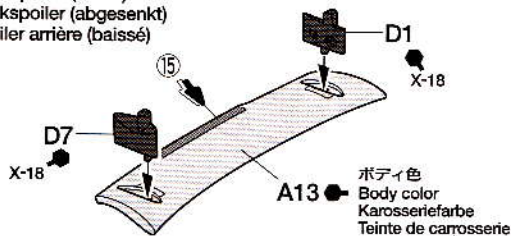

《アップ状態》

Rear spoiler (up)  
Heckspoiler (ausgefahren)  
Spoiler arrière (relevé)

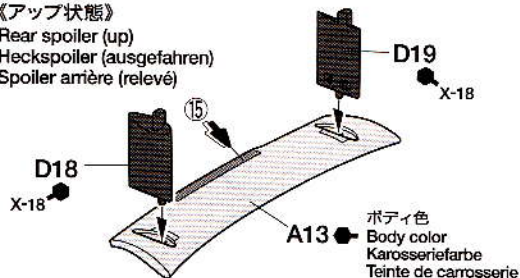

25

カレラGTの完成

Attaching body parts  
Karosserieteile-Einbau  
Fixation des accessoires

不要部品...E18  
Not used.  
Nicht verwenden.  
Non utilisé.

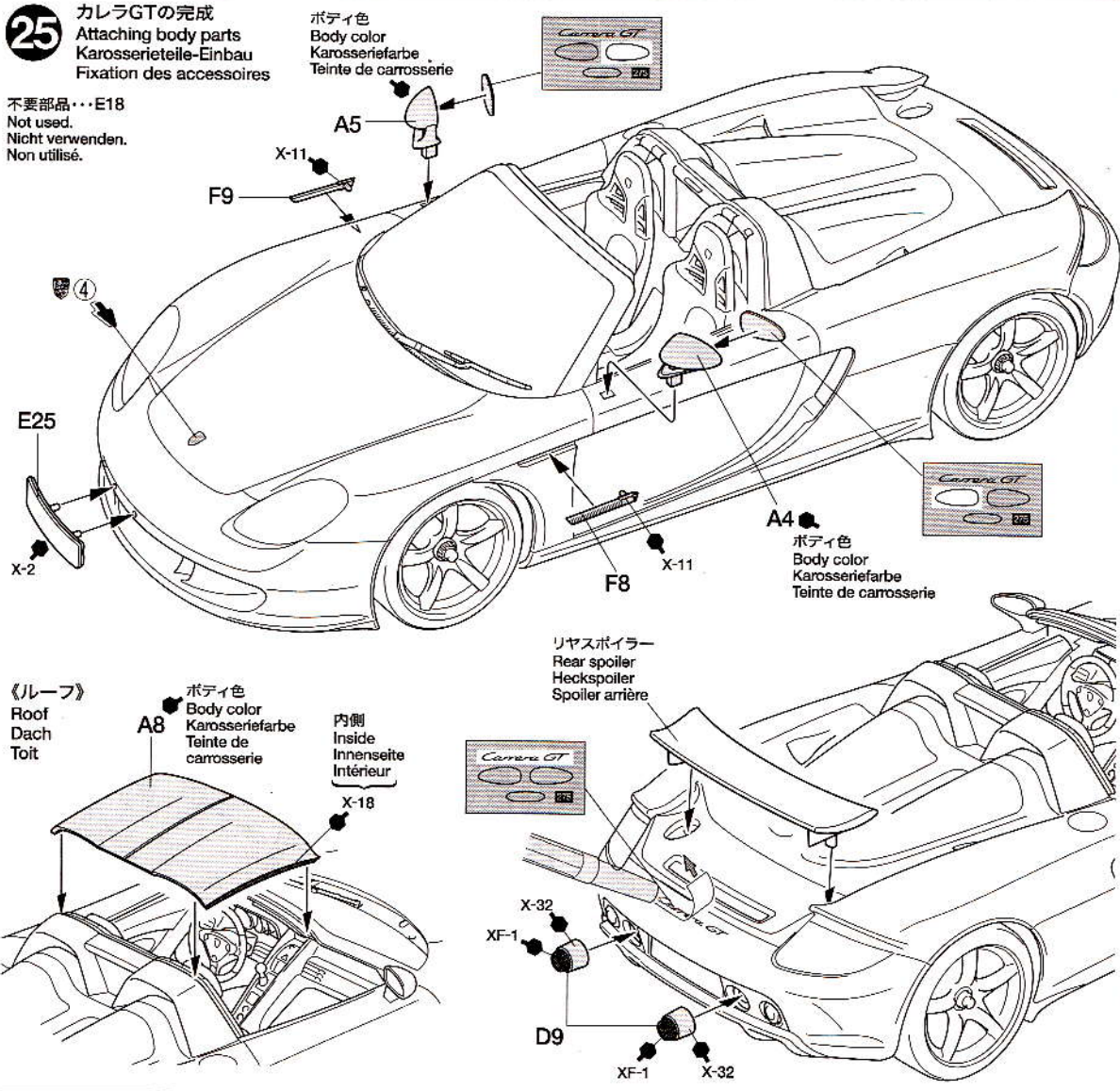

《ルーフ》  
Roof  
Dach  
Toit

ボディ色  
Body color  
Karosseriefarbe  
Teinte de carrosserie

内側  
Inside  
Innenseite  
Intérieur

リヤスポイラー  
Rear spoiler  
Heckspoiler  
Spoiler arrière

《インレットマークの貼り方》

- ① はりたいインレットマークを台紙ごと切り取ります。
- ② 台紙からインレットマークのついた透明シールをはがして、所定の位置にはります。
- ③ シールの上からインレットマークを車体にこすりつけます。
- ④ 車体にインレットマークが確実についているか確かめながら、ゆっくりシールをはがします。

HOW TO APPLY METAL TRANSFERS

- ① Cut around metal transfer using a sharp modeling knife.
- ② Remove the metal transfer and transpar-

ent film from lining, using tweezers.

- ③ Place the film and metal transfer into position and rub the metal parts lightly.
- ④ Carefully peel away the transparent film from model and metal transfer, making sure the metal transfer stays on the model

WIE METALL-STICKER ANGEBRACHT WERDEN

- ① Schneiden Sie mit einem scharfen Modelliermesser um den Metall-Sticker herum.
- ② Entfernen Sie mit einer Pinzette den Metall-Sticker und die Transparentfolie von den Kennzeichnungslinien.
- ③ Die Folie und den Metall-Sticker an die en-

tsprechende Stelle plazieren und festrubbeln.

- ④ Schaben Sie sicher, daß das Metall nicht mit abgezogen wird.

COMMENT APPLIQUER LES TRANSFERTS METAL

- ① Découper le motif à l'aide d'un couteau de modéliste pointu.
- ② Retirer le transfert métal et le film transparent du support à l'aide de précelles.
- ③ Placer le film et le transfert métal à l'endroit souhaité puis frotter fermement.
- ④ Enlever délicatement le film transparent en s'assurant que le métal ne se décolle pas du modèle.

PAINING

《ポルシェ カレラGTの塗装》

ポルシェのレーシングテクノロジーを結集したロードゴーイングスポーツカー、カレラGTにはブラック、レッド、イエローの3種のソリッドカラーと、ブラック、グレイ、シルバーの3種のメタリックカラーの合計6タイプのボディカラーが揃えられ、3種の内装色が用意されています。エンジン、サスペンション、内装などの細部の塗装は組立図中に ●マークとタミヤカラーの色番号で指示しましたので参考にしてください。

Painting the Porsche Carrera GT

Porsche offers a total of 6 body colors for their cutting edge super sports car: black, red and yellow in solid colors, and black, gray and silver in metallic colors. Exterior color can also be matched with the choice of 3 interior colors. Detailed coloring such as engine, suspension and interior are outlined in the instruction manual.

Lackierung des Porsche Carrera GT

Porsche bietet insgesamt 6 Karosseriefarben für seinen schnittigen Supersportwagen an: Schwarz, Rot und Gelb als Normalfarbe und Schwarz, Grau und Silber als Metallicfarbe. Zur äußeren Farbe können

drei passende Innenraumfarben gewählt werden. Die Detailbemalung wie etwa des Motors, der Aufhängung und des Innenraums ist in der Anleitung angegeben.

Décoration de la Porsche Carrera GT

Porsche propose un choix de six teintes de carrosseries pour ses Super Sports Cars: noir, rouge et jaune pour celles unies et noir, gris et argent pour celles métallisées. La teinte extérieure peut être assortie à trois couleurs intérieures au choix. La peinture des détails du moteur, de la suspension et de l'intérieur est détaillée dans le manuel d'assemblage.

# MARKING

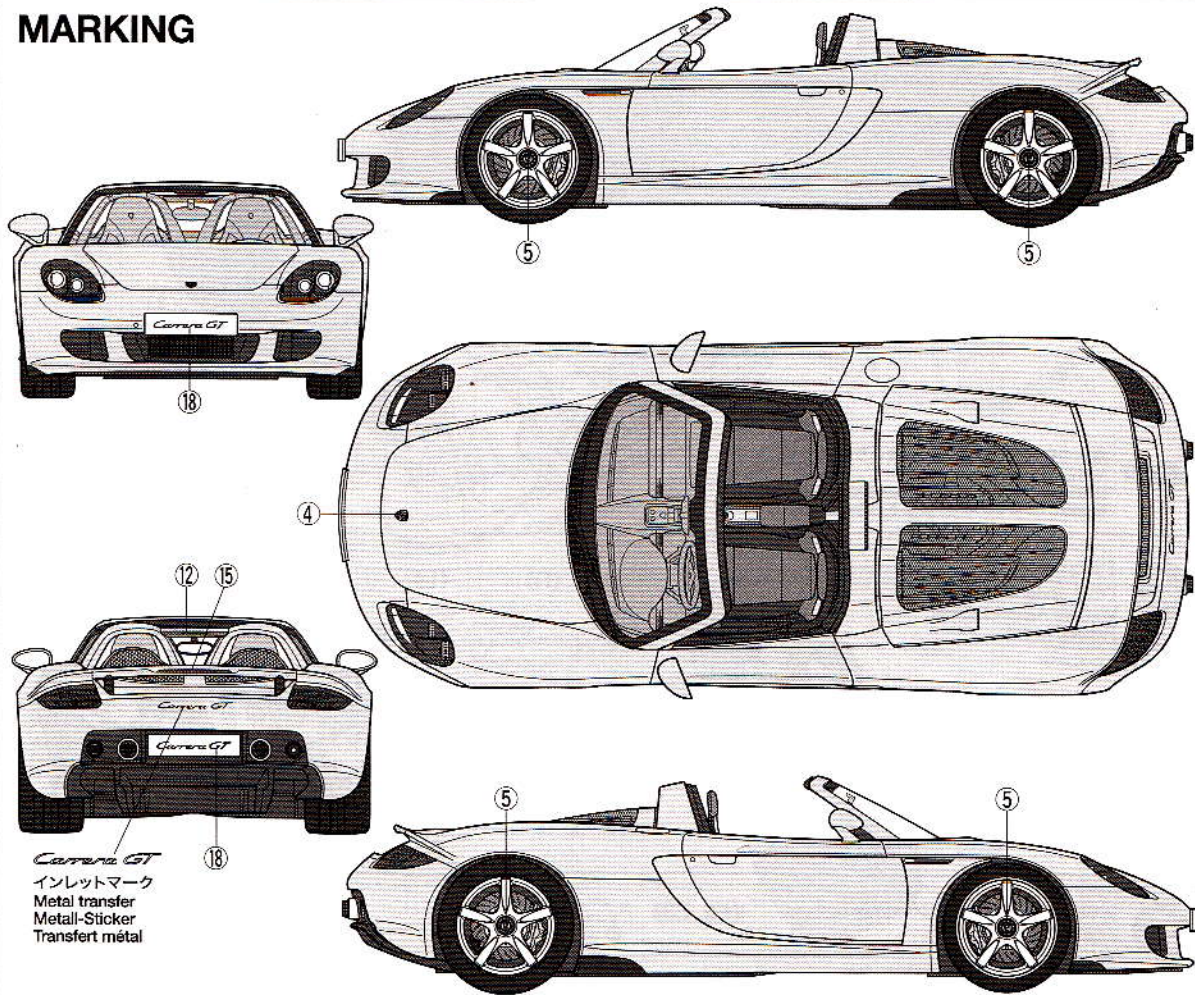

Carrera GT  
インレットマーク  
Metal transfer  
Metall-Sticker  
Transfert métal

## APPLYING DECALS

### 《スライドマークのはりかた》

- ①はりたいマークをハサミで切りぬきます。
- ②マークをぬるま湯に10秒ほどひたしてからタオル等の布の上におきます。
- ③台紙のはしを手で持ち、貼るところにマークをスライドさせてモデルに移して下さい。
- ④指に少し水をつけてマークをぬらしながら、正しい位置にずらしします。
- ⑤やわらかい布でマークの内側の気泡をおし出しながら、おしつけるようにして水分をとりまわす。

### DECAL APPLICATION

1. Cut off decal from sheet.

2. Dip the decal in tepid water for about 10 sec. and place on a clean cloth.
3. Hold the backing sheet edge and slide decal onto the model.
4. Move decal into position by wetting decal with finger.
5. Press decal gently down with a soft cloth until excess water and air bubbles are gone.

### ANBRINGUNG DES ABZIEHBILDES

1. Abziehbild vom Blatt ausschneiden.
2. Das Abziehbild ungefähr 10 Sek. in lauwarmes Wasser tauchen, dann auf sauberen Stoff legen.
3. Die Kante der Unterlage halten und das Abziehbild auf das Modell schieben.
4. Das Abziehbild an die richtige Stelle schieben und dabei mit dem Finger das Abziehbild

- nafmachen.
5. Das abziehbild mit weichem Stoff ganz andrücken, bis kein überflüssiges Wasser und keine Luftblasen mehr vorhanden sind.

### APPLICATION DES DECALCOMANIES

1. Découpez la décalcomanie de sa feuille.
2. Plongez la décalcomanie dans de l'eau tiède pendant 10 secondes environ et poser sur un linge propre.
3. Retenez la feuille de protection par le côté et glissez la décalcomanie sur le modèle réduit.
4. Placez la décalcomanie à l'endroit voulu en lamouillant avec un de vos doigts.
5. Pressez doucement la décalcomanie avec un tissu doux jusqu'à ce que l'eau en excès et les bulles aient disparu.

## 部品請求について

★部品をなくしたり、こわした方は、このステッカーが貼られたカスタマーサービス取次店でご注文いただけます。また、当社カスタマーサービスに直接ご注文する場合は、右記の方法でご注文することができます。詳しくは当社カスタマーサービスまでお問い合わせください。

### タミヤカスタマーサービス取次店

パーツのお取り寄せに大変便利なお店です。



### ①《現金書留のご利用法》

下のカードにあなたの氏名、住所、郵便番号、電話番号をしっかりと記入してください。必要部品を○でかこみ、代金を現金書留または、定額小為替(100円以下は切手可)と一緒に申し込みにください。

### ②《郵便振替のご利用法》

郵便局の払込用紙の通信欄に下のカードを参考にITEM番号、スケール、製品名、部品名、数量を必ずご記入ください。振込人住所欄には電話番号もお書きいただき、口座番号・00810-9-1118、加入者名・田宮模型でお振込ください。

### ③《電話でのご注文もご利用いただけます》

パーツ代金に加えて代引き手数料(315円)をこ

負担いただければ、代金着払いにより電話でのご注文も承ります。

### 《お問い合わせ番号》

静岡 054-283-0003  
東京 03-3899-3765 (静岡へ自動転送)  
営業時間/平日(月~金曜日)▶8:00~20:00  
土、日、祝日▶8:00~17:00



●タミヤのホームページには豊富な情報が満載です。ぜひご覧ください。

[www.tamiya.com](http://www.tamiya.com)

## AFTER MARKET SERVICE CARD

When purchasing Tamiya replacement parts, please take or send this form to your local Tamiya dealer so that the parts required can be correctly identified and supplied. Please note that specifications, availability and price are subject to change without notice.

Parts code	ITEM 24275
9332306	Body
0000959	A Parts
0000961	B Parts
9002968	C Parts
9002969	D Parts
9002970	E Parts
9002971	F Parts
9002972	G Parts
9402377	Tire Bag
9442022	2x3mm Poly Cap (10 pcs.)
1402519	Decal
1422269	Metal Transfer
1422268	Masking Seal
1052613	Instructions

## PORSCHE CARRERA GT



1/24スポーツカーシリーズ NO.275  
ポルシェ カレラ GT

ボディ	490円	9332306
Aパーツ	420円	0000959
Bパーツ	400円	0000961
Cパーツ	550円	9002968
Dパーツ	430円	9002969
Eパーツ	590円	9002970
Fパーツ	350円	9002971
Gパーツ	280円	9002972
タイヤ袋詰(シャフトポリキャップ含む)	310円	9402377
2x3mmポリキャップ(10個)	200円	9442022
マーク	220円	1402519
インレットマーク	210円	1422269
マスキングステッカー	200円	1422268
説明図	320円	1052613

For Japanese use only!

ITEM 24275

住所

電話 ( ) -

氏名

0704



**TAMIYA**  
株式会社タミヤ  
静岡市東田原3-7 〒422-8610

24275 Porsche Carrera GT (1052613)