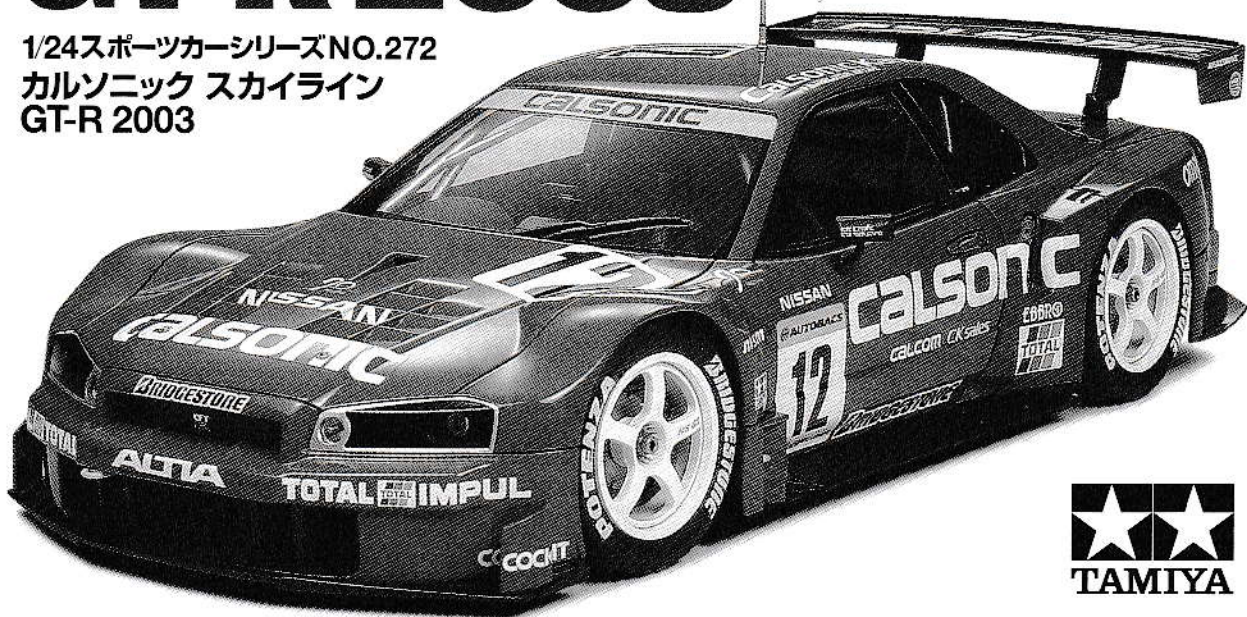

CALSONIC SKYLINE

GT-R 2003

1/24 SPORTS CAR SERIES NO.272

1/24スポーツカーシリーズNO.272

カルソニック スカイライン
GT-R 2003

Following the first entry of the Nissan Skyline GT-R (R32) in the Japan Touring Car Championship in 1990, the trademark blue of the Calsonic team represented the Skyline's dominance of the Japanese touring car scene. With the establishment of the new JGTC in 1993, the Skyline continued to dominate with the Calsonic team taking out the first three Championships. Large investments in machines such as the Toyota Supra and the Honda NSX saw the domination of the Skyline dwindle, leading to a more open and exciting competition in the late 90's. By 2002, the GT-R was unable to score a single victory all season. Striving to improve on the lackluster performance of 2002, the Nissan team worked overtime to develop an all-new racing machine based on the GT-R (R34). Despite body design being kept the same as the commer-

cial vehicle, the inner mechanics were completely overhauled. Major changes included pipe framing, transaxle transmission / rear differential, 3-litre V6 twin-turbo VQ30DETT engine, and front and rear push rod double wishbone suspension. One of 3 Skylines competing in the 2003 JGTC, the No. 12 Team Impul Calsonic Skyline driven by B. Treluyer and Y. Ide gained their first victory in Round 4 in the pouring rain, demonstrating the excellent performance of the new Skyline in all-weather conditions. With the announcement that the Skyline GT-R will be taking an indefinite break from JGTC racing from 2004, the Impul Calsonic team came from 7th place on the grid to pull off an emotional victory in the last race of the season. Both drivers dedicated the victory to legendary Calsonic Skyline driver and current Team Director, Kazuyoshi Hoshino.

Im Anschluss an den ersten Auftritt des Nissan Skyline GT-R (R32) bei der Japanischen Tourenwagen-Meisterschaft 1990 repräsentierte das Markenzeichen Blau des Calsonic-Teams die Dominanz des Skylines in der Japanischen Tourenwagenszene. Mit der Einrichtung der neuen Japanischen GT-Meisterschaft (JGTC) 1993 setzte das Calsonic-Team seine Dominanz fort, indem es sich die ersten drei Meisterschaften holte. Riesiger Aufwand bei anderen Boliden wie etwa dem Toyota Supra und dem Honda NSX ließen die Vorherrschaft des Skylines dahinschwinden, was zu einem offeneren und spannenderen Wettbewerb in den späten 90ern führte. Im Jahre 2002 war der GT-R sogar nicht in der Lage, in der gesamten Saison auch nur einen einzigen Sieg zu landen. In dem Bestreben, die glänzende Leistung von 2002 zu verbessern, machte das Nissan-Team Überstunden, um einen vollständig neuen Rennwagen auf der Basis des GT-R (R34) zu entwickeln. Obwohl die Karosserieform die

gleiche blieb wie beim Serienfahrzeug, war die darin verborgene Mechanik vollständig überholt. Die größeren Änderungen umfassten Rohrrahmen, Transaxle-Antrieb / hinteres Differential, 3-Liter V6 Doppelturbo VQ30DETT Motor sowie eine Doppelquerlenker-Aufhängung mit Schubstangen vorne und hinten. Einer von 3 Skylines, die um die 2003er JGTC kämpften, der Nr. 12 Team Impul Calsonic Skyline gefahren von B. Treluyer und Y. Ide landete seinen ersten Sieg in Runde vier bei strömendem Regen, womit er die hervorragende Leistungsfähigkeit des Neuen Skylines bei jeder Witterung unter Beweis stellte. Mit der Ankündigung, dass der Skyline GT-R bei den JGTC-Rennen ab 2004 eine unbestimmte Pause einlegen würde, kam das Impul-Calsonic-Team vom 7. Startplatz um im letzten Rennen der Saison einen emotionsgeladenen Sieg an sich zu reißen. Beide Fahrer widmeten den Sieg dem legendären Calsonic-Skyline-Fahrer und jetzigen Teamchef, Kazuyoshi Hoshino.

0104 ©2004 TAMIYA

revue. Les modifications principales comprennent un châssis tubulaire, une transmission intégrale avec différentiel arrière, un moteur V6 de 3 litres bi-turbo VQ30DETT et des suspensions avant et arrière à barres de poussée. L'une des trois Skyline ayant participé au JGTC 2003, la N° 12 du Team Impul Calsonic Skyline pilotée par B. Treluyer et Y. Ide remporta sa première victoire dans la 4^{ème} manche sous une pluie battante, démontrant ainsi les remarquables performances de la nouvelle Skyline quelles que soient les conditions météo. Avec l'annonce du retrait en 2004 pour une durée indéterminée de la Skyline GT-R du Championnat JGTC, la Skyline du Team Impul Calsonic remporta une victoire chargée d'émotion dans la dernière manche de la saison 2003 après un départ en 7^{ème} position. Les deux pilotes ont dédié cette victoire au pilote légendaire et actuel team manager de Calsonic Skyline, Kazuyoshi Hoshino.

えられ、市販車のパーツをそのまま使っているのはキャビンのみ。室内にロールケージを装備しているのは言うまでもなく、前後もパイプフレーム構造を採用。エンジンは3リッターV6ツインターボのVQ30DETTを搭載し、トランスミッションはリヤデフと一体化してトランスアクスル化。サスペンションはブッシュロッドタイプの4輪ダブルウィッシュボーンとなっています。これらの改造により再び速さを取り戻した03年型GT-R。3台が参戦した中でもチームインパルの12号車、カルソニック・スカイラインはB.トレイユエと井出有治両選手がドライブ。第4戦富士は雨、しかも初の2ヒート制という難しい展開の中であって両ヒートを制して完勝。さらに最終戦鈴鹿では7位スタートながらソフトタイヤを装着して猛烈な追い上げを展開。ピットインを挟んで首位に立つとそのままトップを快走。2003年をもって全日本GT選手権の活動を一時休止するスカイラインGT-Rの最後を飾る大活躍を見せたのです。

1

24272 Calsonic Skyline GT-R 2003 (1052597)

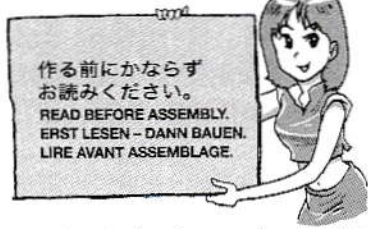

作る前にかんらず
お読みください。
READ BEFORE ASSEMBLY.
ERST LESEN - DANN BAUEN.
LIRE AVANT ASSEMBLAGE.

- このキットは組み立てモデルです。作る前に必ず説明書を最後までお読みください。また小学生などの低年齢の方が組み立てる時は、保護者の方もお読みください。
- 接着剤や塗料は、必ずプラスチック用をお使いください。(別売)
- Read carefully and fully understand the instructions before commencing assembly. A supervising adult should also read the instructions if a child assembles the model.
- Bevor Sie mit dem Zusammenbau beginnen, sollten Sie alle Anweisungen gelesen und verstanden haben. Fall sein Kind das Modell zusammenbaut, sollte ein beaufsichtigender Erwachsener die Bauanleitung ebenfalls gelesen haben.
- Bien lire et assimiler les instructions avant de commencer l'assemblage. La construction du modèle par un enfant doit s'effectuer sous la surveillance d'un adulte.

●用意する工具 / Tools recommended / Benötigtes Werkzeug / Outilsage nécessaire

接着剤 (プラスチック用)

Cement
Kleber
Colle



ニッパー

Side cutters
Seitenschneider
Pince coupante

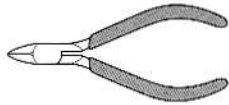

ナイフ

Modeling knife
Modellmesser
Couteau de modélisme



ピンセット

Tweezers
Pinzette
Pincettes



はさみ

Scissors
Sichere
Ciseaux



- ★この他に紙ヤスリやウエスがあると便利です。
- ★Soft cloth and sand paper will also assist in construction.
- ★Weiches Tuch und Sandpapier sind beim Bau sehr hilfreich.
- ★Un chiffon doux et papier abrasif seront également utiles durant le montage.

●塗装指示のマークです。タミヤカラーのカラーナンバーで指示しました。

This mark denotes numbers for Tamiya Paint colors.

- AS-12 ●シルバーメタル / Bare-Metal Silver / Blank-Metal Silber / Métal Nu
- TS-44 ●ブリリアントブルー / Brilliant blue / Brillant-Blau / Bleu brillant
- TS-29 ●セミグロスブラック / Semi gloss black / Seidenglanz Schwarz / Noir satiné
- X-1 ●ブラック / Black / Schwarz / Noir
- X-2 ●ホワイト / White / Weiß / Blanc
- X-7 ●レッド / Red / Rot / Rouge
- X-8 ●レモンイエロー / Lemon yellow / Zitronengelb / Jaune citron
- X-11 ●クロームシルバー / Chrome silver / Chrom-Silber / Aluminium chromé
- X-13 ●メタリックブルー / Metallic blue / Blau-Metallic / Bleu métallisé
- X-14 ●スカイブルー / Sky blue / Himmelblau / Bleu ciel
- X-18 ●セミグロスブラック / Semi gloss black / Seidenglanz Schwarz / Noir satiné
- X-19 ●スモーク / Smoke / Rauchfarben / Fumé
- X-23 ●クリアブルー / Clear blue / Klar-Blau / Bleu translucide
- X-27 ●クリアレッド / Clear red / Klar-Rot / Rouge translucide
- X-31 ●チタンゴールド / Titanium gold / Titan-Gold / Titane doré
- X-32 ●チタンシルバー / Titanium silver / Titan-Silber / Titane argenté
- XF-1 ●フラットブラック / Flat black / Matt Schwarz / Noir mat
- XF-2 ●フラットホワイト / Flat white / Matt Weiß / Blanc mat
- XF-56 ●メタリックグレイ / Metallic grey / Grau-Metallic / Gris métallisé
- XF-60 ●ダークイエロー / Dark yellow / Dunkelgelb / Jaune foncé

注意

- 工具の使用には十分注意して下さい。特にナイフ、ニッパーなどの刃物によるケガや事故に注意してください。
- 接着剤や塗料は使用する前にそれぞれの注意書きをよく読み、指示に従って正しく使用し、使用する時は換気に十分注意してください。
- 小さなお子様のいる所での作業はやめてください。小さな部品の飲み込みや、ビニール袋をかぶっての窒息などの危険な状況が考えられます。

CAUTION

- When assembling this kit, tools including knives are used. Extra care should be taken to avoid personal injury.

- Read and follow the instructions supplied with paint and/or cement, if used (not included in kit). Use plastic cement and paints only.
- Keep out of reach of small children. Children must not be allowed to suck any part, or pull vinyl bag over their heads.

VORSICHT

- Beim Zusammenbau dieses Bausatzes werden Werkzeuge einschließlich Messer verwendet. Zur Vermeidung von Verletzungen ist besondere Vorsicht angebracht.
- Wenn Sie Farben und/oder Kleber verwenden (nicht im Bausatz enthalten), beachten und befolgen Sie die dort beiliegenden Anweisungen. Nur Klebstoff und Farben für Plastik verwenden.
- Bausatz von kleinen Kindern fernhalten. Verhüten Sie, daß Kinder irgendwelche Bauteile in den Mund nehmen oder Plastiktüten über den Kopf ziehen.

ten Sie, daß Kinder irgendwelche Bauteile in den Mund nehmen oder Plastiktüten über den Kopf ziehen.

PRECAUTIONS

- L'assemblage de ce kit requiert de l'outillage, en particulier des couteaux de modélisme. Manier les outils avec précaution pour éviter toute blessure.
- Lire et suivre les instructions d'utilisation des peintures et ou de la colle, si utilisées (non incluses dans le kit). Utiliser uniquement une colle et des peintures spéciales pour le polystyrène.
- Garder hors de portée des enfants en bas âge. Ne pas laisser les enfants mettre en bouche ou sucer les pièces, ou passer un sachet vinyl sur la tête.

TECH TIPS / 組み立てアドバイス

- ★重ね塗りするときは塗料の種類によって塗る順番があります。かならずラッカー系塗料 (タミヤスプレー) →アクリル塗料→エナメル塗料の順番で塗装してください。
- ★When painting, never apply lacquer paints over enamel/acrylic paints. It could harm the painted surface. Paint lacquer first, then acrylic, followed by enamel.
- ★Beim Lackieren niemals Lackfarben über Acrylfarben auftragen. Die bereits lackierte Fläche könnte beschädigt werden. Zuerst Lackfarbe, dann Acrylfarbe, als letztes Emallacke auftragen.
- ★Ne jamais appliquer une peinture laquée par dessus une peinture enamel ou acrylique, au risque de d'endommager la surface peinte. Peindre la laque en premier, puis l'acrylique, puis l' enamel.



1 フロントステアリング
Steering linkage
Lenkgestänge
Bares d'accouplement

指示の番号のスライドマークをはります。
Number of decal to apply.
Nummer des Abziehbildes, das anzubringen ist.
Numéro de la décalcomanie à utiliser.

このマークの部品は接着しません。
Do not cement.
Nicht kleben.
Ne pas coller.

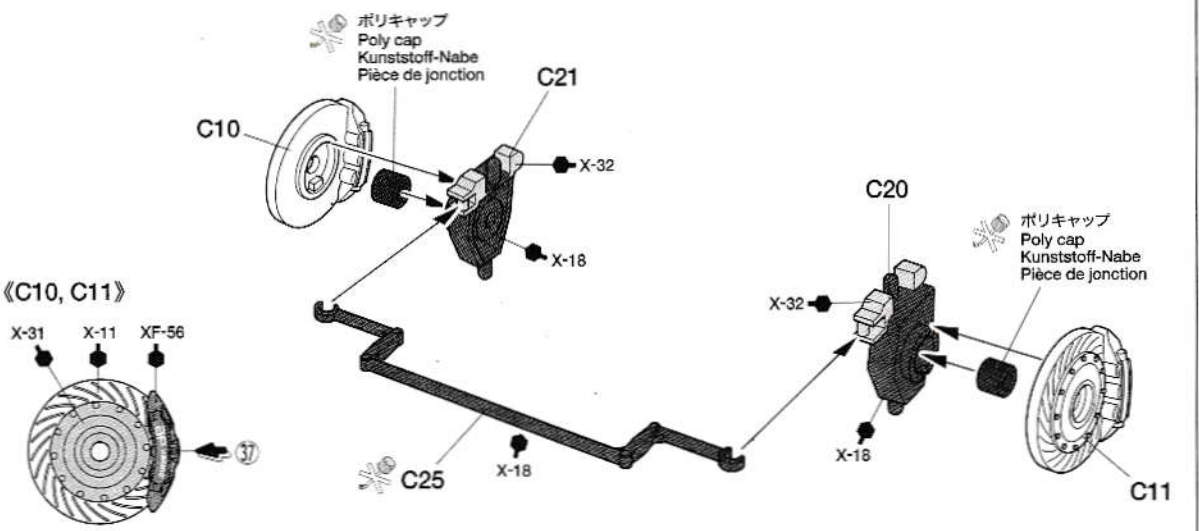

2

ギヤボックスの組み立て
Gearbox
Getriebegehäuse
Pont

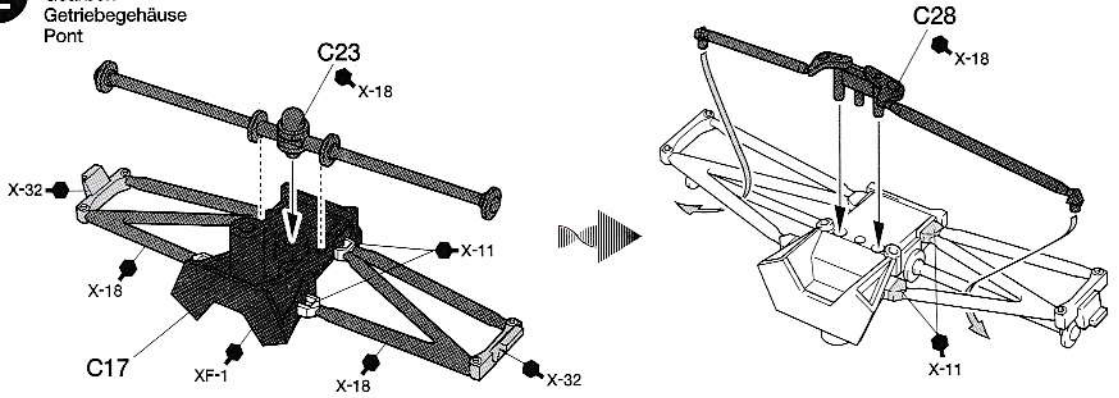
**3**

リアアップライトの組み立て
Rear uprights
Hintere Achsschenkel
Fusées arrière

《C12, C13》

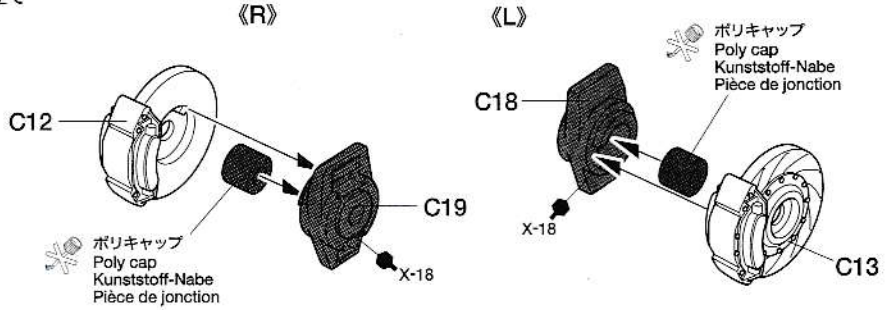
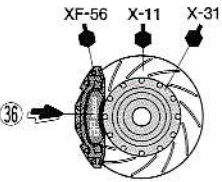
**4**

アンダーパネルの組み立て
Under panel
Bodenplatte
Panneau inférieur

フロントステアリング
Steering linkage
Lenkgestänge
Barres d'accouplement

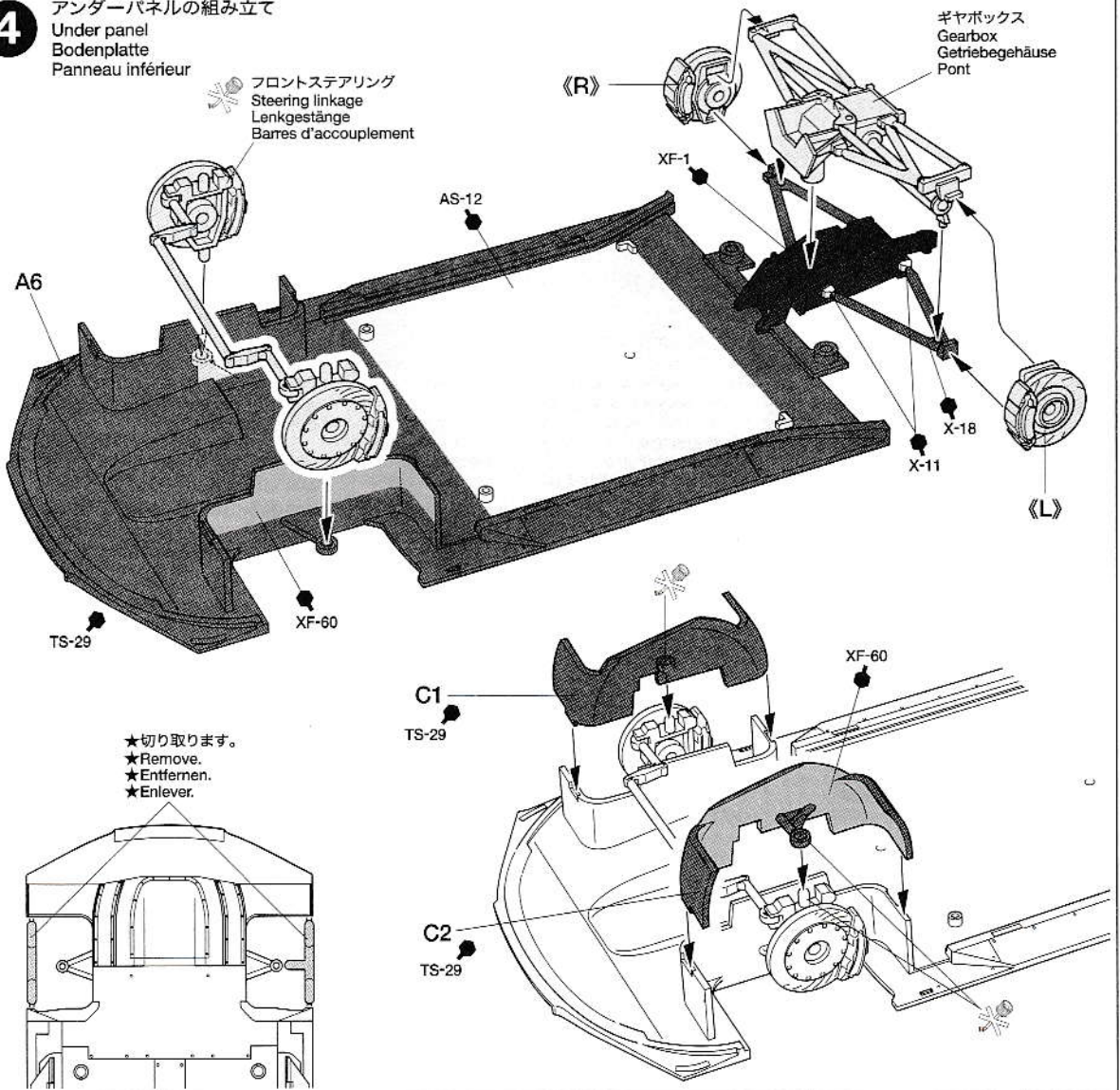

★切り取ります。
★Remove.
★Entfernen.
★Enlever.

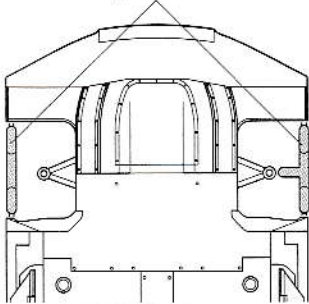

5

リアアンダーパネルの取り付け
Attaching rear under panel
Einbau der hinteren Bodenplatte
Fixation du panneau inférieur arrière

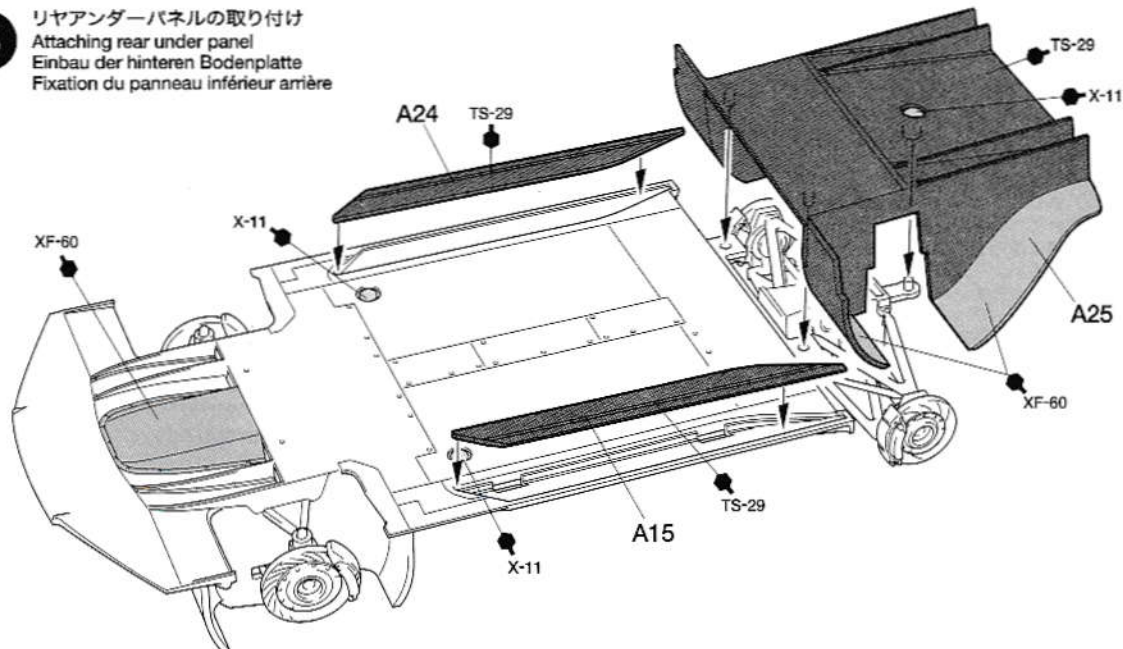

6

《センターコンソール》
Center console
Mittelkonsole
Console centrale

《シート》
Seat
Sitz
Siège

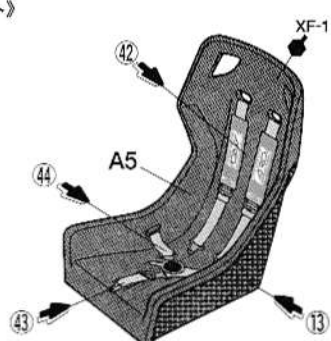
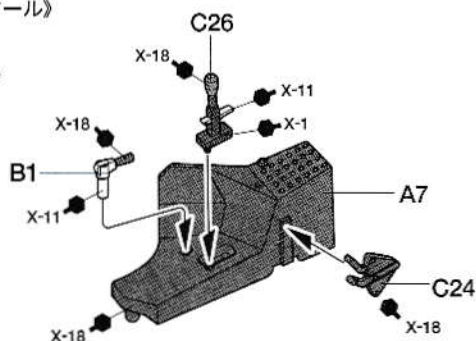

7

コックピットの組み立て
Cockpit
Kockpit

シート
Seat
Sitz
Siège

《B16》

X-7

《C3》

X-13
AS-12

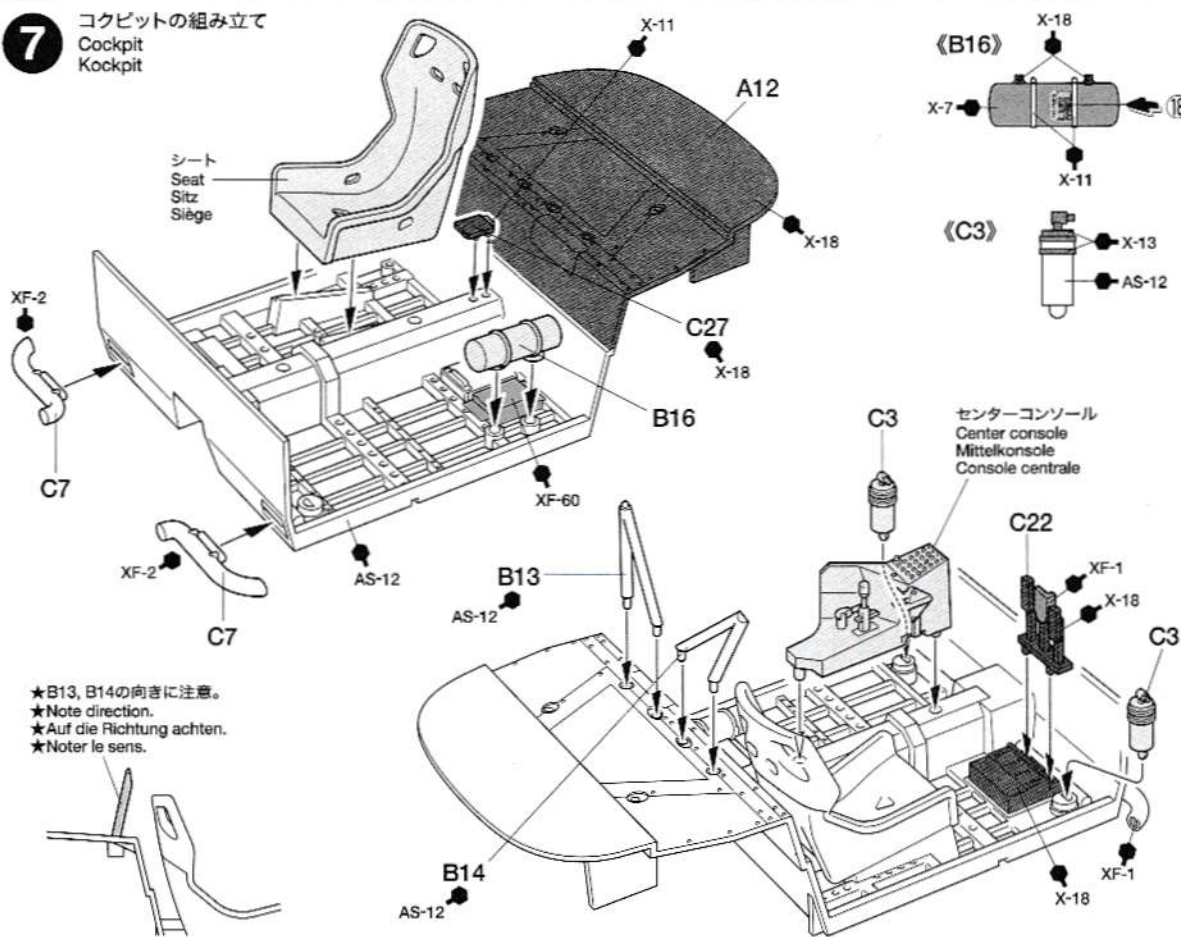

★B13, B14の向きに注意。
★Note direction.
★Auf die Richtung achten.
★Noter le sens.

8

《ロールケージ》
Roll cage
Rollkäfig
Arceau de sécurité

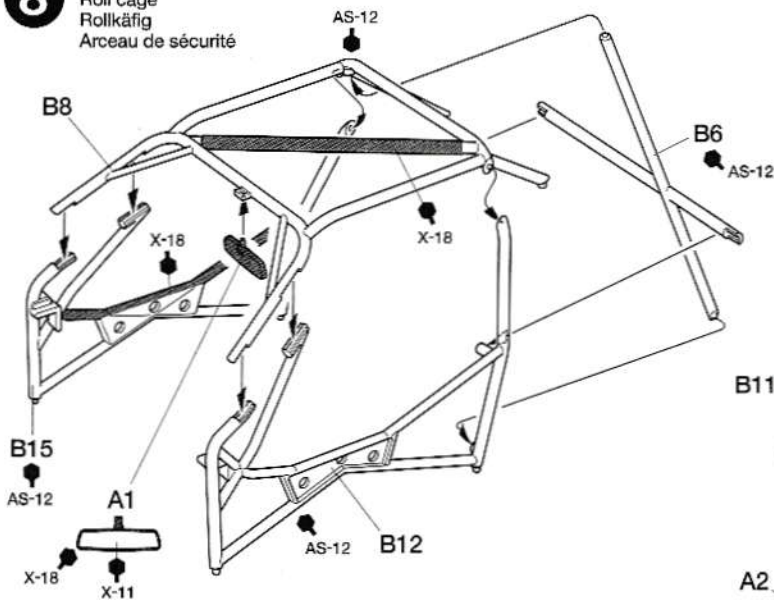

★切り取ります。
★Remove.
★Entfernen.
★Enlever.



《A2》

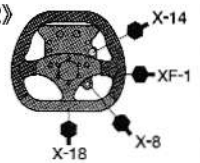

《ダッシュボード》
Dashboard
Armaturenbrett
Tableau de bord

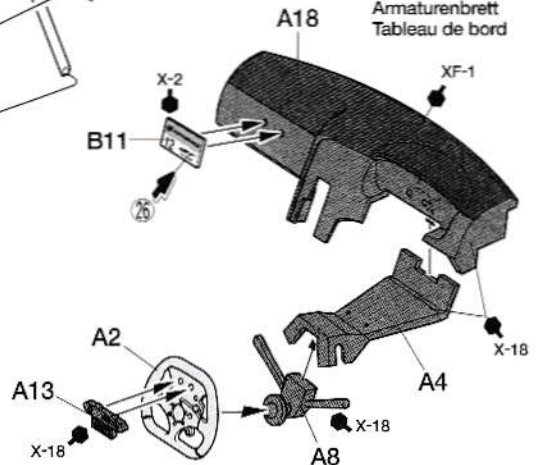

9

ロールケージの取り付け
Attaching roll cage
Einbau des Rollkäfigs
Fixation du arceau de sécurité

《C14》



AS-12
ロールケージ
Roll cage
Rollkäfig
Arceau de sécurité

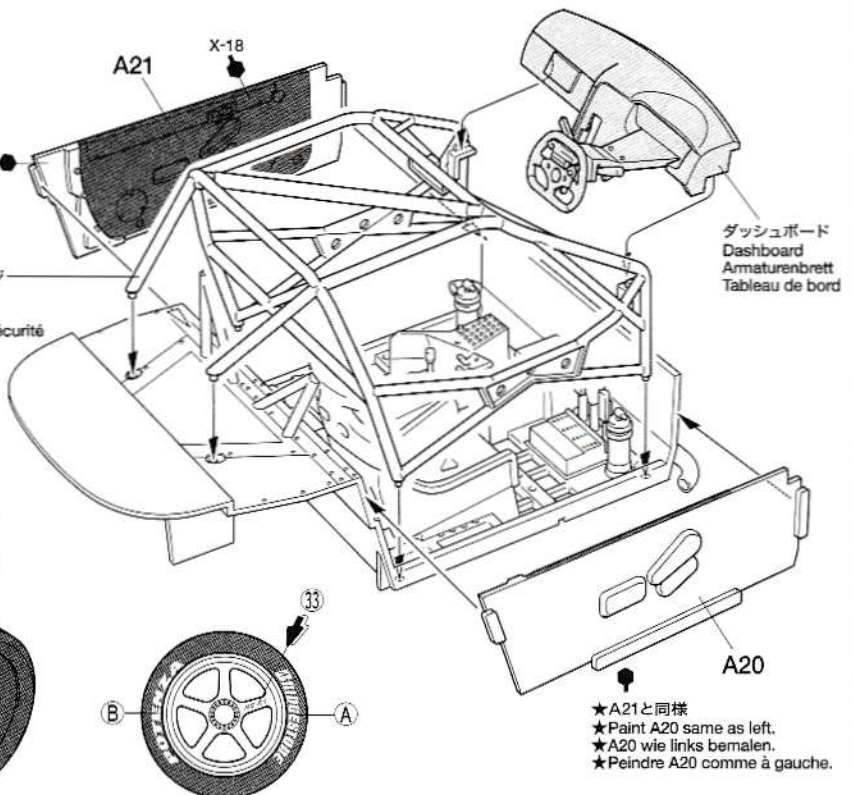

ダッシュボード
Dashboard
Armaturenbrett
Tableau de bord

《ホイール》
Wheel
Rad
Roue

★4個作ります。
★Make 4.
★4 Satz anfertigen.
★Faire 4 jeux.

タイヤ
Tire
Reifen
Pneu

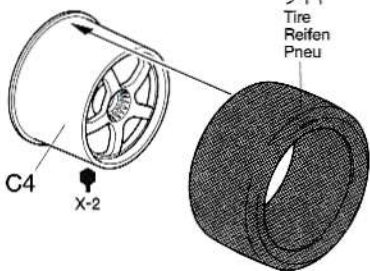

★A21と同様
★Paint A20 same as left.
★A20 wie links bemalen.
★Peindre A20 comme à gauche.

《タイヤマークの貼り方》

タイヤマークは保護紙、マークが印刷されたマーク紙、台紙からなっています。

- ①マークを貼る部分のほこりや油気などをぬらした布で拭き取ってください。
- ②保護紙を取り去ります。(マーク面を汚さないように注意します。)マークより少し大きめにカッターなどで切れ目を入れ、台紙からマークをはがします。
- ③文字が正しく読めるようにマーク紙を裏返しにしてタイヤに合わせ、指でこすってマークを貼り付けます。
- ④マーク紙の上から水を付けた指で、マーク部をなでるようにします。
- ⑤しばらくしてマークがタイヤに貼り付いたら、ゆっくりマーク紙をはがします。
- ⑥マークをはがしたあとは、水気をやわらかい布などでふきとってください。

HOW TO APPLY TIRE DECALS

Tire decals have an adhesive surface, and are covered by thin protective paper.

- ①Wipe tire surface with a damp cloth.
- ②Remove protective paper. Be careful not to soil the adhesive surface. Cut out decal and peel off the lining using edge of a knife blade.
- ③Place decal into position and rub lightly with your finger.
- ④Apply moisture with a wet finger.
- ⑤Carefully remove the paper.
- ⑥Wipe off excess moisture with a soft cloth.

ANBRINGEN DER REIFEN-ABZIEHBILDER

Die Reifen-Abziehbilder haben eine Klebeschicht.

- ①Die Reifenoberfläche mit feuchtem Tuch abwischen.
- ②Das Schutzpapier entfernen. Vorsicht, keinen Schmutz auf die Klebefläche bringen. Das Abziehbild mit Modellermesser ausschneiden und mit der Messerkante abziehen.
- ③Das Abziehbild an richtigem Platz anbringen

und mit dem Finger leicht andrücken.

- ④Mit naßem Finger Feuchtigkeit auftragen.
- ⑤Das Papier vorsichtig abziehen.
- ⑥Überschüssige Feuchtigkeit mit weichem Tuch wegwischen.

COMMENT POSER LES TRANSFERTS SUR LES PNEUS

Les inscriptions à poser sur les pneus sont présentées sous forme de transferts dont l'une des faces est adhésive.

- ①Nettoyer le pneu avec un chiffon humide.
- ②Enlever le papier de protection. Attention à ne pas salir la surface adhésive. Découper les décalcomanies et détacher suivant la ligne en utilisant la pointe d'un couteau.
- ③Mettre la décalcomanie en place et frotter légèrement avec le doigt.
- ④Humidifier avec un doigt mouillé.
- ⑤Enlever le papier avec précaution.
- ⑥Enlever l'excès d'humidité avec un chiffon séchage.

10 コックピットの取り付け
Attaching cockpit
Einbau des Cockpits
Mise en place du cockpit

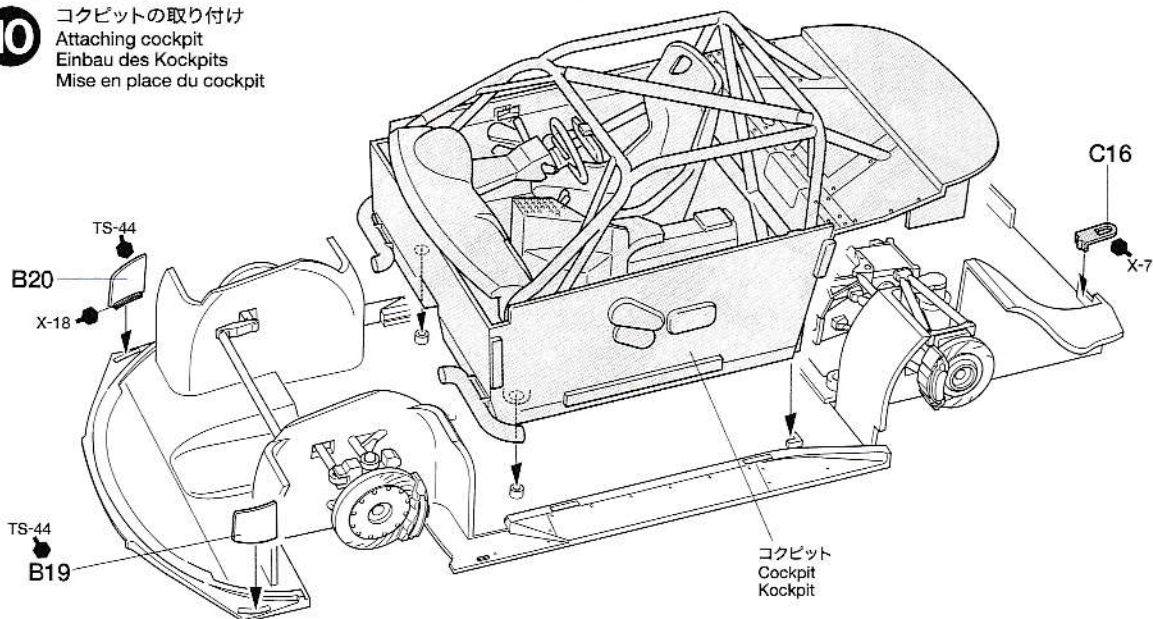

11 ホイールの取り付け
Attaching wheels
Einbau der Räder
Fixation des roues

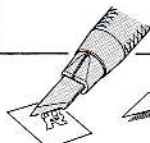
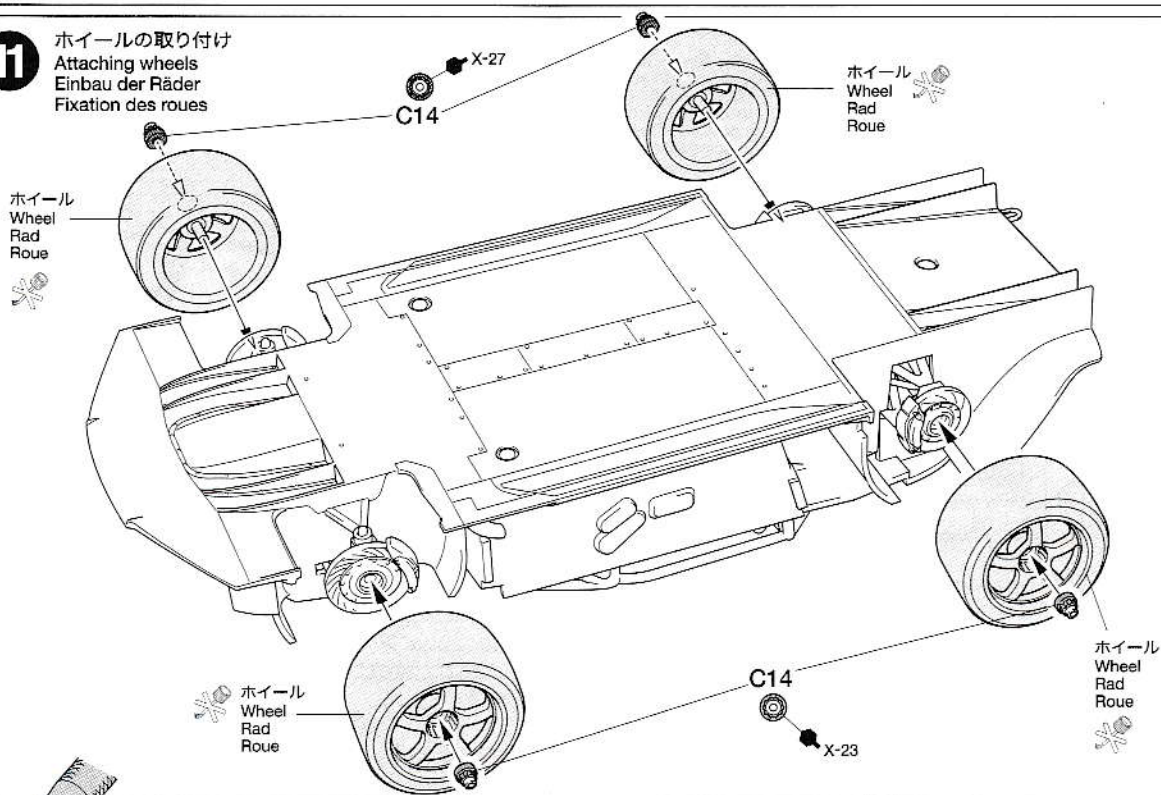

★指示のインレットマークをはります。表面の透明なフィルムをめくり、ナイフなどではがして使用してください。
★Apply metal transfer. Peel off the transparent film and handle metal transfers using a knife.
★Metall-Sticker anbringen. Den transparenten Film abziehen und Metall-Sticker mit einem Messer übertragen.
★Apposer le transfert métal. Retirer le film transparent et manipuler les transferts en métal à l'aide d'un couteau de modéliste.

12 フロントグリル
Front grille
Vorderer Grill
Calandre avant

★メッシュを下の原寸図に合わせて切り取ります。
★Cut mesh into size/shape shown below.
★Das Gitter wie unten gezeigt zuschneiden.
★Découper le treillis selon les patrons ci-dessous.

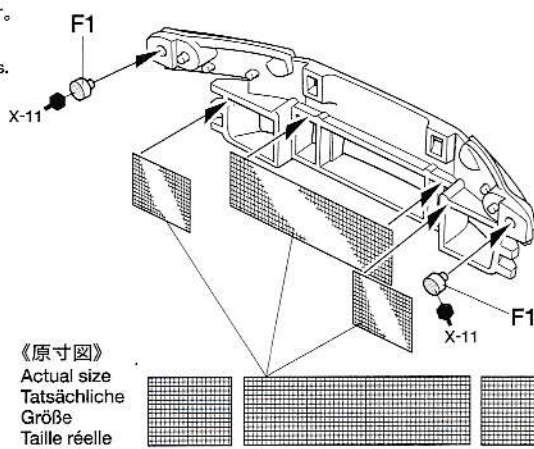
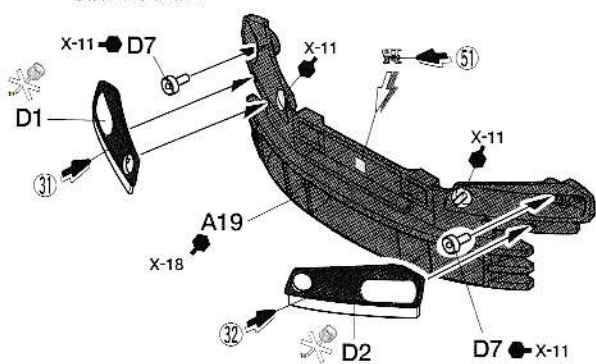

13

ウインドウの塗装
Painting windshield
Bemalung der Windschutzscheibe
Peinture des vitres

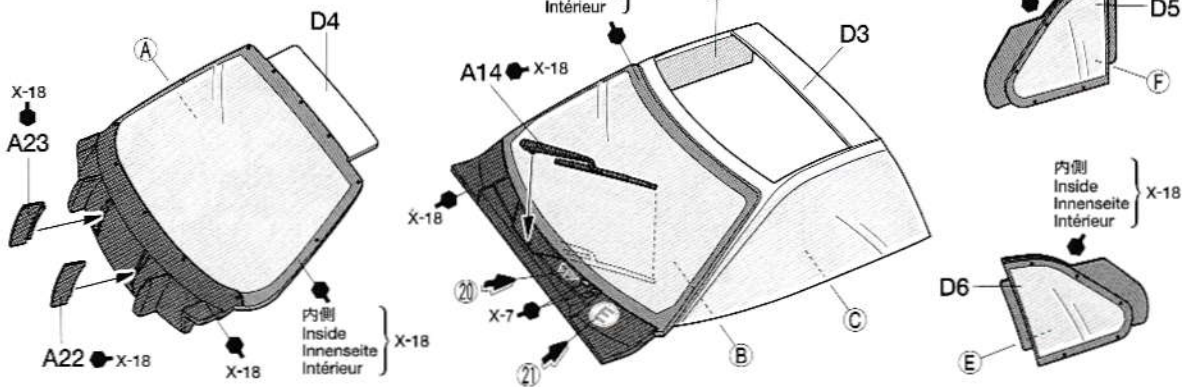

《ウインドウのマスキングと塗装》

- ウインドウ部品を塗装するときはマスキングシールを使用します。マスキングシールは場所にあったシールを貼ってください。
- ①ウインドウの彫刻にあわせて内側（室内側）からマスキングシールを貼ります。隙間から塗料が入らないようにしっかり貼ります。
- ②説明書の中で指示された部分をタミヤカラーで塗装してください。スプレーを使用するときはマスキングシールの貼られていない面もマスキングテープ（別売）でマスキングしてください。
- ③塗料が完全に乾く前にマスキングをはがします。
- Paint windows using masking seals included in

- kit.
- ①Refer to the instructions and mask off windows from inside (interior) using masking seals included in kit.
- ②Paint windows with Tamiya paints. When using spray paint, mask off the other sides using masking tape (available separately).
- ③Before paint has completely cured, remove masking seals.
- Die Fenster unter Verwendung der beiliegenden Abkleber lackieren.
- ①Beachten Sie die Bauanleitung und kleben Sie Fenster von innen (Innenraum) mit den im Bausatz enthaltenen Abklebern ab.
- ②Lackieren Sie die Fenster mit Tamiya-Farben.

- Bei Verwendung von Sprühdarben ist auch die Rückseite unter Verwendung von (getrennt erhältlichen) Abklebeband abzuleben.
- ③Abkleber vor dem endgültigen Trocknen der Farbe anziehen.
- Peindre les vitres en utilisant les masques inclus dans le kit.
- ①Se reporter aux instructions et cacher les vitres de l'intérieur en employant les masques fournis dans le kit.
- ②Peindre les vitres avec des peintures Tamiya. Si on utilise de la peinture en bombe, cacher les autres zones avec de la bande cache.
- ③Enlever les masques avant séchage complet de la peinture.

14

ボディの塗装
Painting body
Bemalung der Karosserie
Peinture de la carrosserie

- ★下図を参考にしてボディを塗り分けてください。
- ★Refer to the illustrations below for painting body.
- ★Beachten Sie die Abbildung unten für die Lackierung der Karosserie.
- ★Se référer aux illustrations ci-dessous pour la peindre.

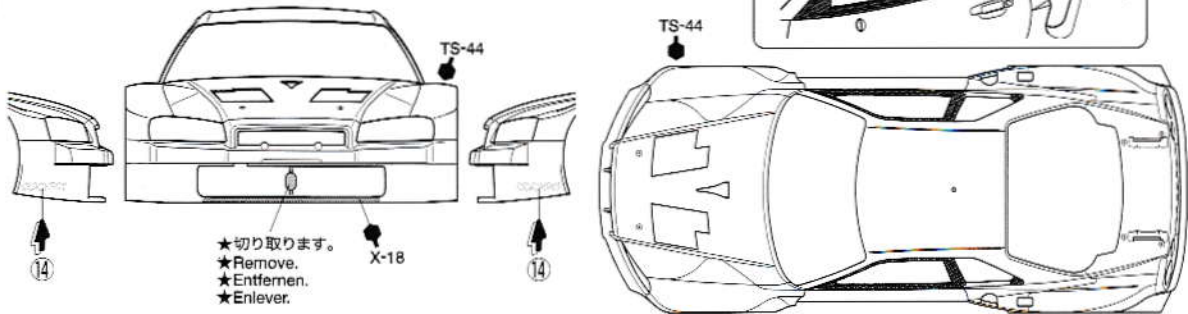

- ★切り取ります。
- ★Remove.
- ★Entfernen.
- ★Enlever.

15

ボディの組み立て
Body
Karosserie
Carrosserie

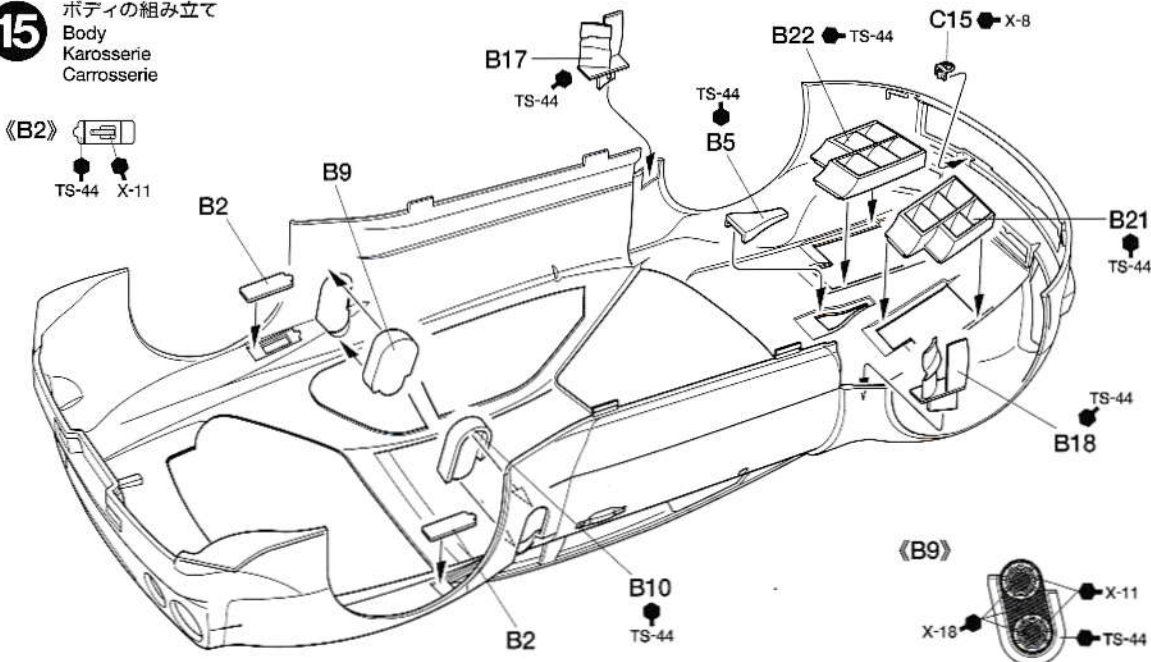

16 《テールライト》
Taillights
Rücklichter
Feux arrière

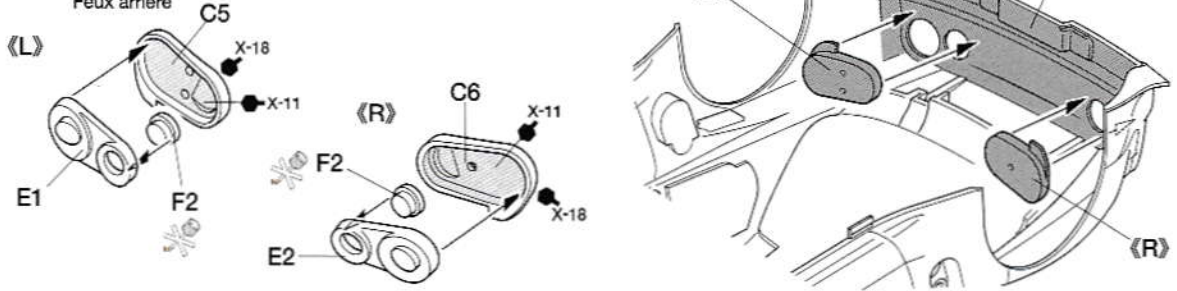

17 ウィンドウの取り付け
Attaching windshield
Einbau der Windschutzscheibe
Fixation des vitres

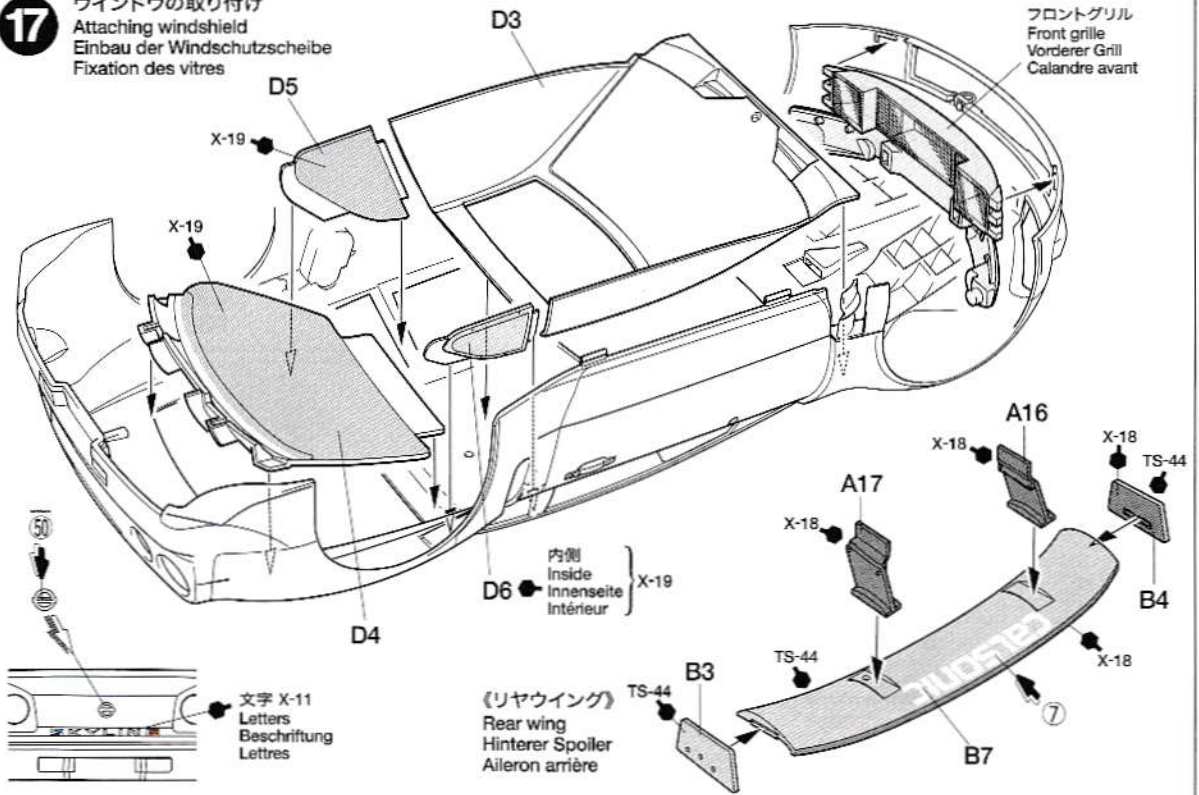

18 ボディの取り付け
Attaching body
Einbau der Karosserie
Fixation de la carrosserie

不要部品・・・A3, C8, C9
Not used.
Nicht verwenden.
Non utilisées.

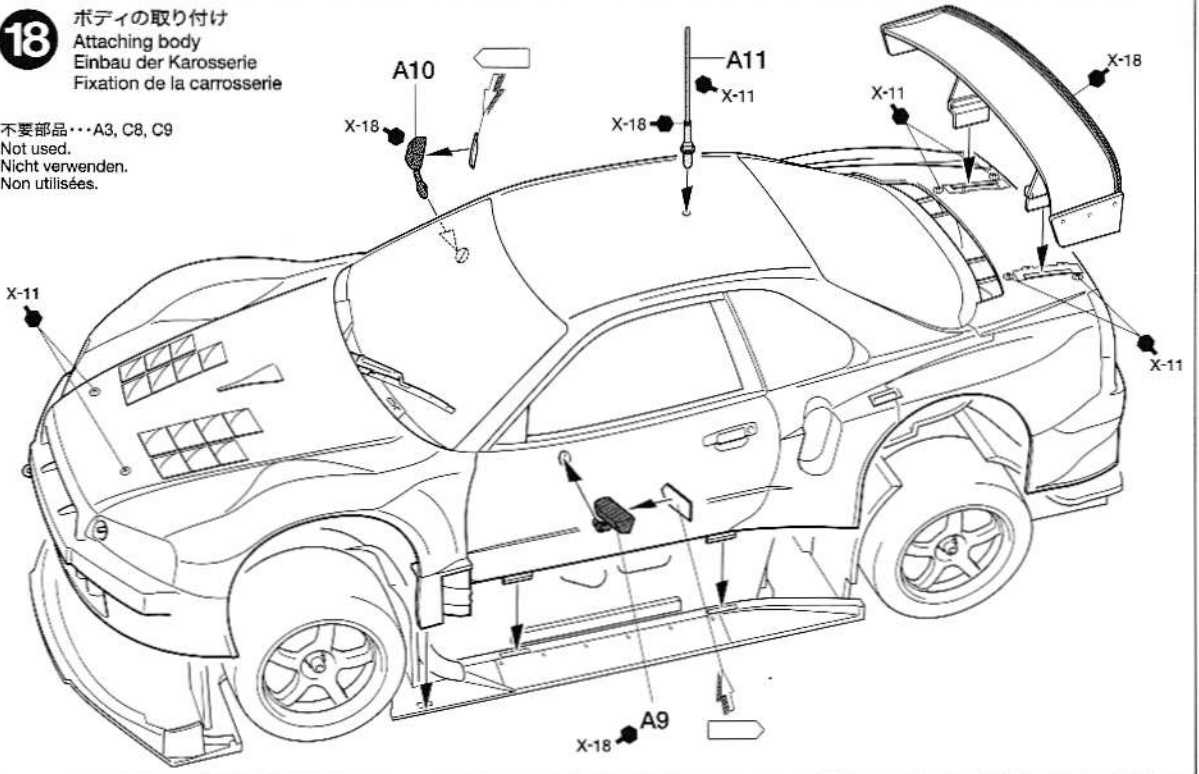

PAINTING

【カルソニック スカイライン GT-R2003の塗装】
2003年の全日本GT選手権において大活躍
を見たチームインパルのカルソニック ス
カイラインGT-Rは、おなじみのカルソニック・
ブルーと呼ばれる鮮やかな青のモノトーンで
塗装され、多くのスポンサーロゴはホワイト
で仕上げられていました。室内やシャーシな
ど細部の塗装は説明図中に示しましたので参
考にしてください。入念な塗装がモデルの実
感をいっそう高めます。

Painting the Calsonic Skyline GT-R 2003
The Team Impul Calsonic Skyline GT-R that
raced in the 2003 JGTC sported the trade-
mark vibrant "Calsonic Blue". Most sponsor
markings appeared in white contrasting with
the striking blue coloring. Detailed coloring of
interior parts and chassis is outlined in the in-
struction manual.

Lackierung des Calsonic Skyline GT-R 2003
Der Calsonic Skyline GT-R des Team Impul,
welcher bei der 2003er JGTC mitfuhr, trat in
seinem kennzeichnenden, leuchtenden
"Calsonic Blau" auf. Die meisten Sponsoren-
Markierungen erschienen in weiß und bildet-

en einen guten Kontrast zu der leuchtend
blauen Farbgebung. Die detaillierte Farbge-
bung innenliegender Teile und des Chassis
ist in der Bauanleitung angegeben.

Décoration de la Calsonic Skyline GT-R 2003
La voiture du Team Impul Calsonic Skyline
GT-R qui participa au JGTC 2003 portait une
livrée entièrement "Calsonic Blue". La plu-
part des logos des sponsors apparaissaient
en blanc contrastant sur la base bleue. Les
instructions de peinture des détails de
l'habitacle et du châssis sont indiquées
dans la notice d'assemblage.

APPLYING DECALS

【スライドマークのはりかた】

- ①はりたいマークをハサミで切りぬきます。
- ②マークをぬるま湯に10秒ほどひたしてからタオル等の布の上におきます。
- ③台紙のはしを手で持ち、貼る位置にマークをスライドさせてモデルに移してください。
- ④指に少し水をつけてマークをぬらしながら、正しい位置にずらしします。
- ⑤やわらかい布でマークの内側の気泡をおし出ししながら、おしつけるようにして水分をとります。

DECAL APPLICATION

1. Cut off decal from sheet.

2. Dip the decal in tepid water for about 10 sec. and place on a clean cloth.
3. Hold the backing sheet edge and slide decal onto the model.
4. Move decal into position by wetting decal with finger.
5. Press decal gently down with a soft cloth until excess water and air bubbles are gone.

ANBRINGUNG DES ABZIEHBILDES

1. Abziehbild vom Blatt ausschneiden.
2. Das Abziehbild ungefähr 10 Sek. in lauwarmes Wasser tauchen, dann auf sauberen Stoff legen.
3. Die Kante der Unterlage halten und das Abziehbild auf das Modell schieben.
4. Das Abziehbild an die richtige Stelle schieben und dabei mit dem Finger das Abziehbild

- naßmachen.
5. Das abziehbild mit weichem Stoff ganz andrücken, bis kein überflüssiges Wasser und keine Luftblasen mehr vorhanden sind.

APPLICATION DES DECALCOMANIES

1. Découpez la décalcomanie de sa feuille.
2. Plongez la décalcomanie dans de l'eau tiède pendant 10 secondes environ et poser sur un linge propre.
3. Retenez la feuille de protection par le côté et glissez la décalcomanie sur le modèle réduit.
4. Placez la décalcomanie à l'endroit voulu en la mouillant avec un de vos doigts.
5. Pressez doucement la décalcomanie avec un tissu doux jusqu'à ce que l'eau en excès et les bulles aient disparu.

MARKING

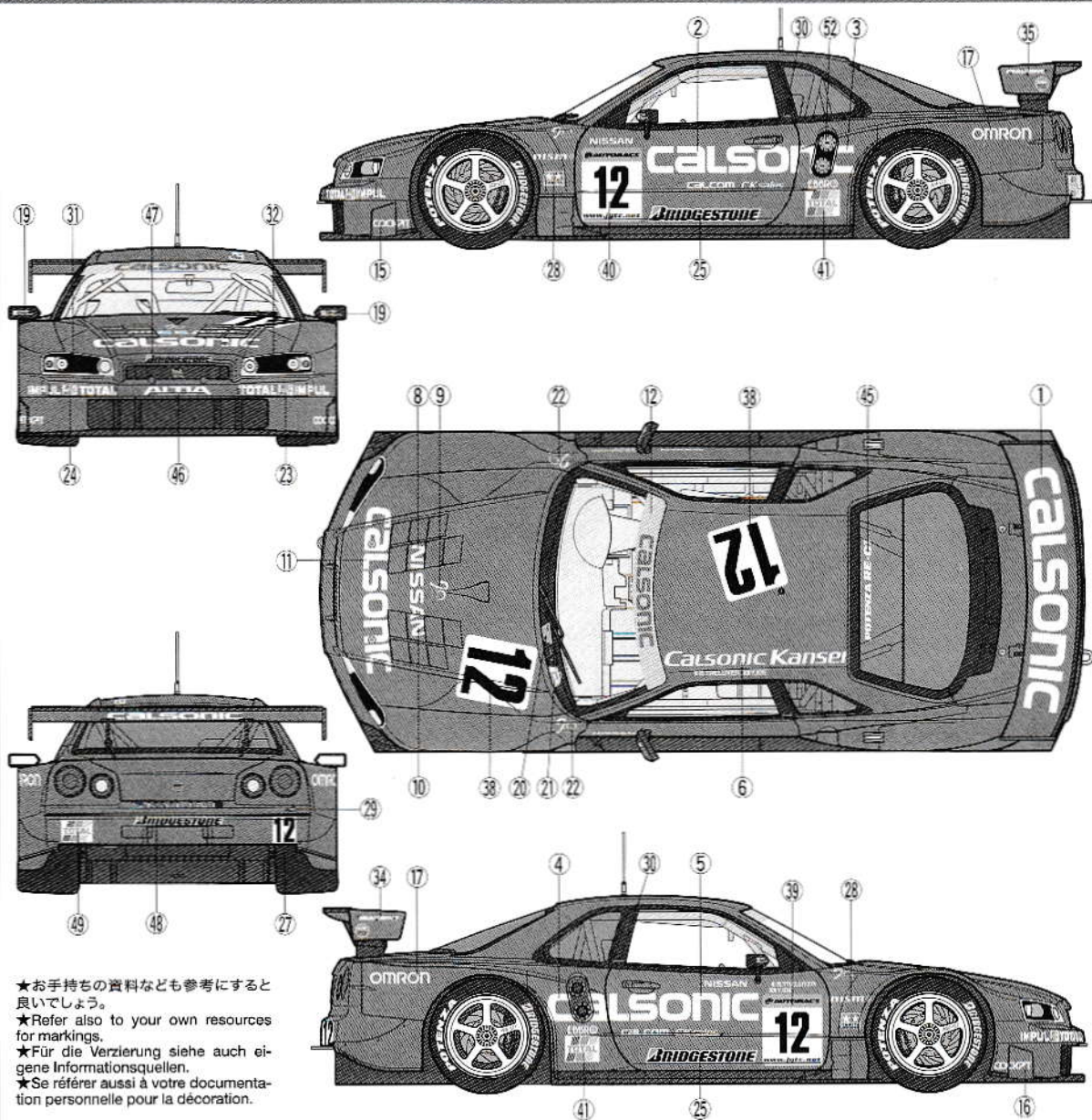

- ★お手持ちの資料なども参考にすると良いでしょう。
- ★Refer also to your own resources for markings.
- ★Für die Verzierung siehe auch eigene Informationsquellen.
- ★Se référer aussi à votre documentation personnelle pour la décoration.

TECH TIPS / 組み立てアドバイス

1 パーティングラインを消す

塗装前にボディのパーティングラインを、細かい目の紙ヤスリ(タミヤフィニッシングペーパー:600番→1000番)などで磨いて、消し去ります。

Eliminating parting line

Before painting, sand parting line on painting surface using Tamiya fine finishing abrasives (#600→#1000) to obtain a smooth surface.

Entfernen der Teilungslinien

Schleifen Sie vor dem Lackieren die Teilungslinien auf zu lackierenden Flächen mit feinem Tamiya Schleifpapier (#600→#1000) ab, um eine glatte Oberfläche zu erhalten.

Elimination de la ligne de séparation des moules

Avant de peindre, poncez la ligne en léger relief qui s'est formée à la jointure des moules d'injection. Utilisez les papiers abrasifs Tamiya à grain fin (#600→#1000) pour obtenir une surface bien lisse.

2 ボディのスム入れ

①ボディの継ぎ目などの彫刻部分に、細筆でうすめた黒のエナメル塗料を流し込みます。

②はみでた部分はエナメル溶剤を綿棒に少し付け、さっとふき取ります。

③つやが無くなった場合は、タミヤコンパウンドで磨いてください。

Panel line washing

1. Brush on thinned out black enamel paint onto panel lines.

2. Wipe off excess paint using a cotton swab slightly soaked with enamel thinner.

3. If enamel thinner dirties paint surface, polish surface using Tamiya Compound.

Auswaschen der Flächenfugen

1. Tragen Sie mit dem Pinsel verdünnte schwarze Emaille-Farbe an den Flächenfugen auf.

2. Wischen Sie die überschüssige Farbe mit einem ganz leicht mit Emaille-Verdünner angefeuchteten Wattebausch ab.

3. Falls der Verdünner die lackierte Fläche verfleckt, polieren Sie die Oberfläche mit Tamiya Schleifpaste.

Application d'un jus

1. Passez de la peinture enamel noire fortement diluée dans les lignes en creux.

2. Éliminez les débordements avec un coton tige préalablement trempé dans du diluant enamel.

3. Si le diluant enamel a souillé la surface de la peinture, frottez la avec de la pâte à polir Tamiya.

3 スライドマークをなじませる

①スライドマークを貼り、位置を合わせます。

②綿棒に熱めのお湯を少しひたし、マークの上から押さえて面になじませます。

Fitting decal

1. Place decal in position.

2. Fix the decal in place by dabbing the decal lightly using a cotton swab slightly soaked with hot water.

Aufbringen der Abziehbilder

1. Das Abziehbild positionieren.

2. Fixieren Sie das Abziehbild an der gewünschten Stelle durch leichtes Andrücken mit einem Wattebausch, der etwas mit heißem Wasser angefeuchtet ist.

Pose des décalcomanies

1. Positionnez la décalcomanie.

2. Faites adhérer la décalcomanie en la tapotant légèrement avec un coton tige préalablement trempé dans de l'eau chaude.

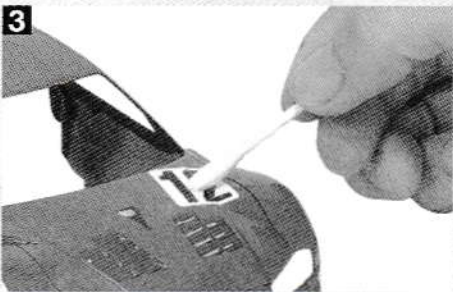
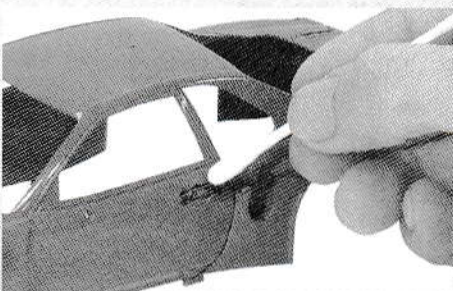
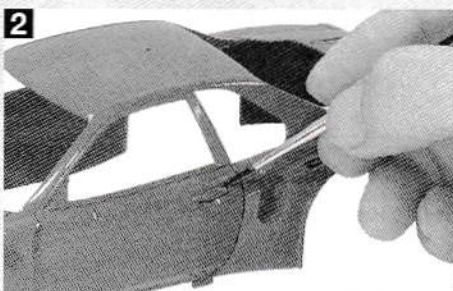
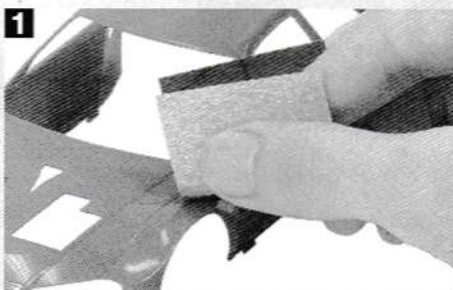

部品請求について

★部品をなくしたり、こわした方は、このステッカーが貼られたカスタマーサービス取次店でご注文いただけます。また、当社カスタマーサービスに直接ご注文する場合は、右記の方法でご注文することができます。詳しくは当社カスタマーサービスまでお問い合わせください。



①《現金書留のご利用法》

下のカードにあなたの氏名、住所、郵便番号、電話番号をしっかりと記入してください。必要部品を○でかこみ、代金を現金書留または、定額小為替(100円以下は切手可)と一緒にお願いします。

②《郵便振替のご利用法》

郵便局の払込用紙の通信欄に下のカードを参考にITEM番号、スケール、製品名、部品名、数量を必ずご記入ください。振込人住所欄には電話番号もお書きいただき、口座番号・00810-9-1118、加入者名・田宮模型でお振込ください。

③《電話でのご注文もご利用いただけます》

パーツ代金に加えて代引き手数料(315円)をこ

負担いただければ、代金着払いにより電話での注文も承ります。

《お問い合わせ電話番号》

静岡 054-283-0003

東京 03-3899-3765 (静岡へ自動転送)

営業時間/平日(月～金曜日) 8:00-20:00

土、日、祝日 8:00-17:00



●タミヤのホームページには豊富な情報が満載です。ぜひご覧ください。

www.tamiya.com

AFTER MARKET SERVICE CARD

When purchasing Tamiya replacement parts, please take or send this form to your local Tamiya dealer so that the parts required can be correctly identified and supplied. Please note that specifications, availability and price are subject to change without notice.

Parts code	ITEM 24272
9332301	Body
9002947	A Parts
0000921	B Parts
0000922	C Parts
9002949	D Parts
0000907	E Parts
0000908	F Parts
4611011	Mesh
9402309	Tire Bag
9442023	2x3mm Poly Cap (4 pcs.)
1402517	Decal
1402335	Tire Decal
1422258	Metal Transfer
1422259	Masking Seal
1052597	Instructions

CALSONIC SKYLINE GT-R 2003



1/24スポーツカーシリーズNO.272
カルソニック スカイライン GT-R 2003

ボディ	500円	9332301
Aパーツ	720円	9002947
Bパーツ	440円	0000921
Cパーツ	440円	0000922
Dパーツ	360円	9002949
Eパーツ	270円	0000907
Fパーツ	270円	0000908
メッシュ	170円	4611011
タイヤ袋詰(ポリキャップ含む)	280円	9402309
2x3mmポリキャップ(4個)	120円	9442023
マーク	400円	1402517
タイヤマーク	200円	1402335
インレットマーク	200円	1422258
マスキングステッカー	200円	1422259

For Japanese use only!

ITEM 24272

住所

電話 () -

氏名

0104



24272 Calsonic Skyline GT-R 2003 (1052597)