

# PEUGEOT 206 WRC

## 2002 WINNER VERSION

### 1/24 SPORTS CAR SERIES NO.262

'Michelin' and the 'Tire Man Design' are trademarks of Michelin Tire Corporation.



1/24スポーツカーシリーズNO.262 プジョー 206 WRC 2002 ウィナー仕様



The Peugeot 206 WRC made its impressive debut at the "Tour de Corse," the 6th race of the 1999 World Rally Championships (WRC). After the Peugeot 206 clenched the dual title in 2000 and the Manufacturer's Title in 2001, Team Peugeot entered the 2002 season with high hopes. The Peugeot 206 WRC 2002 which features a 4WD mechanism with longitudinally installed transmission combined with a 2-liter turbo engine mounted on the most compact chassis of all WRC cars, is equipped with electronically controlled active differentials. In 2002, an active anti-roll bar was newly loaded to regulate the roll of the car via electronically controlled hydraulics capable of setting modifications during running. The Peugeot 206 also underwent improvements regarding cooling system, engine power and weight. The modifications made on the 2002 version obviously paid off. By the 12th rally, the double title

Nachdem sich der Peugeot 206 im Jahr 2000 den doppelten Titel und den Hersteller-Titel 2001 geholt hatte, trat das Team Peugeot in der Saison 2002 mit großen Hoffnungen an. Der Peugeot 206 WRC 2002, welcher eine 4WD-Mechanik mit längs angeordneter Kraftübertragung und einen in das kompakteste Chassis aller WRC Autos eingebauten 2-Liter Turbomotor besitzt, ist mit elektronisch gesteuerten, aktiven Differentialen ausgestattet. 2002 wurde ein aktives Gestänge zur Verhinderung der Seitenneigung neu an Bord genommen, mit welchem die Seitenneigung des Autos über eine elektronisch gesteuerte Hydraulik geregelt werden kann, die auch während der Fahrt verstellbar ist. Die an der 2002er Version gemachten Verbesserungen zahlten sich offensichtlich aus. Bei der 12. Rallye war der doppelte Titel für das Team Peugeot in Reichweite. Als Sieger gesetzt, brachte Peugeot vier Boliden auf dem ruppigen Schotterkurs, welcher die 1. Etappe der Rallye Neuseeland bildet, an

Après les deux titres en 2000 et celui des constructeurs en 2001 remportés par la 206, le Team Peugeot fondait de grands espoirs pour la saison 2002. La Peugeot 206 WRC possède le châssis le plus compact des voitures participant au Championnat du Monde des Rallyes. Elle est dotée d'un moteur 2 litres turbo, d'une transmission 4x4 en position longitudinale et de différentiels pilotés électroniquement. En 2002, elle reçut une barre antiroulis active procurant une plus grande stabilité à la voiture en course au moyen d'un système hydraulique assisté électroniquement. Les améliorations apportées en 2002 ont visiblement payé. Dès la 12<sup>ème</sup> manche, les griffes du lion avaient déjà arraché les deux titres. Déterminé à vaincre, Peugeot avait engagé quatre voitures sur le parcours gravillonné de la première journée du Rallye de Nouvelle Zé-

1999年の第6戦ツール・ド・コルスにテスト参戦して世界ラリー選手権(WRC)に初めて姿を現したプジョー206WRCは、フルエントリーとなった翌2000年、そして2001年と2年連続でメーカータイトルを獲得。その勢いを駆って2002年も快進撃を続けた。WRCを戦うWRカーの中で最もコンパクトな車体に、2リッターターボエンジンと4WDメカを押し込み、縦置きトランスミッションを採用。短いホイールベースとオーバーハング、そして重量物を車体中心に集めることで生まれる高い運動性能を武器に、舗装路では抜群の速さを発揮。さらにコンパクトさに起因する高速走行時や悪路での不安定な挙動は、フロント・センター・リアの電子制御アクティブデフの採用で克服。未舗装路でもその速さにかげりは見られませんでした。開幕戦モンテカルロラリーでつまづいたものの、第2から第5戦まで立て続けに1、2フィニッシュを決めライバルを圧倒。シーズンも残り3戦となった第12戦、ここで

was within Team Peugeot's grasp. Set for victory, Peugeot entered 4 machines in the rugged gravel course that comprises the 1st leg of the New Zealand Rally. 2001 champion R. Burns, who transferred over from Subaru the previous year took the lead and controlled the first leg of the race. Burns, who had not yet had a victory in 2002, was hungry for a 1st place finish. However, teammate M. Grönholm would climb to first position during the 2nd day of racing, and manage to take the victory with his consistent driving in the 3rd day. Teammate H. Rovanperä followed in second place, for an amazing one-two finish by the Peugeot team, which now boasts 3 consecutive Manufacturer's Titles. 2002 was a year of true excellence for Peugeot which took 8 victories out of 14 races, with all victories being one-two finishes by the Peugeot 206, a car that will go down in rally history as a true "Winner."

den Start. Der Champion von 2001, R. Burns, welcher im vorherigen Jahr von Subaru herübergewechselt war, übernahm die Führung und kontrollierte die erste Etappe des Rennens. Burns, der 2002 noch keinen Sieg einfahren konnte, war heiß darauf, mit dem 1. Platz abzuschließen. Am zweiten Tag des Rennens sollte jedoch sein Teamkollege M. Grönholm an die erste Position vorstoßen und es mit gleichmäßig guter Fahrt am 3. Tag schaffen, den Sieg einzuheimsen. Der Teamkollege H. Rovanperä folgte auf dem zweiten Platz, was dem Team Peugeot einen erstaunlichen eins-zwei Zieleinlauf bescherte, das sich jetzt dreier aufeinanderfolgender Herstellertitel rühmen kann. 2002 war das Jahr echter Überlegenheit für Peugeot, da man 8 Siege in 14 Rennen einkassierte, wobei alle Siege mit Platz eins und zwei für den Peugeot 206 endeten, ein Auto, das in die Rallye-Geschichte als ein wahrhafter "Siegetyp" eingehen wird.

lande. Le Champion du Monde 2001 Richard Burns, précédemment chez Subaru, prit aussitôt la tête et la conserva le restant de la journée. Burns qui n'avait encore remporté aucune victoire en 2002 était très motivé. Cependant, son co-équipier Marcus Grönholm prit la première place au cours de la deuxième journée et put la conserver jusqu'à la fin de la troisième, terme du rallye, grâce à son pilotage constant. Un autre pilote Peugeot, H. Rovanperä, finit second, ce qui permit à la marque de réaliser le doublé et de remporter son troisième titre des constructeurs consécutif. L'année 2002 fut une année exceptionnelle pour Peugeot qui remporta 8 victoires sur 14 courses, toutes étant des doublés 1<sup>er</sup>-2<sup>ème</sup>. La Peugeot 206 WRC restera dans l'histoire du rallye comme une véritable "Machine à Vaincre".

勝てばダブルタイトルが手に入るプジョー陣営は、4台のマシンを投入します。高速グラベル(未舗装路)として知られるニュージーランドラリーの第1レグを制したのは2001年、スズールでチャンピオンを獲得したプジョーに移籍したR.バーンズ。今シーズンまだ勝ちのないバーンズにとっては是非でも手に入れた1勝を目指します。それを追うのはH.ロバンペッラとM.グロンホルムの同じくプジョー勢。ところが2日目、首位を力走していたバーンズがまさかの転倒。ここでグロンホルムが首位に立ち、結局3日目も安定した走りを見せたグロンホルムが優勝。H.ロバンペッラを従えて、1、2フィニッシュを果たし、M.グロンホルムがドライバーズチャンピオンを、そしてプジョーに3年連続のメーカータイトルをもたらしたのです。14戦中8勝、しかもその8勝すべてが1、2位という離れ業を見せたプジョー206WRC。長いWRCの歴史の中でもひとときわ輝く最強マシンとしてその名を残すことでしょう。



●このキットは組み立てモデルです。作る前に必ず説明書を最後までお読みください。また小学生などの低年齢の方が組み立てる時は、保護者の方もお読みください。  
●接着剤や塗料は、必ずプラスチック用をお使いください。(別売)  
●メッキ部品を接着する際は、必ず接着面のメッキをはがしてください。

●Read carefully and fully understand the instructions before commencing assembly. A supervising adult should also read the instructions if a child assembles the model.  
●Remove plating from areas to be cemented.

●Bevor Sie mit dem Zusammenbau beginnen, sollten Sie alle Anweisungen gelesen und verstanden haben. Fall sein Kind das Modell zusammenbauen, sollte ein beaufsichtigender Erwachsener die Bauanleitung ebenfalls gelesen haben.  
●An den Klebestellen muß die Chromschicht abgeschabt werden.

●Bien lire et assimiler les instructions avant de commencer l'assemblage. La construction du modèle par un enfant doit s'effectuer sous la surveillance d'un adulte.  
●Enlever le revêtement chromé des parties à encoller.

●用意する工具  
●Tools recommended  
●Benötigtes Werkzeug  
●Outils nécessaires

接着剤 (プラスチック用)

Cement  
Kleber  
Colle



ニッパー  
Side cutters  
Seitenschneider  
Pince coupante

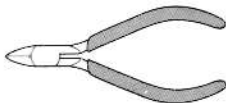

ナイフ  
Modeling knife  
Modelliermesser  
Couteau de modélisme



ピンセット  
Tweezers  
Pinzette  
Précettes



ピンバイス (ドリル刃 1.2mm)  
Pin vise (1.2mm drill bit)  
Schraubstock (1,2mm Spiralbohrer)  
Outil à percer (1,2mm de diamètre)



●塗装指示のマークです。タミヤカラーのカーナンバーで指示しました。  
This mark denotes numbers for Tamiya Paint colors.

|       |  |
|-------|--|
| TS-17 | ●アルミシルバー / Gloss aluminum / Alu-Silber / Aluminium brillant              |
| TS-26 | ●ビュアホワイト / Pure white / Glanz Weiß / Blanc pur                           |
| TS-29 | ●セミグロスブラック / Semi gloss black / (X-18) Seidenglanz Schwarz / Noir satiné |
| TS-49 | ●ブライトレッド / Bright red / Leuchtrrot / Rouge brillant                      |
| X-1   | ●ブラック / Black / Schwarz / Noir   |
| X-2   | ●ホワイト / White / Weiß / Blanc   |
| X-4   | ●ブルー / Blue / Blau / Bleu  |
| X-7   | ●レッド / Red / Rot / Rouge   |
| X-8   | ●レモンイエロー / Lemon yellow / Zitronengelb / Jaune citron                    |
| X-10  | ●ガンメタル / Gun metal / Metall-Grau / Gris acier                            |
| X-11  | ●クロームシルバー / Chrome silver / Chrom-Silber / Aluminium chromé              |
| X-12  | ●ゴールドリーフ / Gold leaf / Gold Glänzend / Doré                              |
| X-13  | ●メタリックブルー / Metallic blue / Blau-Metallic / Bleu métallisé               |
| X-27  | ●クリアレッド / Clear red / Klar-Rot / Rouge translucide                       |
| X-28  | ●パークグリーン / Park green / Grasgrün / Vert pré                              |
| X-31  | ●チタンゴールド / Titanium gold / Titan-Gold / Titane doré                      |
| X-32  | ●チタンシルバー / Titanium silver / Titan-Silber / Titane argenté               |
| XF-1  | ●フラットブラック / Flat black / Matt Schwarz / Noir mat                         |
| XF-2  | ●フラットホワイト / Flat white / Matt Weiß / Blanc mat                           |
| XF-4  | ●イエローグリーン / Yellow green / Grün gelb / Vert jaune                        |
| XF-7  | ●フラットレッド / Flat red / Matt Rot / Rouge mat                               |
| XF-8  | ●フラットブルー / Flat blue / Matt Blau / Bleu mat                              |
| XF-15 | ●フラットフレッシュ / Flat flesh / Fleischfarben Matt / Chair mate                |
| XF-16 | ●フラットアルミ / Flat aluminum / Matt Aluminium / Aluminium mat                |
| XF-25 | ●ライオングレイ / Light sea grey / Helles Meergrau / Gris de mer clair          |
| XF-52 | ●フラットアース / Flat earth / Erdfarbe / Terre mate                            |
| XF-56 | ●メタリックグレイ / Metallic grey / Grau-Metallic / Gns métallisé                |
| XF-63 | ●ジャーマングレイ / German grey / Deutsches Grau / Gris Panzer                   |

**注意**

- 工具の使用には十分注意してください。特にナイフ、ニッパーなどの刃物によるケガや事故に注意してください。
- 接着剤や塗料は使用前にそれぞれの注意書きをよく読み、指示に従って正しく使用し、使用する時は換気に十分注意してください。
- 小さなお子様のいる所での工作はやめてください。小さな部品の飲み込みや、ビニール袋をかぶったの窒息などの危険な状況が考えられます。

**CAUTION**

- When assembling this kit, tools including knives are used. Extra care should be taken to avoid personal injury.

- Read and follow the instructions supplied with paint and/or cement, if used (not included in kit). Use plastic cement and paints only.
- Keep out of reach of small children. Children must not be allowed to put any parts in their mouths, or pull vinyl bag over their heads.

**VORSICHT**

- Beim Zusammenbau dieses Bausatzes werden Werkzeuge einschließlich Messer verwendet. Zur Vermeidung von Verletzungen ist besondere Vorsicht angebracht.
- Wenn Sie Farben und/oder Kleber verwenden (nicht im Bausatz enthalten), beachten und befolgen Sie die dort beiliegenden Anweisungen. Nur Klebstoff und Farben für Plastik verwenden.
- Bausatz von kleinen Kindern fernhalten.

ten. Verhüten Sie, daß Kinder irgendwelche Bauteile in den Mund nehmen oder Plastiktüten über den Kopf ziehen.

**PRECAUTIONS**

- L'assemblage de ce kit requiert de l'outillage, en particulier des couteaux de modélisme. Manipuler les outils avec précaution pour éviter toute blessure.
- Lire et suivre les instructions d'utilisation des peintures et ou de la colle, si utilisées (non incluses dans le kit). Utiliser uniquement une colle et des peintures spéciales pour le polystyrène.
- Garder hors de portée des enfants en bas âge. Ne pas laisser les enfants mettre en bouche ou sucer les pièces, ou passer un sachet vinyl sur la tête.

- 制作する車体を右の4つの中からひとつ選んでください。説明図内では選んだナンバーに従って組み立ててください。
- This kit allows construction of 4 types of cars. Select one.
- Mit diesem Bausatz können 4 Autotypen gebaut werden. Wählen Sie einen aus.
- Ce kit permet la construction de 4 voitures différentes. En choisir une.

|                         |  |                          |  |
|-------------------------|--|--------------------------|--|
| <b>A</b> ..... <b>1</b> | カーナンバー1号車<br>Car No. 1<br>Auto Nr. 1<br>Voiture N° 1 | <b>B</b> ..... <b>2</b>  | カーナンバー2号車<br>Car No. 2<br>Auto Nr. 2<br>Voiture N° 2     |
| <b>C</b> ..... <b>3</b> | カーナンバー3号車<br>Car No. 3<br>Auto Nr. 3<br>Voiture N° 3 | <b>D</b> ..... <b>23</b> | カーナンバー23号車<br>Car No. 23<br>Auto Nr. 23<br>Voiture N° 23 |

**1** エキゾーストパイプの取り付け  
Attaching exhaust  
Einbau des Auspuffs  
Fixation des échappements

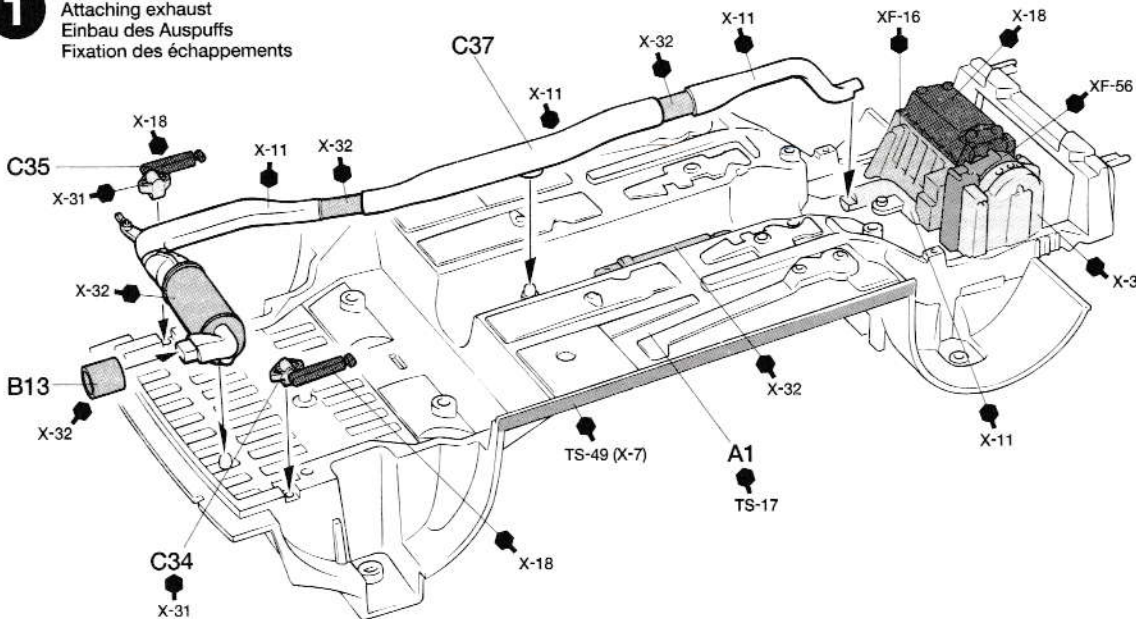

**TECH TIPS / 組み立てアドバイス**

- ★部品はニッパーでていねいに切り取り、切り口はカッターナイフできれいにします。
- ★Cut off parts using side cutters and flatten using modeling knife.
- ★Die Teile mit einem Seitenschneider abzwicken und Grat mit Modellbaumesser glätten.
- ★Détacher les pièces au moyen de pinces coupantes et aplatir avec un couteau de modélisme.

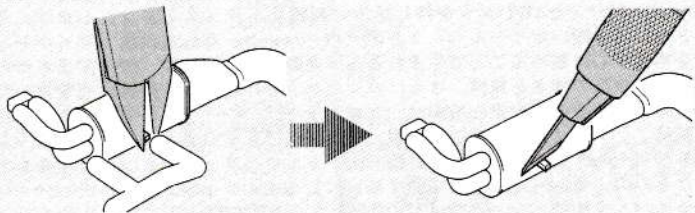

**2** デファレンシャルの取り付け  
Attaching differential  
Einbau des Differentials  
Fixation des différentiels

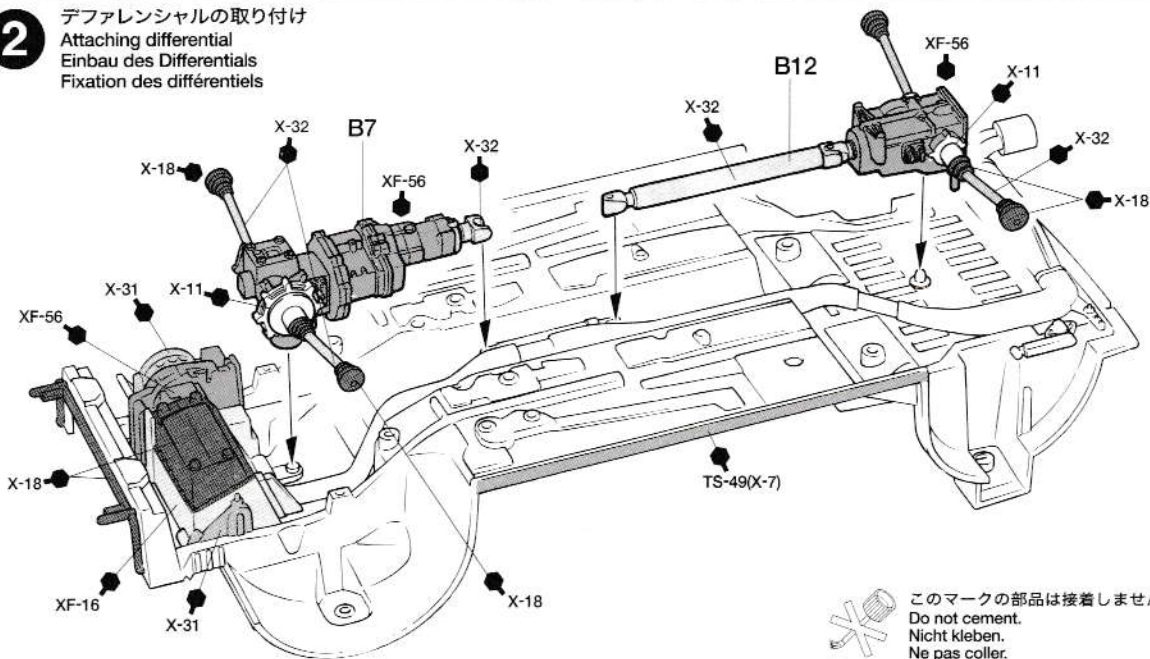

このマークの部品は接着しません。  
Do not cement.  
Nicht kleben.  
Ne pas coller.

**3** 《フロントロワアーム》  
Front lower arms  
Vordere, unterer Lenker  
Triangles inférieurs Avant

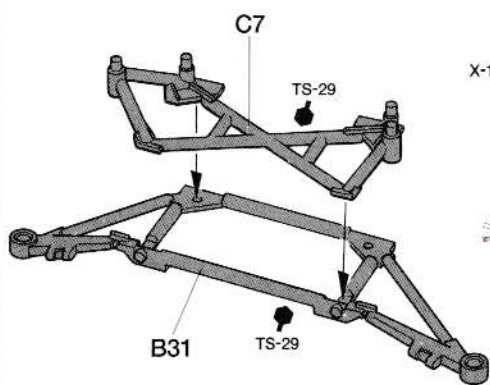

《フロントサスペンション》  
Front suspension  
Vorderradaufhängung  
Suspension avant

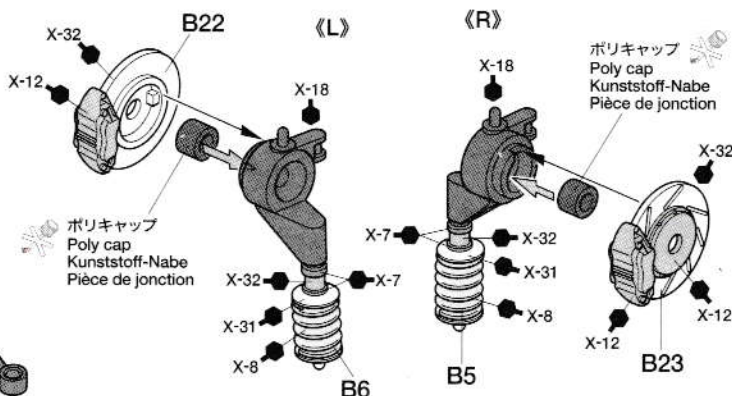

ポリキャップ  
Poly cap  
Kunststoff-Nabe  
Pièce de jonction

ポリキャップ  
Poly cap  
Kunststoff-Nabe  
Pièce de jonction

**4** フロントサスペンションの取り付け  
Attaching front suspension  
Vorderradaufhängung-Einbau  
Fixation de la suspension avant

フロントロワアーム  
Front lower arms  
Vordere, unterer Lenker  
Triangles inférieurs Avant

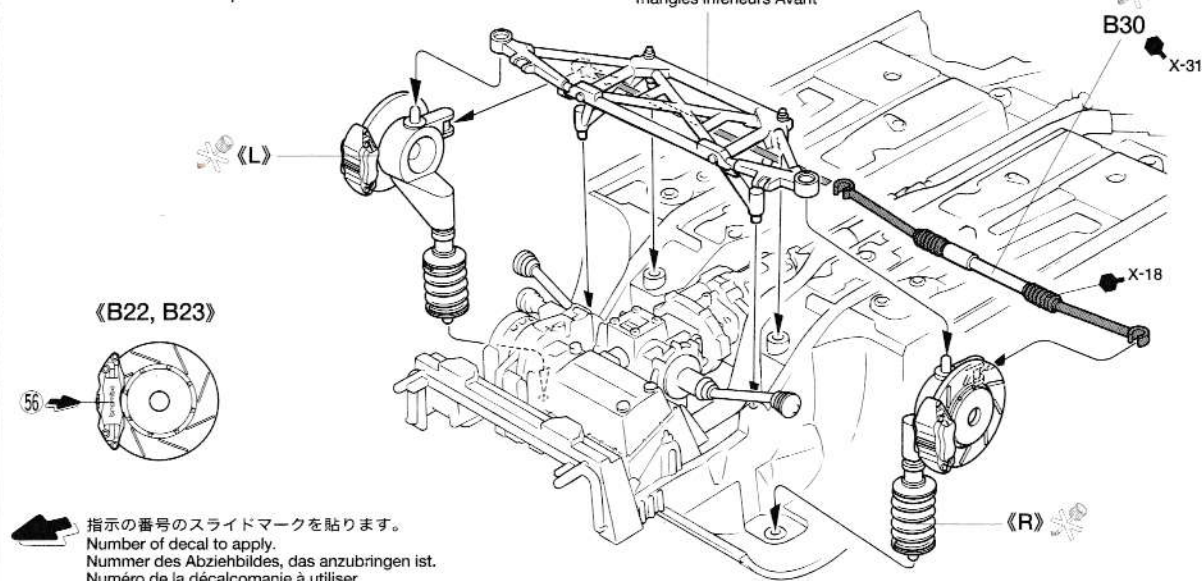

《B22, B23》



指示の番号のスライドマークを貼ります。  
Number of decal to apply.  
Nummer des Abziehbildes, das anzubringen ist.  
Numéro de la décalcomanie à utiliser.

**TECH TIPS / 組み立てアドバイス**

- ★接着する前に取り付ける場所を確認し、その後接着剤をつけ取り付けます。
- ★Attach parts temporarily to confirm cement position prior to apply cement.
- ★Die Teile vorübergehend anbringen, um vor dem Klebstoffauftrag die Klebestellen zu erkennen.
- ★Fixer temporairement les pièces pour s'assurer de leur placement correct avant d'appliquer la colle.

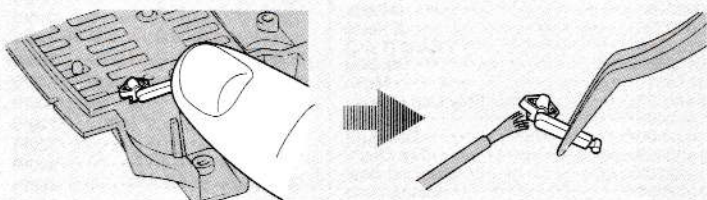

**5** 《リアロワーム》  
Rear lower arms  
Hinterer, unterer Lenker  
Triangles inférieurs Arrière

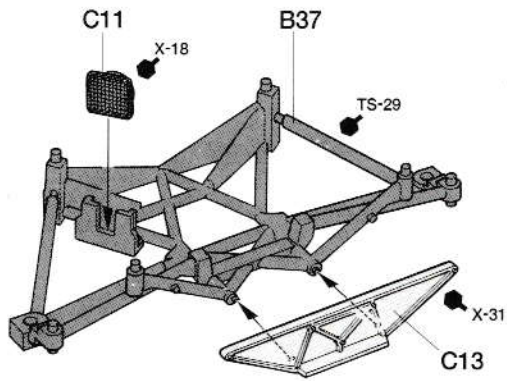

《リヤサスペンション》  
Rear suspension  
Hinterradaufhängung  
Suspension arrière

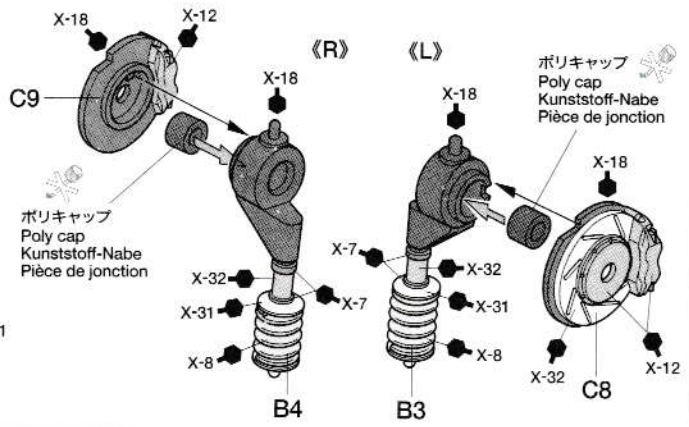

**6** リヤサスペンションの取り付け  
Attaching rear suspension  
Hinterradaufhängung-Einbau  
Fixation de la suspension arrière

リアロワーム  
Rear lower arms  
Hinterer, unterer Lenker  
Triangles inférieurs Arrière

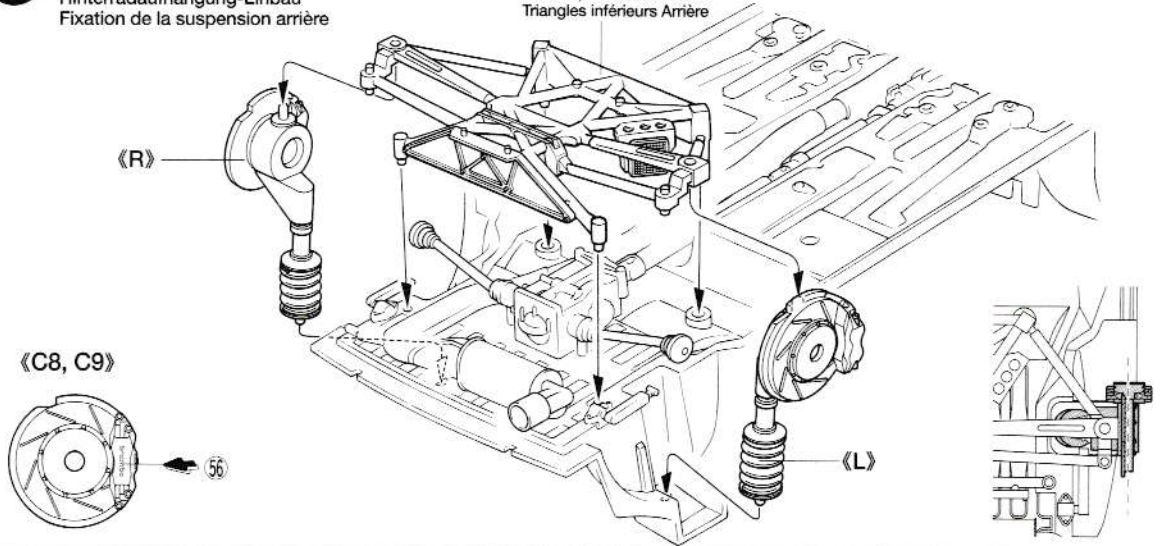

**7** アンダーガードの取り付け  
Attaching underguard  
Einbau der Bodenplatte  
Fixation de la protection inférieure

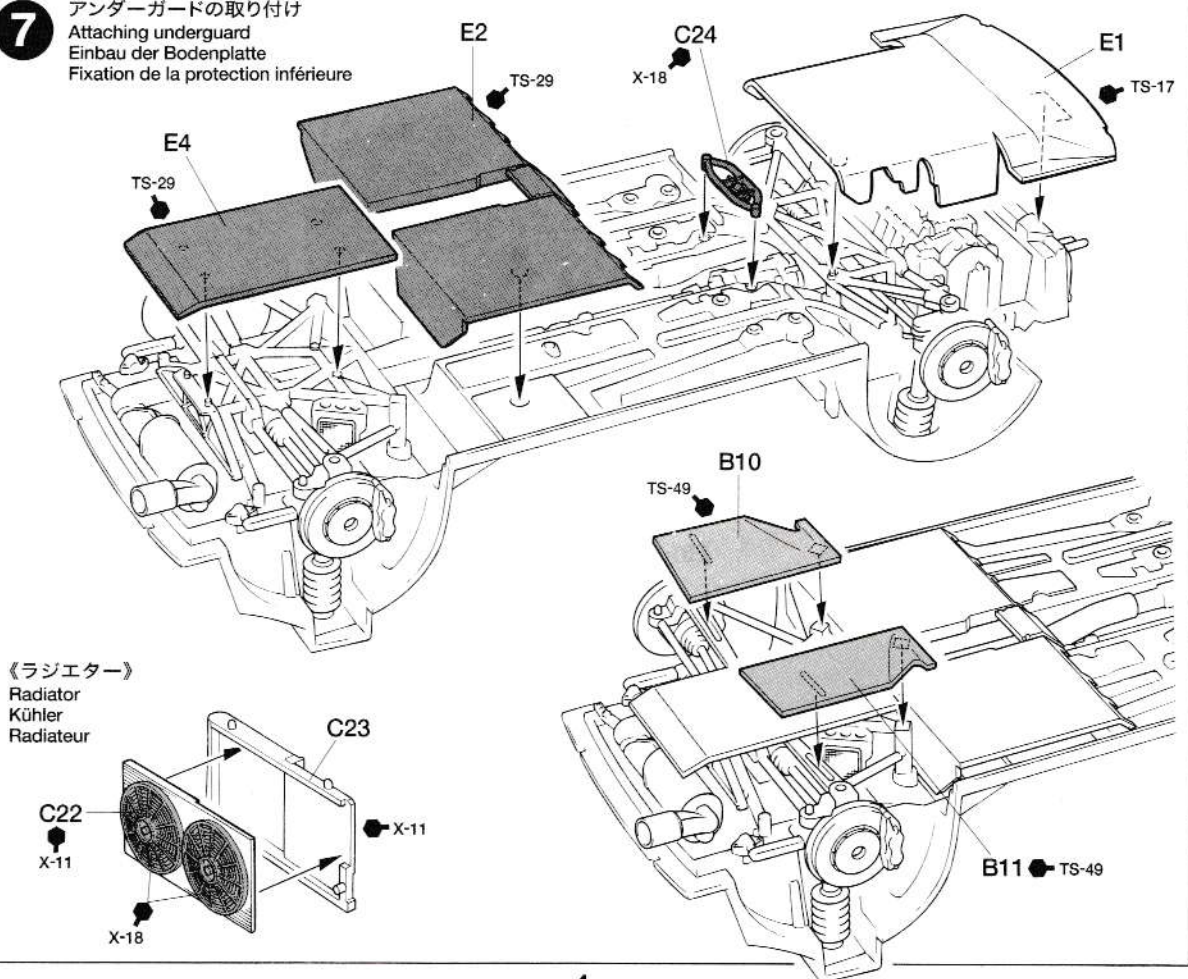

**8** ラジエターの取り付け  
Attaching radiator  
Anbringung des Kühlers  
Fixation du radiateur

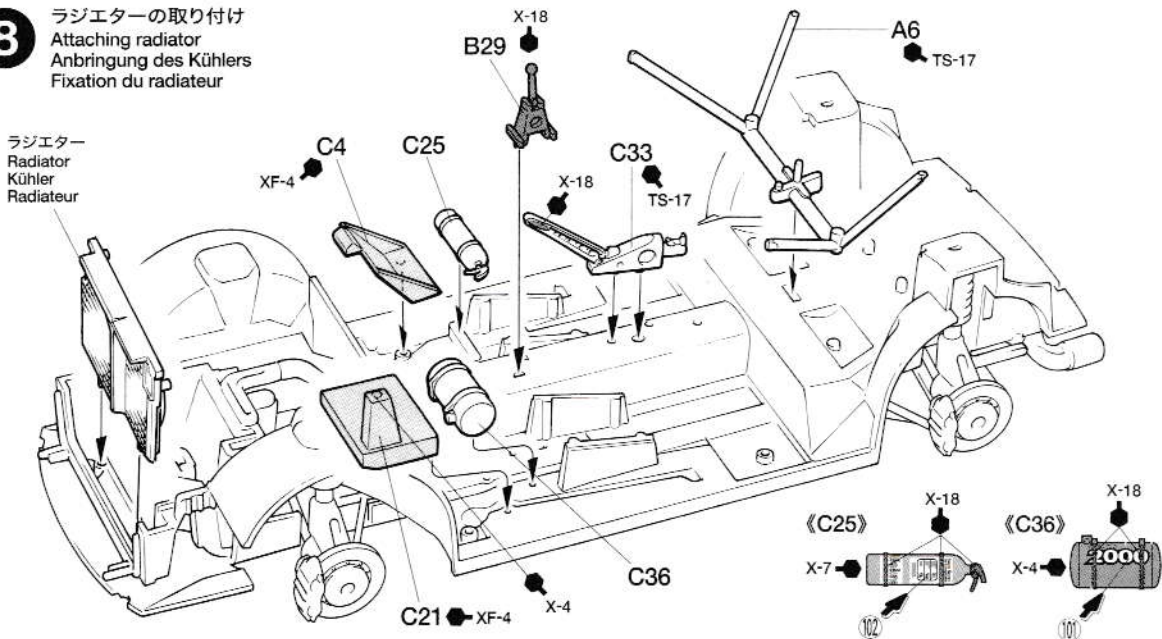

**9** 《ドライバーズシート》  
Driver's seat  
Fahrersitz  
Siège pilote

A B ... 50  
C ... 48

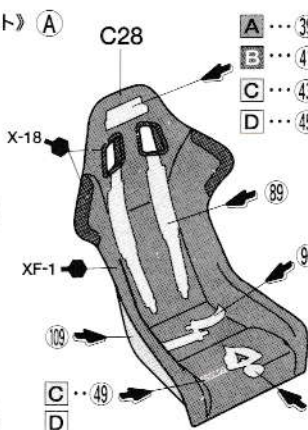
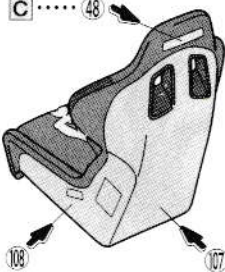

A ... 39  
B ... 41  
C ... 43  
D ... 45

《コドライバーズシート》  
Co-driver's seat  
Beifahrersitz  
Siège co-pilote

A ... 50  
B C ... 48

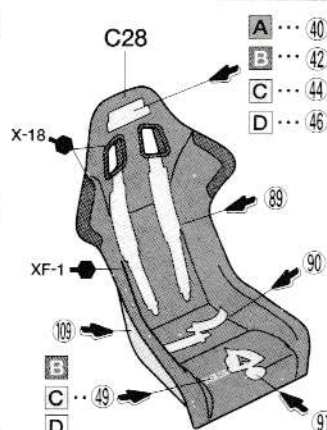
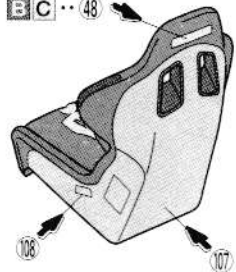

**10** シートの取り付け  
Attaching seat  
Sitz-Einbau  
Fixation des sièges

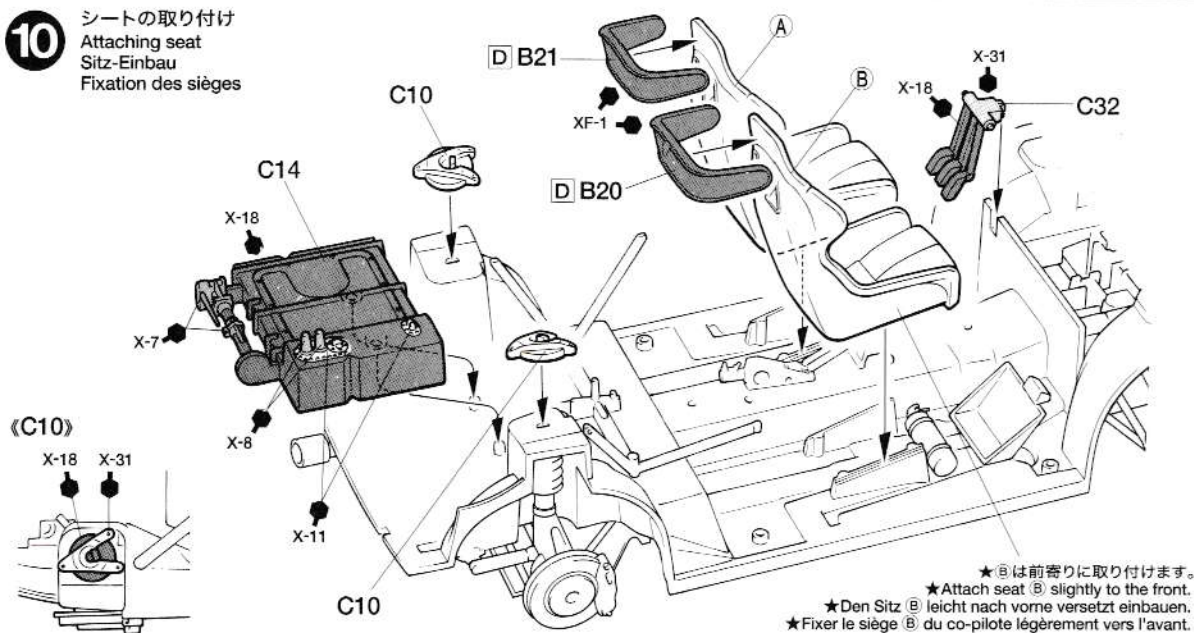

★Bは前寄りに取り付けます。  
★Attach seat B slightly to the front.  
★Den Sitz B leicht nach vorne versetzt einbauen.  
★Fixer le siège B du co-pilote légèrement vers l'avant.

**11** 《スペアタイヤ》  
Spare tire  
Ersatzreifen  
Roue de secours

★タイヤマークはP.8を参考にしてください。  
★Refer to P.8 for tire decal application  
★Zum Anbringen der Reifen-Abziehbilder S.8 beachten.  
★Se référer à la page 8 pour l'application des transfers sur les pneus.

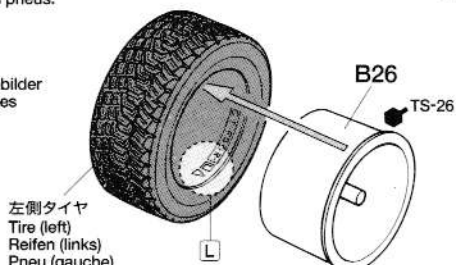
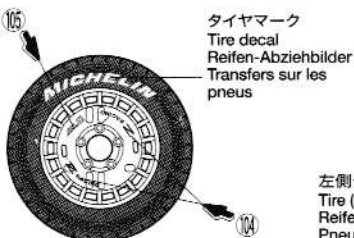

《ヘルメットホルダー》  
Helmet holder  
Helmhalterung  
Porte-casques

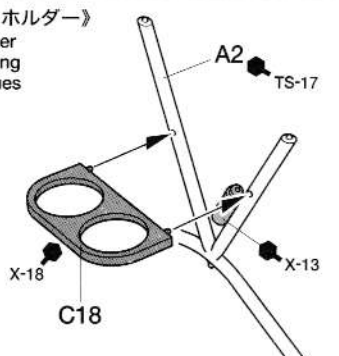

**12** ダッシュボードの組み立て  
Dashboard  
Armaturenbrett  
Tableau de bord

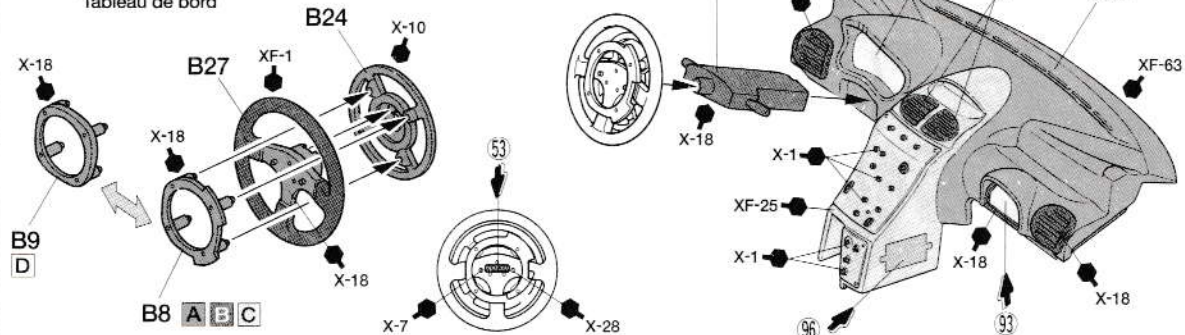

**13** ダッシュボードの取り付け  
Attaching dashboard  
Armaturenbrett-Einbau  
Fixation du tableau de bord

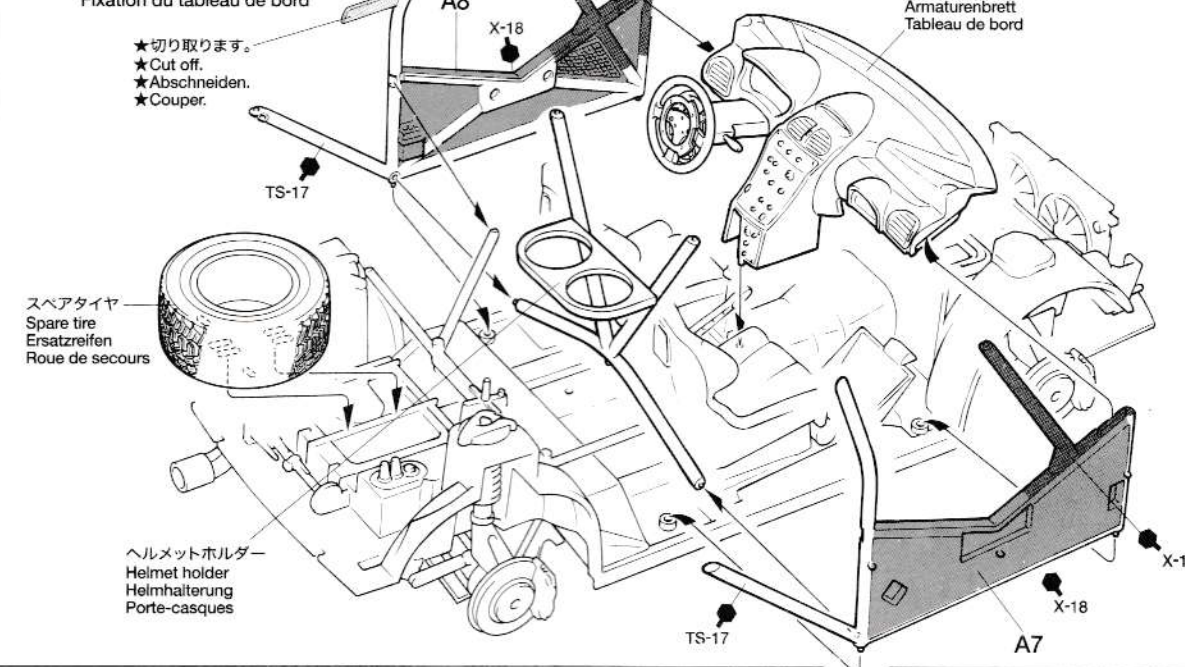

**14** ロールケージの取り付け  
Roll cage  
Rollkäfig  
Arceau de sécurité

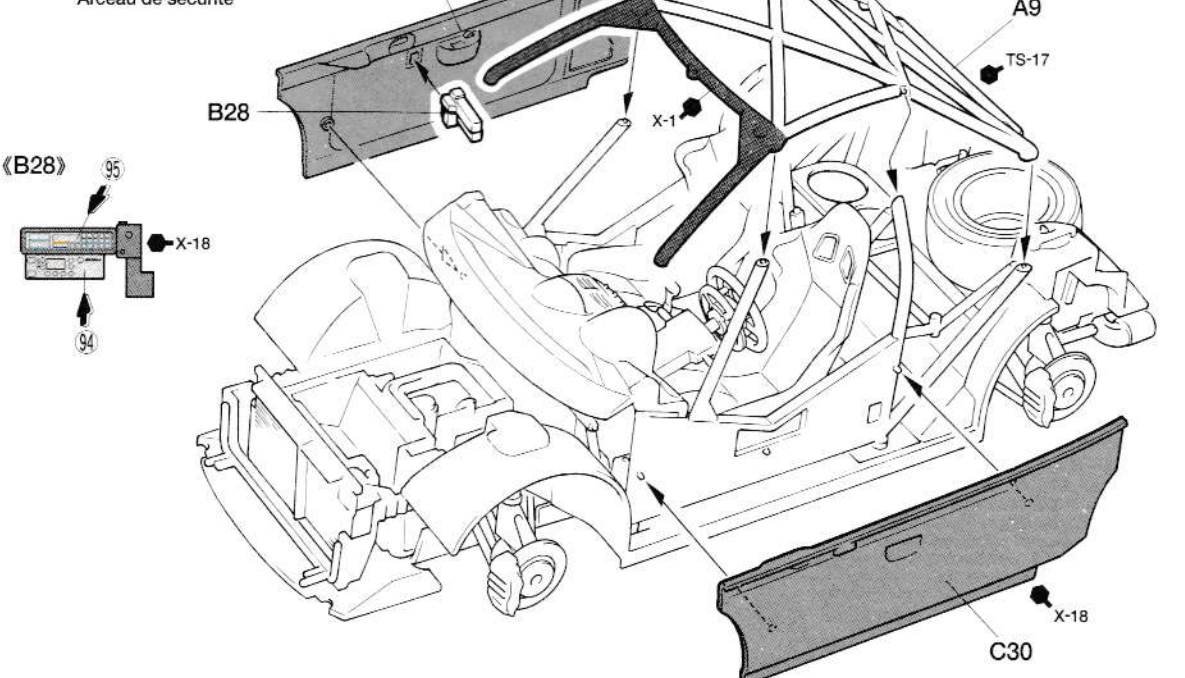

**TECH TIPS / 組み立てアドバイス**

- ★メッキ部品を接着する際は、必ず接着面のメッキをはがしてから接着剤をつけてください
- ★Remove plating from areas to be cemented.
- ★An den Klebestellen muß die Chromschicht abgeschabt werden.
- ★Enlever le revêtement chromé des parties à encoller.

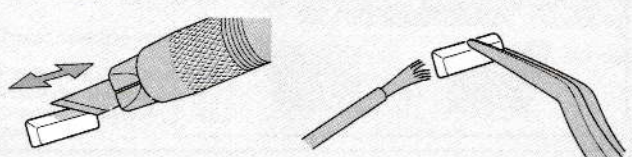

# 15

## ワイパーの取り付け Attaching wipers Anbringung der Wischer Fixation des essuie-glaces

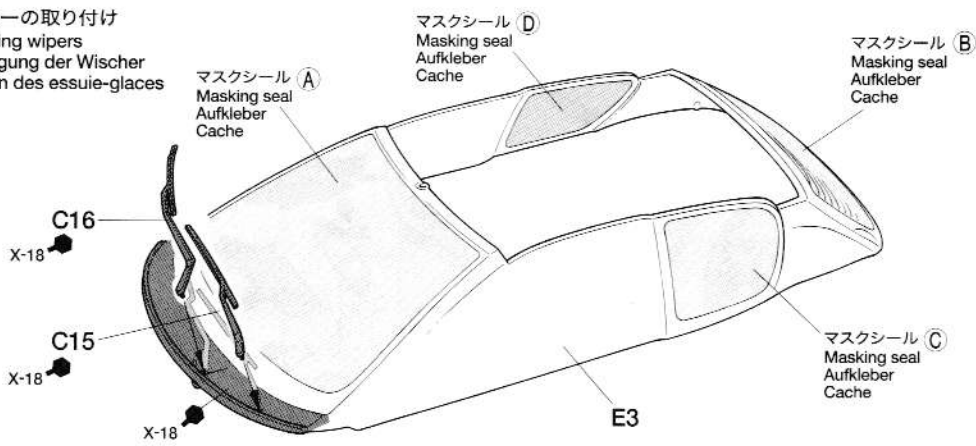

### 《ウィンドウのマスキングと塗装》

- ウィンドウ部品を塗装するときはマスクシールを使用します。マスクシールは場所にあったシールを貼ってください。
- ①ウィンドウの彫刻にあわせて内側(室内側)からマスクシールを貼ります。隙間から塗料が入らないようにしっかり貼ります。
- ②説明書の中で指示された部分をタミヤカラーで塗装してください。スプレーを使用するときはマスクシールの貼られていない面もマスキングテープ(別売)でマスキングしてください。
- ③塗料が完全に乾ききる前にマスキングをはがします。

- Paint windows using masking seals included in kit. Masking seal numbers correspond to parts numbers.
- ①Refer to the instructions and mask off windows from inside (interior) using masking seals included in kit.
- ②Paint windows with Tamiya paints. When using spray paint, mask off the other sides using masking tape (available separately).
- ③Before paint has completely cured, remove masking seals.
- Die Fenster unter Verwendung der beiliegenden Abkleber lackieren. Die Nummer der Abkleber entspricht der Teilenummer.
- ①Beachten Sie die Bauanleitung und kleben Sie Fenster von innen (Innenraum) mit den im Bausatz enthaltenen Abklebern ab.

- ②Lackieren Sie die Fenster mit Tamiya-Farben. Bei Verwendung von Sprühpfarben ist auch die Rückseite unter Verwendung von (getrennt erhältlichem) Abklebeband abzukleben.
- ③Abkleber vor dem endgültigen Trocknen der Farbe anziehen.
- Peindre les vitres en utilisant les masques inclus dans le kit. Les numéros des masques correspondent aux numéros des pièces.
- ①Se reporter aux instructions et cacher les vitres de l'intérieur en employant les masques fournis dans le kit.
- ②Peindre les vitres avec des peintures Tamiya. Si on utilise de la peinture en bombe, cacher les autres zones avec de la bande cache.
- ③Enlever les masques avant séchage complet de la peinture.

# 16

## ウィンドウの取り付け Attaching windows Scheiben-Einbau Fixation des vitres

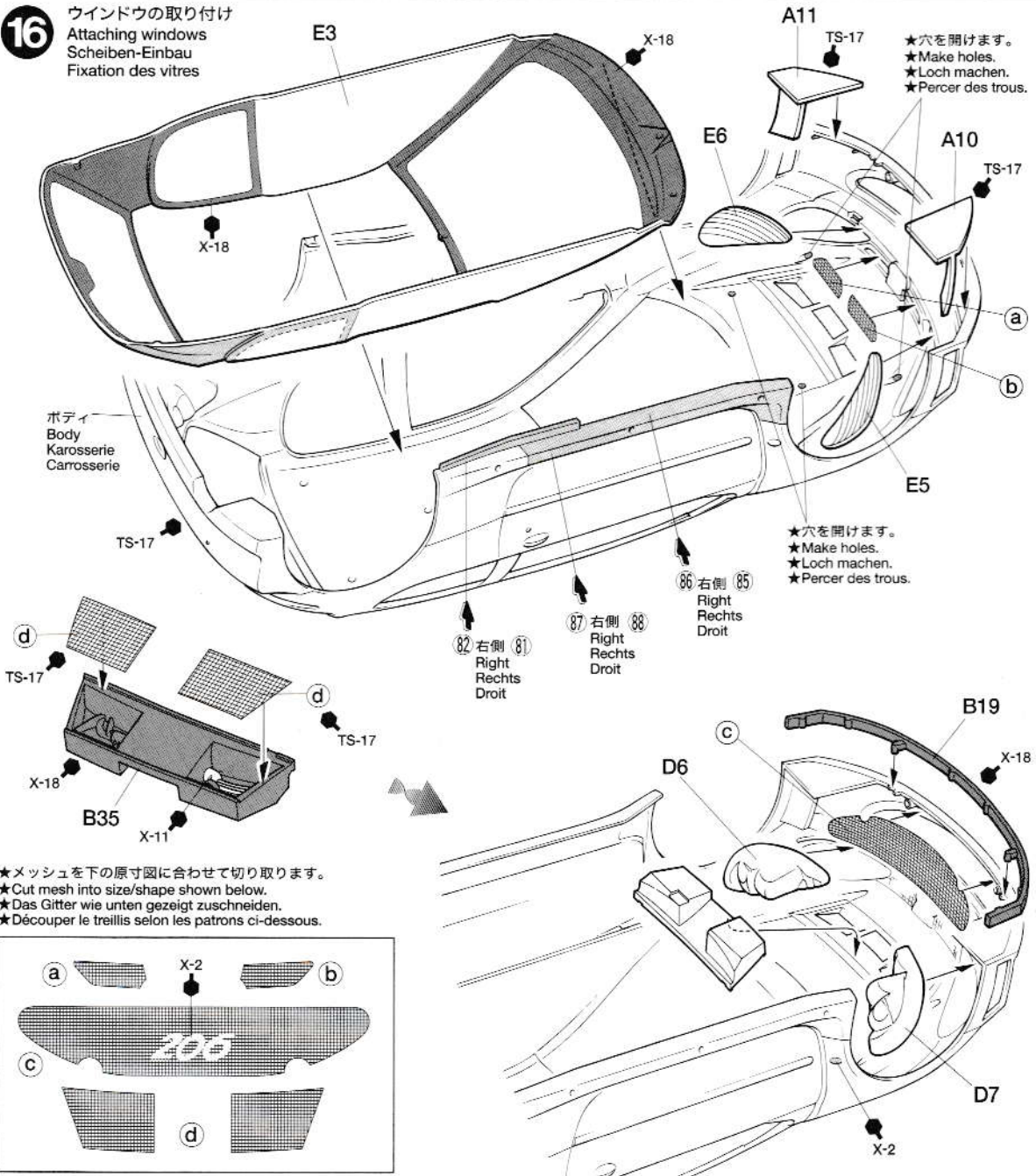

- ★メッシュを下の原寸図に合わせて切り取ります。
- ★Cut mesh into size/shape shown below.
- ★Das Gitter wie unten gezeigt zuschneiden.
- ★Découper le treillis selon les patrons ci-dessous.

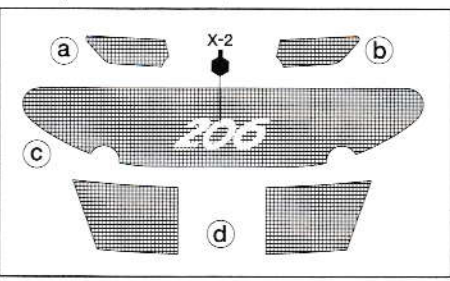

**17** ボディの取り付け  
Attaching body  
Karosserie aufsetzen  
Fixation de la carrosserie

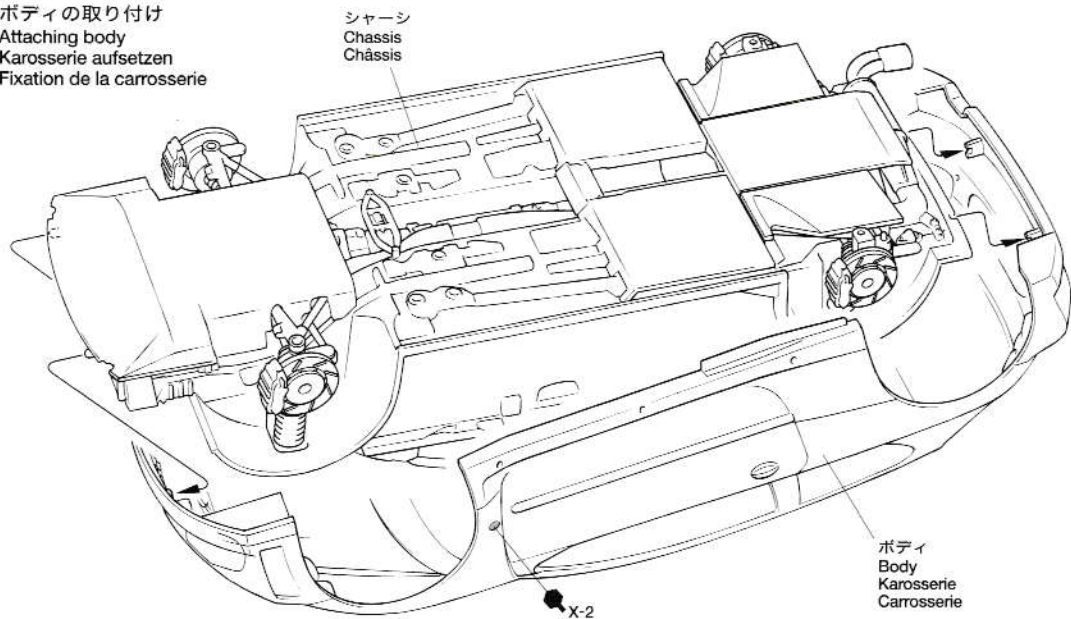

**18** マッドガードの取り付け  
Attaching mud guards  
Anbringung der Schmutzfänger  
Fixation des garde-boues

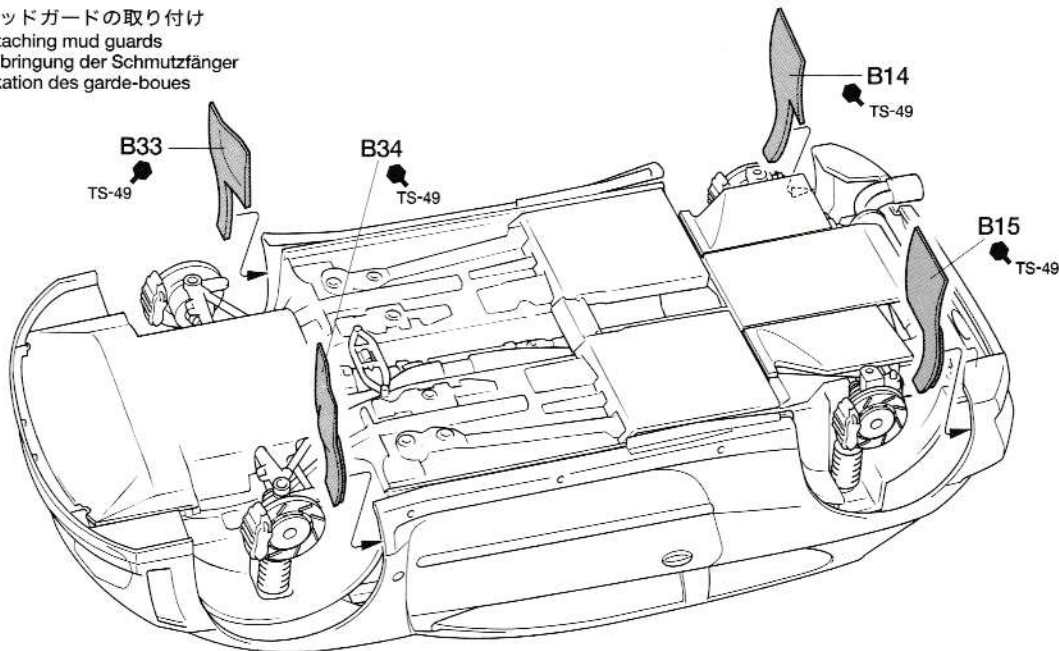

**19** ホイールの組み立て  
Wheel assembly  
Rad-Zusammenbau  
Assemblage des roues

★タイヤには左右があるので注意してください。  
★Note difference between tire (right) and tire (left).  
★Den Unterschied zwischen rechtem und linkem Reifen beachten.  
★Noter la différence entre pneus droit et gauche.

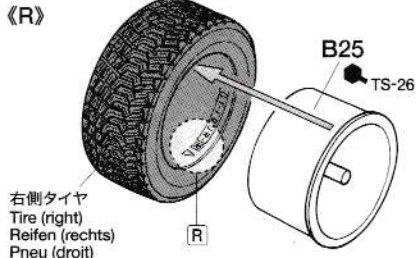
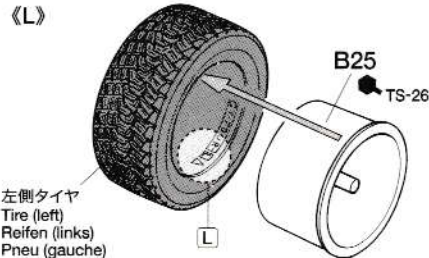
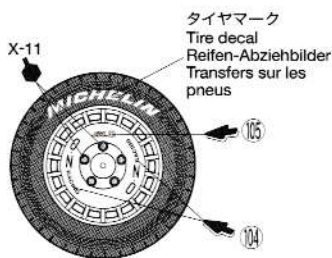

【タイヤマークの貼り方】

タイヤマークは保護紙、マークが印刷されたマーク紙、台紙からなっています。  
①マークを貼る部分のほこりや油気などをぬらした布で拭き取ってください。  
②保護紙を取り去ります。(マーク面を汚さないように注意します。)マークより少し大きめにカッターなどで切れ目を入れ、台紙からマークをはがします。  
③文字が正しく読めるようにマーク紙を裏返しにしてタイヤに合わせ、指でこすってマークを貼り付けます。  
④マーク紙の上から水を付けた指で、マーク部をなでるようにします。  
⑤しばらくしてマークがタイヤに貼り付いたら、ゆっくりマーク紙をはがします。  
⑥マークをはがしたあとは、水気をやわらかい布などでふきとってください。

HOW TO APPLY TIRE DECALS

Tire decals have an adhesive surface, and are covered by thin protective paper.  
①Wipe tire surface with a damp cloth.  
②Remove protective paper. Be careful not to soil the adhesive surface. Cut out decal and peel off the lining using edge of a knife blade.  
③Place decal into position and rub lightly with your finger.  
④Apply moisture with a wet finger.  
⑤Carefully remove the paper.  
⑥Wipe off excess moisture with a soft cloth.

ANBRINGEN DER REIFEN-ABZIEHBILDER

Die Reifen-Abziehbilder haben eine Klebeschicht.  
①Die Reifenoberfläche mit feuchtem Tuch abwischen.  
②Das Schutzpapier entfernen. Vorsicht, keinen Schmutz auf die Klebefläche bringen. Das Abziehbild mit Modelliermesser ausschneiden und mit der Messerkante abziehen.

③Das Abziehbild an richtigem Platz anbringen und mit dem Finger leicht andrücken.  
④Mit naßem Finger Feuchtigkeit auftragen.  
⑤Das Papier vorsichtig abziehen.  
⑥Überschüssige Feuchtigkeit mit weichem Tuch wegwischen.

COMMENT POSER LES TRANSFERTS SUR LES PNEUS

Les inscriptions à poser sur les pneus sont présentées sous forme de transferts dont l'une des faces est adhésive.  
①Nettoyer le pneu avec un chiffon humide.  
②Enlever le papier de protection. Attention à ne pas salir la surface adhésive. Découper les décalcomanies et détacher suivant la ligne en utilisant la pointe d'un couteau.  
③Mettre la décalcomanie en place et frotter légèrement avec le doigt.  
④Humidifier avec un doigt mouillé.  
⑤Enlever le papier avec précaution.  
⑥Enlever l'excès d'humidité avec un chiffon sec.



**20**

ホイールの取り付け  
 Attaching wheels  
 Einbau der Räder  
 Fixation des roues

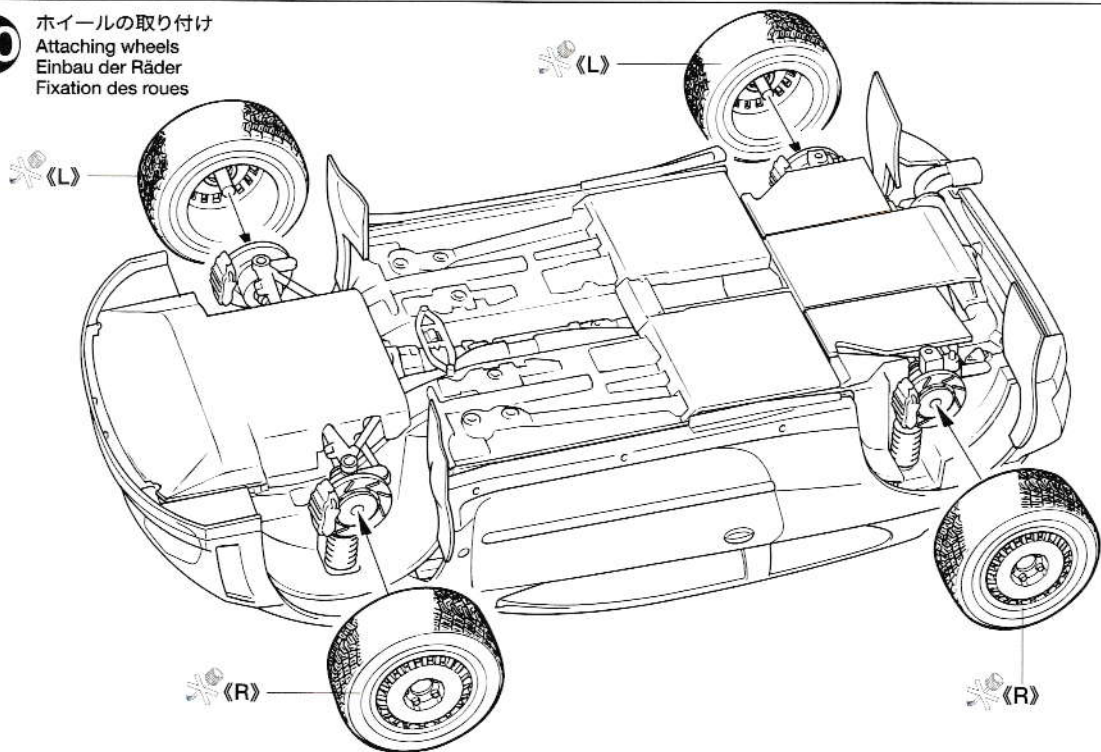
**21**

外装部品の取り付け  
 Attaching external parts  
 Befestigung der äußeren Teile  
 Fixation des pièces extérieures

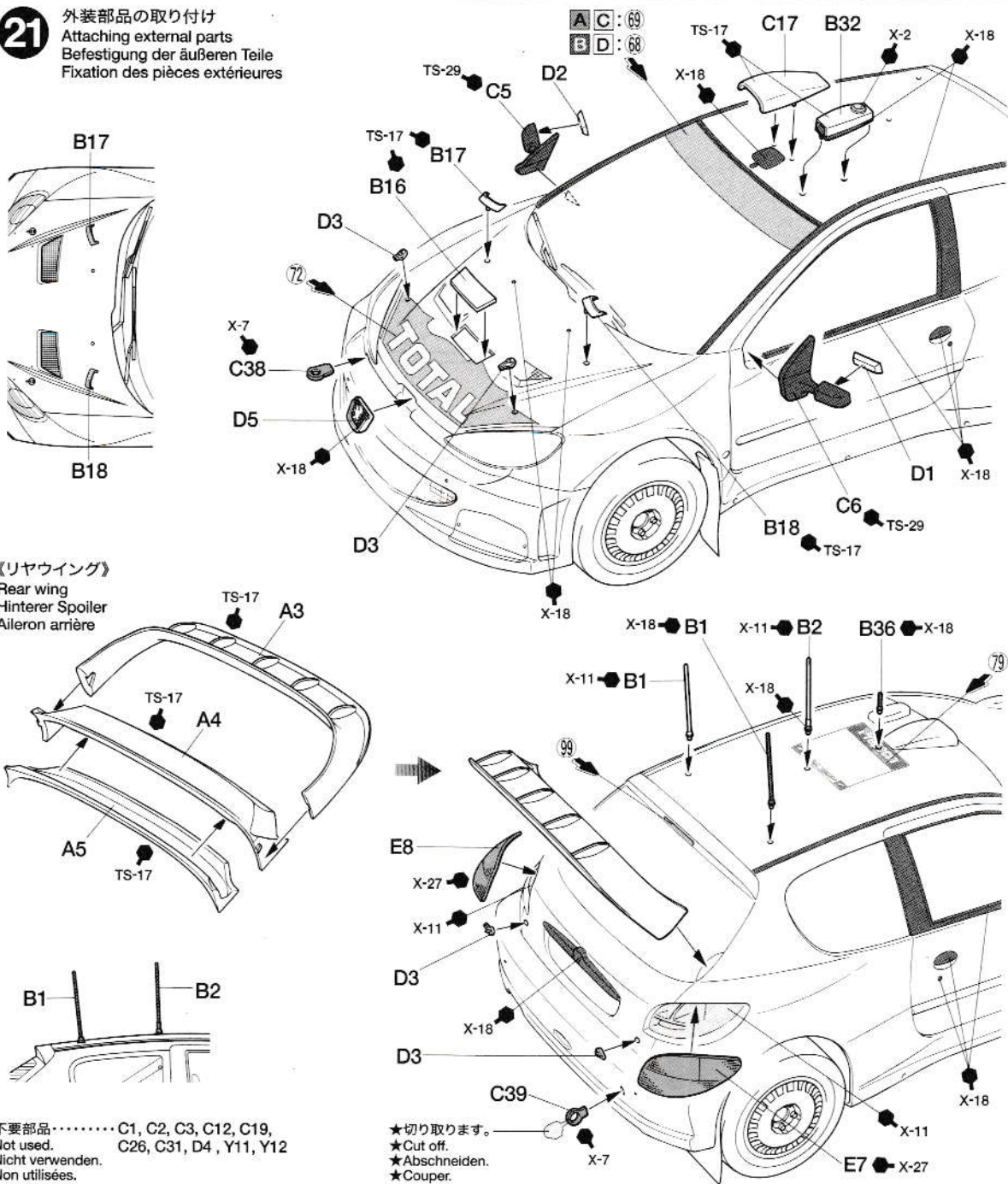

《リヤウイング》  
 Rear wing  
 Hinterer Spoiler  
 Aileron arrière

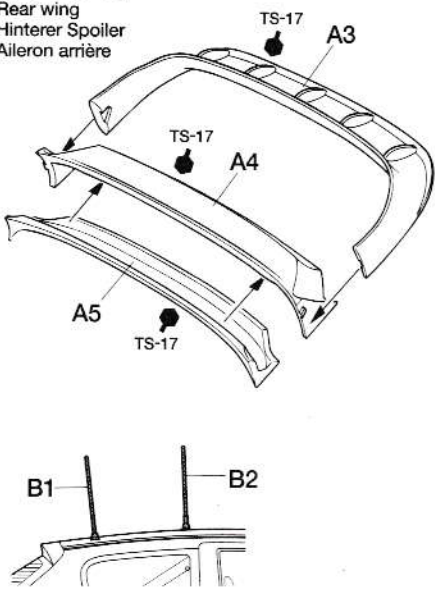

不要部品.....C1, C2, C3, C12, C19,  
 Not used. C26, C31, D4, Y11, Y12  
 Nicht verwenden.  
 Non utilisées.

★切り取ります。  
 ★Cut off.  
 ★Abschneiden.  
 ★Couper.

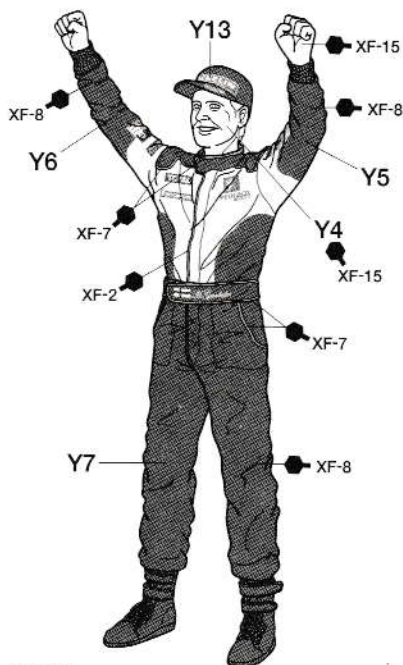

- A ... 118 119
- B ... 120 121
- C ... 122 123
- D ... 124 125

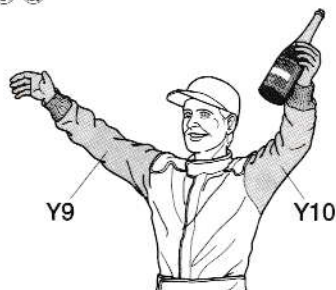
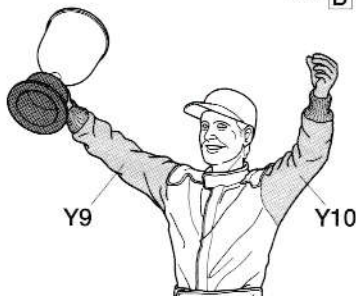

★トロフィーやシャンペンボトルと腕を組み合わせていろいろなポーズを作ることができます。  
★You can select several poses using arm parts and accessories.  
★Durch Verwendung von Arm- und Zubehörteilen können verschiedene Posen gewählt werden.  
★Vous avez le choix entre différentes poses pour les figurines grâce aux diverses pièces pour les bras et les accessoires.

《帽子》  
Cap  
Mütze  
Casquette



《シャンペンボトル》  
Champagne bottle  
Champagner-Flasche  
Bouteille de champagne

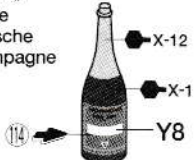

《トロフィー》  
Trophy  
Pokal  
Trophée

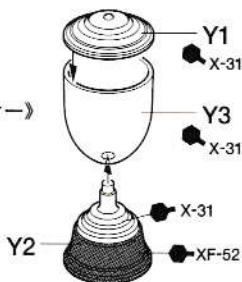

## PAINTING

### 《フジョー206WRC2002の塗装》

2002年の世界ラリー選手権において圧倒的な強さを見せてチャンピオンマシンとなったフジョー206WRCは、前年と同様のシルバーベースのカラーリングに、ボンネットやボディサイドにレッドのグラフィックが加わったものとなっています。またボディサイド下部には多くのスポンサーステッカーが貼られていました。

Painting the Peugeot 206 WRC 2002  
The Peugeot 206 WRC that dominated the

2002 WRC season was painted the same silver color as the previous year's machine, but red graphics were added to the bonnet and body sides. Also, many sponsor stickers were placed on the lower part of the body sides. Detailed painting is called out during construction and should be done at that time.

Lackierung des Peugeot 206 WRC 2002  
Der Peugeot 206, welcher die 2002er WRC Saison beherrschte, war im gleichen Silberton wie der Bolidé des Vorjahrs lackiert, es wurden aber zusätzlich noch rote Grafiken an der Motorhaube und den Seiten der Karosserie angebracht. Dazu waren viele Spon-

soren-Aufkleber im unteren Bereich der Karosserieseiten platziert. Die Detailbemalung ist beim Zusammenbau beschreiben und sollte dort vorgenommen werden.

Décoration de la Peugeot 206 WRC 2002  
La Peugeot 206 WRC 2002 qui domina la saison WRC 2002 était peinte dans la même teinte gris métallisé que les années précédentes mais des parements rouges étaient ajoutés sur le capot et les flancs de la carrosserie. De nombreux logos de sponsors étaient apposés sur les bas de caisse. La peinture des détails doit s'effectuer durant la construction du modèle.

## 部品請求について

★部品をなくしたり、こわした方は、このステッカーが貼られたカスタマーサービス取次店でご注文いただけます。また、当社カスタマーサービスに直接ご注文する場合は、右記の方法でご注文することができます。詳しくは当社カスタマーサービスまでお問い合わせください。

### タミヤ・カスタマーサービス取次店

パーツのお取り寄せに大変便利なお店です。



- ① 《現金書留のご利用法》  
下のカードにあなたの氏名、住所、郵便番号、電話番号をしっかりと記入してください。必要部品を○でかこみ、代金を現金書留または、定額小為替(100円以下は切手可)と一緒に申し込みにください。
- ② 《郵便振替のご利用法》  
郵便局の払込用紙の通信欄に下のカードを参考にITEM番号、スケール、製品名、部品名、数量を必ずご記入ください。振込人住所欄には電話番号もお書きいただき、口座番号・00810-9-1118、加入者名・田宮模型でお振込ください。
- ③ 《電話でのご注文もご利用いただけます》  
パーツ代金に加えて代引き手数料(315円)

をご負担いただければ、代金着払いにより電話でのご注文も承ります。  
《タミヤカード》タミヤカードを利用されますと部品の入手が早く簡単です。詳しくは、カスタマーサービスまでお問い合わせください。  
《お問い合わせ番号》  
静岡 054-283-0003  
東京 03-3899-3765 (静岡へ自動転送)  
営業時間/平日(月～金曜日)▶ 8:00-20:00  
土、日、祝日▶ 8:00-17:00  
●タミヤのホームページには豊富な情報が満載です。ぜひご覧ください。  
[www.tamiya.com](http://www.tamiya.com)

**AFTER MARKET SERVICE CARD**  
When purchasing Tamiya replacement parts, please take or send this form to your local Tamiya dealer so that the parts required can be correctly identified and supplied. Please note that specifications, availability and price are subject to change without notice.

| Parts code | ITEM 24262              |
|------------|-------------------------|
| 9332276    | Body                    |
| 9002918    | A Parts                 |
| 9002919    | B Parts                 |
| 0000293    | C Parts                 |
| 0000294    | D Parts                 |
| 0000296    | E Parts                 |
| 0222016    | Y Parts (1 pc.)         |
| 9402359    | Tire Bag                |
| 4613010    | Mesh                    |
| 9442023    | 2x3mm Poly Cap (4 pcs.) |
| 1402499    | Decal (a)               |
| 1402500    | Decal (b)               |
| 1402469    | Tire Decal              |
| 1422202    | Masking Seal            |
| 1052564    | Instructions            |

## PEUGEOT 206 WRC

1/24 フジョー 206 WRC  
2002 ウィナー仕様

### 2002 WINNER VERSION

|                      |      |         |
|----------------------|------|---------|
| ボディ                  | 500円 | 9332276 |
| Aパーツ                 | 550円 | 9002918 |
| Bパーツ                 | 570円 | 9002919 |
| Cパーツ                 | 570円 | 0000293 |
| Dパーツ                 | 310円 | 0000294 |
| Eパーツ                 | 420円 | 0000296 |
| Yパーツ (1枚)            | 380円 | 0222016 |
| タイヤ袋 (メッシュ・ポリキャップ含む) | 330円 | 9402359 |
| メッシュ                 | 200円 | 4613010 |
| 2x3mmポリキャップ (4個)     | 120円 | 9442023 |
| マーク (a)              | 320円 | 1402499 |
| マーク (b)              | 220円 | 1402500 |
| タイヤマーク               | 190円 | 1402469 |
| マスキングステッカー           | 190円 | 1422202 |

For Japanese use only! ITEM 24262

住所

電話 ( ) -

氏名

★上記の価格は予告なく変更となる場合があります。



# PEUGEOT 206 WRC 2002 WINNER VERSION

**A** ..... カーナンバー1号車  
Car No. 1  
Auto Nr. 1  
Voiture N° 1

**B** ..... カーナンバー2号車  
Car No. 2  
Auto Nr. 2  
Voiture N° 2

**C** ..... カーナンバー3号車  
Car No. 3  
Auto Nr. 3  
Voiture N° 3

**D** ..... カーナンバー23号車  
Car No. 23  
Auto Nr. 23  
Voiture N° 23

## MARKING

カーナンバー2号車のマーキング例です。

Illustration shows marking pattern of car No. 2.

Die Abbildung zeigt die Markierungen zu Auto Nr. 2.

L'illustration montre la décoration de la voiture No. 2.

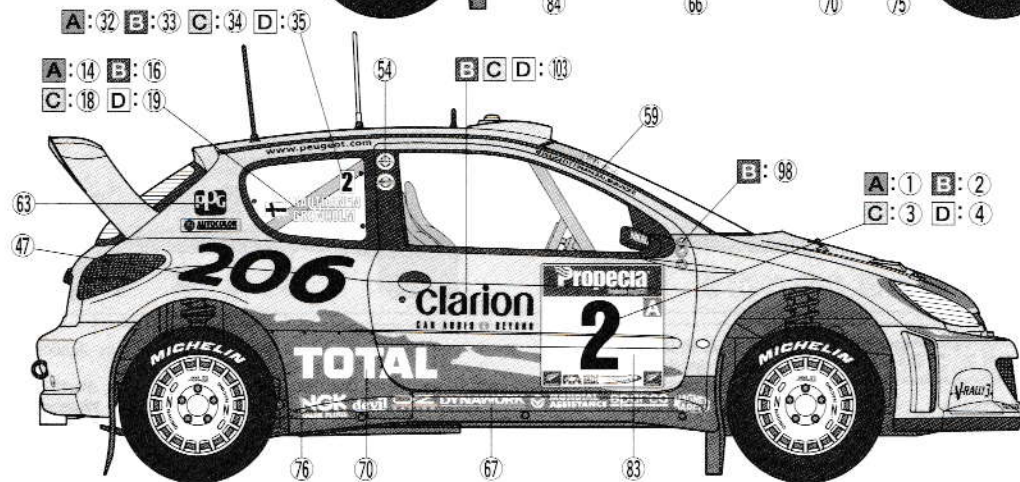
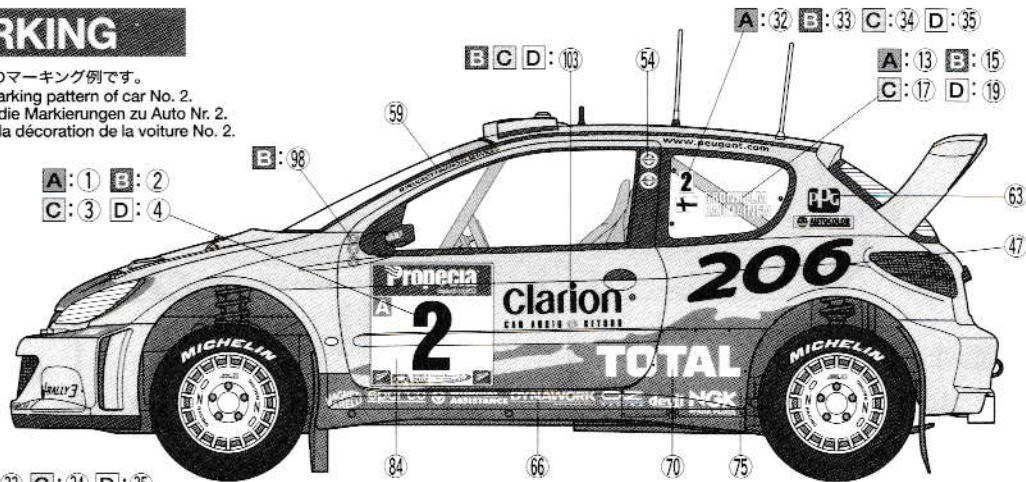

★カーナンバー1号車の (A) は貼る位置が異なります。

★右図を参考にしてください。

★Refer to the illustration to the right for (A) position on car No.1.

★Beachten Sie die Abbildung rechts bezüglich der Anordnung von (A) bei Auto Nr. 1.

★Se référer à l'illustration ci-contre pour le placement de (A) sur la voiture No.1.



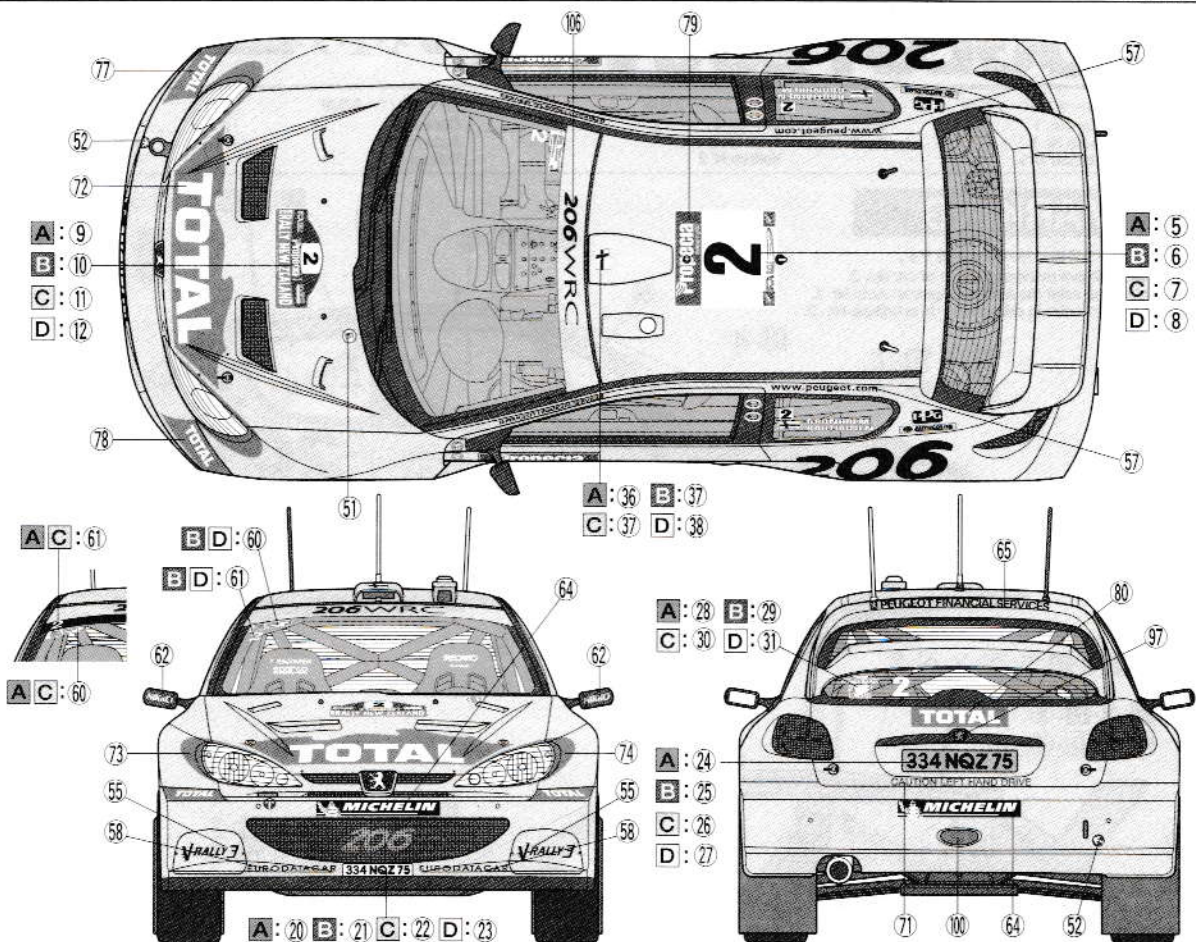

## APPLYING DECALS

### 《スライドマークの貼りかた》

- ① 貼りたいマークをハサミで切りぬきます。
- ② マークをぬるま湯に10秒ほどひたしてからタオル等の布の上におきます。
- ③ 台紙のはしを手で持ち、貼る場所にマークをスライドさせてモデルに移してください。
- ④ 指に少し水をつけてマークをぬらしながら、正しい位置にずらしします。
- ⑤ やわらかい布でマークの内側の気泡をおし出ししながら、おしつけるようにして水分をとりずらします。

### DECAL APPLICATION

1. Cut off decal from sheet.
2. Dip the decal in tepid water for about 10 sec. and place on a clean cloth.
3. Hold the backing sheet edge and slide decal onto the model.
4. Move decal into position by wetting decal with finger.
5. Press decal gently down with a soft cloth until excess water and air bubbles are gone.

### ANBRINGUNG DES ABZIEHBILDES

1. Abziehbild vom Blatt ausschneiden.
2. Das Abziehbild ungefähr 10 Sek. in lauwarmes Wasser tauchen, dann auf sauberen Stoff legen.
3. Die Kante der Unterlage halten und das Abziehbild auf das Modell schieben.
4. Das Abziehbild an die richtige Stelle schieben

und dabei mit dem Finger das Abziehbild naßmachen.

5. Das abziehbild mit weichem Stoff ganz andrücken, bis kein überflüssiges Wasser und keine Luftblasen mehr vorhanden sind.

### APPLICATION DES DECALCOMANIES

1. Découpez la décalcomanie de sa feuille.
2. Plongez la décalcomanie dans de l'eau tiède pendant 10 secondes environ et poser sur un linge propre.
3. Retenez la feuille de protection par le côté et glissez la décalcomanie sur le modèle réduit.
4. Placez la décalcomanie à l'endroit voulu en la mouillant avec un de vos doigts.
5. Pressez doucement la décalcomanie avec un tissu doux jusqu'à ce que l'eau en excès et les bulles aient disparu.