

PORSCHE Boxster

1/24 SPORTS CAR SERIES NO.249

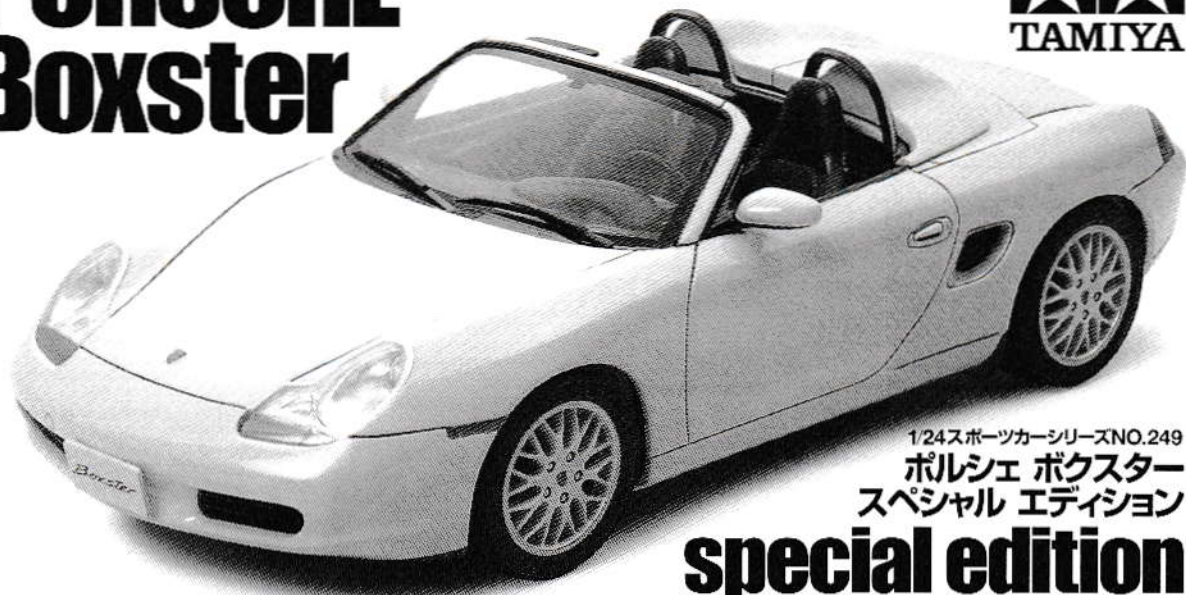

1/24スポーツカーシリーズNO.249

ポルシェ ボクスター
スペシャル エディション

special edition

The Porsche Boxster, with its horizontally placed 6-cylinder engine and rear wheel drive attracted fans around the globe with its unique style. Owners were always tempted to build upon this uniqueness by adding option parts not only for performance enhancement, but also for style. Customization known as "Porsche Tequipment" became popular for providing option parts for Porsches and other cars to dealers. Eventually, Porsche produced a splendid array of its own option parts and ventured into a program known as "Porsche Exclusive" that enabled Porsche owners to receive close support on customizing their cars. In addition to body material and color selection some of the options included lowering clearance for better handling, adding a larger stabilizer, and attaching reinforced shock absorbers. Option packages such as a

sports chassis package and automated control system (PSM) for increased stability were also available for owners to create their very own one-of-a-kind Porsche. When the Porsche Boxster made its debut in 1996, it too became a popular model to customize. The Boxster's affinity for customization became particularly apparent during the 2001 Tokyo Motor Show, when crowds gathered around a yellow, customized Boxster that featured two bumps on the rear section and was specially designed under the "Porsche Exclusive" program. With its body, as well as mesh wheels and roll bars all painted bright "speed yellow," the car displayed as "Porsche Boxster special edition" drew considerable attention with its speedy and original style.

Der Porsche Boxster, mit horizontal angeordnetem 6-Zylinder-Motor und Heckantrieb, zog mit seinem einzigartigen Stil die Bewunderung der Fans überall in der Welt auf sich. Die Besitzer solcher Autos sind immer versucht, diesem Einmaligkeit zu verleihen, indem sie Zubehörteile nicht nur zur Verbesserung der Leistung, sondern auch des Aussehens anbringen. Die individuelle Kundenausstattung, bekannt als "Porsche Tequipment" wurde sehr beliebt, weil sie die Händler mit Zubehörteilen für Porsche und andere Autos versorgte. Am Ende stellte Porsche eine glänzende Reihe seiner eigenen Zubehörteile her und wagte sich an ein Programm, das unter dem Namen "Porsche Exclusive" bekannt wurde, mit dem die Porsche-Besitzer hautnahe Unterstützung beim Individualisieren ihrer Autos bekommen konnten. Zusätzlich zu Karosserie-Bauteilen und einer Farbauswahl gab es auch Ausrüstung zum Absenken der Bodenhöhe, um das Handling zu verbessern, als Zusatz einen größeren

Stabilisator und den Einbau verstärkter Stoßdämpfer. Ebenso waren Zubehör-Pakete wie ein Sportfahrgestell-Paket und ein automatisches Regelungs-System (PSM) für noch höhere Fahrstabilität verfügbar, um den Besitzern die Möglichkeit zu geben, ihren eigenen, einmaligen Porsche zusammenzustellen. Als der Porsche Boxster 1996 sein Debüt gab, wurde er ebenfalls ein beliebtes Modell zur Individualisierung. Die Eignung des Boxsters zur kundeneigenen Ausstattung wurde auf der 2001er Tokyo Motor Show besonders deutlich, als sich Menschengruppen bildeten um einen gelben, abgewandelten Boxster bildeten, der am Heck zwei Ausbuchtungen aufwies und speziell unter dem "Porsche Exclusive" Programm zusammengestellt wurde. Mit seiner Karosserie, Spezialfelgen und Überrollbügel, alles in hellem "Speed-Gelb", zog dieses Auto, präsentiert als "Porsche Boxster special edition", mit seinem flotten und originellen Styling eine beachtliche Aufmerksamkeit auf sich.

Le style unique de la Porsche Boxster avec moteur 6 cylindres à plat et transmission aux roues arrière a séduit les amateurs de voitures sportives du monde entier. Les possesseurs de ce type de voiture sont souvent tentés de la personnaliser un peu plus en utilisant des pièces optionnelles, pas seulement pour en accroître les performances mais aussi pour leur donner un look encore plus unique. La "customisation" connue sous le nom de "Porsche Tequipment" est devenue très populaire chez les distributeurs Porsche et d'autres marques. Par la suite, Porsche a développé sa propre gamme d'accessoires connue sous l'appellation de "Porsche Exclusive" afin que les possesseurs de Porsche disposent de la qualité et du service de la marque pour personnaliser leurs voitures. En plus d'un choix de matériaux et de teintes de carrosserie, les options proposées incluent l'abaissement de la garde

au sol, l'installation d'un aileron surdimensionné et d'amortisseurs renforcés. D'autres packs dont le pack châssis sport et le pack de pilotage automatique de suspension (PSM) sont proposés aux propriétaires pour créer leur Porsche unique en son genre. Porsche a lancé la Boxster en 1996; devenue très vite populaire, elle est le sujet rêvé pour la customisation. Cette affinité à la personnalisation fut démontrée durant le Salon de l'Automobile de Tokyo 2001 où l'on vit une foule se presser autour d'une Boxster jaune customisée avec deux bosses derrière l'habitacle. Spécialement développée dans le cadre du programme "Porsche Exclusive", elle se singularisait également par sa carrosserie, ses roues à rayons et ses roll bars jaunes vif. Dénommée "Porsche Boxster special edition", elle fut une des vedettes incontestées du Salon.

水平対向6気筒エンジンを搭載して後輪を駆動、独特の乗り味で世界中にファンを持つポルシェ。1台1台が高性能なことはいうまでもありませんが、オーナーの好みに合わせた車作りにも取り組んでいます。個性化への1つのステップとして、「ポルシェ・テイクアップメント」と呼ばれる、ディーラーをとおして豊富なオプションパーツを取り付けることはポルシェ以外の多くのメーカーでも実施していますが、ポルシェではさらに生産時に工場で装着するオプションも豊富に揃えています。「ポルシェ・エクスクルーシブ」と呼ばれるこのプログラムは、オーナーと密接に相談した上で計画され、ハンドクラフトによって作られた製品を装着して個性的な車を創造。オーナー自身が選択した素材やカラーを取り入れることはもちろん、車高を10mm低くし大径のスタビライザーと強化されたショックアブソーバーなどを装着して走行性能をさらに高めたスポーツシャーシ・パッケージ、様々な状況にあわせ

て車を安定させる自動コントロールシステム「PSM」の搭載など多岐に渡り、まさにオーナーの好みに合わせた世界に1台だけのポルシェを創造することができるのです。多くの生産工程にクラフトマンによるハンドメイド過程を持っているポルシェならではのシステムといえるでしょう。もちろん、このシステムはポルシェ車全種類にわたり、1996年にデビューしたオープン2シーター・ミッドシップスポーツ、ボクスターもその例外ではありません。

2001年の東京モーターショーのポルシェ・ブースに、スピードスター風の2つのコブを持つリヤセクションや、ボディと同色に仕上げられたメッシュタイプのホイール、ロールバーなどを装備し、鮮やかな「スピードイエロー」カラーを身にまとったボクスター・スペシャルエディションが展示されました。「ポルシェ・エクスクルーシブ」プログラムによっていっそう個性的に仕上げられたその姿に、自動車ファンの熱い視線が集まったのです。



- このキットは組み立てモデルです。作る前に必ず説明書を最後までお読みください。また小学生などの低年齢の方が組み立てる時は、保護者の方もお読みください。
- 接着剤や塗料は、必ずプラスチック用をお使いください。(別売)
- メッキ部品を接着する際は、必ず接着面のメッキをはがしてください。

- Read carefully and fully understand the instructions before commencing assembly. A supervising adult should also read the instructions if a child assembles the model.
- Remove plating from areas to be cemented.
- Bevor Sie mit dem Zusammenbau beginnen, sollten Sie alle Anweisungen gelesen und verstanden haben. Falls ein Kind das Modell zusammenbaut, sollte ein beaufsichtigender Erwachsener die Bauanleitung ebenfalls gelesen haben.

- An den Klebestellen muß die Chromschicht abgeschabt werden.
- Bien lire et assimiler les instructions avant de commencer l'assemblage. La construction du modèle par un enfant doit s'effectuer sous la surveillance d'un adulte.
- Enlever le revêtement chromé des parits à encoller.

●用意する工具 / Tools recommended / Benötigtes Werkzeug / Outillage nécessaire

接着剤 (プラスチック用)

Cement
Kleber
Colle



ニッパー

Side cutters
Seitenschneider
Pinces coupantes



ナイフ

Modeling knife
Modelliermesser
Couteau de modélisme



ピンセット

Tweezers
Pinzette
Précettes



はさみ

Scissors
Schere
Ciseaux



塗装指示のマークです。タミヤカラーのカラーナンバーで指示しました。
This mark denotes numbers for Tamiya Paint colors.

- X-2 ●ホワイト / White / Weiß / Blanc
- X-7 ●レッド / Red / Rot / Rouge
- X-11 ●クロームシルバー / Chrome silver / Chrom-Silber / Aluminium chromé
- X-18 ●セミアグロブラック / Semi gloss black / Seidenglanz Schwarz / Noir satiné
- X-26 ●クリアーオレンジ / Clear orange / Klar-Orange / Orange translucide
- X-27 ●クリアーレッド / Clear red / Klar-Rot / Rouge translucide
- X-31 ●チタンゴールド / Titanium gold / Titan-Gold / Or Titanium
- XF-1 ●フラットブラック / Flat black / Matt Schwarz / Noir mat
- XF-2 ●フラットホワイト / Flat white / Matt Weiß / Blanc mat
- XF-7 ●フラットレッド / Flat red / Matt Rot / Rouge mat
- XF-10 ●フラットブラウン / Flat brown / Matt Braun / Brun mat
- XF-16 ●フラットアルミ / Flat aluminum / Matt Aluminium / Aluminium mat
- XF-18 ●ミディアムブルー / Medium blue / Mittelblau / Bleu moyen
- XF-54 ●ダークシーグレイ / Dark sea grey / Dunkles Meergrau / Gris de mer foncé
- XF-56 ●メタリックグレイ / Metallic grey / Grau-Metallic / Gris métallisé
- XF-59 ●デザートイエロー / Desert yellow / Sandgelb / Jaune désert
- XF-66 ●ライトグレイ / Light grey / Hellgrau / Gris clair

sonal injury.

- Read and follow the instructions supplied with paint and/or cement, if used (not included in kit). Use plastic cement and paints only.
- Keep out of reach of small children. Children must not be allowed to suck any part, or pull vinyl bag over the head.

⚠ VORSICHT

- Beim Zusammenbau dieses Bausatzes werden Werkzeuge einschließlich Messer verwendet. Zur Vermeidung von Verletzungen ist besondere Vorsicht angebracht.
- Wenn Sie Farben und/oder Kleber verwenden (nicht im Bausatz enthalten), beachten und befolgen Sie die dort beiliegenden Anweisungen. Nur

Klebstoff und Farben für Plastik verwenden.

- Bausatz von kleinen Kindern fernhalten. Verhüten Sie, daß Kinder irgendwelche Bauteile in den Mund nehmen oder Plastiktüte über den Kopf ziehen.

⚠ PRECAUTION

- L'assemblage de ce kit requiert de l'outillage, en particulier des couteaux de modélisme. Manier les outils avec précaution pour éviter toute blessure.
- Lire et suivre les instructions d'utilisation des peintures et de de la colle, si utilisés (non inclus dans le kit). Utiliser uniquement une colle et des peintures spéciales pour le polystyrène.
- Garder hors de portée des enfants en bas âge. Ne pas laisser les enfants mettre en bouche ou sucer les pièces, ou passer un sachet vinyl sur la tête.

⚠ 注意

- 工具の使用には十分注意してください。特にナイフ、ニッパーなどの刃物によるケガや事故に注意してください。
- 接着剤や塗料は使用する前にそれぞれの注意書きをよく読み、指示に従って正しく使用し、使用する時は換気に十分注意してください。
- 小さなお子様のいる所での工作はやめてください。小さな部品の飲み込みや、ビニール袋をかぶった窒息などの危険な状況が考えられます。

⚠ CAUTION

- When assembling this kit, tools including knives are used. Extra care should be taken to avoid per-

- このキットではスペシャルエディションとノーマル仕様の2タイプの車体を選ぶことができます。どちらかを選んでから製作してください。
- This kit shows two versions: special edition and normal version. Select either before starting assembly.
- Der Bausatz ermöglicht zwei Versionen: special edition und Normalversion. Entscheiden Sie sich vor Beginn des Zusammenbaus für eine Version.
- Ce kit offre le choix entre deux versions : special edition ou version normale. Choisir avant de commencer l'assemblage.

- ★説明図中はスペシャルエディション、ボディ色スピードイエロー、内装色ブラックの組み合わせで指示してあります。
- ★This instructions show special edition with Speed yellow body and black interior.
- ★Die Bauanleitung zeigt die special edition mit einer "Speed-gelben" Karosserie und schwarzer Innenausstattung.
- ★Instructions fournies pour une version "special edition" avec carrosserie jaune "Speed Yellow" et intérieur noir.

《スペシャルエディション》
special edition

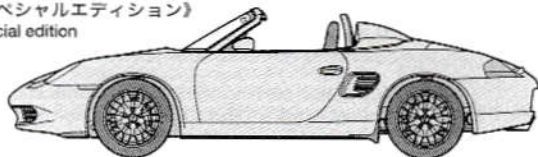

《ノーマル仕様》
Normal version
Normalversion
Version normale

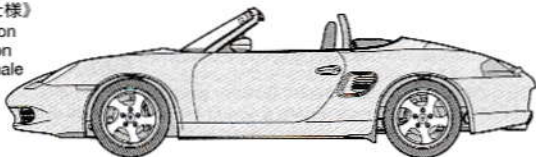

- ★ポルシェボックスターノーマル仕様のボディ色は12色の内、代表的な5色を下表に示してあります。お好みの内装色と組み合わせで塗装してください。
- ★The Porsche Boxster is offered in various body colors. The diagrams indicate its typical body & interior colors.
- ★Der Porsche Boxster ist in verschiedenen Karosseriefarben angeboten. In Diagramme sind typische Karosserie- und Innenfarben aufgelistet.
- ★La Porsche Boxster est proposée avec diverses teintes de carrosserie. Les tableaux indiquent des teintes de carrosserie et teintes intérieurs représentatives.

ボディ色 Body color Karosseriefarbe Teinte de carrosserie	スピードイエロー Speed yellow TS-47	ブラック Black TS-14	ガーズレッド Guards red TS-8	キャララホワイト Carrera white TS-26	アークチックシルバー Arctic silver metallic TS-17
内装色 Interior color Innenfarbe Coloris intérieur	ブラック Black X-18	グラファイトグレイ Graphite grey XF-2 : 1 + XF-54 : 2	サバンナベージュ Savanna beige XF-59	ネフライトグリーン Nephrite green XF-18 : 1 + XF-66 : 1	ボックスターレッド Boxster red XF-7 : 5 + XF-10 : 1

TECH TIPS / 組み立てアドバイス

- ★部品はニッパーでいねいに切り取り、切り口はカッターナイフできれいにします。
- ★Cut off parts using side cutters and flatten using modeling knife.
- ★Die Teile mit einem Seidenschneider abzwicken und Grat mit Modelliermesser glätten.
- ★Détacher les pièces au moyen de pinces coupantes et aplatir avec un couteau de modélisme.

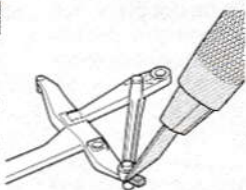

- ★一度部品を仮に組み合わせてみて(仮組)、接着面を確かめます。
- ★Attach parts temporarily to confirm cement position prior to apply cement.
- ★Die Teile vorübergehend anbringen, um vor dem Klebstoffauftrag die Klebestellen zu erkennen.
- ★Fixer temporairement les pièces pour s'assurer de leur placement correct avant d'appliquer la colle.

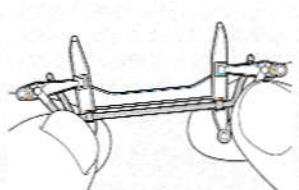

1

マフラーの取り付け
Attaching exhaust
Einbau des Auspuffs
Fixation des échappements

 このマークの部品は接着しません。
Do not cement.
Nicht kleben.
Ne pas coller.

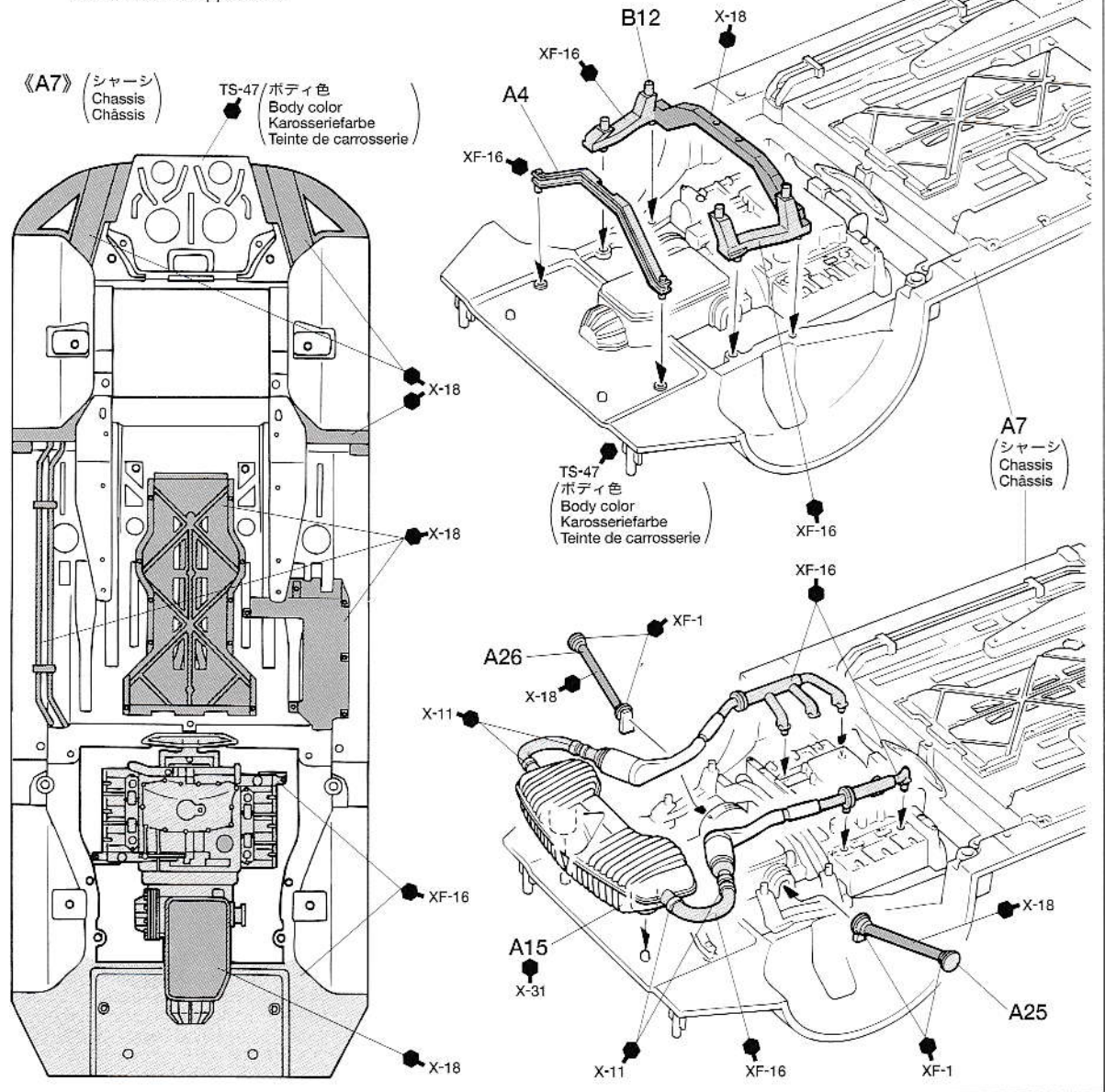
**2**

ロワアームの組み立て
Lower arms
Unteren Armes
Triangles inférieurs

《フロント》

Front
Vorne
Avant

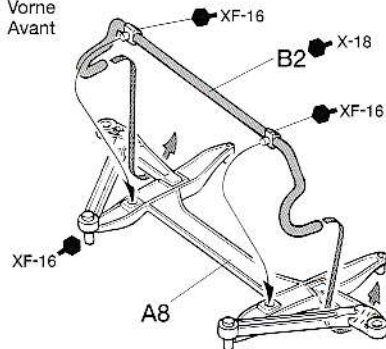

《リヤ》

Rear
Hinten
Arrière

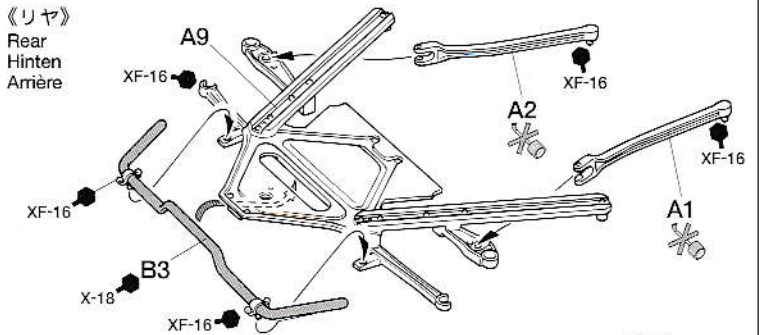

★A9とA1、A2の取り付けが堅めですので注意して取り付けます。無理にはめ込むと折れる恐れがあります。
★The connecting sections between A9 and A1/A2 are tight. Attaching A1 and A2 forcibly may damage parts.
★Die Verbindung von A9 mit A1/A2 geht etwas straff. Befestigen von A1 und A2 mit zuviel Kraft kann die Teile beschädigen.
★Les jointures entre A9 et A1 et A2 sont serrées. Attention à ne pas endommager A1 et A2 lors de leur fixation.

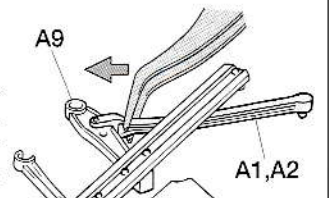

3 リヤサスペンションの取り付け
Attaching rear suspension
Hinterradaufhängung-Einbau
Fixation de la suspension arrière

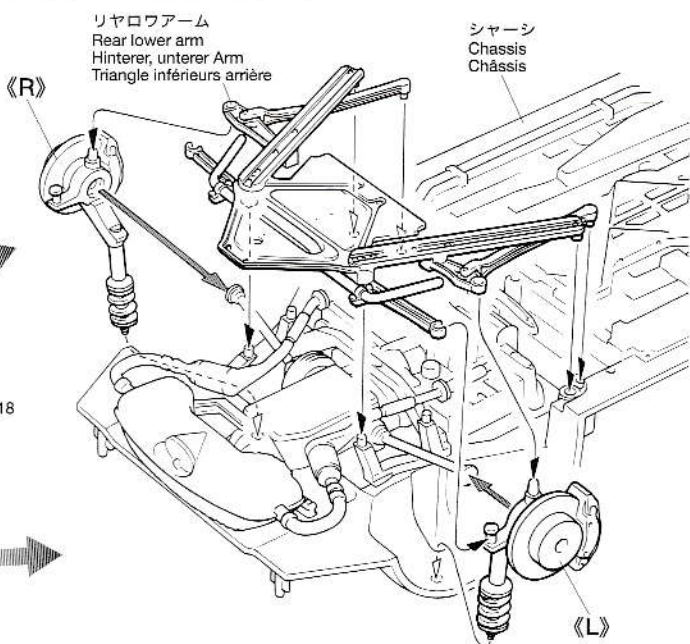
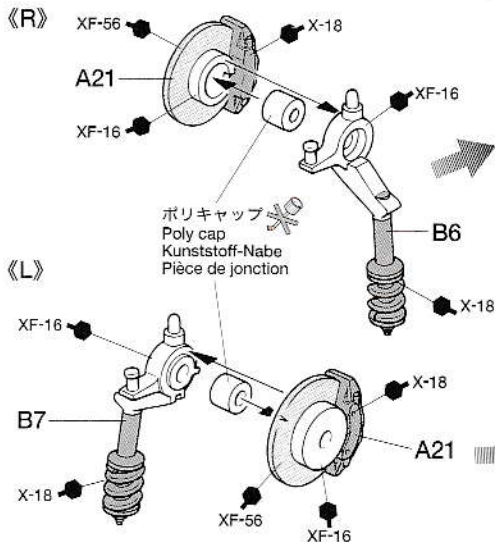

4 フロントアップライトの取り付け
Attaching front suspension
Vorderradaufhängung-Einbau
Fixation de la suspension avant

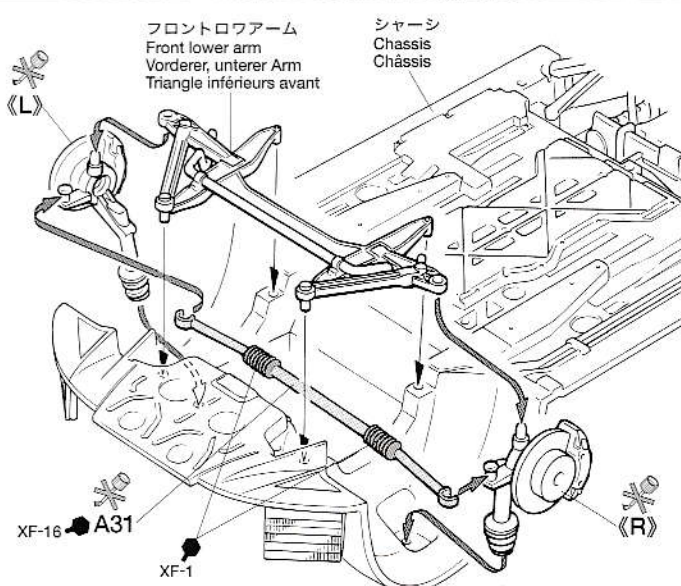
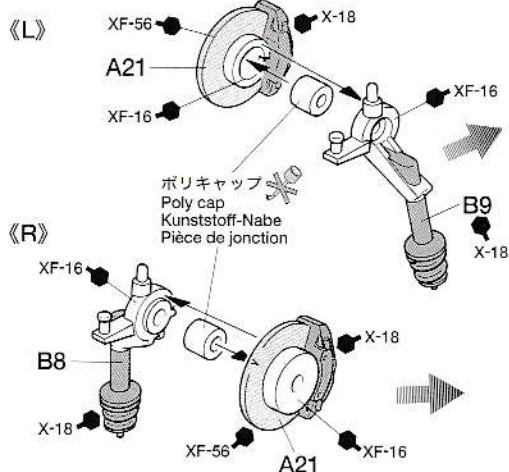

5 ホイールの組み立て
Wheel assembly
Rad-Zusammenbau
Assemblage des roues

《フロントホイール》
Front wheel
Vorderrad
Roue avant

★2個作ります。
★Make 2.
★2 Satz anfertigen.
★Faire 2 jeux.

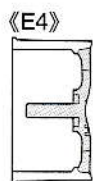
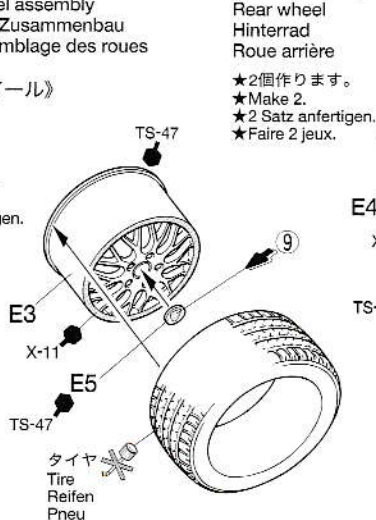
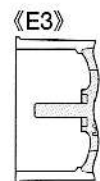

《E5》

★切りとります。
★Remove.
★Entfernen.
★Enlever.

《ノーマル仕様》
Normal version
Normalversion
Version normale

★4個作ります。
★Make 4.
★4 Satz anfertigen.
★Faire 4 jeux.

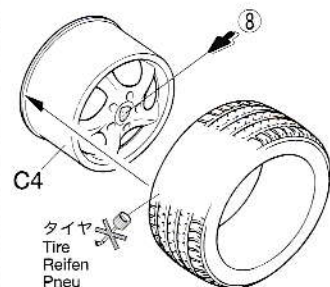

6

ホイールの取り付け
Attaching wheels
Einbau der Räder
Fixation des roues

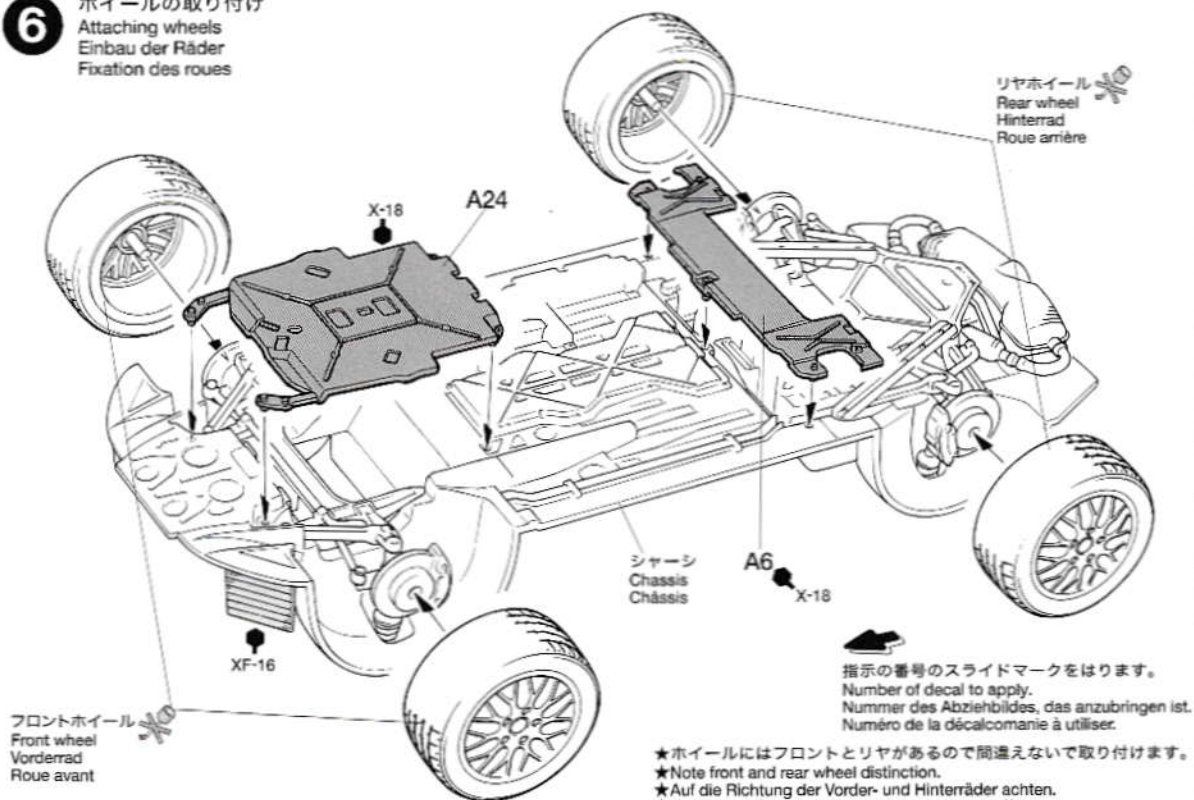

7

《シート》
Seat
Sitz
Siège

★2個作ります。
★Make 2.
★2 Satz anfertigen.
★Faire 2 jeux.

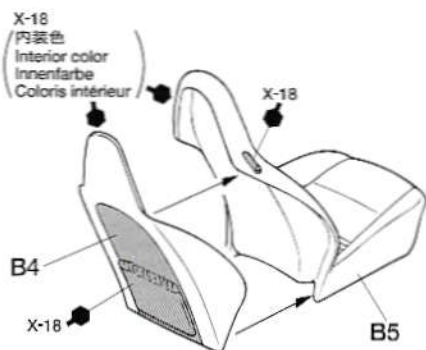

《ダッシュボード》
Dashboard
Armaturenbrett
Tableau de bord

《B13》

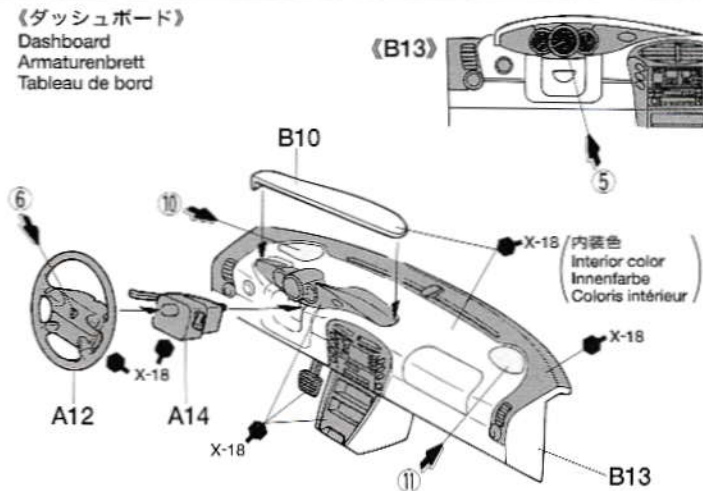

8

ロールバーの組み立て
Roll bar
Überschlagbügel
Roll-bar

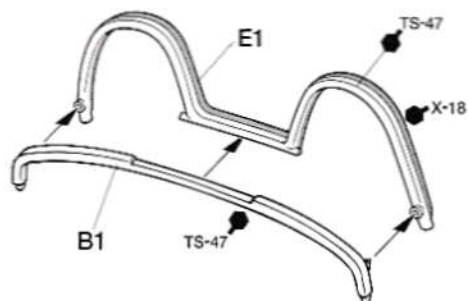

《ノーマル仕様》

Normal version
Normalversion
Version normale

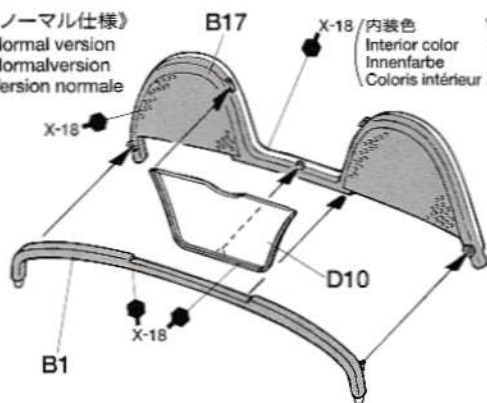

9

内装部品の組み立て
Interior assembly
Innenraum-Zusammenbau
Assemblage de l'habitacle

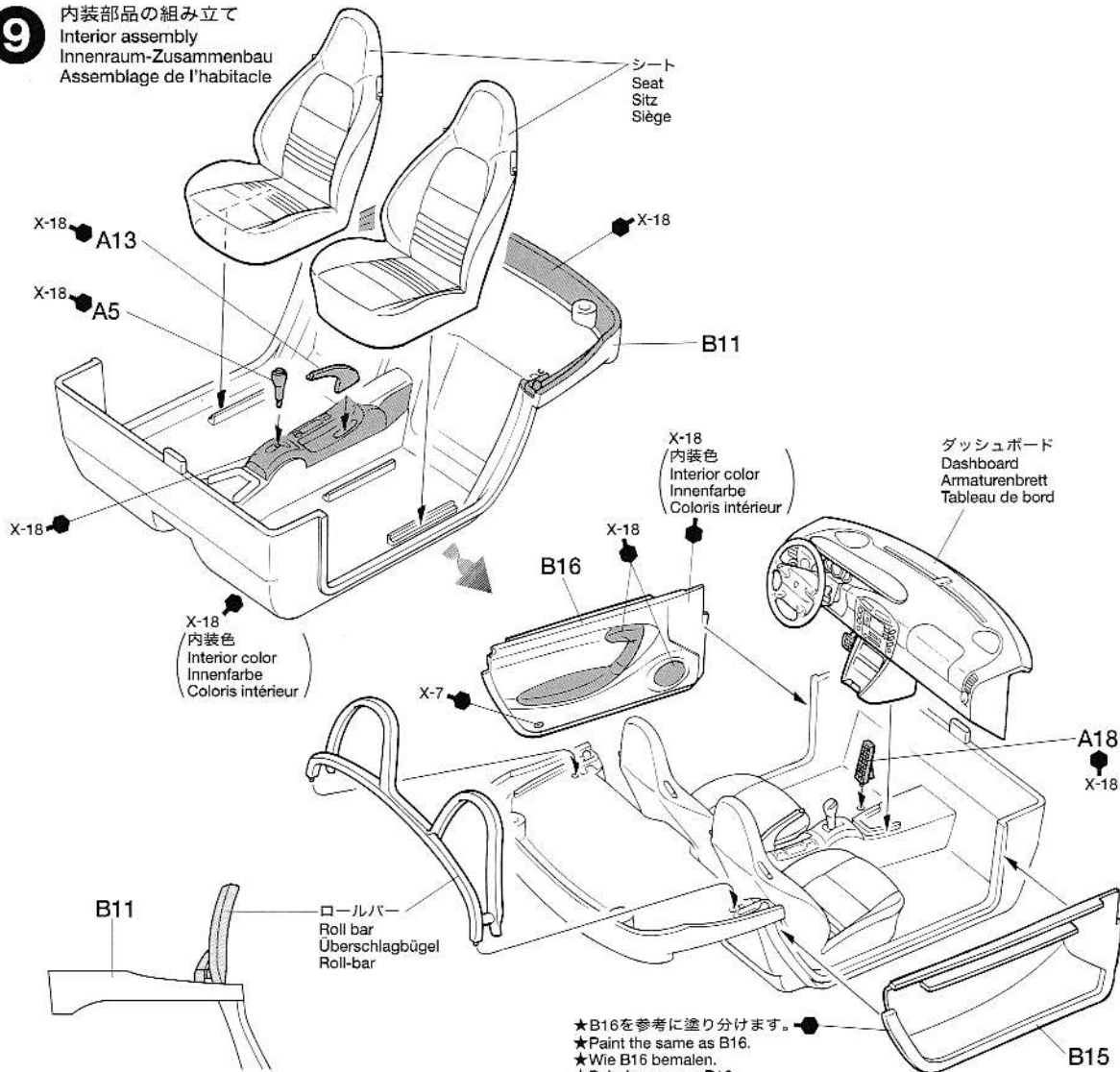

10

内装部品の取り付け
Attaching interior
Innenraum-Einbau
Fixation de l'habitacle

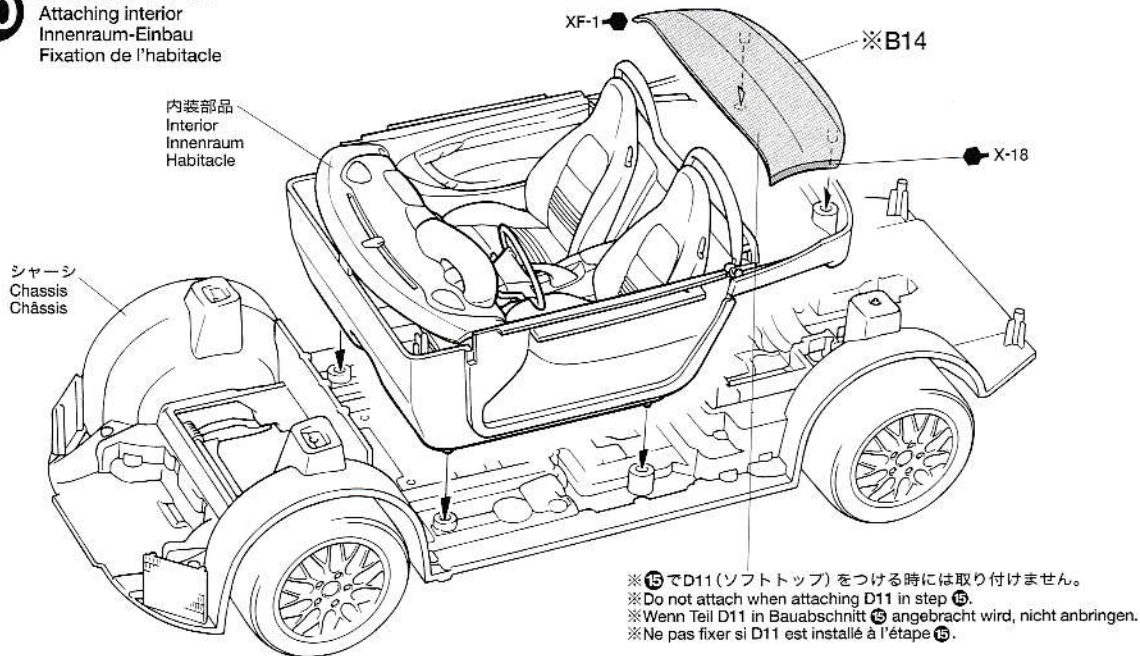

11

ヘッドライトの取り付け Attaching headlights Scheinwerfer-Einbau Fixation des phares

★とがっているので注意してください。
★Attention to sharp point.
★Auf spitze Ecke achten.
★Attention à l'extrémité acérée.

★切りとります。
★Remove.
★Entfernen.
★Enlever.

TS-47 ボディ色
Body color
Karosseriefarbe
Teinte de carrosserie

X-18

ボディ
Body
Karosserie
Carrosserie

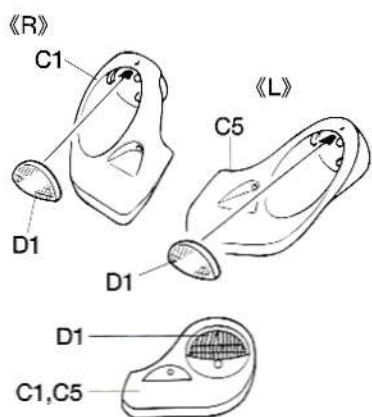
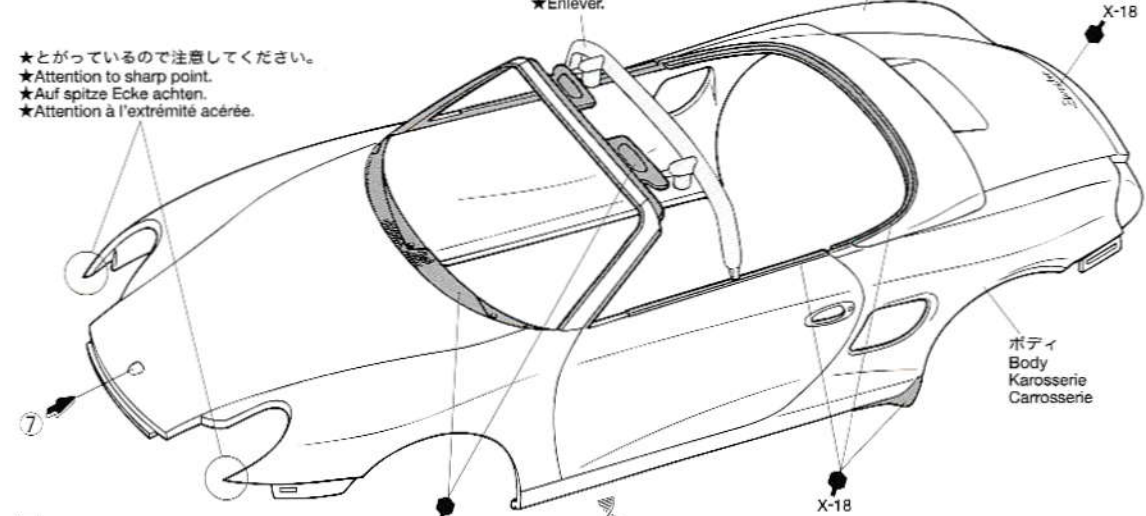

TS-47
ボディ色
Body color
Karosseriefarbe
Teinte de carrosserie

A16

ミラー面 : X-11
Mirror
Rückspiegel
Rétroviseur

X-18

マスクシール A
Masking seal
Aufkleber
Cache

《R》

《L》

TS-47
ボディ色
Body color
Karosseriefarbe
Teinte de carrosserie

A17

X-18

X-18

D9

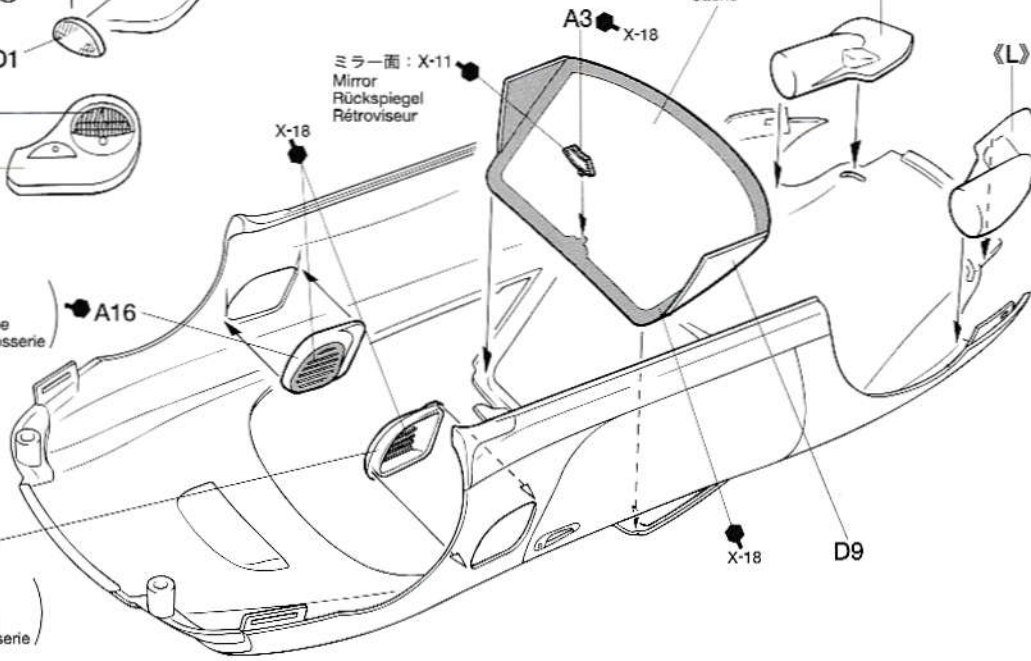

《マスクシールの貼り方》

●ウインドウ部品を塗装するときはマスクシールを使用します。マスクシールは場所にあったシールを貼ってください。
①ウインドウの彫刻にあわせて内側(室内側)からマスクシールを貼ります。隙間から塗料が入らないようにしっかり貼ります。
②説明書の中で指示された部分をタミヤカラーで塗装してください。スプレーを使用するときはマスクシールの貼られていない面もマスキングテープ(別売)でマスキングしてください。
③塗料が完全に乾ききる前にマスキングをはがします。

PAINTING WINDOWS

●Paint windows using masking seals included in kit. Masking seal numbers correspond to parts

numbers.

① Refer to the instructions and mask off windows from inside (interior) using masking seals included in kit.
② Paint windows with Tamiya paints. When using spray paint, mask off the other sides using masking tape (available separately).
③ Before paint has completely cured, remove masking seals.

BEMALUNG DER SCHEIBEN

●Die Fenster unter Verwendung der beiliegenden Abkleber lackieren. Die Nummer der Abkleber entspricht der Teilenummer.
① Beachten Sie die Bauanleitung und kleben Sie Fenster von innen (Innenraum) mit den im Bausatz enthaltenen Abklebern ab.
② Lackieren Sie die Fenster mit Tamiya-Farben.

Bei Verwendung von Sprühfarben ist auch die Rückseite unter Verwendung von (getrennt erhältlichem) Abkleband abzukleben.
③ Abkleber vor dem endgültigen Trocknen der Farbe anziehen.

PEINTURE DES VITRES

●Peindre les vitres en utilisant les masques inclus dans le kit. Les numéros des masques correspondent aux numéros des pièces.
① Se reporter aux instructions et cacher les vitres de l'intérieur en employant les masques fournis dans le kit.
② Peindre les vitres avec des peintures Tamiya. Si on utilise de la peinture en bombe, cacher les autres zones avec de la bande cache.
③ Enlever les masques avant séchage complet de la peinture.

12 フロントバンパーの取り付け
 Attaching front bumper
 Einbau des vorderen Stoßfänger
 Fixation du pare-chocs avant

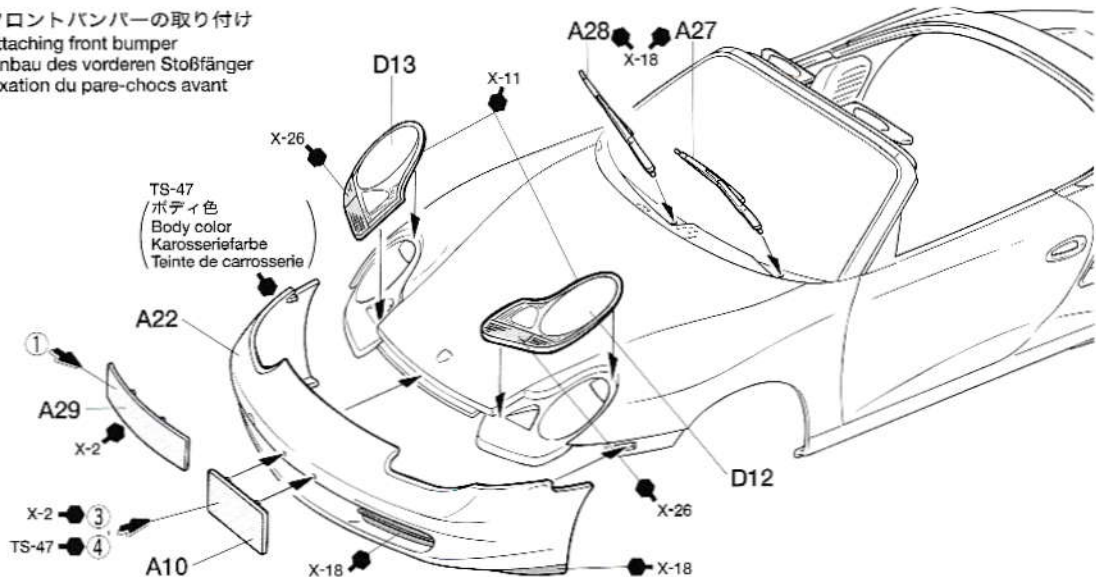

13 ボディの取り付け
 Attaching body
 Karosserie aufsetzen
 Fixation de carrosserie

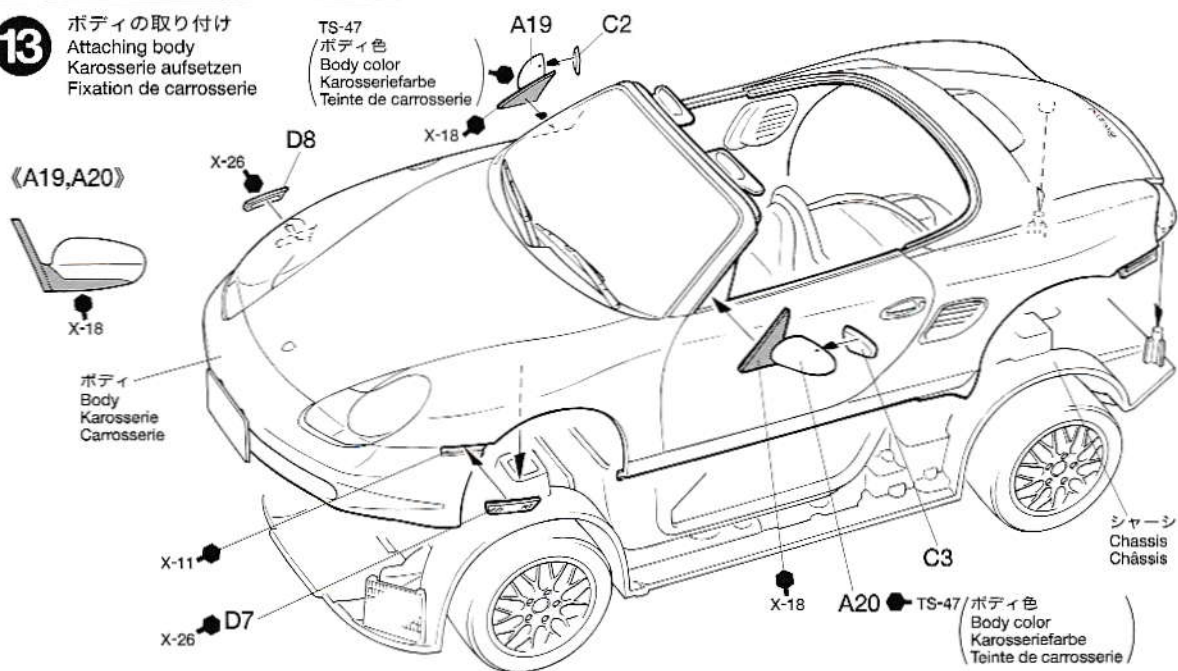

14 リヤバンパーの取り付け
 Attaching rear bumper
 Einbau des hinteren Stoßfänger
 Fixation du pare-chocs arrière

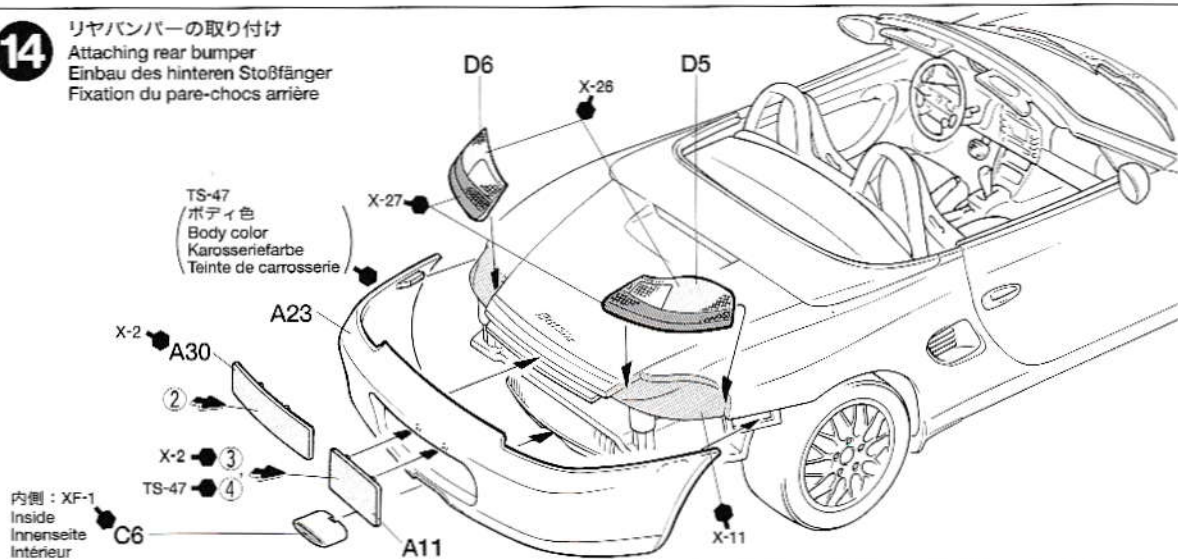

15

スピードスターリヤセクションの取り付け

Attaching Speedster rear section

Anbringung des Speedster-Hecks

Installation du capotage arrière Speedster.

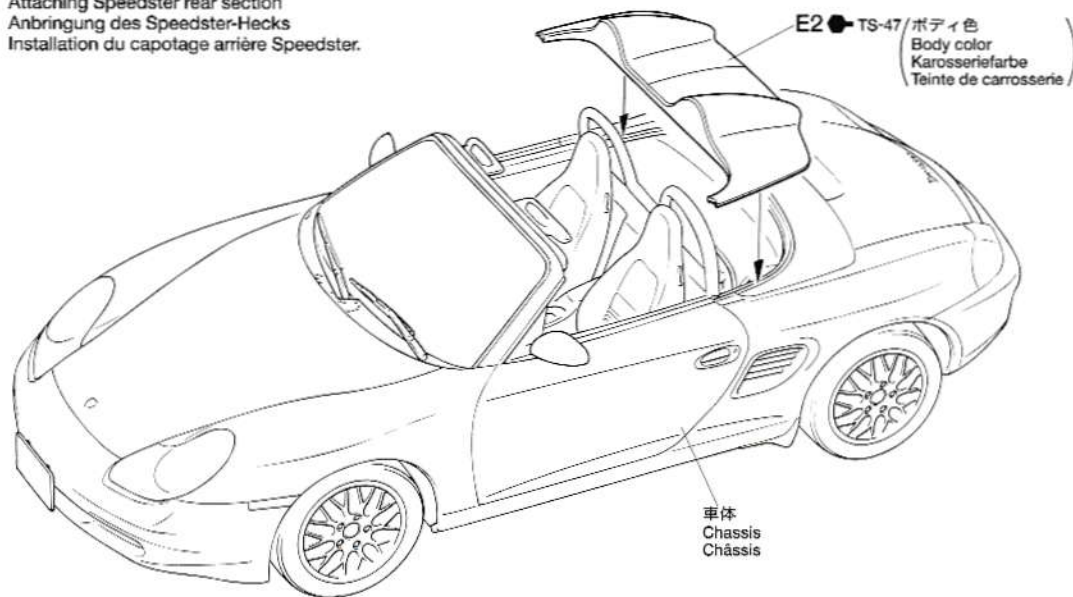

《幌の取り付け》

Attaching top

Einbau des Dachs

Fixation de la capote

★幌の取り付けは自由です。

★Top is optional.

★Dach nach Ermessen.

★Capote est optionnelle.

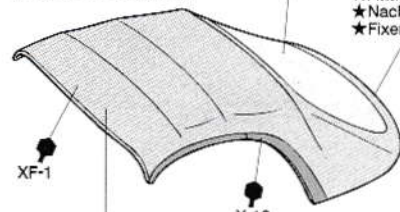
外側
Outside
Außenseite
Extérieurマスクシール B
Masking seal
Aufkleber
CacheD4 (ハードトップ)
Hard-top
Stahlverdeck
Hard topボディ色
Body color
Karosseriefarbe
Teinte de carrosserie内側
Inside
Innenseite
Intérieurマスクシール C
Masking seal
Aufkleber
Cache内側: X-18
Inside
Innenseite
Intérieur

D11 (ソフトトップ)

Top-up
Dach geschlossen
Toit fermé

D2

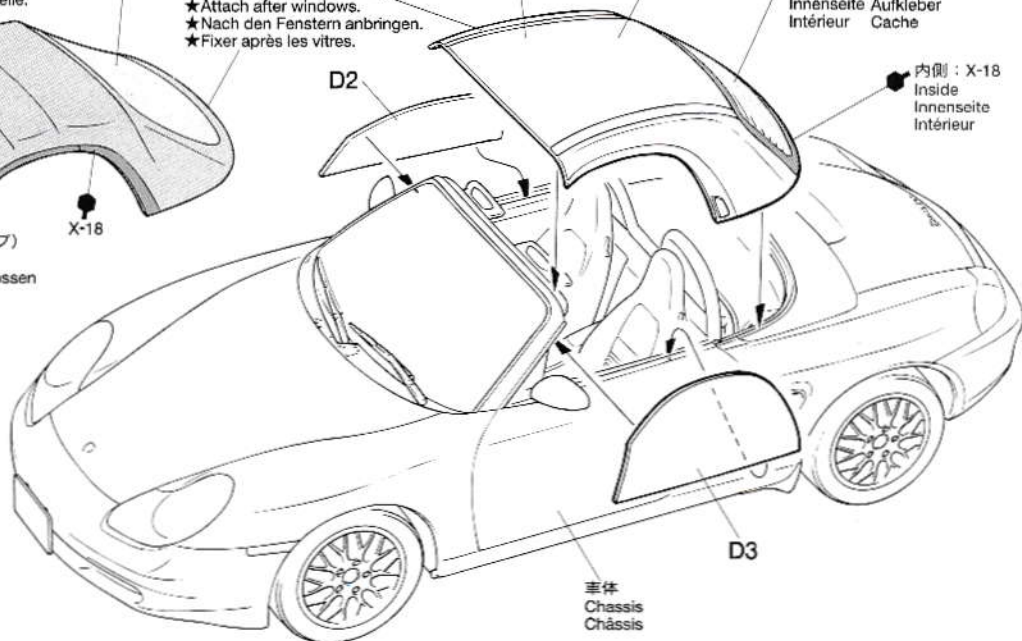
車体
Chassis
Châssis

PAINTING

《ボルシェ ボクスター スペシャル エディションの塗装について》

2001年の東京モーターショーに出展されたボルシェ・ボクスター・スペシャルエディションは、鮮やかなイエローで仕上げられ、スピードスター・リヤセクションやメッシュホイールなどを装備。いっそうの個性を演出していました。ボディカラーや内装色などはオーナーの好みで自由に設定できるだけに、オリジナルカラーで仕上げられるのも楽しみです。また細部の塗装は説明図中に示しましたので参考にしてください。

Painting the Porsche Boxster special edition
The unique Porsche Boxster special edition was displayed at the Tokyo Motor Show with body, rear section, and mesh wheels all painted bright yellow. However, owners can enjoy customizing body color and interior color to suite their own taste. Detailed painting is called out during construction and should be done at that time.

Lackieren des Porsche Boxster special edition
Der einmalige Porsche Boxster special edition wurde bei der Tokyo Motor Show mit der Karosserie, dem Heckbereich und den Spezialrädern ganz in Hellgelb präsentiert. Die Besteller können sich aber über individuelle Gestaltung der Karosserie- und Innenraumfarbe

ganz nach eigenem Geschmack freuen. Die Detailbemalung ist beim Zusammenbau beschrieben und sollte dort vorgenommen werden.

Décoration de la Porsche Boxster special edition
L'unique Porsche Boxster special edition exposée au Salon de l'Automobile de Tokyo avait une carrosserie et des roues à rayons peints en jaune vif. Cependant, les propriétaires souhaitant customiser leur Boxster peuvent choisir une teinte à leur gré. La peinture des détails doit s'effectuer durant l'assemblage.

APPLYING DECALS

【スライドマークの貼りかた】

- ① 貼りたいマークをハサミで切りぬきます。
- ② マークをぬるま湯に10秒ほどひたしてからタオル等の布の上におきます。
- ③ 台紙のはしを手で持ち、貼るところにマークをスライドさせてモデルに移してください。
- ④ 指に少し水をつけてマークをぬらしながら、正しい位置にずらしません。
- ⑤ やわらかい布でマークの内側の気泡をおし出しながら、おしつけるようにして水分をとります。

DECAL APPLICATION

1. Cut off decal from sheet.
2. Dip the decal in tepid water for about 10 sec. and place on a clean cloth.
3. Hold the backing sheet edge and slide decal onto the model.
4. Move decal into position by wetting decal with finger.
5. Press decal gently down with a soft cloth until excess water and air bubbles are gone.

ANBRINGUNG DES ABZIEHBILDES

1. Abziehbild vom Blatt ausschneiden.
2. Das Abziehbild ungefähr 10 Sek. in lauwarmes Wasser tauchen, dann auf sauberen Stoff legen.
3. Die Kante der Unterlage halten und das Abziehbild auf das Modell schieben.
4. Das Abziehbild an die richtige Stelle schieben und dabei mit dem Finger das Abziehbild naßmachen.
5. Das abziehbild mit weichem Stoff ganz andrücken, bis kein überflüssiges Wasser und keine Luftblasen mehr vorhanden sind.

APPLICATION DES DÉCALCOMANIES

1. Découpez la décalcomanie de sa feuille.
2. Plongez la décalcomanie dans de l'eau tiède pendant 10 secondes environ et posez sur un linge propre.
3. Retenez la feuille de protection par le côté et glissez la décalcomanie sur le modèle réduit.
4. Placez la décalcomanie à l'endroit voulu en lamouillant avec un de vos doigts.
5. Pressez doucement la décalcomanie avec un tissu doux jusqu'à ce que l'eau en excès et les bulles aient disparu.

MARKING

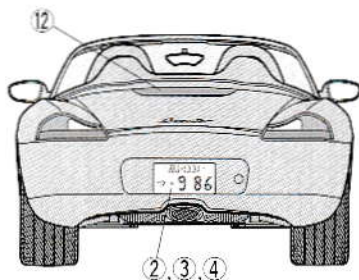
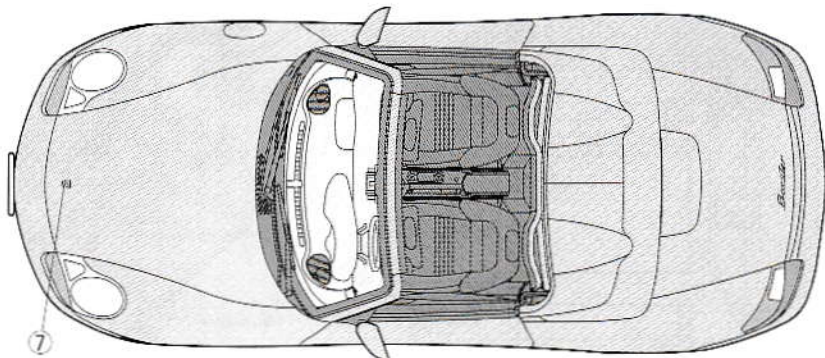
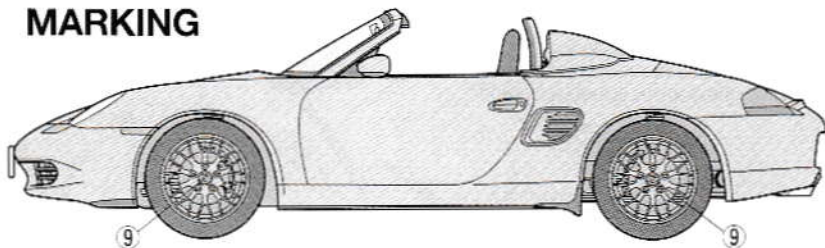

《ノーマル仕様》

Normal version
Normalversion
Version normale

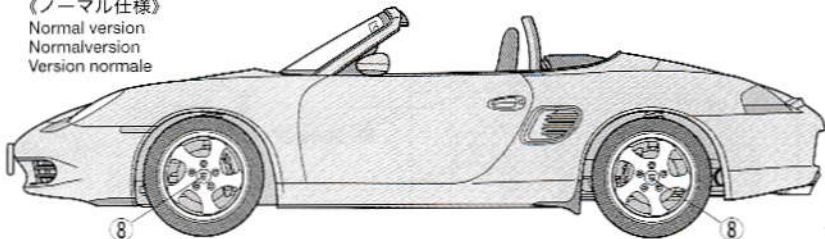

AFTER MARKET SERVICE CARD

When purchasing Tamiya replacement parts, please take or send this form to your local Tamiya dealer so that the parts required can be correctly identified and supplied. Please note that specifications, availability and price are subject to change without notice.

Parts code	ITEM 24249
9332265	Body
9002841	A Parts
0000546	B Parts
0000046	C Parts
0000048	D Parts
9002843	E Parts
9402265	Tire Bag
9442023	2x3mm Poly Cap (4 pcs.)
1402482	Decal
1422242	Masking Seal
1052509	Instructions

《郵便振替のご利用法》郵便局の払込用紙の通信欄にこのカードを参考にITEM番号、スケール、製品名、部品名、数量を必ずご記入ください。振込人住所欄には電話番号もお書きいただき、口座番号・00810-9-1118、加入者名・田宮模型でお振込ください。

《電話でのご注文もご利用いただけます。》パーツ代金に加え、代引き手数料(315円)をご負担いただければ、代金着払で電話でのご注文も承ります。

《タミヤカード》タミヤカードを利用されますと部品の入手が早く簡単です。詳しくは、カスタマーサービスでお問合わせください。

PORSCHE special edition Boxster



1/24スポーツカーシリーズNO 249 ポルシェ ボクスター スペシャル エディション

部品をなくしたり、こわした方は、下のステッカーが貼られたカスタマーサービス取次店でご注文いただけます。当社カスタマーサービスに直接ご注文する場合は、このカードの必要部品を○でかこみ代金を現金書留または、定額小為替(100円以下は切手可)と一緒に申し込みにください。なお、ご注文にはタミヤカードや郵便振替もご利用いただけます。

《お問い合わせ電話番号》
 静岡 054-283-0003
 東京 03-3899-3765 (静岡へ自動転送)
 営業時間・平日 8:00~20:00・土、日、祝日 8:00~17:00

ボディ	9332265	530円
Aパーツ	9002841	650円
Bパーツ	0000546	580円
Cパーツ	0000046	410円
Dパーツ	0000048	500円
Eパーツ	9002843	380円
タイヤ袋詰(ポリキャップ含む)	9402265	280円
2x3mmポリキャップ(4個)	9442023	120円

マーク	200円	1402482
マスキングステッカー	200円	1422242
説明図	320円	1052509

For Japanese use only! ITEM 24249

住所

電話 () -

氏名

★上記の価格は予告なく変更となる場合があります。

タミヤ・ホームページ: www.tamiya.com

