

FERRARI 360 MODENA

YELLOW VERSION

1/24 SPORTS CAR SERIES NO.242



1/24スポーツカーシリーズNO.242
フェラーリ 360 モデナ
イエローバージョン

Sparked by the stunning debut of the 308GTB at the 1975 Paris Salon de l'Automobile, the evolution of Ferrari's V8 berlinetta (coupé) goes on and on. March of 1999 saw the fifth incarnation of the class, when the radically innovative 360 Modena was unveiled at that year's International Geneva Motor Show. The vibrant styling of the 360 Modena was left to the charge of inspired designer, Sergio Pininfarina, who has collaborated with Ferrari for over 50 years. Perhaps the most salient characteristic of car is the glass-installed hatch, which slopes down from the rear of the roof and reveals the engine bay below. Also new on a Ferrari road car, is the use of aluminum to build the entire frame, with even the body-shell and chassis components fabricated of aluminum. The 360 Modena

Seit der Initialzündung durch das verblüffende Debüt des 308GTB beim Pariser Automobilsalon geht die Entwicklung von Ferrari's V8 Berlinetta (Coupé) weiter und weiter. Der März 1999 sah die fünfte Neuauflage dieser Klasse, als der komplett nagelneue 360 Modena beim Internationalen Automobilsalon von Genf dieses Jahres vorgestellt wurde. Die schwungvollen Linien des 360 Modena hatte man dem begnadeten Designer Sergio Pininfarina überlassen, der schon seit mehr als fünfzig Jahren mit Ferrari zusammengearbeitet hatte. Wahrscheinlich das hervorstechendste Merkmal dieses Autos ist die in Glas ausgeführte Haube, welche vom Ende des Dachs heruntergezogen ist, und den Blick auf den darunterliegenden Motorraum freigibt. Völlig neu an einem straßenzugelassenen Ferrari Auto ist auch die Verwendung von Aluminium für den Bau des gesamten Rahmens, wobei sogar Karosserie und Fahrgestellteile aus Aluminium ge-

Depuis les débuts remarquables de la 308GTB au Salon de l'Automobile de Paris 1975, l'évolution du coupé Ferrari V8 Berlinetta se poursuit encore aujourd'hui. En mars 1999 est apparue la quatrième déclinaison de cette classe, la très innovante 360 Modena présentée au Salon International de l'Automobile de Genève. L'étude de style de sa carrosserie a été confiée au designer de talent Sergio Pininfarina qui collabore depuis plus de 50 ans avec Ferrari. La caractéristique la plus remarquable de la voiture est son capot transparent dans le prolongement du pavillon offrant une vue complète du compartiment moteur. Autre nouveauté sur une Ferrari de route, la structure porteuse entièrement réalisée en aluminium et certains éléments de châssis et de carrosserie usinés dans ce même matériau. La 360 Modena a été intensivement testée (5.400 heures) dans la

1975年のパリサロンでデビューした308GTB以来、フェラーリの主力モデルとして進化を続けてきたミッドシップV型8気筒ベルリネッタ(クーペ)。その第5世代が1999年のジュネーブショーで発表された360モデナです。クラシック・フェラーリのデザインモチーフを生かして躍動感あふれる面で構成されたフォルムは、長年フェラーリのデザインを手がけるピニンファリーナが担当。それまでのフラットなエンジンカバーに変えて、ルーフ後端からスムーズに下がるハッチゲートを採用し、そこにガラスをはめ込んで外からエンジンが見えるという演出が施されているのも大きな特長です。アルミ製ボディの下には、高い剛性を持つ総アルミ製のスペースフレーム構造が隠され、さらにサスペンションアームやリヤサブフレームなど各部にアルミ材を多用して軽量な車体に仕上げられています。また5400時間にも及ぶ風洞実験により空力特性が磨き上げられ、車体後部下面は純レーシングカーのCカーを

underwent extensive testing (5400 hours) in Ferrari's wind tunnel. This allowed for the optimization of its aerodynamics, which are further bolstered by a diffuser on the undersurface of the car. Its powerplant consists of a normally aspirated, 400 hp, 3.6-liter, 40-valve, 8-cylinder engine. The 360 Modena is available with either the standard longitudinal gearbox with 6 forward gears and one reverse, or the electrohydraulic system (F1-type), which allows for gear shifting by paddles installed behind the steering wheel. All this hardware provides an impressive maximum speed of over 295km/h, and acceleration of 0-100km/h in a mere 4.5 seconds. The 360 Modena was named for the birthplace of company founder, Enzo Ferrari.

fertigt sind. Der 360 Modena wurde einer ausführlichen Testreihe (5400 Stunden) in Ferrari's Windkanal unterzogen. Dies gestattete die Optimierung seiner Aerodynamik, die zusätzlich durch einen Diffusor an der Fahrzeugunterseite Unterstützung findet. Sein Triebwerk besteht aus einem Saugmotor mit 400PS, 3.6 Litern, 40 Ventilen und acht Zylindern. Der 360 Modena ist entweder mit einem Standard-Längsgetriebe mit 6 Vorwärtsgängen und einem Rückwärtsgang erhältlich, oder einem elektrohydraulischen System (nach Art F1), welches den Gangwechsel über eine Art Paddel ermöglicht, das hinter dem Lenkrad eingebaut ist. Diese gesamte Hardware sorgt für die beeindruckende Spitzengeschwindigkeit von mehr als 295 km/h und eine Beschleunigung von 0 auf 100 km/h in lediglich 4.5 Sekunden. Der 360 Modena erhielt seinen Namen nach der Geburtsstadt des Firmengründers Enzo Ferrari.

soufflerie Ferrari. Cela a permis l'optimisation de l'aérodynamique, encore accrue par la présence d'un diffuseur sous la voiture. Le groupe propulseur est constitué d'un moteur atmosphérique 8 cylindres, 3.6 litres, 40 soupapes développant 400 chevaux. La 360 Modena est disponible avec une boîte longitudinale standard à 6 rapports avant plus marche arrière ou une boîte électro-hydraulique (type F1) avec passage des rapports commandé par des basculeurs situés derrière le volant. Tous ces équipements permettent à la voiture d'atteindre l'impressionnante vitesse de 295 km/h et d'accélérer de 0 à 100 km/h en à peine 4,5 secondes. La 360 Modena tire son nom de la ville de naissance du fondateur de la firme, Enzo Ferrari.

思わせるディフューザー構造を採用。高速走行時に大きなダウンフォースを発生して走行安定性を高めます。ミッドシップに縦置きされる3.6ℓ90度V型8気筒DOHC5バルブエンジンは、可変吸気システム、可変バルブタイミングなどの電子デバイスにより400馬力のハイパワーと低回転での厚いトルク特性を実現。スロットルコントロールは電子制御のドライブ・バイ・ワイヤーが採用されています。また6速マニュアルミッションに加え、クラッチ操作を無くして、ステアリングホイール裏のパドルでシフトアップ・ダウンの操作が行えるF1仕様も用意。しかも電子制御スロットルとの組み合わせにより、シフトダウン時には自動的に回転数を上げてスムーズなギヤチェンジが行われます。フェラーリのもてる最新技術を注いで開発され、創設者、エンツォ・フェラーリ生誕の地名を与えられた360モデナは、21世紀を担うスーパースポーツとして、世界中の自動車ファンの羨望を集めたのです。

作る前にかならず
お読みください。
READ BEFORE ASSEMBLY.
ERST LESEN - DANN BAUEN.
A LIRE AVANT ASSEMBLAGE.



commencer l'assemblage. La construction du modèle par un enfant doit s'effectuer sous la surveillance d'un adulte.

●Enlever le revêtement chromé des parits à encoller.

●用意する工具 / Tools recommended /
Benötigtes Werkzeug / Outilsage nécessaire

接着剤 (プラスチック用)

Cement
Kleber
Colle



ニッパー

Side cutters
Seitenschneider
Pince coupante

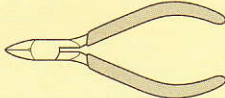

ナイフ

Modeling knife
Modellmesser
Couteau de modélisme

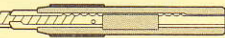

ピンセット

Tweezers
Pinzette
Précettes



ピンバイス (ドリル刃1mm)

Pin vise (1mm drill bit)
Schraubstock (1mm Spiralbohrer)
Outil à percer (1mm de diamètre)

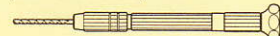

塗装指示のマークです。タミヤカラーのカラーナンバーで指示しました。
This mark denotes numbers for Tamiya Paint colors. / Dieses Zeichen gibt die Tamiya-Farbnummern an. / Ce signe indique la référence de la peinture TAMIYA à utiliser.

TS-16 ●イエロー / Yellow / Gelb / Jaune

TS-29 ●セミグロスブラック / Semi gloss black /
Seidenglanz Schwarz / Noir satiné

X-6 ●オレンジ / Orange / Orange / Orange

X-11 ●クロームシルバー / Chrome silver / Chrom-
Silber / Aluminium chromé

X-18 ●セミグロスブラック / Semi gloss black /
Seidenglanz Schwarz / Noir satiné

X-26 ●クリアーオレンジ / Clear orange / Klar-Orange
/ Orange translucide

X-27 ●クリアーレッド / Clear red / Klar-Rot / Rouge
translucide

X-31 ●チタンゴールド / Titanium Gold / Titan-Gold /
Or Titanium

X-32 ●チタンシルバー / Titanium Silver / Titan-Silber /
Argent Titanium

XF-1 ●フラットブラック / Flat black / Matt Schwarz
/ Noir mat

XF-7 ●フラットレッド / Flat red / Matt Rot / Rouge
mat

XF-15 ●フラットフレッシュ / Flat flesh / Fleischfarben
Matt / Chair mate

XF-16 ●フラットアルミ / Flat aluminum / Matt
Aluminium / Aluminium mat

XF-56 ●メタリックグレイ / Metallic grey / Grau-Metallic
/ Gris métallisé

●このキットは組み立てモデルです。作る前に必ず説明書を最後までお読みください。また小学生などの低年齢の方が組み立てる時は、保護者の方もお読みください。
●接着剤や塗料は、必ずプラスチック用をお使いください (別売)。

●Read carefully and fully understand the instructions before commencing assembly. A supervising adult should also read the instructions if a child assembles the model.

●Remove plating from areas to be cemented.

●Bevor Sie mit dem Zusammenbau beginnen, sollten Sie alle Anweisungen gelesen und verstanden haben. Fall sein Kind das Modell zusammenbaut, sollte ein beaufsichtigender Erwachsener die Bauanleitung ebenfalls gelesen haben.

●An den Klebestellen muß die Chromschicht abgeschabt werden.

●Bien lire et assimiler les instructions avant de

注意

●工具の使用には十分注意してください。特にナイフ、ニッパーなどの刃物によるケガや事故に注意してください。

●接着剤や塗料は使用する前にそれぞれの注意書きをよく読み、指示に従って正しく使用し、使用する時は換気に十分注意してください。

●小さなお子様のいる所での工作はやめてください。小さな部品の飲み込みや、ビニール袋をかぶったの窒息などの危険な状況が考えられます。

CAUTION

●When assembling this kit, tools including knives are used. Extra care should be taken to avoid personal injury.

●Read and follow the instructions supplied with paint and/or cement, if used (not included in kit). Use plastic cement and paints only.

●Keep out of reach of small children. Children must not be allowed to suck any part, or pull vinyl bag over the head.

VORSICHT!

●Beim Zusammenbau dieses Bausatzes werden Werkzeuge einschließlich Messer verwendet. Zur Vermeidung von Verletzungen ist besondere Vorsicht angebracht.

●Wenn Sie Farben und/oder Kleber verwenden (nicht im Bausatz enthalten), beachten und befolgen Sie die dort beiliegenden Anweisungen. Nur Klebstoff und Farben für Plastik verwenden.

●Bausatz von kleinen Kindern fernhal-

ten. Verhüten Sie, daß Kinder irgendwelche Bauteile in den Mund nehmen oder Plastiktüten über den Kopf ziehen.

PRECAUTION

●L'assemblage de ce kit requiert de l'outillage, en particulier des couteaux de modélisme. Manier les outils avec précaution pour éviter toute blessure.

●Lire et suivre les instructions d'utilisation des peintures et ou de la colle, si utilisés (non éinclus dans le kit). Utiliser uniquement une colle et des peintures spéciales pour le polystyrène.

●Garder hors de portée des enfants en bas âge. Ne pas laisser les enfants mettre en bouche ou sucer les pièces, ou passer un sachet vinyl sur la tête.

1 シャーシ下面の組み立て Chassis (undersurface) Chassis (unterseite) Châssis (dessous)

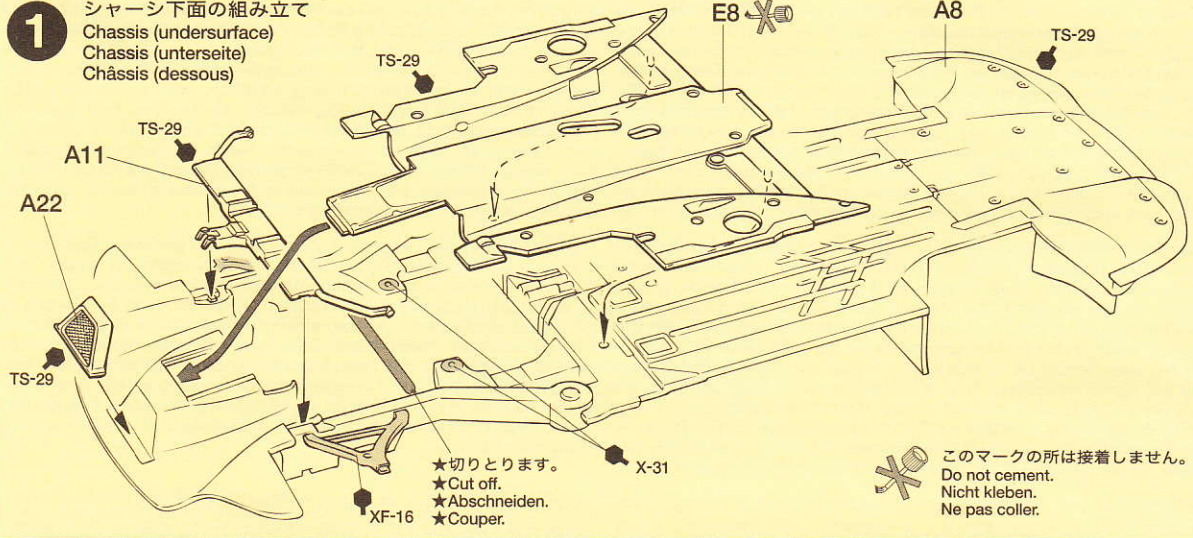

★切りとります。
★Cut off.
★Abschneiden.
★Couper.

このマークの所は接着しません。
Do not cement.
Nicht kleben.
Ne pas coller.

★部品はニッパーでていねいに切り取り、切り口はカッターナイフできれいにします。

★Cut off parts using side cutters and flatten using modeling knife.

★Die Teile mit einem Seitenschneider abzwickeln und Grat mit Modellbaumesser glätten.

★Détacher les pièces au moyen de pinces coupantes et aplatir avec un couteau de modélisme.

★一度部品を仮に組み合わせて (仮組) みて、接着面を確かめます。

★Attach parts temporarily to confirm cement position prior to apply cement.

★Die Teile vorübergehend anbringen, um vor dem Klebstoffauftrag die Klebestellen zu erkennen.

★Fixer temporairement les pièces pour s'assurer de leur placement correct avant d'appliquer la colle.

★メッキ部を接着する際は、必ず接着面のメッキをはがしてください。

★Remove plating from areas to be cemented.

★An den Klebestellen muß die Chromschicht abgeschabt werden.

★Enlever le revêtement chromé des parties à encoller.

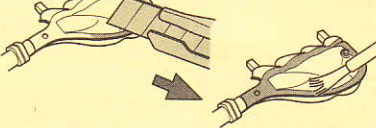
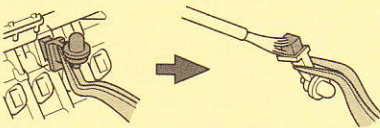
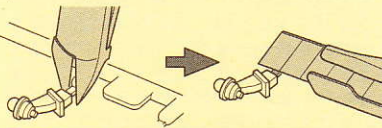

2 エンジンの組み立て
 Engine assembly
 Motor-Zusammenbau
 Assemblage du moteur

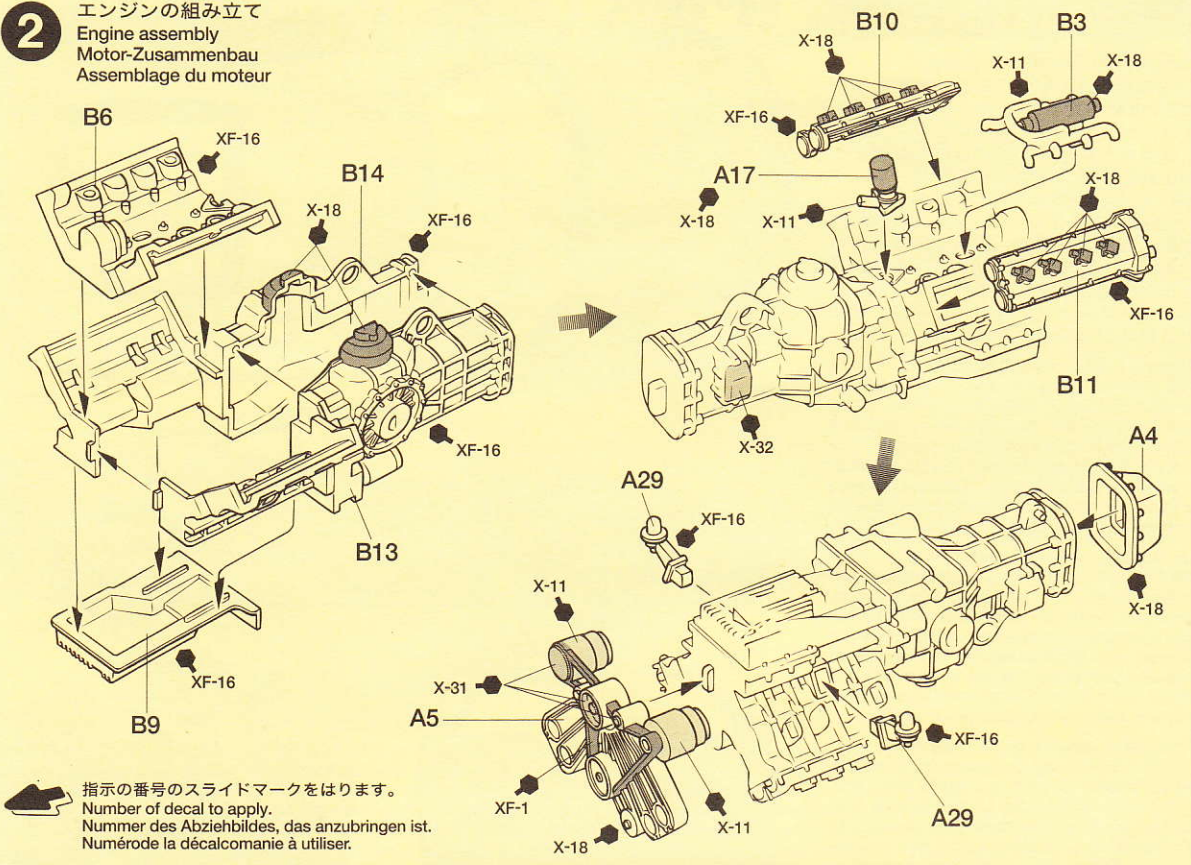

指示の番号のスライドマークをはります。
 Number of decal to apply.
 Nummer des Abziehbildes, das anzubringen ist.
 Numéro de la décalcomanie à utiliser.

3 内装の組み立て
 Interior assembly
 Innenraum-Zusammenbau
 Assemblage de l'habitacle

★内装色はブラックをメインに指示しました。()内の指示はベージュの場合です。
 ★In instruction, interior is colored in black. () denotes beige interior.
 ★In der Bauanleitung hat der Innenraum schwarze. () stehen für Beiges Innenraum.
 ★Dans ces instructions, l'intérieur est noir. () indique l'intérieur beige.

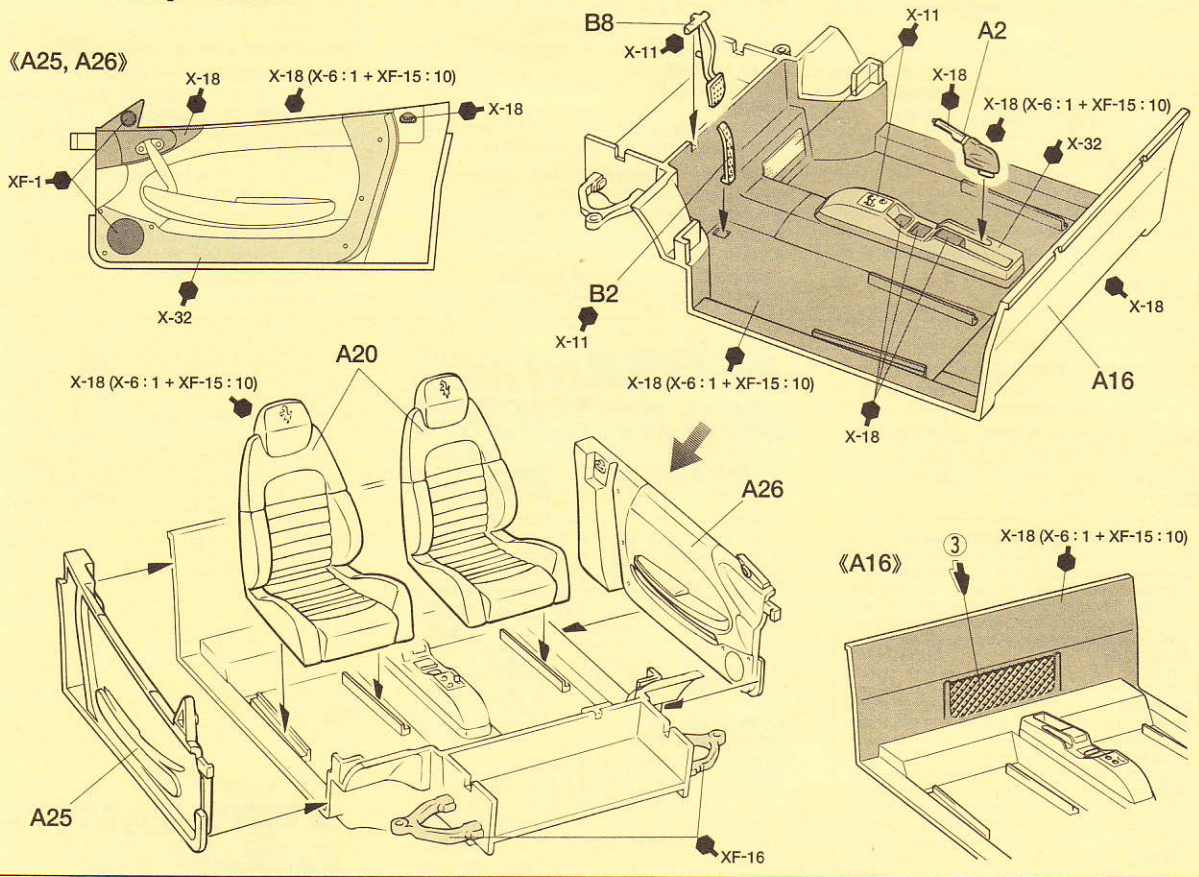

4 ダッシュボードの取り付け
Attaching dashboard
Armaturenbrett-Einbau
Fixation du tableau de bord

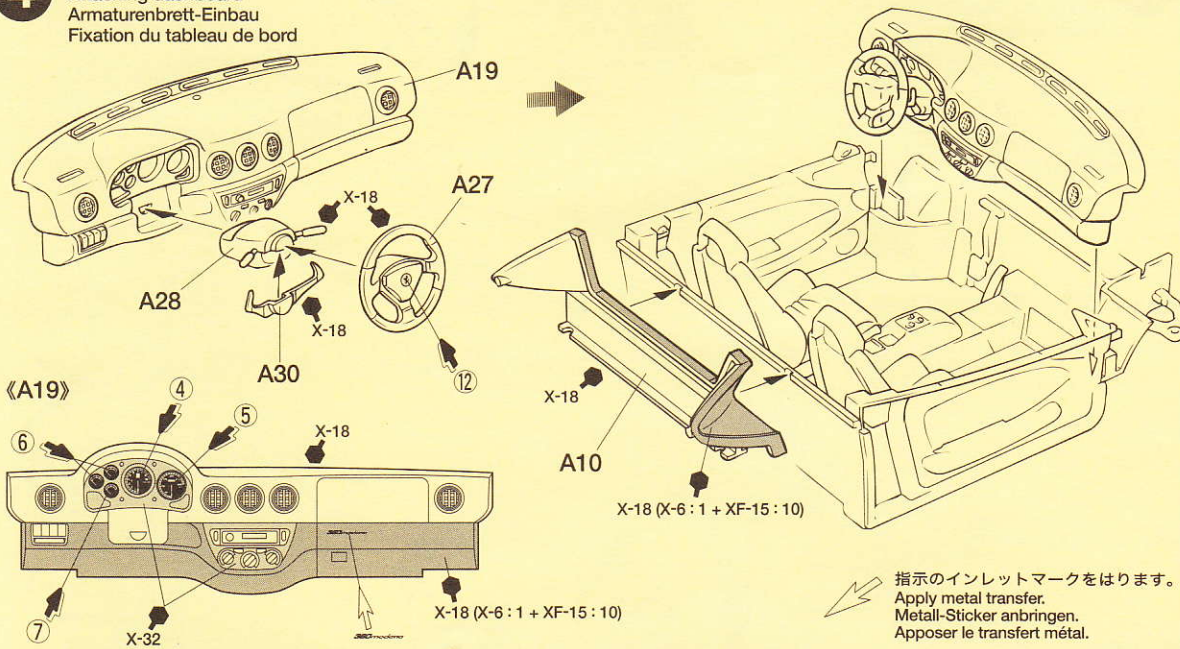

5 フロントサスペンションの組み立て
Front suspension
Vorderradaufhängung
Suspension avant

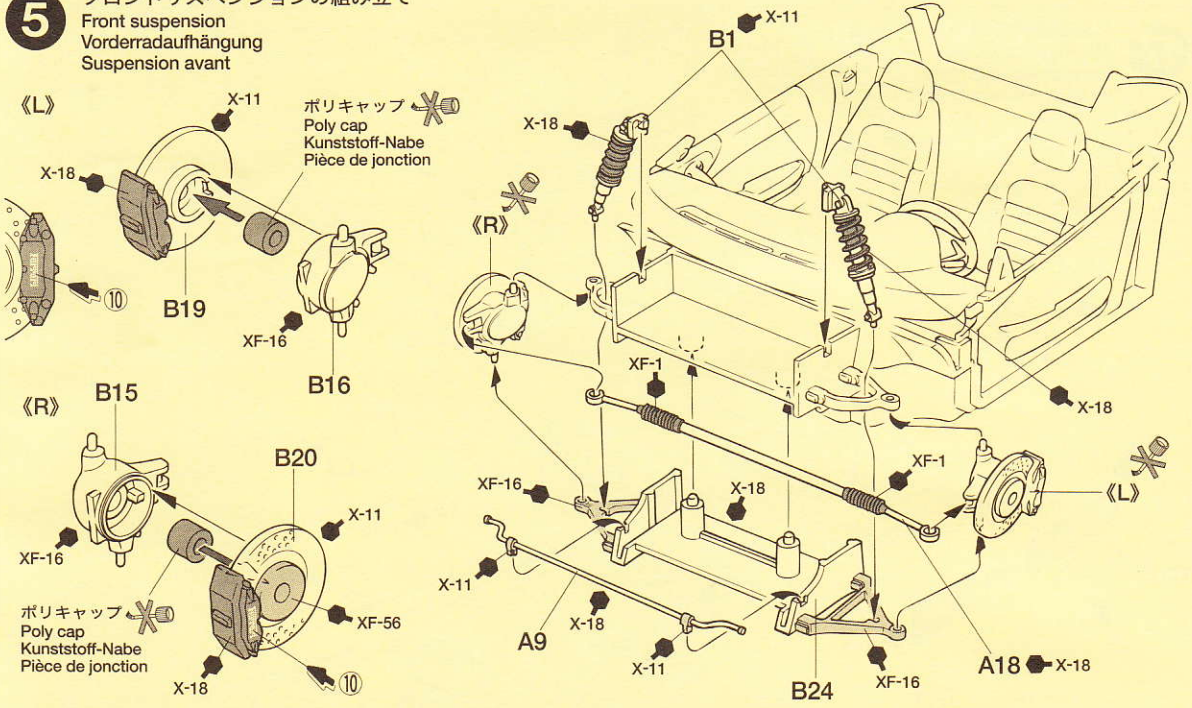

《インレットマークの貼り方》

- ① 貼りたいマークを、台紙ごとカッターナイフなどで切り取ります。
- ② 台紙からマークのついた透明なシールをはがして、所定の位置にシールを貼り付けます。
- ③ シールの上から、ボールペンのふたなどでマークを車体に強くこすりつけます。
- ④ 車体にマークがしっかり付いているかどうか、確かめながらゆっくりとシールをはがします。

HOW TO APPLY METAL TRANSFERS

- ① Cut around metal transfer using a sharp modeling knife.
- ② Remove the metal transfer and transparent film from lining, using tweezers.
- ③ Place the film and metal transfer into position and rub the metal parts lightly.
- ④ Carefully peel away the transparent film from model and metal transfer, making sure the metal stays on the model.

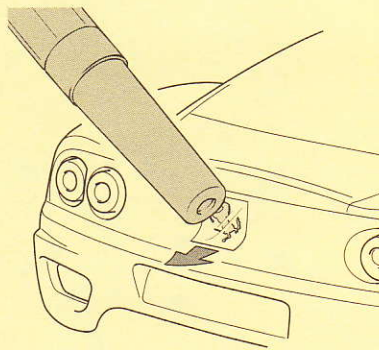

WIE METALL-STICKER ANGEBRACHT WERDEN

- ① Schneiden Sie mit einem scharfen Modelliermesser um den Metall-Sticker herum.
- ② Entfernen Sie mit einer Pinzette den Metall-Sticker und die Transparentfolie von den Kennzeichnungslinien.
- ③ Die Folie und den Metall-Sticker an die entsprechende Stelle plazieren und festrubbeln.
- ④ Schaben Sie die Transparentfolie vorsichtig von dem Modell und dem Metall-Sticker ab und stellen Sie sicher, daß das Metall nicht mit abgezogen wird.

COMMENT APPLIQUER LES TRANSFERTS METAL

- ① Découper le motif à l'aide d'un couteau de modéliste pointu.
- ② Retirer le transfert métal et le film transparent du support à l'aide de précelles.
- ③ Placer le film et le transfert métal à l'endroit souhaité puis frotter fermement.
- ④ Enlever délicatement le film transparent en s'assurant que le métal ne se décolle pas du modèle.

6 内装の取り付け
Attaching interior
Innenraum-Einbau
Fixation de l'habitacle

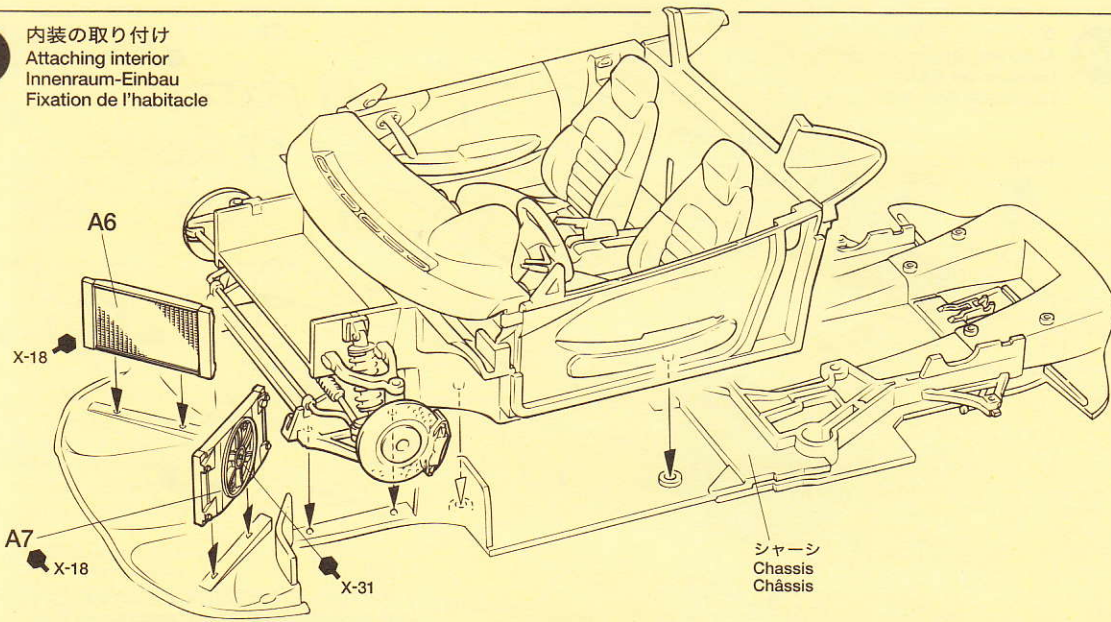

7 エンジンの取り付け
Attaching engine
Motor-Einbau
Mise en place du moteur

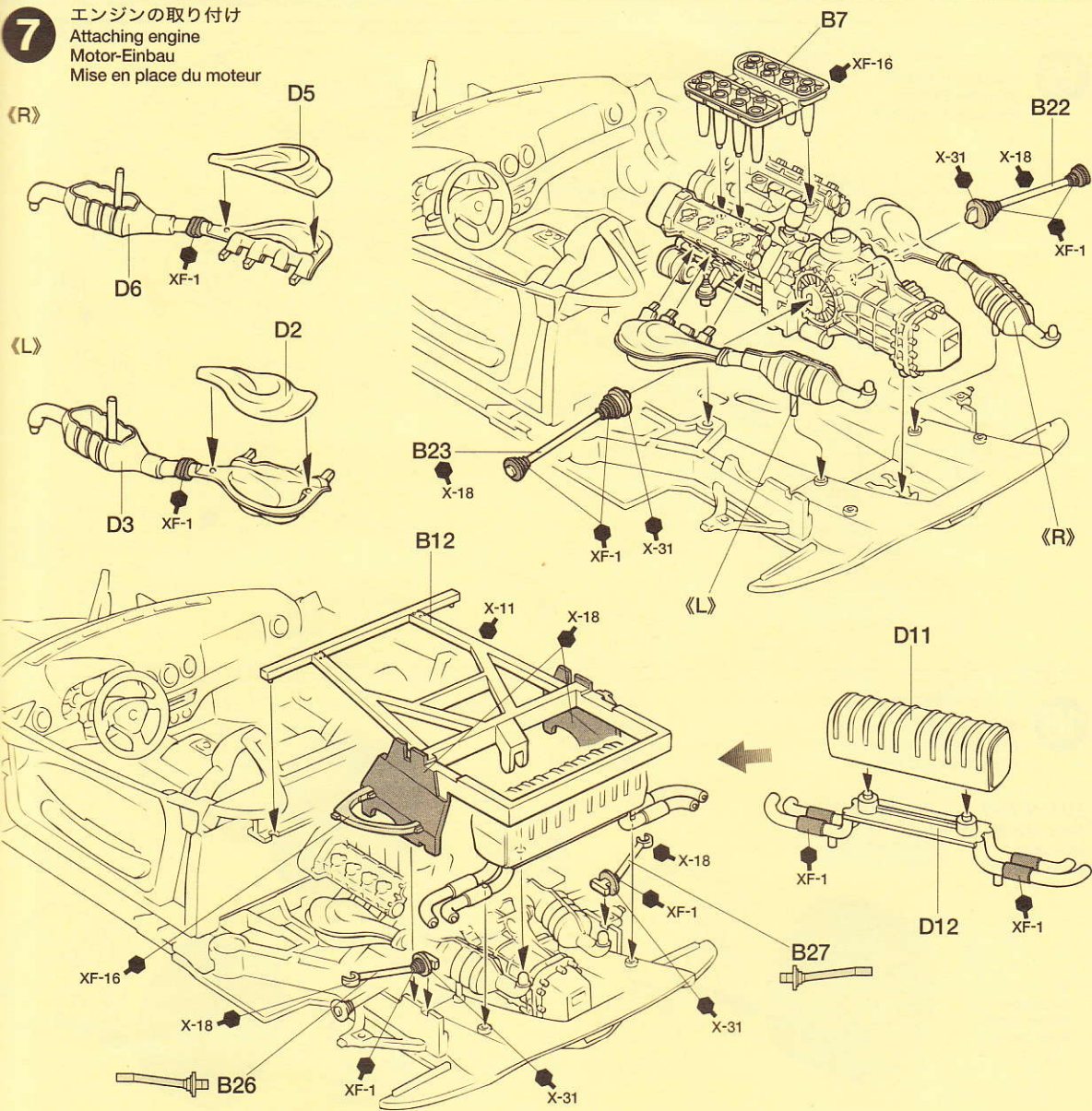

8 リヤサスペンションの組み立て
Rear suspension
Hinterradaufhängung
Suspension arrière

《エアチャンバー》
Air chamber
Luftkammer
Chambre à air

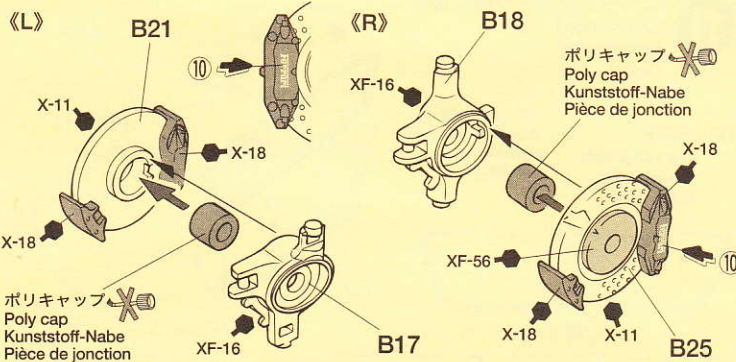
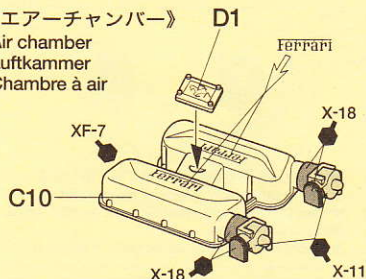

9 リヤサスペンションの取り付け
Attaching rear suspension
Hinterradaufhängung-Einbau
Fixation de la suspension arrière

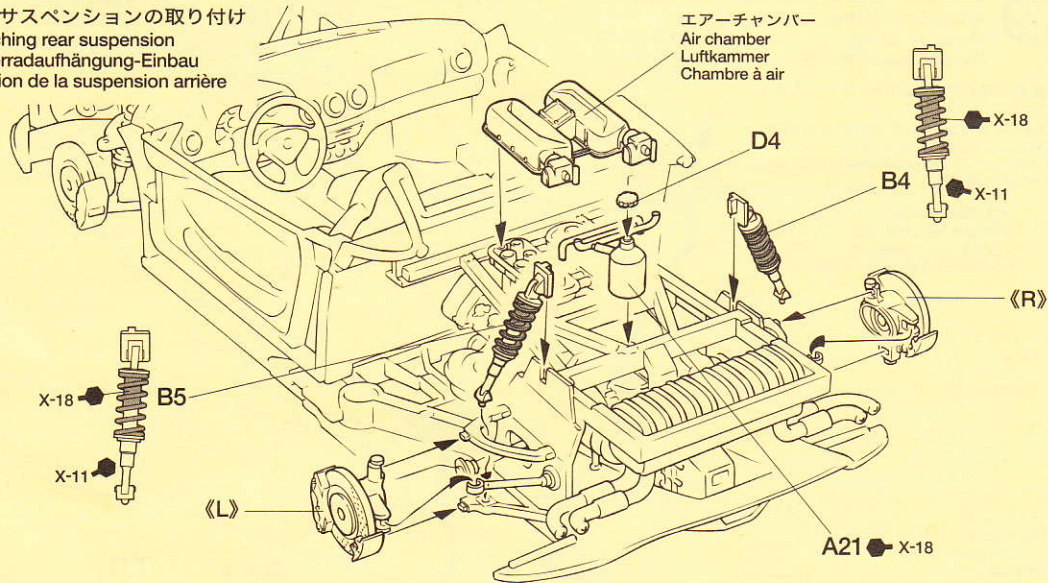

10 ウィンドウ部品の組み立て
Windows
Scheiben
Vitres

《リヤハッチ》
Rear hatch
Hinterer-luke
Panneau arrière

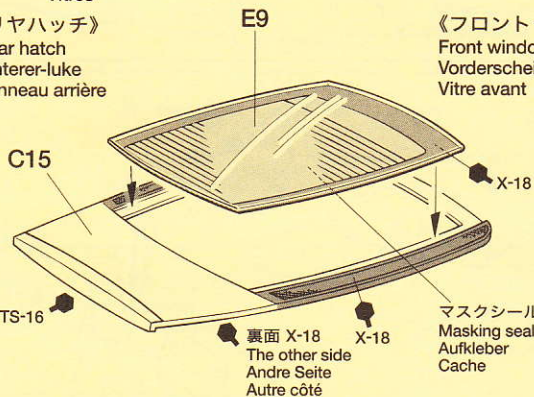

《フロントウィンドウ》
Front window
Vorderscheiben
Vitre avant

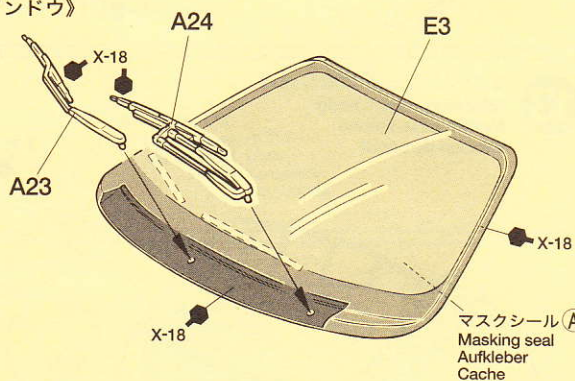

★ウィンドウマスクシールは内側から貼り、内側から塗装します。
★Mask off from inside noting the points described below. Paint from inside.
★Von der Innenseite abkleben und dabei untenstehende Punkte beachten. Von der Innenseite lackieren.
★Masquer la face intérieure en suivant les points mentionnés ci dessous. Peindre par l'intérieur.

《マスクシールの貼り方》

●ウィンドウ部品を塗装するときはマスクシールを使用します。マスクシールは場所にあったシールを貼ってください。
①ウィンドウの彫刻にあわせて内側(室内側)からマスクシールを貼ります。隙間から塗料が入らないようにしっかり貼ります。
②説明書の中で指示された部分をタミヤカラーで塗装してください。スプレーを使用するときはマスクシールの貼られていない面もマスクングテープ(別売)でマスクングしてください。
③塗料が完全に乾ききる前にマスクングをはがします。

●Paint windows using masking seals included in kit. Masking seal numbers correspond to

parts numbers.

① Refer to the instructions and mask off windows from inside (interior) using masking seals included in kit.
② Paint windows with Tamiya paints. When using spray paint, mask off the other sides using masking tape (available separately).
③ Before paint has completely cured, remove masking seals.

●Die Fenster unter Verwendung der beiliegenden Abkleber lackieren. Die Nummer der Abkleber entspricht der Teilenummer.

① Beachten Sie die Bauanleitung und kleben Sie Fenster von innen (Innenraum) mit den im Bausatz enthaltenen Abklebern ab.
② Lackieren Sie die Fenster mit Tamiya-Farben.

Bei Verwendung von Sprühfärbem ist auch die Rückseite unter Verwendung von (getrennt erhältlichem) Abklebeband abzukleben.
③ Abkleber vor dem endgültigen Trocknen der Farbe anziehen.

●Peindre les vitres en utilisant les masques inclus dans le kit. Les numéros des masques correspondent aux numéros des pièces.

① Se reporter aux instructions et cacher les vitres de l'intérieur en employant les masques fournis dans le kit.
② Peindre les vitres avec des peintures Tamiya. Si on utilise de la peinture en bombe, cacher les autres zones avec de la bande cache.
③ Enlever les masques avant séchage complet de la peinture.

11 エンジンフードの組み立て
Engine hood
Motorhaube
Capot

《E6 裏面》
The other side
Andre Seite
Autre côté

マスクシール C
Masking seal
Aufkleber
Cache

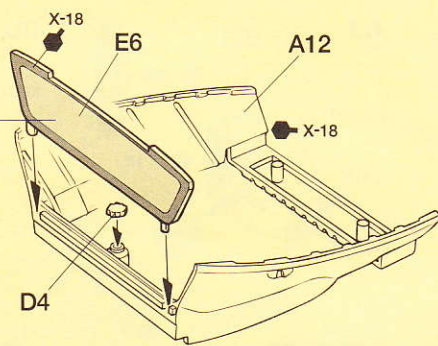
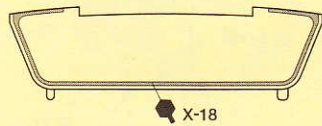

《メッシュ》

Mesh
Gitter
Treillis



★メッシュを原寸図に合わせて切り取ります。
★Cut mesh into size/shape shown above.
★Das Gewebe mit einer Schere gemäß Abbildung zuschneiden.
★Découper le treillis au moyen de ciseaux.

12 ウィンドウ部品の取り付け
Attaching windows
Scheiben-Einbau
Fixation des vitres

※接着が乾くまでセロファンテープで固定します。
※Temporarily hold with cellophane tape.
※Mit Tesa vorläufig festhalten.
※Maintenir en place provisoirement avec du ruban adhésif.

★後ろ側からはめ込みます。
★Attach from the rear.
★Erst hinten einbauen.
★Attacher d'abord l'arrière.

メッシュ
Mesh
Gitter
Treillis

※リヤハッチ
※Rear hatch
※Hinterer-Luke
※Panneau arrière

マスクシール E
Masking seal
Aufkleber
Cache

E10

A1 X-18

フロントウィンドウ
Front window
Vorderscheiben
Vitre avant

ボディ
Body
Karosserie
Carrosserie

X-18

X-18

E11

マスクシール D
Masking seal
Aufkleber
Cache

X-18

《E10, E11 表面》

Outer surface
Außenseite
Côté supérieure

X-18 C1

13 エンジンフードの取り付け
Attaching engine hood
Motorhaube-Einbau
Fixation de capot

エンジンフード
Engine hood
Motorhaube
Capot

E4

C6

A13

X-26

X-11

X-18

X-18

A14

C7

TS-16

X-11

X-26

E5

TS-16

《E4, E5 表面》

Outer surface
Außenseite
Côté supérieure

X-11

14

タイヤハウスの取り付け
Attaching wheel housings
Gehäuse der Räder
Logements des roues

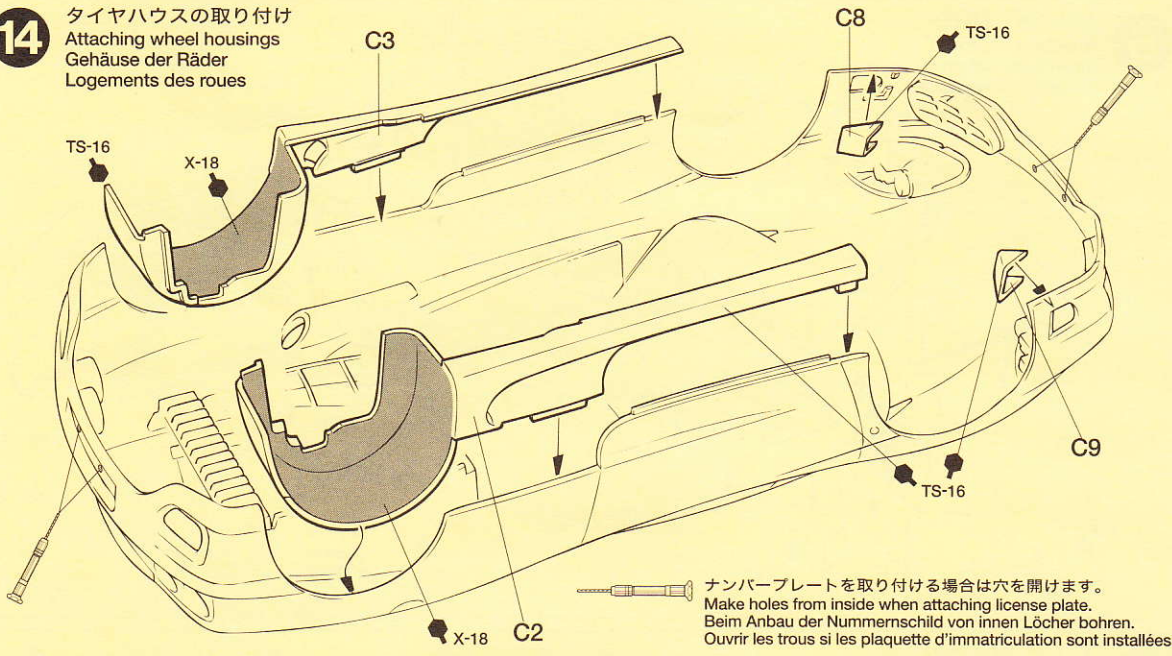

15

シャーシの取り付け
Attaching chassis
Chassis-Einbau
Fixation du châssis

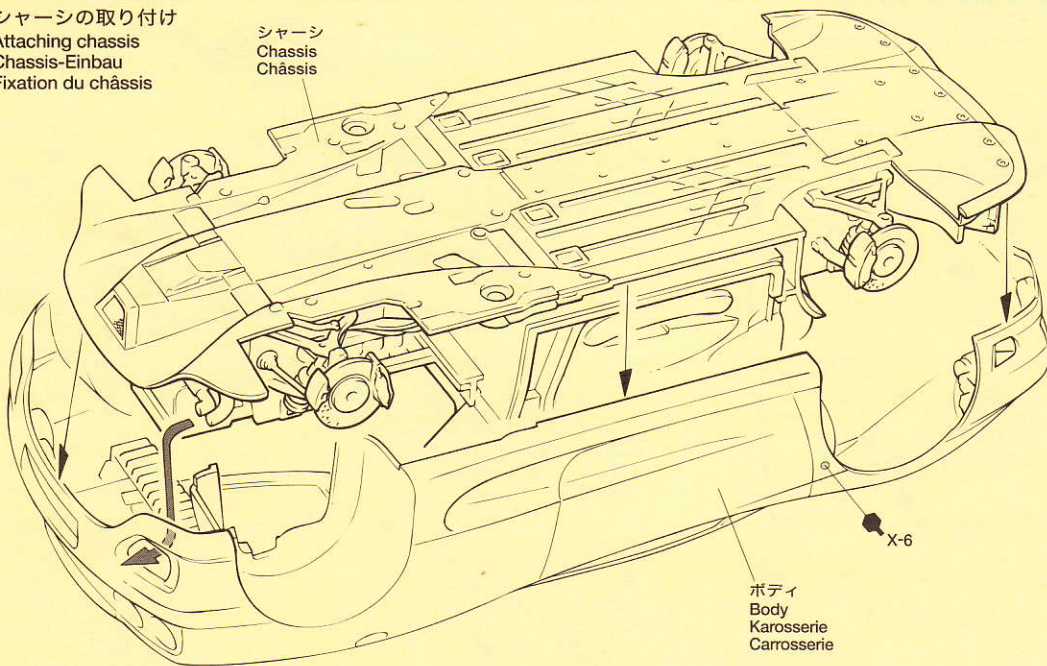

16

タイヤの組み立て
Wheel assembly
Rad-Zusammenbau
Assemblage des roues

《リアタイヤ》
Rear wheel
Hinterrad
Roue arrière
★2個作ります。
★Make 2.
★2 Satz anfertigen.
★Faire 2 jeux.

タイヤ(大)
Tire (large)
Reifen (groß)
Pneu (grande)

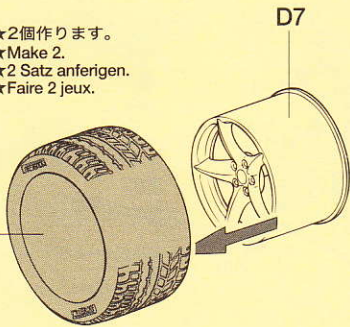

《フロントタイヤ左》
Left front wheel
Vorderrad
Roue avant

タイヤ(小)
Tire (small)
Reifen (klein)
Pneu (petite)

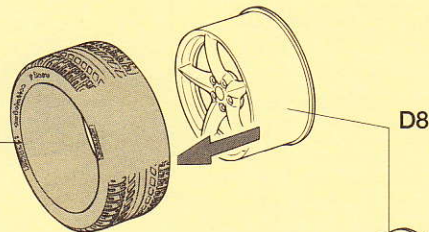

《フロントタイヤ右》
Right front wheel
Vorderrad
Roue avant

タイヤ(小)
Tire (small)
Reifen (klein)
Pneu (petite)

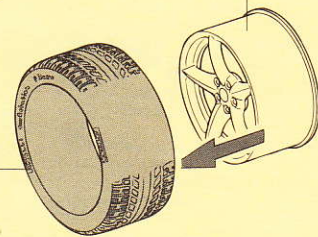

16 タイヤの取り付け
Attaching wheels
Einbau der Räder
Fixation des roues

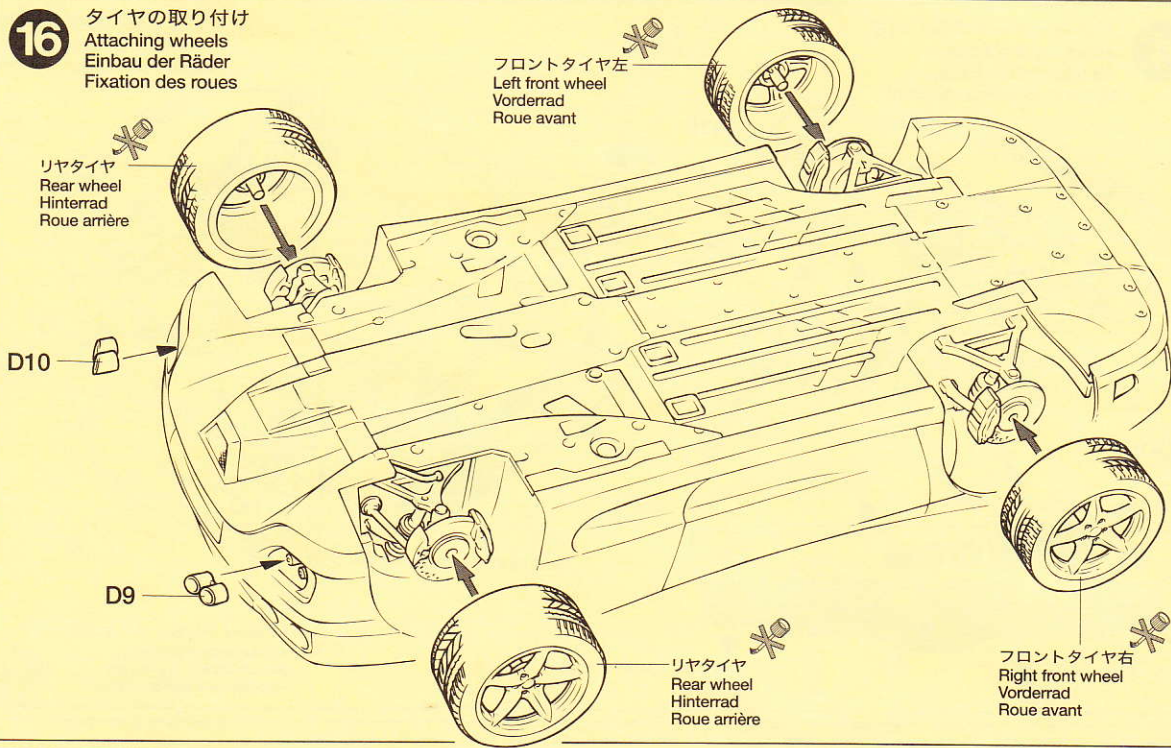

17 外装部品の取り付け
Attaching body parts
Karosserieteile-Einbau
Fixation des accessoires

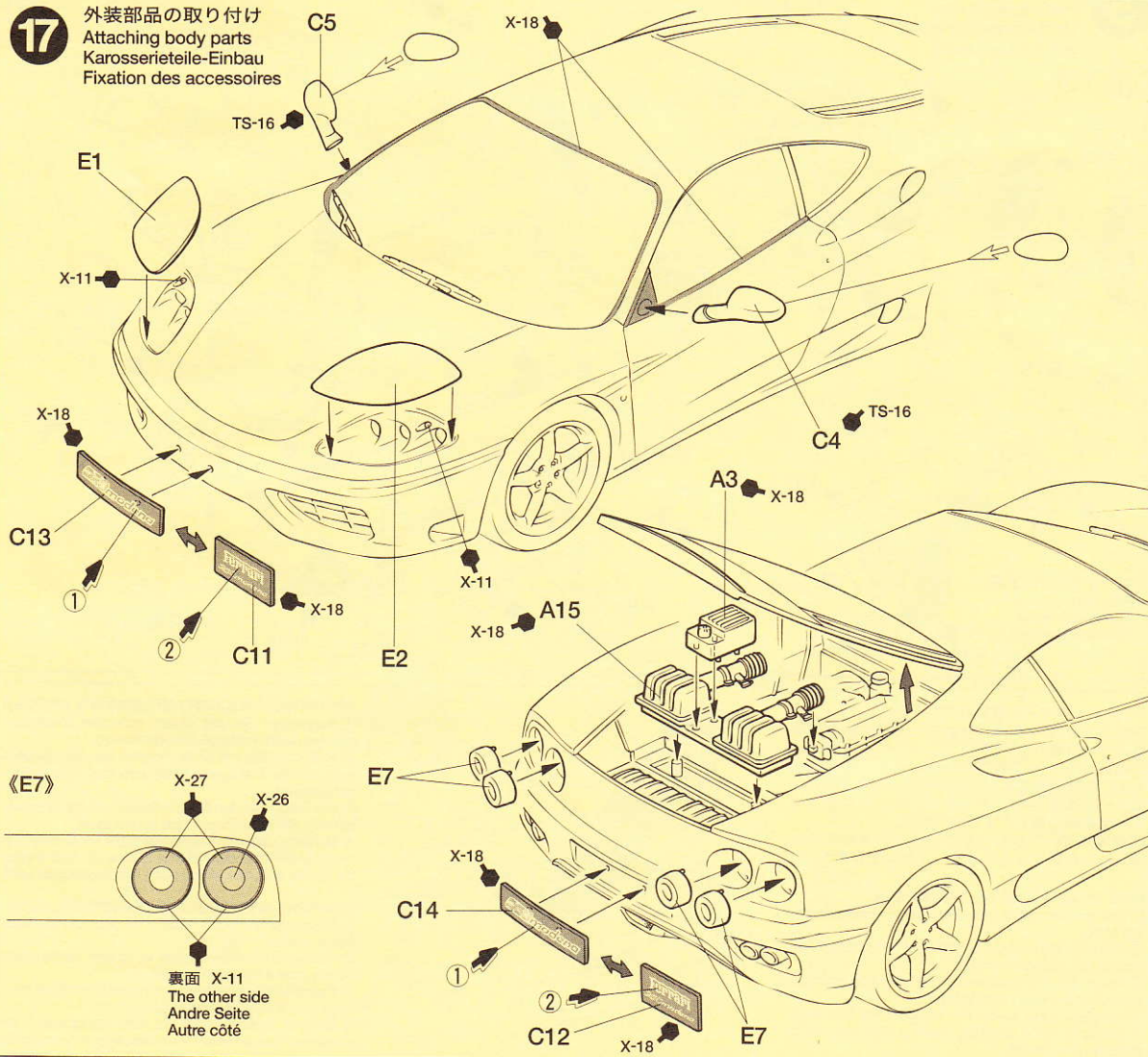

PAINTING

《フェラーリ360モデナの塗装》
1999年のジュネーブショーで発表された21世紀を担うフェラーリのスーパースポーツ、360モデナはロッツ・コルサと呼ばれるレッド、ジアッコ・モデナと呼ばれるイエローをはじめブルー系、グリーン系、ブラック系、ホワイトなど16色のボディカラーと、12色の内装色が揃えられています。説明図ではイエローのボディカラーと、ブラックとベージュの2種類の内装色を指示しました。エンジンやサスペンション、室内など細部の塗装は説明図中を参考にしてください。

Painting the Ferrari 360 Modena
The 360 Modena is available in 16 body colors including red, yellow, blue, green, black, white, etc. Five of the most common colors are shown in this instruction manual. The color of the cockpit interior can be selected from either black or beige. Detailed painting is called out during construction and should be done at that time.

Lackierung des Ferrari 360 Modena
Der 360 Modena ist in 16 Karosseriefarben erhalten, darunter rot, gelb, blau, grün, schwarz, weiß usw. In diesem Handbuch sind fünf der gebräuchlichsten Farben abgebildet. Bei der Cockpit- und Innenraumfarbe kann zwischen schwarz oder beige gewählt werden. Die Detailbemalung ist beim Zusammenbau beschrieben und sollte dort vorgenommen werden.

Décoration de la Ferrari 360 Modena
La 360 Modena est proposée en 16 teintes de carrosserie dont rouge, jaune, bleu, vert, noir, blanc etc. Cinq des teintes les plus courantes sont indiquées dans cette notice. Les aménagements intérieurs sont noir ou beige. La peinture des détails doit s'effectuer durant le montage.

MARKING

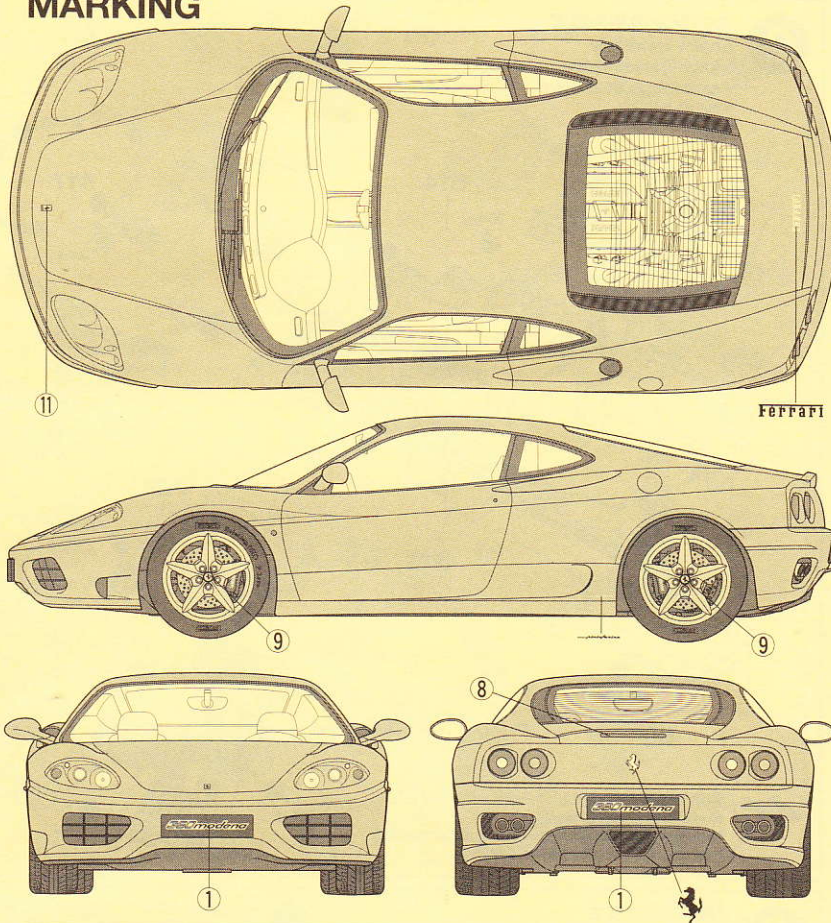

APPLYING DECALS

《スライドマークのほりかた》
①はりたいマークをハサミで切りぬきます。
②マークをぬるま湯に10秒ほどひたしてからタオル等の布の上におきます。
③台紙のはしを手で持ち、貼るところにマークをスライドさせてモデルに移してください。
④指に少し水をつけてマークをぬらしながら、正しい位置にずらしします。
⑤やわらかい布でマークの内側の気泡をおし出しながら、おしつけるようにして水分をとります。

DECAL APPLICATION
1. Cut off decal from sheet.
2. Dip the decal in tepid water for about 10 sec. and place on a clean cloth.
3. Hold the backing sheet edge and slide decal onto the model.
4. Move decal into position by wetting decal with finger.
5. Press decal gently down with a soft cloth until excess water and air bubbles are gone.

ANBRINGUNG DES ABZIEHBILDES
1. Abziehbild vom Blatt ausschneiden.
2. Das Abziehbild ungefähr 10 Sek. in lauwarmes Wasser tauchen, dann auf sauberen Stoff legen.
3. Die Kante der Unterlage halten und das Abziehbild auf das Modell schieben.
4. Das Abziehbild an die richtige Stelle schieben und dabei mit dem Finger das Abziehbild naßmachen.

ben und dabei mit dem Finger das Abziehbild naßmachen.
5. Das abziehbild mit weichem Stoff ganz andrücken, bis kein überflüssiges Wasser und keine Luftblasen mehr vorhanden sind.

APPLICATION DES DECALCOMANIES
1. Découpez la décalcomanie de sa feuille.
2. Plongez la décalcomanie dans de l'eau tiède pendant 10 secondes environ et poser sur un linge propre.
3. Retenez la feuille de protection par le côté et glissez la décalcomanie sur le modèle réduit.
4. Placez la décalcomanie à l'endroit voulu en lamouillant avec un de vos doigts.
5. Pressez doucement la décalcomanie avec un tissu doux jusqu'à ce que l'eau en excès et les bulles aient disparu.

《タミヤカード》
タミヤカードを利用されますと部品の入手が早く簡単です。詳しくは、当社カスタマーサービスまでお問い合わせください。
《電話でのご注文もご利用いただけます。》
パーツ代金に加えて代引き手数料(315円)をご負担いただければ、代金着払いにより電話でのご注文も承ります。

FERRARI YELLOW VERSION 360 MODENA

1/24スポーツカーシリーズNO.242
フェラーリ360モデナ
イエローバージョン



部品をなくしたり、こわした方は、下のステッカーが貼られたカスタマーサービス取次店でご注文いただけます。当社カスタマーサービスに直接ご注文する場合は、このカードの必要部品を○で囲み代金を現金書留または、定額小為替(100円以下は切手可)と一緒に申し込みにください。なお、ご送金にはタミヤカードや郵便振替、代金着払いもご利用いただけます。

タミヤカスタマーサービス取次店
パーツのお取り寄せに大変便利なお店です。
TEL: 054-283-0003

《お問い合わせ番号》
静岡054-283-0003
東京03-3899-3765 (静岡へ自動転送)
営業時間/平日(月～金曜日) ▶ 8:00～20:00
土、日曜日、祝日 ▶ 8:00～17:00

ボディ.....490円 0332286
Aパーツ.....740円 0000381
Bパーツ.....440円 0000382

Cパーツ	430円	0000488
Dパーツ	480円	0000384
Eパーツ	440円	0000386
タイヤ袋詰(ポリキャップ含む)	380円	9402323
メッシュ	170円	4611011
マーク	190円	1402445
インレットマーク	220円	1422208
マスキングステッカー	190円	1422210

★上記の価格は予告なく変更となる場合があります。

For Japanese use only! ITEM 24242

住所

電話 () -

氏名

AFTER MARKET SERVICE CARD
When purchasing Tamiya replacement parts, please take or send this form to your local Tamiya dealer so that the parts required can be correctly identified and supplied. Please note that specifications, availability and price are subject to change without notice.

Parts code	ITEM 24242
0332286	Body
0000381	A Parts
0000382	B Parts
0000488	C Parts
0000384	D Parts
0000386	E Parts
9402323	Tire Bag
4611011	Mesh
1402445	Decal
1422208	Metal Transfer
1422210	Masking Seal
1052457	Instructions

1001 **TAMIYA**
株式会社 タミヤ
静岡市恩田原3-7 〒422-8610