

PENNZOIL NISMO GT-R

(R34) TAMIYA

1/24 SPORTS CAR SERIES NO.216

*DETAILED STATIC DISPLAY MODEL

1/24スポーツカーシリーズNO.216

ペンズオイル・ニスモGT-R (R34)

ディスプレイモデル



Victorious at the 1998 All Japan GT Championships, the Skyline GT-R was adorned in Pennzoil Nismo's trademark black lettering on a bright yellow base. As the defending champions in 1999, Pennzoil Nismo brought out a new machine, the Nissan Skyline GT-R (R34). Except for the roof, the entire body was constructed of carbon, and fit with a sleek rear wing. The fenders were expanded for the oversized tires and the fuel tank was moved inside the wheelbase, reducing handling problems due to changing fuel levels. Its powerplant consists of the RB26DETT 6 cylinder DOHC twin turbo engine, which displaces 2708cc. Taking 2nd place at the Suzuka Circuit, 5th place at the Fuji

Als Sieger bei der 1998er All Japan GT-Meisterschaft war der Skyline GT-R mit dem Markenzeichen von Pennzoil Nismo in schwarzer Schrift auf hellgelbem Grund geschmückt. Um die Meisterschaft 1999 zu verteidigen, brachte Pennzoil Nismo einen neuen Boliden heraus, den Nissan Skyline GT-R (R34). Der Aufbau des Fahrzeugs ist stromlinienförmig und auf das vom Serienmodell her bewährte, stabile Chassis montiert, um im Rennen noch mehr Leistung zu bieten als der Vorgänger. Mit Ausnahme des Dachs ist die gesamte Karosserie aus Karbon aufgebaut, zusätzlich ist sie mit einem glattflächigen Heckflügel ausgerüstet. Die Kotflügel sind entsprechend den überbreiten Reifen verbreitert, der Tank kam innerhalb des Radstands zu liegen, wodurch mit den Handling-Problemen infolge unterschiedlichen Füllstands aufgeräumt wurde. Sein Triebwerk besteht aus dem

Victorieuse du Championnat Japonais GT (JGTC) 1998, la Skyline GT-R portait une décoration jaune très voyante avec les noms Pennzoil Nismo en lettres noires bien en évidence. Pour défendre son titre en 1999, Pennzoil Nismo prépara une nouvelle voiture, la Nissan GT-R (R34). Excepté le pavillon, toute la carrosserie est constituée de carbone. Elle est prolongée par un aileron arrière profilé. Les passages de roues ont été considérablement élargis pour envelopper les pneus ultra-larges et le réservoir déplacé à l'intérieur de l'empattement pour réduire les problèmes d'équilibrage dus à la variation du niveau de carburant. Le moteur est un RB26DETT 6 cylindres double arbres à

鮮やかなイエローのボディカラーに加えて各部にペンズオイルの文字が大きく描かれた、アメリカン・ストックカーを思わせる異色のカラーリングで1998年の全日本GT選手権に参戦したペンズオイル・ニスモチームのスカイラインGT-R。開幕戦で優勝を飾るとともに、安定した速さを見せてこの年のシリーズチャンピオンを獲得して大きな注目を集めました。翌99年、ディフェンディング・チャンピオンのペンズオイル・ニスモチームはニューマシンを投入。ベースはこの年1月にフルモデルチェンジをうけたニッサン・スカイラインGT-R(R34)。先代モデルよりホイールベースを短縮するなどコンパクトに仕上げられ、車体剛性が高められた市販モデルの特長を生かして開発されたGTマシンは、いっそうの戦闘力アップを実現しています。ボディはルーフ以外全てカーボンファイバーで作直され、前後のフェンダーがいわゆるワイドに張り出し、リヤには湾曲した大型ウイングを装備。迫力あふれ

Circuit, and 6th place at the Sugo Circuit, the Skyline steadily accumulated points. After securing 8th place in the qualifying round of the Mine Circuit, the Pennzoil Nismo team set their sights on improving their ranking the following day. The GT-R made its way through the pack, moving up to 2nd position by the final stage of the race. Once the gap between the Skyline and the top-running Castrol Supra was narrowed, a nose-to-nose battle ensued, with neither team willing to give up the lead. At last, the Skyline pulled in front to take the championship in a race that will surely remain in the hearts of spectators, as well as the history books.

RB26DETT 6-Zylinder DOHC Twin-Turbomotor mit einem Hubraum von 2708cm³. Nachdem er sich in den Qualifikationsrunden auf der Mine Rennstrecke den 8. Platz gesichert hatte, setzte das Pennzoil Nismo Team alles daran, die Platzierung am nächsten Tag noch zu verbessern. Dank fehlerfreien Fahrens und einer hervorragenden Boxenarbeit schob sich der GT-R durch den Pulk und lag gegen Ende des Rennens auf dem zweiten Platz. Wieder war die Kluft zwischen Skyline und dem Spitzenfahrzeug Castrol Supra verkleinert worden, es entbrannte ein Kopf-an-Kopf-Rennen, in dem kein Team freiwillig die Führung abtreten wollte. Ganz zum Schluß hatte der Skyline die Nase vorne und holte sich die Meisterschaft in einem Rennen, das bestimmt die Herzen der Zuschauer erobert hat, und das darüber hinaus in die Geschichte eingehen wird.

came en tête et double turbo de 2708cm³. Après n'avoir décroché que la 8^{ème} place des manches qualificatives de l'épreuve course sur le circuit de Mine, le team Pennzoil Nismo comptait faire beaucoup mieux en course. La GT-R remonta en 2^{ème} position dans les derniers tours de la course. Un belle bagarre entre la Skyline et la Castrol Supra de tête s'en suivit, aucune des deux équipes ne voulant laisser passer la victoire. En définitive, la Skyline réussit à passer devant et à remporter du même coup le championnat. Cette course restera dans les annales de la compétition automobile et dans les mémoires de tous ceux qui y ont assisté.

るフォルムは空力的にも優れた仕上がりを見せています。エンジンは熟成の進んだRB26DETT型と呼ばれる総排気量2708ccの直列6気筒DOHCツインターボ。このエンジンにXトラック社製の6速シーケンシャルミッションが組み合わされ、後輪を駆動します。ドライバーはエリック・コマスと前年のフォーミュラ・ニッポンチャンピオンの本山哲のコンビ。第1戦鈴鹿は2位、第2戦富士は5位、第3戦菅生は6位と着実にポイントを重ね、第4戦の美祿では予選8位に付け上位入賞のチャンスを狙います。ミスのない確実な走りとう上位マシンのトラブルもあって徐々に順位を上げたペンズオイル・ニスモGT-Rは、迅速なピットワークも功を奏して終盤には2位までポジションアップ。トップを走行するカストロール・スーブラとの距離をじだいに縮め射撃距離に捉えると、テール・ツーンズ、サイド・バイ・サイドのデッドヒートを展開。レース史上に残るほどの激戦を制して優勝を飾ったのです。

1/24ペンズオイル・ニスモGT-R(和英独仏)



- このキットは組み立てモデルです。作る前に必ず説明書を最後までお読み下さい。また小学生などの低年齢の方が組み立てる時は、保護者の方もお読み下さい。
- 接着剤や塗料は、必ずプラスチック用をお使い下さい。(別売)
- メッキ部品を接着する際は、必ず接着面のメッキをはがして下さい。
- Read carefully and fully understand the instructions before commencing assembly. A supervising adult should also read the instructions if a child assembles the model.
- Remove plating from areas to be cemented.
- Bevor Sie mit dem Zusammenbau beginnen, sollten Sie alle Anweisungen gelesen und verstanden haben. Fall sein Kind das Modell zusammenbaut, sollte ein beaufsichtigender Erwachsener die Bauanleitung ebenfalls gelesen haben.
- An den Klebestellen muß die Chromschicht abgeschabt werden.
- Bien lire et assimiler les instructions avant de

commencer l'assemblage. La construction du modèle par un enfant doit s'effectuer sous la surveillance d'un adulte.
●Enlever le revêtement chromé des parits à encoller.

●用意する工具 / Tools recommended / Benötigtes Werkzeug / Outillage nécessaire

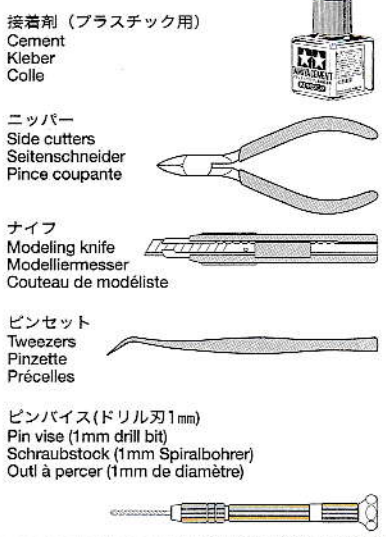

塗装指示のマークです。タミヤカラーのカラーナンバーで指示しました。 This mark denotes numbers for Tamiya Paint colors.

TS	●パールイエロー / Pearl yellow / Perigelb / Jaune Nacré
TS-14	●ブラック / Black / Schwarz / Noir
TS-16	●イエロー / Yellow / Gelb / Jaune
AS-12	●シルバーメタル / Bare-Metal Silver / Blank-Metall Silber / Métal Nu
X-1	●ブラック / Black / Schwarz / Noir
X-7	●レッド / Red / Rot / Rouge
X-11	●クロームシルバー / Chrome silver / Chrom-Silber / Aluminium chromé
X-12	●ゴールドリーフ / Gold leaf / Gold Glänzend / Doré
X-13	●メタリックブルー / Metallic blue / Blau-Metallik / Bleu métallisé
X-18	●セミグロスブラック / Semi gloss black / Seidenglanz Schwarz / Noir satiné
X-26	●クリアーオレンジ / Clear orange / Klar-Orange / Orange translucide
X-27	●クリアーレッド / Clear red / Klar-Rot / Rouge translucide
XF-1	●フラットブラック / Flat black / Matt Schwarz / Noir mat
XF-4	●イエローグリーン / Yellow green / Grüngelb / Vert jaune
XF-16	●フラットアルミ / Flat aluminum / Matt Aluminium / Aluminium mat
XF-28	●ダーク銅パー / Dark Copper / Dunkles Kupfer / Cuivre foncé
XF-56	●メタリックグレイ / Metallic grey / Grau-Metallik / Gris métallisé
XF-59	●デザートイエロー / Desert yellow / Sandgelb / Jaune désert
XF-63	●ジャーマングレイ / German grey / Deutsches Grau / Gris Panzer

注意

- 工具の使用には十分注意して下さい。特にナイフ、ニッパーなどの刃物によるケガや事故に注意して下さい。
- 接着剤や塗料は使用する前にそれぞれの注意書きをよく読み、指示に従って正しく使用し、使用する時は換気に十分注意して下さい。
- 小さなお子様がいる所での工作はやめて下さい。小さな部品の飲み込みや、ビニール袋をかぶつての窒息などの危険な状況が考えられます。

CAUTION

- When assembling this kit, tools including knives are used. Extra care should be taken to avoid personal injury.

- Read and follow the instructions supplied with paint and/or cement, if used (not included in kit). Use plastic cement and paints only.
- Keep out of reach of small children. Children must not be allowed to suck any part, or pull vinyl bag over the head.

VORSICHT!

- Beim Zusammenbau dieses Bausatzes werden Werkzeuge einschließlich Messer verwendet. Zur Vermeidung von Verletzungen ist besondere Vorsicht angebracht.
- Wenn Sie Farben und/oder Kleber verwenden (nicht im Bausatz enthalten), beachten und befolgen Sie die dort beiliegenden Anweisungen. Nur Klebstoff und Farben für Plastik verwenden.
- Bausatz von kleinen Kindern fernhalten.

ten. Verhüten Sie, daß Kinder irgendwelche Bauteile in den Mund nehmen oder Plastiktüten über den Kopf ziehen.

PRECAUTION

- L'assemblage de ce kit requiert de l'outillage, en particulier des couteaux de modélisme. Manier les outils avec précaution pour éviter toute blessure.
- Lire et suivre les instructions d'utilisation des peintures et ou de la colle, si utilisés (non inclus dans le kit). Utiliser uniquement une colle et des peintures spéciales pour le polystyrène.
- Garder hors de portée des enfants en bas âge. Ne pas laisser les enfants mettre en bouche ou sucer les pièces, ou passer un sachet vinyl sur la tête.

1 エンジンの組み立て
Engine assembly
Motor-Zusammenbau
Assemblage du moteur

《ラジエター》
Radiator
Kühler
Radiateur

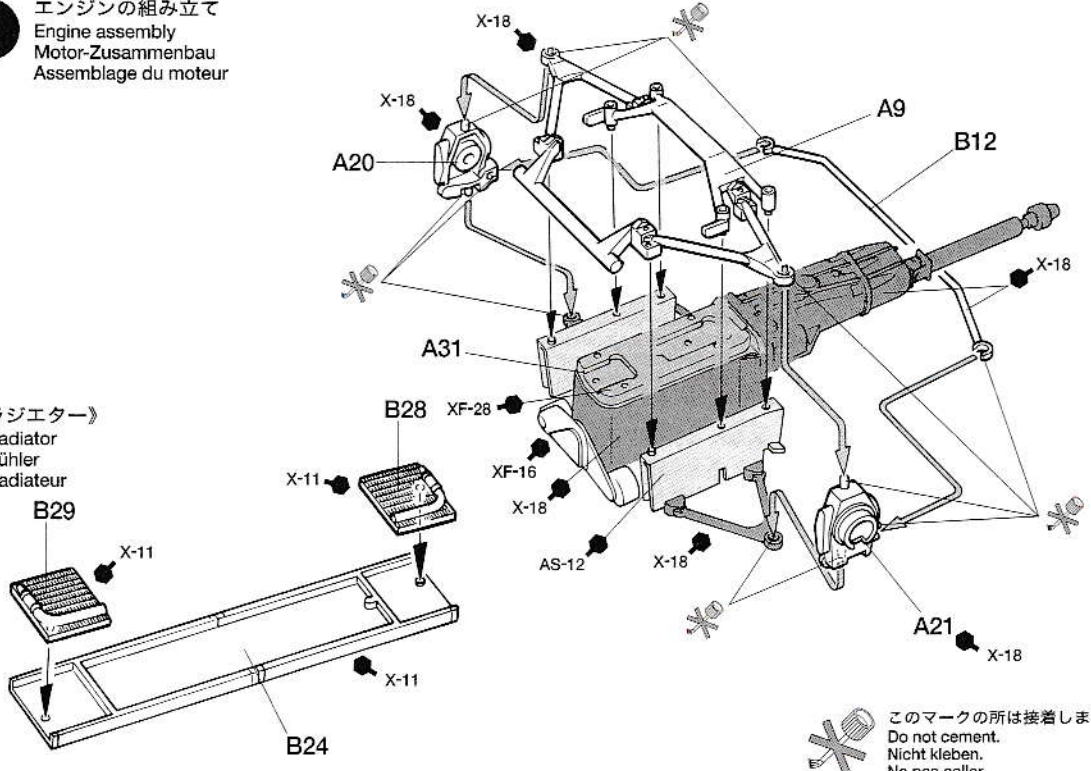

このマークの所は接着しません。
Do not cement.
Nicht kleben.
Ne pas coller.

2 フロントサスペンションの取り付け
 Attaching front suspension
 Vorderradaufhängung-Einbau
 Fixation de la suspension avant



指示の番号のスライドマークをはります。
 Number of decal to apply.
 Nummer des Abziehbildes, das anzubringen ist.
 Numéro de la décalcomanie à utiliser.

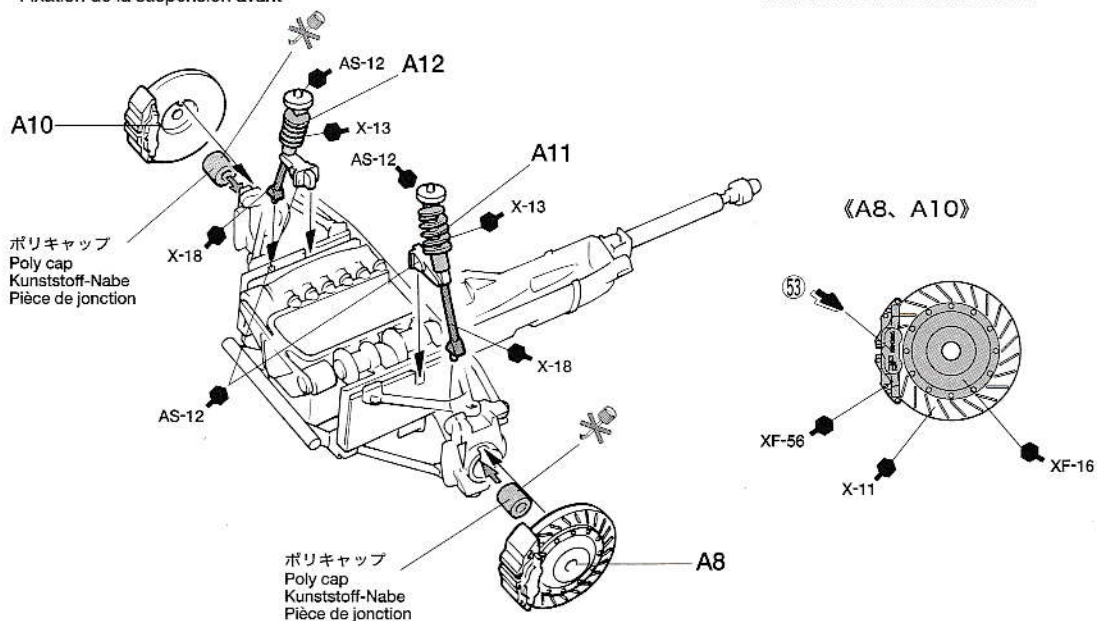

3 エンジンの取り付け
 Attaching engine
 Motor-Einbau
 Mise en place du moteur

エンジン
 Engine
 Motor
 Moteur

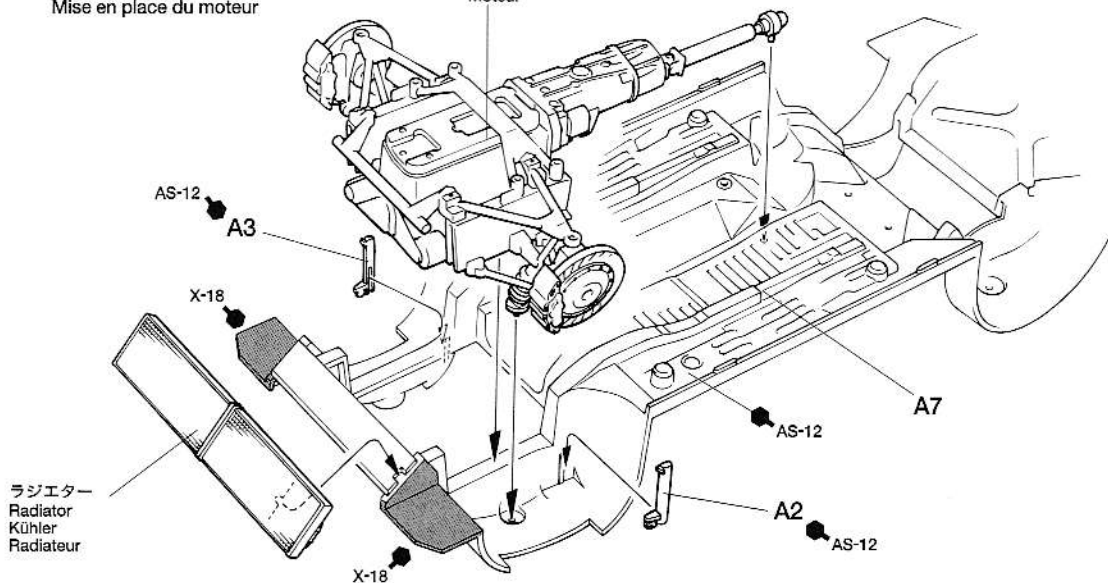

4 マフラーの組み立て
 Exhaust
 Auspuffrohr
 Echappements

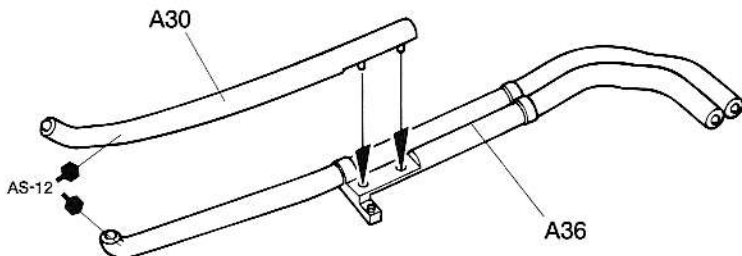

5 マフラーの取り付け
Attaching exhaust
Einbau des Auspuffs
Fixation des échappements

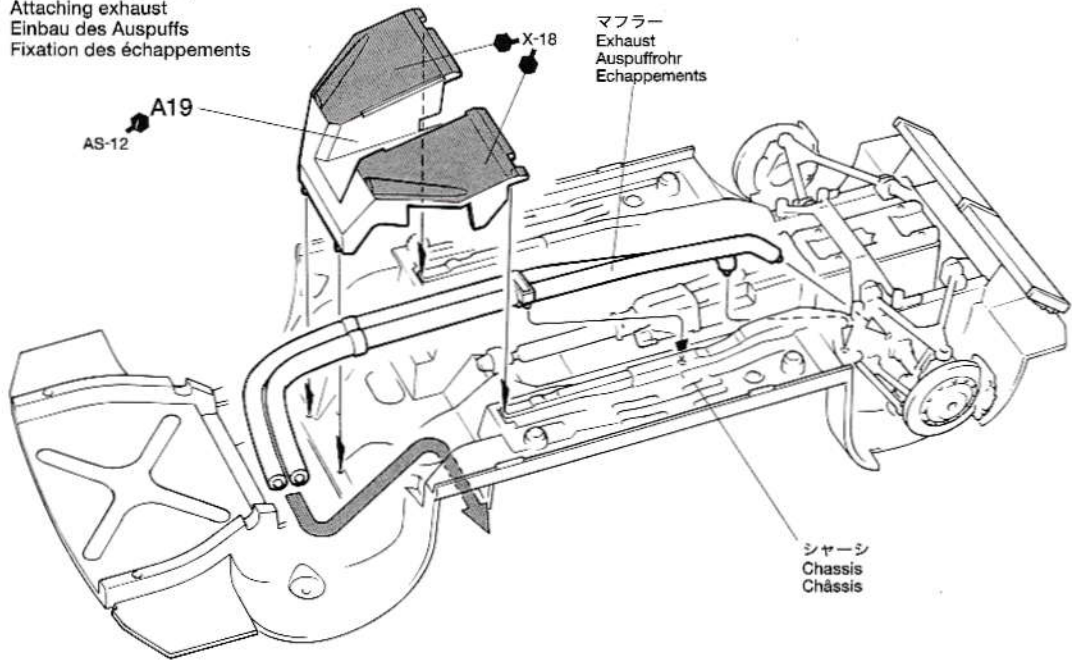

6 リヤサスペンションの組み立て
Rear suspension
Hinterradaufhängung
Suspension arrière

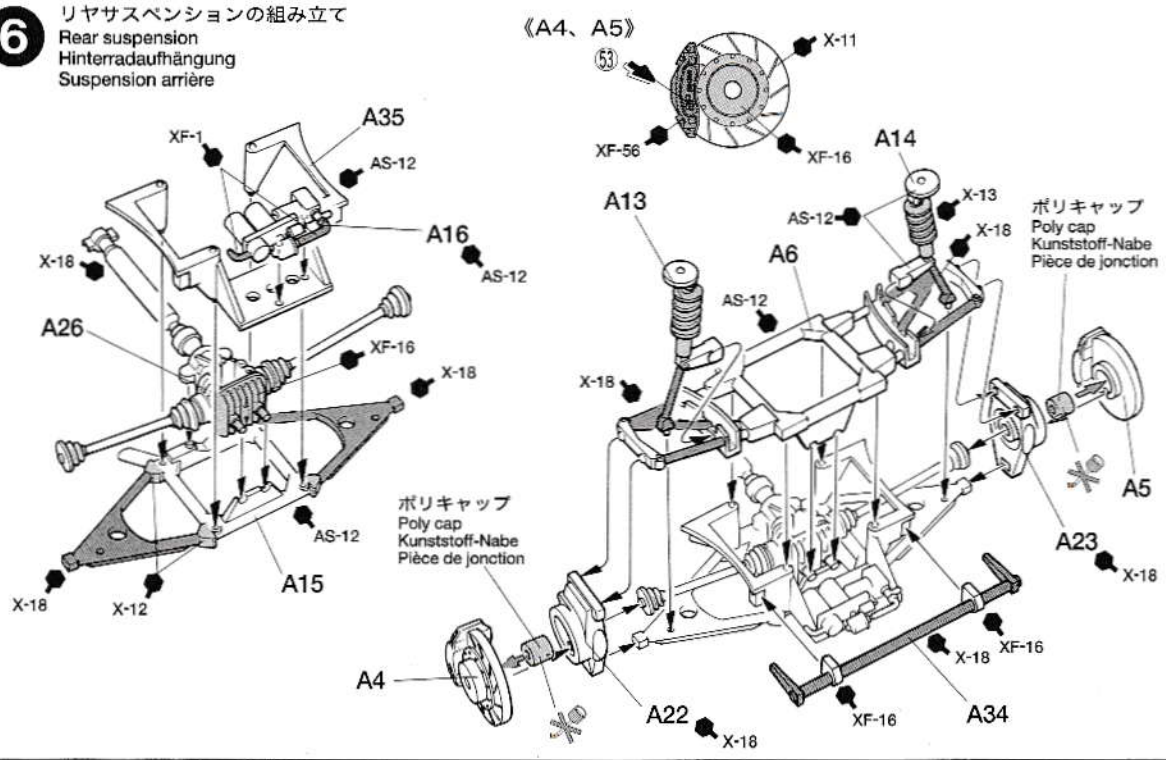

7 タイヤの組み立て
Wheel assembly
Rad-Zusammenbau
Assemblage des roues

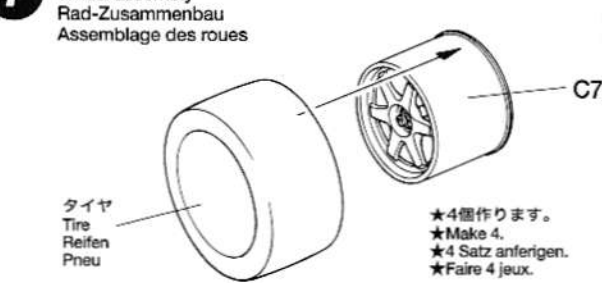

《ホイールのマーキングと塗装》
Wheel markings and painting
Markenzeichen und Lackierung des Rades
Peinture et marquages des jantes

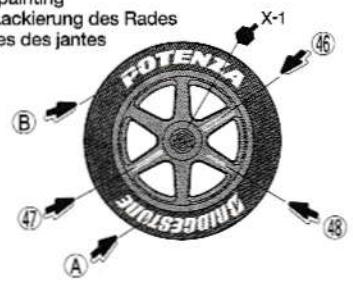

★4個作ります。
★Make 4.
★4 Satz anfertigen.
★Faire 4 jeux.

8

リヤサスペンションの取り付け
Attaching rear suspension
Hinterradaufhängung-Einbau
Fixation de la suspension arrière

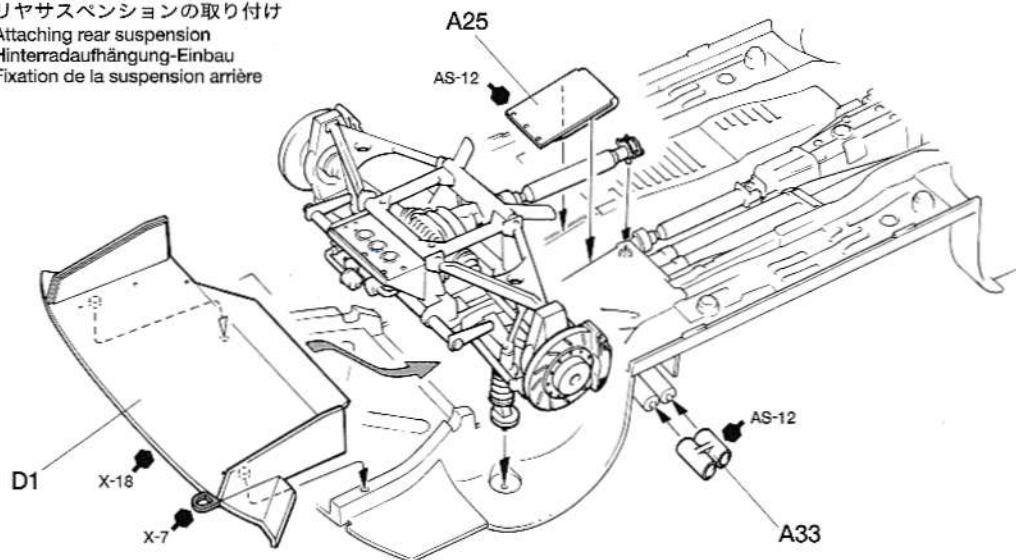

9

タイヤの取り付け
Attaching wheels
Einbau der Räder
Fixation des roues

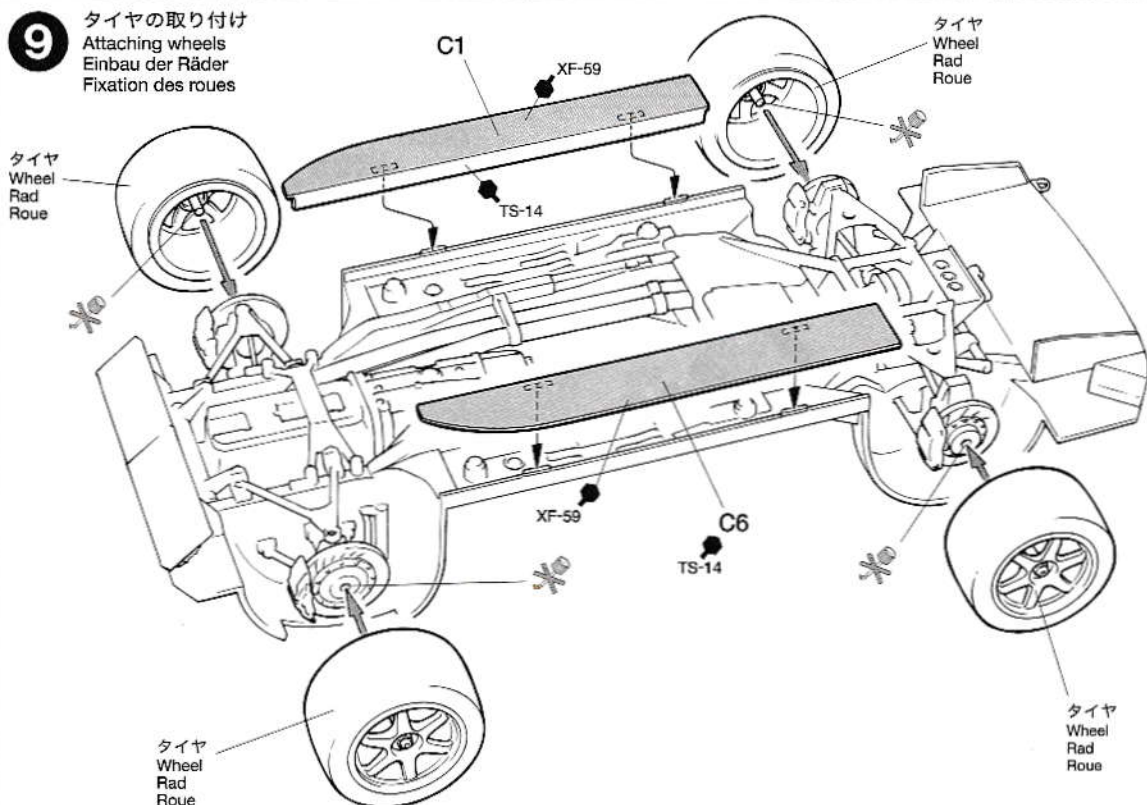

《タイヤマークの貼り方》

タイヤマークは保護紙、マークが印刷されたマーク紙、台紙からなっています。

①マークを貼る部分のほこりや油気などをぬらした布で拭き取って下さい。

②保護紙を取り去ります。(マーク面を汚さないように注意します。)マークより少し大きめにカッターなどで切れ目を入れ、台紙からマークをはがします。

③文字が正しく読めるように、マーク紙を裏返しにしてタイヤに合わせ、指でこすってマークを貼り付けます。

④マーク紙の上から水を付けた指で、マーク部をなでるようにします。

⑤しばらくしてマークがタイヤに貼り付いたら、ゆっくりマーク紙をはがします。

⑥マークをはがしたあとは、水気をやわらかい布などでふきとって下さい。

HOW TO APPLY TIRE DECALS

Tire decals have an adhesive surface, and are covered by thin protective paper.

① Wipe tire surface with a damp cloth.

② Remove protective paper. Be careful not to soil the adhesive surface. Cut out decal and peel off the lining using edge of a knife blade.

③ Place decal into position and rub lightly with your finger.

④ Apply moisture with a wet finger.

⑤ Carefully remove the paper.

⑥ Wipe off excess moisture with a soft cloth.

ANBRINGEN DER REIFEN-ABZIEHBILDER

Die Reifen-Abziehbilder haben eine Klebeschicht.

① Die Reifenoberfläche mit feuchtem Tuch abwischen.

② Das Schutzpapier entfernen. Vorsicht, keinen Schmutz auf die Klebefläche bringen. Das Abziehbild mit Modellermesser ausschneiden und mit der Messerkante abziehen.

③ Das Abziehbild an richtigem Platz anbringen und mit dem Finger leicht andrücken.

④ Mit naßem Finger Feuchtigkeit auftragen.

⑤ Das Papier vorsichtig abziehen.

⑥ Überschüssige Feuchtigkeit mit weichem Tuch wegwischen.

COMMENT POSER LES TRANSFERTS SUR LES PNEUS

Les inscriptions à poser sur les pneus sont présentées sous forme de transfert dont l'une des faces est adhésive.

① Nettoyer le pneu avec un chiffon humide.

② Enlever le papier de protection. Attention à ne pas salir la surface adhésive. Découper les décalcomanies et détacher suivant la ligne en utilisant la pointe d'un couteau.

③ Mettre la décalcomanie en place et frotter légèrement avec le doigt.

④ Humidifier avec un doigt mouillé.

⑤ Enlever le papier avec précaution.

⑥ Enlever l'excès d'humidité avn sec.

10 ダッシュボードの組み立て
Dashboard
Armaturenbrett
Tableau de bord

《センターコンソール》
Center console
Mittelkonsole
Console centrale

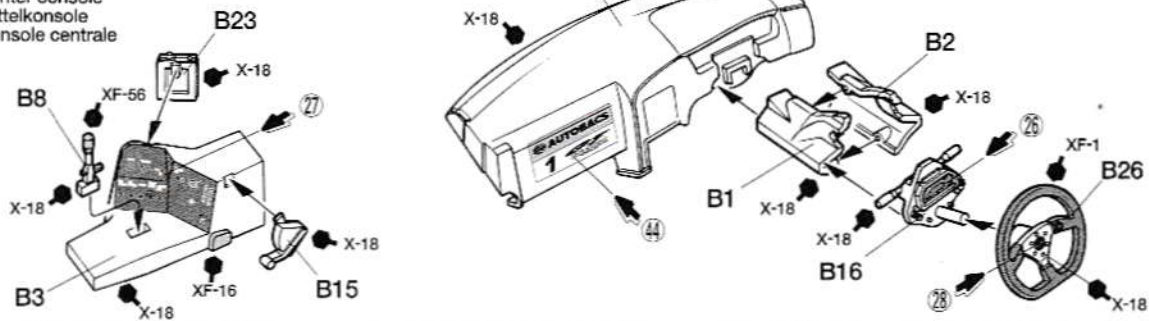

11 内装の組み立て
Interior assembly
Innenraum-Zusammenbau
Assemblage de l'habitacle

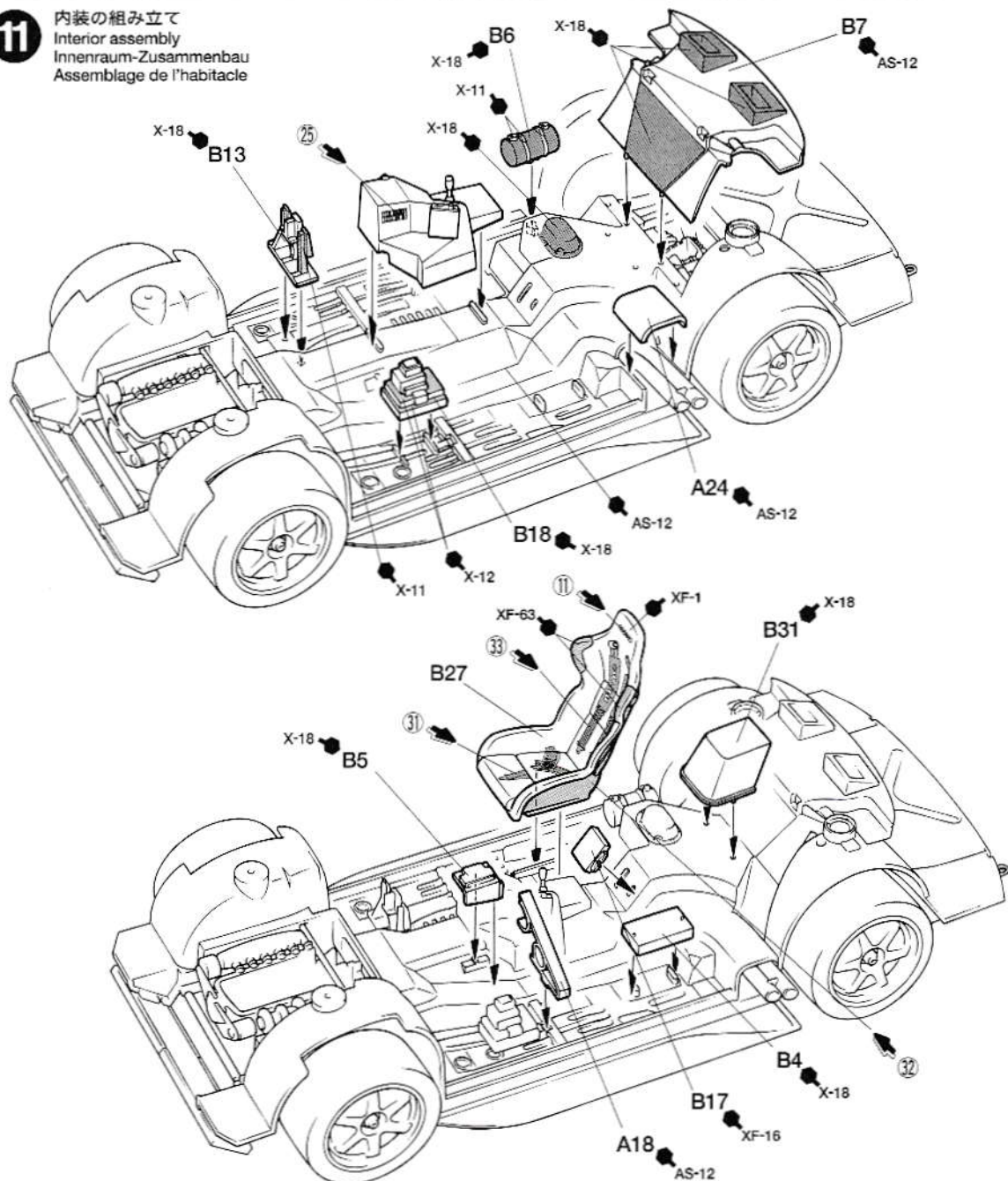

12

ロールバーの取り付け
Attaching roll cage
Rollkäfig-Einbau
Fixation de l'arceau de sécurité

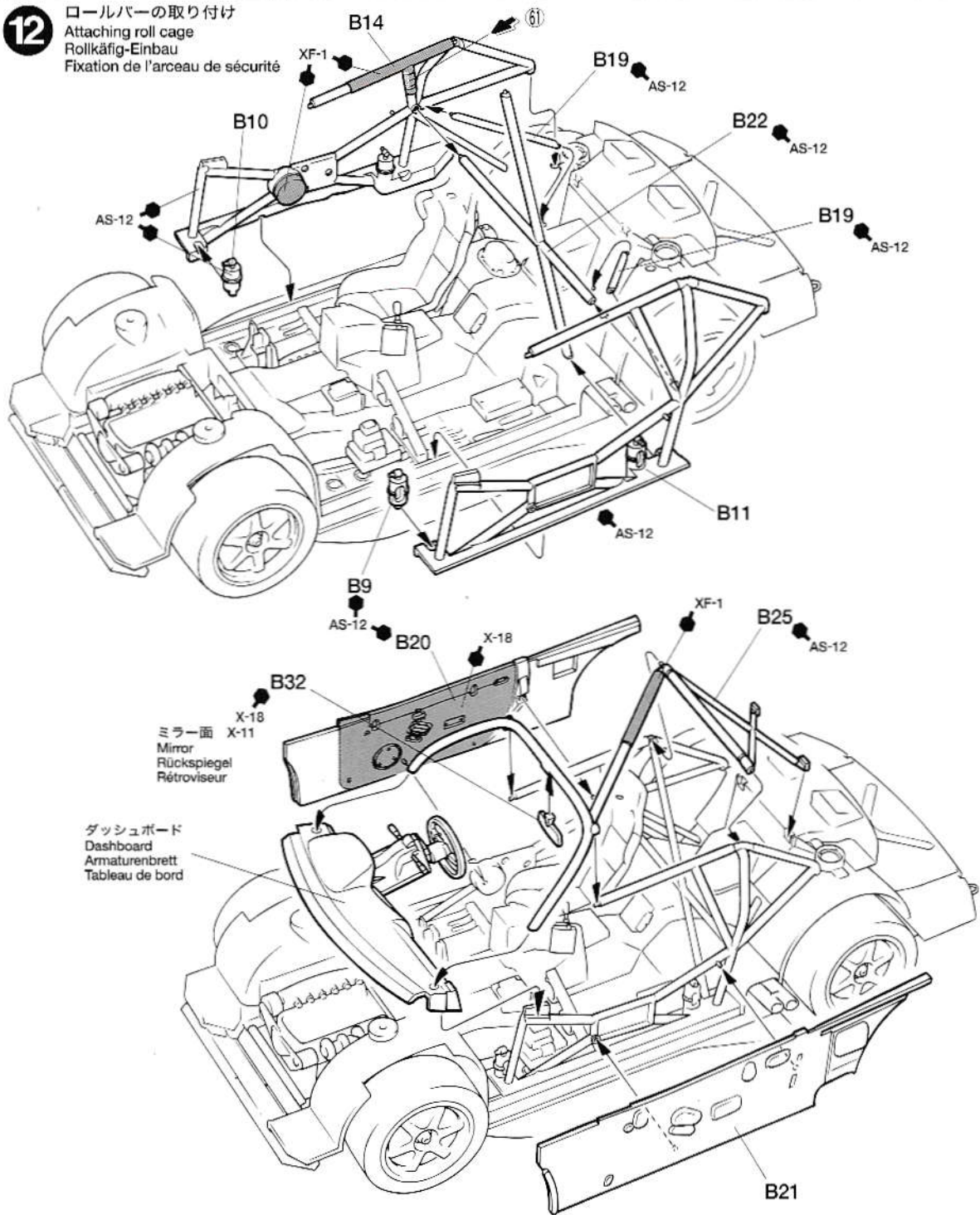

13

テールライトの組み立て
Taillights
Rücklicht
Feux arrière

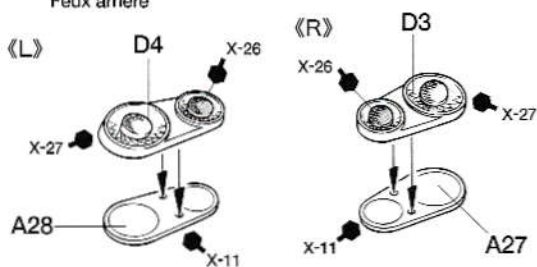

《C4》

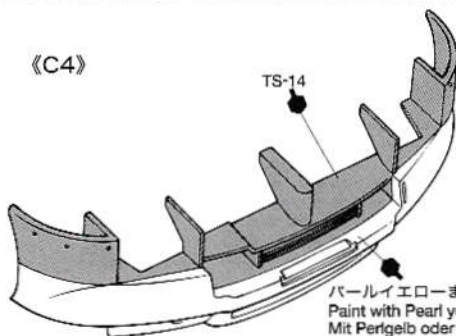

パールイエローまたはTS-16
Paint with Pearl yellow or TS-16.
Mit Perlgelb oder TS-16 lackieren.
Peindre en Jaune Nacré ou TS-16.

14 ボディの塗装 Painting body Bemalung der Karosserie Peinture de la carrosserie

パールイエローまたはTS-16
Paint with Pearl yellow or TS-16.
Mit Perlgelb oder TS-16 lackieren.
Peindre en Jaune Nacré ou TS-16.

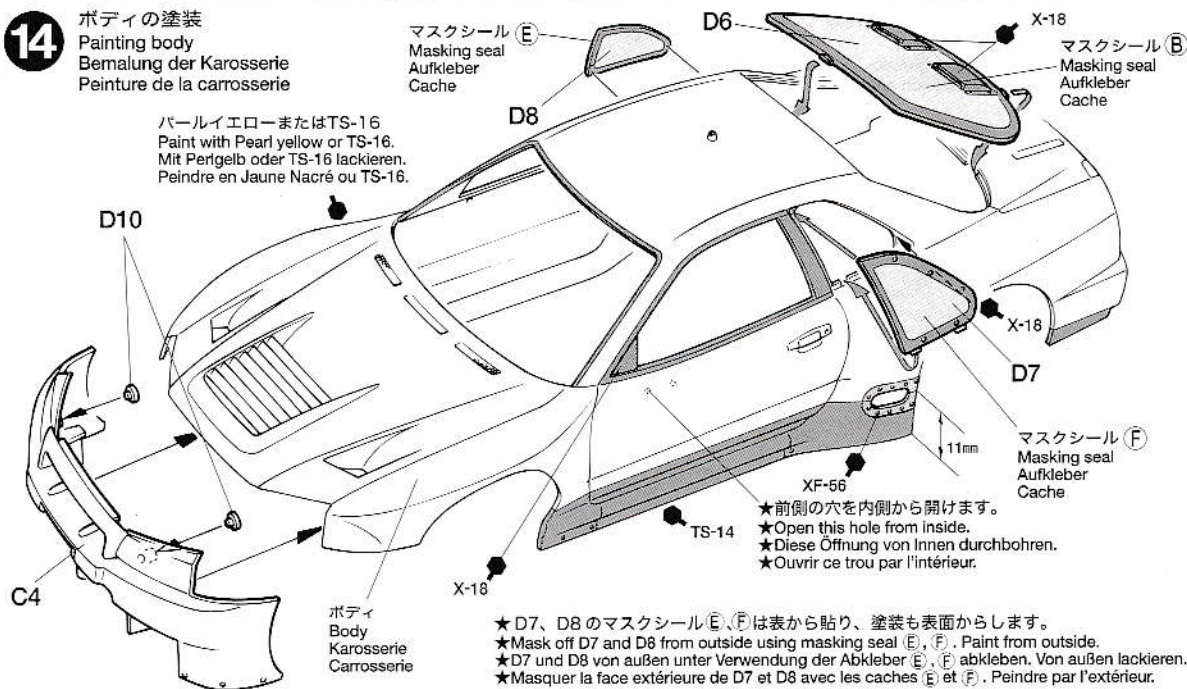

- ★前側の穴を内側から開けます。
★Open this hole from inside.
★Diese Öffnung von Innen durchbohren.
★Ouvrir ce trou par l'intérieur.

- ★D7、D8のマスクシール(E、F)は表から貼り、塗装も表面からします。
★Mask off D7 and D8 from outside using masking seal (E, F). Paint from outside.
★D7 und D8 von außen unter Verwendung der Abkleber (E, F) abkleben. Von außen lackieren.
★Masquer la face extérieure de D7 et D8 avec les caches (E et F). Peindre par l'extérieur.

15 ウィンドウの取り付け Attaching windows Scheiben-Einbau Fixation des vitres

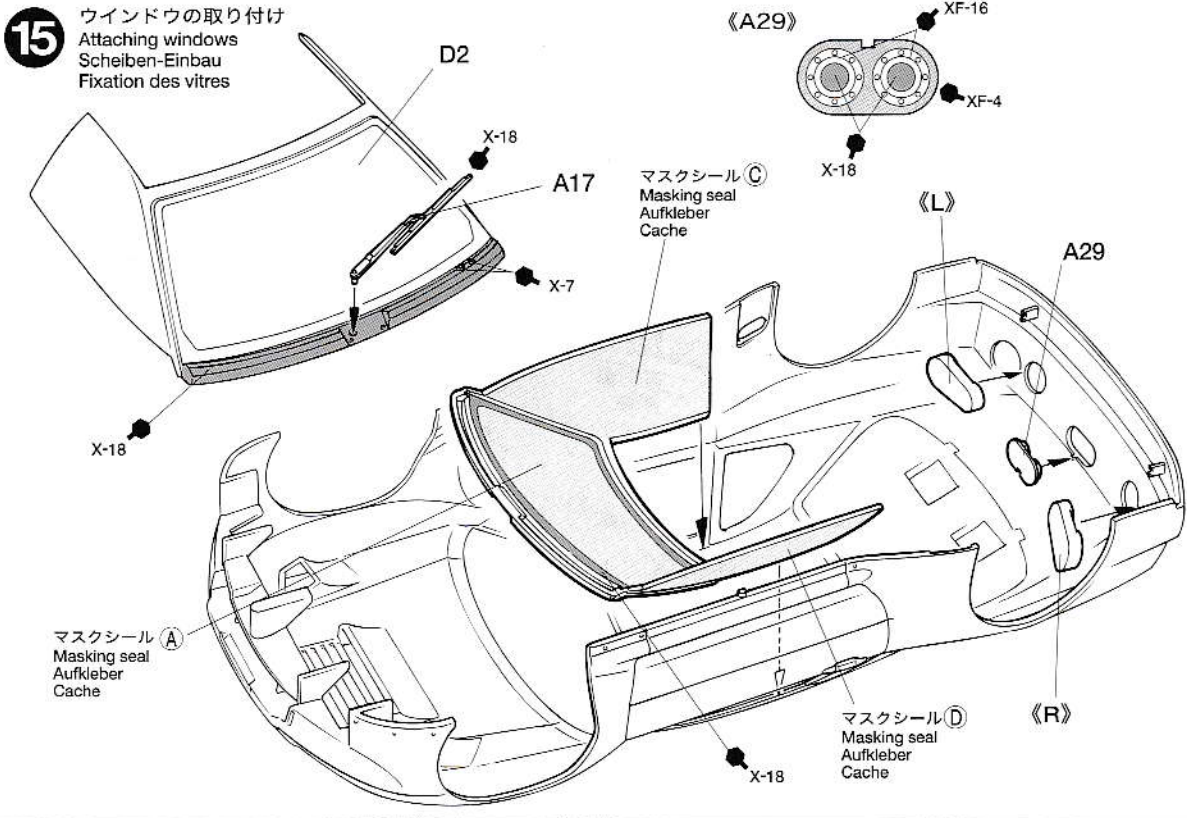

《マスクシールの貼り方》
●ウィンドウ部品を塗装するときはマスクシールを使用します。マスクシールは場所にあったシールを貼って下さい。
①ウィンドウの彫刻にあわせて指示された方(内側または外側)からマスクシールを貼ります。隙間から塗料が入らないようにしっかりと貼ります。
②説明書の中で指示された部分をタミヤカラーで塗装して下さい。スプレーを使用するときはマスクシールの貼られていない面もマスキングテープ(別売)でマスキングして下さい。
③塗料が完全に乾ききる前にマスキングテープをはがします。
●Paint windows using masking seals included in kit. Masking seal numbers correspond to

parts numbers.
① Refer to the instructions and mask off windows from inside or outside using masking seals included in kit.
② Paint windows with Tamiya paints. When using spray paint, mask off the other sides using masking tape (available separately).
③ Before paint has completely cured, remove masking seals.
●Die Fenster unter Verwendung der beiliegenden Abkleber lackieren. Die Nummer der Abkleber entspricht der Teilenummer.
① Beachten Sie die Bauanleitung und kleben Sie Fenster von innen oder außen mit den im Bausatz enthaltenen Abklebern ab.
② Lackieren Sie die Fenster mit Tamiya-Farben.

Bei Verwendung von Sprühfarben ist auch die Rückseite unter Verwendung von (getrennt erhältlichem) Abklebeband abzukleben.
③ Abkleber vor dem endgültigen Trocknen der Farbe anziehen.
●Peindre les vitres en utilisant les masques inclus dans le kit. Les numéros des masques correspondent aux numéros des pièces.
① Se reporter aux instructions et cacher les vitres de l'intérieur ou de l'extérieur en employant les masques fournis dans le kit.
② Peindre les vitres avec des peintures Tamiya. Si on utilise de la peinture en bombe, cacher les autres zones avec de la bande cache.
③ Enlever les masques avant séchage complet de la peinture.

16 ボディの取り付け
Attaching body
Karosserie aufsetzen
Fixation de la carrosserie

- ★ボディーは前側からはめ、シャーシと接着します。
- ★Attach body from the front. Secure body to the chassis.
- ★Die Karosserie beim Aufsetzen von vorne aufschieben.
- ★Karosserie am Chassis befestigen.
- ★Installer la carrosserie en commençant par l'avant.
- ★Fixer la carrosserie au châssis.

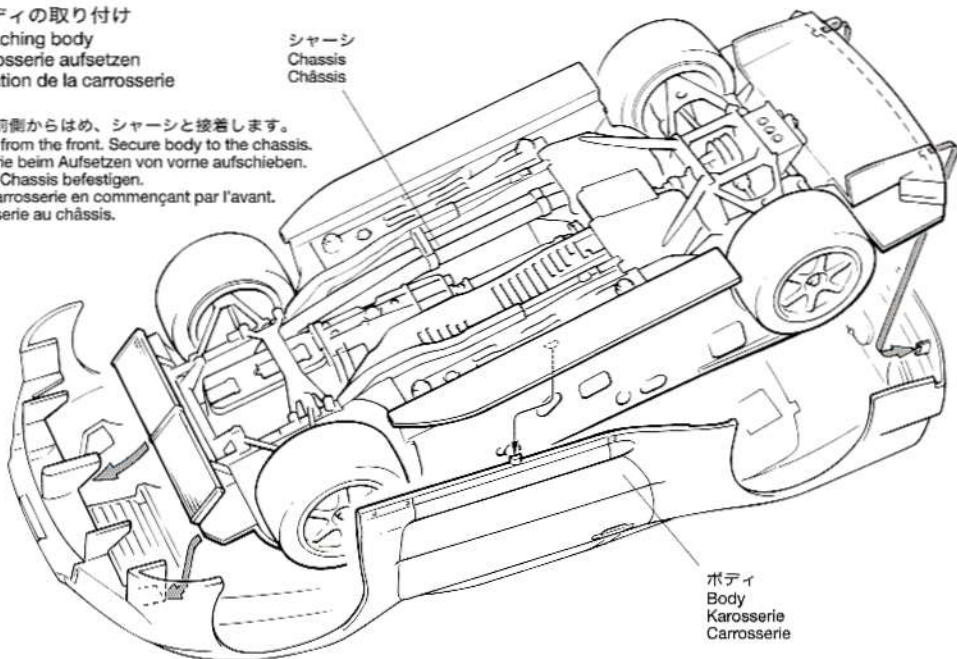

17 外装部品の取り付け
Attaching body parts
Karosserieteile-Einbau
Fixation des accessoires

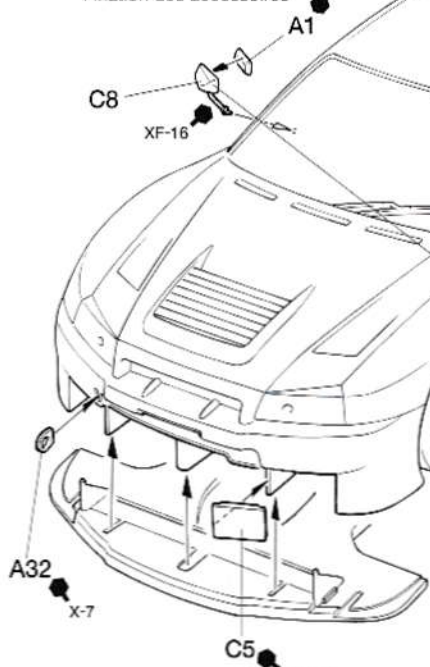

《フロントアンダーガード》
Front under guard
Unterer Auffahrschutz vorne
Fond plat avant

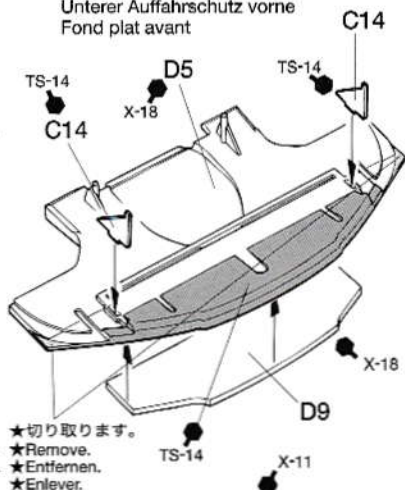

パールイエローまたはTS-16
Paint with Pearl yellow or TS-16.
Mit Perlgelb oder TS-16 lackieren.
Peindre en Jaune Nacré ou TS-16.

- ★切り取ります。
- ★Remove.
- ★Entfernen.
- ★Enlever.

- ★ランナーで作ったアンテナ1.5cm
- ★Make antenna from sprue (1.5cm).
- ★Antenne aus Spritzabfall herstellen (1,5 cm).
- ★Faire l'antenne en plastique étiré (1,5 cm).

《リアウイング》
Rear wing
Hinterer Spoiler
Spoilers arrière

パールイエローまたはTS-16
Paint with Pearl yellow or TS-16.
Mit Perlgelb oder TS-16 lackieren.
Peindre en Jaune Nacré ou TS-16.

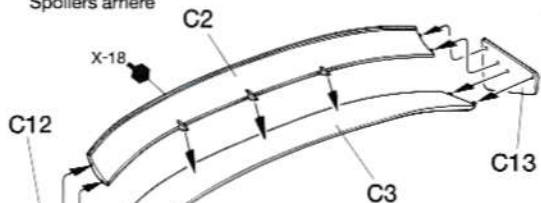

- ★C2、C3、C12、C13はパールイエローまたはTS-16
- ★Paint C2, C3, C12 and C13 with Pearl yellow or TS-16.
- ★Teile C2, C3, C12 und C13 mit Perlgelb oder TS-16 lackieren.
- ★Peindre C2, C3, C12 et C13 en Jaune Nacré ou TS-16.

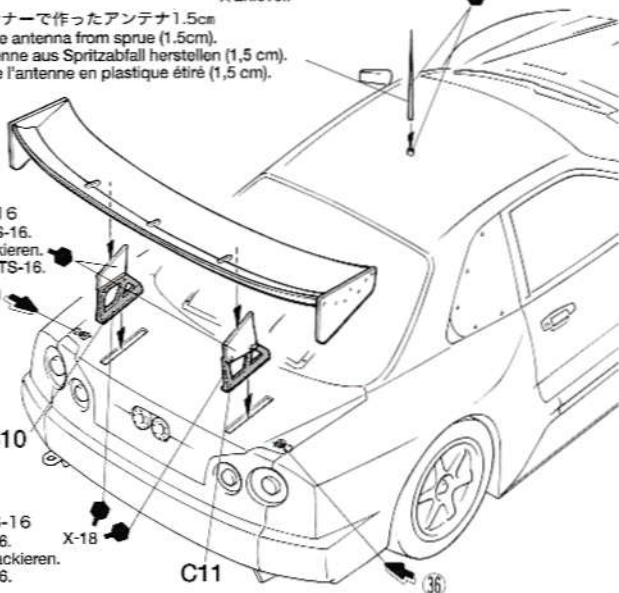

PAINTING

《ペンゾイルニスモGT-R(R34)の塗装》
1999年の全日本GT選手権を戦ったペンゾイルニスモGT-Rは、鮮やかなパールイエローで仕上げられ、メインスポンサーのペンゾイルの文字が車体各部に大きく書かれた、アメリカのストッカーを思わせる仕上がりとなっていました。多くのスポンサーステッカーはデカールで用意しましたので、右図を参考に貼ってください。また、室内や足まわり、シャーシ下面など細部の塗装は説明図中に示しましたので、参考にしてください。

Painting the Pennzoil Nismo GT-R (R34)
The Pennzoil Nismo GT-R, which raced in the 1999 All Japan GT Championships featured the name of its main sponsor, Pennzoil, printed in large, black letters over a pearl yellow base. The many sponsor marks have been reproduced as decals. Painting of the cockpit, suspension, and other detailed parts is called out during construction and should be done at that time.

Lackierung des Pennzoil Nismo GT-R (R34)
Der Pennzoil Nismo GT-R zeigte in der Ausführung, in welcher er an den All Japan GT-Meisterschaften teilnahm, den Namen seines Hauptsponsors, Pennzoil, in großen, schwarzen Lettern auf einem perlgelben Grund. Die Firmenzeichen der verschiedenen Sponsoren wurden als Aufkleber wiedergegeben. Die Lackierung des Cockpit, der Aufhängung und anderer kleiner Details ist beim Zusammenbau beschrieben und sollte zu dieser Zeit vorgenommen werden.

Décoration de la Pennzoil Nismo GT-R
La Pennzoil Nismo GT-R qui participa au Championnat Japonais GT (JGTC) 1999 portait le nom de son sponsor principal, Pennzoil, en grandes lettres noires sur une base jaune. Les nombreux logos de sponsors sont fournis sous la forme de decals. La peinture du cockpit, des suspensions et autres détails doit s'effectuer durant l'assemblage.

APPLYING DECALS

《スライドマークの貼りかた》

- ①はりたいマークをハサミで切りぬきます。
- ②マークをぬるま湯に10秒ほどひたしてからタオル等の布の上におきます。
- ③台紙のはしを手で持ち、貼るところにマークをスライドさせてモデルに移して下さい。
- ④指に少し水をつけてマークをぬらしながら、正しい位置にずらしします。
- ⑤やわらかい布でマークの内側の気泡をおし出しながら、おしつけるようにして水分をとります。

《郵便振替のご利用法》郵便局の払込用紙の通信欄にこのカードを参考にITEM番号、スケール、製品名、部品名、数量を必ずご記入下さい。振込人住所欄には電話番号もお書きいただき、口座番号・00810-9-1118、加入者名・田宮模型でお振込下さい。
《タミヤカード》タミヤカードを利用されますと部品の入手が早く簡単です。詳しくは、アフターサービスでお問合わせください。

MARKING

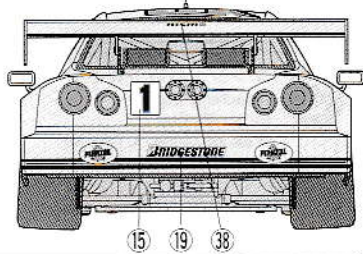
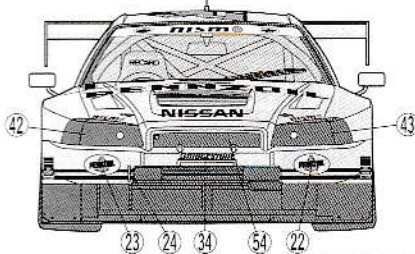
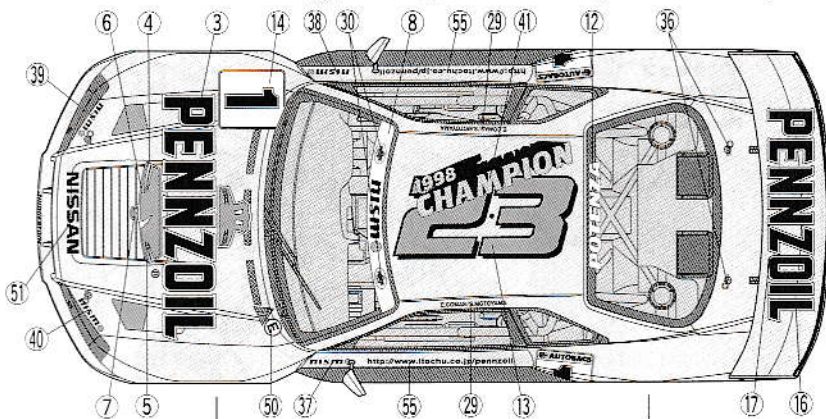
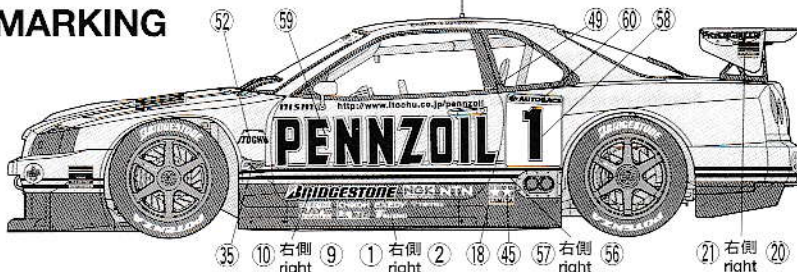

DECAL APPLICATION

1. Cut off decal from sheet.
2. Dip the decal in tepid water for about 10 sec. and place on a clean cloth.
3. Hold the backing sheet edge and slide decal onto the model.
4. Move decal into position by wetting decal with finger.
5. Press decal gently down with a soft cloth until excess water and air bubbles are gone.

ANBRINGUNG DES ABZIEHBILDES

1. Abziehbild vom Blatt ausschneiden.
2. Das Abziehbild ungefähr 10 Sek. in lauwarmes Wasser tauchen, dann auf sauberen Stoff legen.
3. Die Kante der Unterlage halten und das Abziehbild auf das Modell schieben.
4. Das Abziehbild an die richtige Stelle schieben und dabei mit dem Finger das Abziehbild naßmachen.

ben und dabei mit dem Finger das Abziehbild naßmachen.
5. Das abziehbild mit weichem Stoff ganz andrücken, bis kein überflüssiges Wasser und keine Luftblasen mehr vorhanden sind.

APPLICATION DES DECALCOMANIES

1. Découpez la décalcomanie de sa feuille.
2. Plongez la décalcomanie dans de l'eau tiède pendant 10 secondes environ et poser sur un linge propre.
3. Retenez la feuille de protection par le côté et glissez la décalcomanie sur le modèle réduit.
4. Placez la décalcomanie à l'endroit voulu en la mouillant avec un de vos doigts.
5. Pressez doucement la décalcomanie avec un tissu doux jusqu'à ce que l'eau en excès et les bulles aient disparu.

PENNZOIL NISMO GT-R (R34)

1/24ペンゾイル・ニスモGT-R(R34)

部品をなくしたり、こわした方は、下のステッカーが貼られたアフターサービス取り扱い店でご注文いただけます。当社アフターサービスに直接ご注文する場合は、このカードの必要部品を○でかこみ代金を現金書留または、定額小為替(100円以下は切手可)と一緒に申し込み下さい。なお、ご送金にはタミヤカードや郵便振替もご利用いただけます。

《お問い合わせ番号》

静岡 054-283-0003

東京 03-3899-3765 (静岡へ自動転送)

営業時間 / 平日 (月～金曜日) 8:00～20:00 祝日 ▶ 休み
ボディ 480円
Aパーツ(シャーシ) 720円
Bパーツ(ロールバー) 540円
Cパーツ(ホイール) 420円
Dパーツ(透明) 400円
タイヤ袋 280円



マーク(a).....220円
マーク(b).....220円
マスキール.....200円
タイヤマーク.....200円

★上記の価格は予告なく変更となる場合があります。
For Japanese use only! ITEM 24216

住所

電話 () -

氏名

AFTER MARKET SERVICE CARD

When purchasing Tamia replacement parts, please take or send this form to your local Tamia dealer so that the parts required can be correctly identified and supplied. Please note that specifications, availability and price are subject to change without notice.

Parts code ITEM 24216
0332262.....Body
0000269.....A Parts
0000270.....B Parts
0000271.....C Parts
0000272.....D Parts
9402309.....Tire Bag
1402423.....Decal (a)
1402432.....Decal (b)
1422198.....Masking Seal
1402335.....Tire Decal

1099

田宮模型
静岡市原田原3-7 〒422-8610
PRINTED IN JAPAN