



# LOTUS EUROPA SPECIAL

1/24 SCALE SPORTS CAR SERIES NO.212

- \*READY TO ASSEMBLE STATIC DISPLAY MODEL KIT
- \*COMPLETELY REPRODUCED EXTERIOR AND INTERIOR
- \*REALISTIC ENGINE MODEL \*SYNTHETIC RUBBER TIRES



1/24スポーツカーシリーズNO.212  
 ロータスヨーロッパスペシャル  
 フルディスプレイモデル

Approved and Licensed Product of Group Lotus Limited

Founder of Lotus Cars, Colin Chapman was searching for a replacement for the Lotus Seven in the early sixties. In 1966, adopting the development concept of "an affordable sports car with a base suitable for racing", Lotus brought out the Europa. The Europa's most distinctive features are its unbelievably low body and its mid-ship mounted engine, which at that time was found only on racing cars. As its name implies, and since it was to be released first in Europe, principally France, the Europa was equipped with an engine and gearbox supplied by Renault 16. It incorporates a box section Y-shaped backbone frame, which was refined on the Elan, and a polyester body, which contributes to weight savings. A stabilizer mounted dou-

Der Gründer der Firma Lotus Cars, Colin Chapman, suchte in den frühen Sechzigern einen Ersatz für den Lotus Seven. 1966 brachte Lotus den Europa heraus, dessen Entwicklungsvorgabe "ein erschwinglicher Sportwagen mit einem für Rennen geeigneten Grundkonzept" war. Die hervorste- chendsten Merkmale des Europas sind seine unwahrscheinlich niedrige Karosserie und der in der Mitte eingebaute Motor, welcher zu der damaligen Zeit nur in Rennwagen zu finden war. Er besitzt einen kastenförmigen Mittelträgerahmen in Y-Form, welcher auf der Basis des Elan weiterentwickelt wurde, und ein Polyester-Karosserie, welche zur Gewichtseinsparung beiträgt. Die Vorderachse umfaßt ein mit Stabilisator ausgerüstetes Doppelquerlenker-Aufhängungssystem, kastenförmige Schwingen mit links und rechts unabhängigen Lenkern bilden die Hinterachse. Die

Fondateur de Lotus Cars, Colin Chapman cherchait au début des années 60 une remplaçante à la Lotus Seven. En 1966, en développant le concept de "la voiture sportive de prix abordable constituant une bonne base pour la compétition", Lotus présenta son modèle Europa. Cette voiture se caractérisait par sa carrosserie incroyablement basse et son moteur installé en position centrale, une configuration uniquement rencontrée à l'époque sur les voitures de compétition. L'Europa était basée sur un châssis en forme de Y en tubes de section carrée, plus tard amélioré sur l'Elan et comportait une carrosserie en polyester de manière à réduire son poids. La suspension était à double triangulation avec barre stabilisatrice à l'avant et à bras tirés à l'arrière avec liaisons inférieures

ロードゴーイングフォーミュラとも呼ばれるセブン、FRのライトウエイトスポーツ、エランと魅力的なスポーツカーを世に送り出したロータス・カーズ。そのロータスが1966年に発表したスポーツカーがヨーロッパです。「安価に購入でき、レーシング・ベースにも適したリアルスポーツ」を開発コンセプトにして生まれたヨーロッパは異様なまでに低いそのフォルムもさることながら、当時はまだレーシングカーにしか採用されていなかったエンジンのミッドシップ化を量販市販車にいち早くとり入れたのが大きな特長です。その名の通り、発売当初はヨーロッパ大陸、主としてフランスを主な市場と考えていたため、エンジンやギヤボックスはルノー16用を使用。他メーカーのパーツを極力使用することで価格が押さえられていました。また、フレームはエランで培ったボックス断面のY字型バックボーンフレーム、ボディはFRPとされ軽量化に貢献しています。サスペンションはフロントがダブルウ

ble wishbone system comprises the front suspension, and a box constructed radius arm with a left/right independent lower link makes up the rear. The lightweight body and excellent balance from the mid-ship allows for world class cornering. After the Lotus Europa Series 1, powerful engines were added and various refinements were made to its successors: Europa Series 2, Europa Twin Cam, and the last version, released in 1972, the Europa Special. The Special features a "big valve" 126hp 1558cc four cylinder DOHC engine, a five speed transmission and alloy wheels. Lover of sports cars and renowned "idea man", Colin Chapman created this lightweight sports car masterpiece, the Lotus Europa.

leichtgewichtige Karosserie und die durch den Mittelmotor hervorragende Gewichtsverteilung ergeben ein Kurvenverhalten der Weltklasse. Nach dem Lotus Europa der Serie 1, wurden in die Nachfolger leistungsstarke Motoren und eine ganze Reihe von Verbesserungen eingebracht: Europa Serie 2, Europa Twin Cam, und als letzte noch die 1972 herausgekommene Version, der Europa Special. Der Special besitzt einen "Großventil" DOHC-Vierzylindermotor mit 1558 cm<sup>3</sup> und 126 PS, ein Fünfganggetriebe und Aluminiumfelgen. Die Karosserien war in den JPS Farben schwarzer Grund mit goldenen Nadelstreifen lackiert, wie sie damals auf F1 Autos gebräuchlich waren. Der Sportwagenliebhaber und als "Mann voller Ideen" bekannte Colin Chapman schuf dieses Meisterstück eines leichtgewichtigen Sportwagen, den Lotus Europa.

droite/gauche indépendantes. La carrosserie légère et l'excellente répartition des masses assuraient un comportement époustouffant en virage. Après la Lotus Europa Series 1, des moteurs plus puissants furent installés et diverses améliorations apportées aux versions suivantes: Europa Series 2, Europa Twin Cam et la dernière, Europa Special apparue en 1972. La Special était équipée d'un moteur quatre cylindres double arbres à cames en tête de 1558cm<sup>3</sup> développant 126 chevaux, d'une transmission à cinq rapports et de jantes en alliage. Sa carrosserie était noire avec des filets dorés rappelant la livrée des Lotus F1 JPS de l'époque. Amoureux des voitures de sport et innovateur génial, Colin Chapman a créé avec l'Europa un véritable petit chef d'œuvre.

ィッシュボーンにスタビライザーを装備、リヤはボックス構造のラジアスアームと左右のロウリンクで構成された独立タイプ。軽量な車体とミッドシップによる優れた重量バランスにより、世界でもトップクラスのコーナリング性能を發揮したのです。このロータス・ヨーロッパ・シリーズ1はその後、シリーズ2、ツインカム、スペシャルと装備の充実とハイパワーエンジンの搭載など改良が続けられたのです。中でも、スペシャルは1972年に登場した最終進化版。ビッグバルブと呼ばれる最高出力126馬力の1558cc 4気筒DOHCエンジンを搭載し、5速ミッションが選べ、アロイホイールを標準で装備。また、ボディには、当時F1で活躍したJPSカラーのロータスを思わせるピストライプが施されています。スポーツカーを愛し、独創的なアイデアマンとして知られるロータスの創始者、C.チャプマンが生み出したライトウエイトスポーツの傑作車、それがロータス・ヨーロッパなのです。

作る前にかならず  
お読み下さい。

READ BEFORE ASSEMBLY.  
ERST LESEN — DANN BAUEN.  
A LIRE AVANT ASSEMBLAGE.

- このキットは組み立てモデルです。作る前に必ず説明書を最後までお読み下さい。また小学生などの低年齢の方が組み立てる時は、保護者の方もお読み下さい。
- 接着剤や塗料は、必ずプラスチックモデル用をお使い下さい。(別売)
- メッキ部品を接着する際は、必ず接着面のメッキをはがして下さい。

●Read carefully and fully understand the instructions before commencing assembly. A supervising adult should also read the instructions if a child assembles the model.

●Remove plating from areas to be cemented.

●Bevor Sie mit dem Zusammenbau beginnen, sollten Sie alle Anweisungen gelesen und verstanden haben. Falls ein Kind das Modell zusammenbaut, sollte ein beaufsichtigender Erwachsener die Bauanleitung ebenfalls gelesen haben.

●An den Klebestellen muß die Chromschicht

abgeschabt werden.

●Bien lire et assimiler les instructions avant de commencer l'assemblage. La construction du modèle par un enfant doit s'effectuer sous la surveillance d'un adulte.

●Enlever le revêtement chromé des parties à encoller.

●用意する工具 / Tools recommended /  
Benötigtes Werkzeug / Outillage nécessaire

接着剤 (プラスチック用)

Cement  
Kleber  
Colle



ニッパー

Side cutters  
Seitenschneider  
Pince coupante

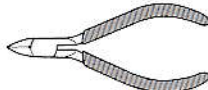

ナイフ

Modeling knife  
Modelliermesser  
Couteau de modélisme

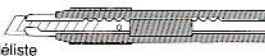

ピンセット

Tweezers  
Pinzette  
Précelles



はさみ

Scissors  
Schere  
Ciseaux



### 注意

●工具の使用には十分注意して下さい。特にナイフ、ニッパーなどの刃物によるケガや事故に注意して下さい。

●接着剤や塗料は使用する前にそれぞれの注意書きをよく読み、指示に従って正しく使用し、使用する時は換気に十分注意して下さい。

●小さなお子様のいる所での作業は避けて下さい。小さな部品の飲み込みや、ビニール袋をかぶったの窒息などの危険な状況が考えられます。

### CAUTION

●When assembling this kit, tools including knives are

used. Extra care should be taken to avoid personal injury.

●Read and follow the instructions supplied with paints and/or cement, if used (not included in kit). Use plastic cement and paints only.

●Keep out of reach of small children. Children must not be allowed to suck any part, or pull vinyl bag over the head.

### VORSICHT!

●Beim Zusammenbau dieses Bausatzes werden Werkzeuge einschließlich Messer verwendet. Zur Vermeidung von Verletzungen ist besondere Vorsicht angebracht.

●Wenn Sie Farben und/oder Kleber verwenden (nicht im Bausatz enthalten), beachten und befolgen Sie die dort beiliegenden Anweisungen. Nur Klebstoff

塗装指示のマークです。タミヤカラーのカラーナンバーで指示しました。

This mark denotes numbers for Tamiya Paint colors.

TS-8 ●イタリアンレッド / Italian red / Italienisches Rot / Rouge Italien (X-7)

TS-14 ●ブラック / Black / Schwarz / Noir (X-1)

TS-26 ●ビュアホワイト / Pure white / Glanz Weiß / Blanc pur (X-2)

TS-29 ●セミグロスブラック / Semi gloss black / (X-18) Seidenglanz Schwarz / Noir satiné

X-2 ●ホワイト / White / Weiß / Blanc

X-9 ●ブラウン / Brown / Braun / Brun

X-10 ●ガンメタル / Gun metal / Metall-Grau / Gris acier

X-11 ●クロームシルバー / Chrome silver / Chrom-Silber / Aluminium chromé

X-12 ●ゴールドリーフ / Gold leaf / Gold glänzend / Doré

X-13 ●メタリックブルー / Metallic blue / Blau-Metallic / Bleu métallisé

X-18 ●セミグロスブラック / Semi gloss black / Seidenglanz Schwarz / Noir satiné

X-26 ●クリアオレンジ / Clear orange / Klar-Orange / Orange translucide

X-27 ●クリアレッド / Clear red / Klar-Rot / Rouge translucide

XF-1 ●フラットブラック / Flat black / Matt Schwarz / Noir mat

XF-2 ●フラットホワイト / Flat white / Matt Weiß / Blanc mat

XF-16 ●フラットアルミ / Flat aluminum / Matt Aluminium / Aluminium mat

XF-54 ●ダークシーグレイ / Dark sea grey / Dunkles Meergrau / Gris de mer foncé

XF-55 ●デッキタン / Deck tan / Deck-Braun / Havane

XF-56 ●メタリックグレイ / Metallic grey / Grau-Metallic / Gris métallisé

XF-57 ●バフ / Buff / Lederfarben / Chamois

und Farben für Plastik verwenden.

●Bausatz von kleinen Kindern fernhalten. Verhüten Sie, daß Kinder irgendwelche Bauteile in den Mund nehmen oder Plastiktüten über den Kopf ziehen.

### PRECAUTION

●L'assemblage de ce kit requiert de l'outillage, en particulier des couteaux de modélisme. Manier les outils avec précaution pour éviter toute blessure.

●Lire et suivre les instructions d'utilisation des peintures et ou de la colle, si utilisées (non inclus dans le kit). Utiliser uniquement une colle et des peintures spéciales pour le polystyrène.

●Garder hors de portée des enfants en bas âge. Ne pas laisser les enfants mettre en bouche ou sucer les pièces, ou passer un sachet vinyl sur la tête.

ボディ色 Body color	シラスホワイト Cirrus White	ブラックグロス Black Gloss	レジェンシーレッド Regency Red
(タミヤカラー / Tamiya color)	TS-26	TS-14	TS-8

●ボディ色は代表的な3色を指示しました。内装色は、ベージュ系…(A)、ブラック系…(B)のどちらかをご自由にご選択して下さい。

●Above list denotes 3 body colors. Select interior color from (A) Beige or (B) Black.

●3 Farben sind als Karosserifarben angegeben. Wählen Sie die Innenraumfarbe von (A) Beige oder (B) Schwarz.

●Il y a 3 teintes de carrosserie. Choisir un intérieur beige (A) ou noir (B).

## 1 エンジンのくみ立て Engine assembly Motor-Zusammenbau Assemblage du moteur

《C19》

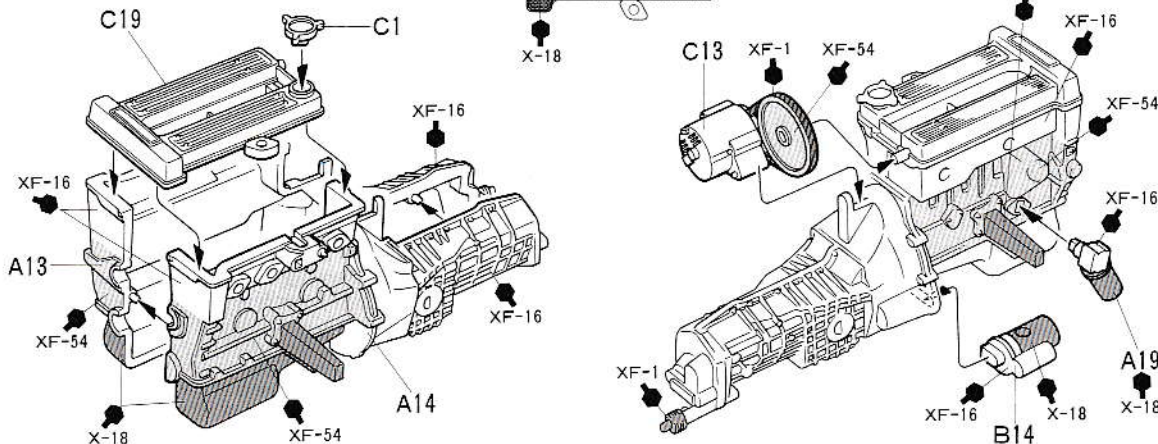
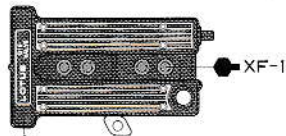

2

エキゾーストパイプのとりつけ

Attaching exhaust  
Einbau des Auspuffs  
Fixation des échappements

《B23》

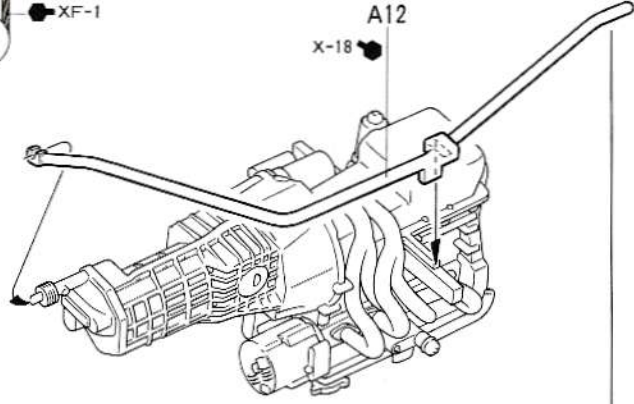
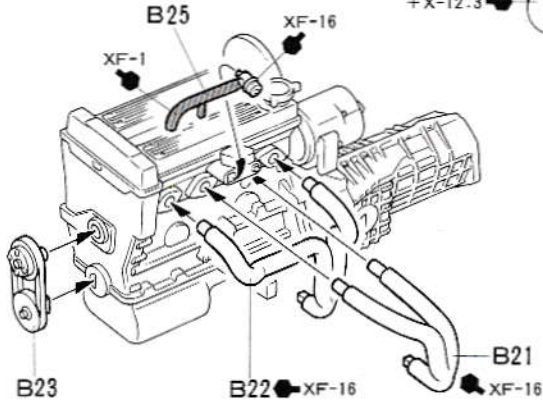
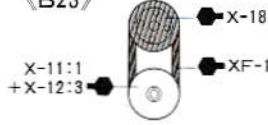

3

《フロントアップライト》

Front uprights  
Achsschenkel vorne  
Fusées avant

《L》

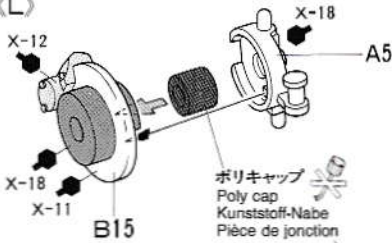

《R》

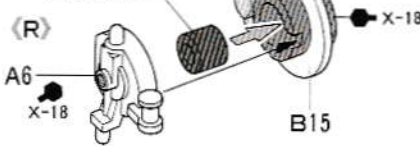

《ロアアーム》

Front lower arm  
Vorderer Querlenker unten  
Triangle inférieur avant

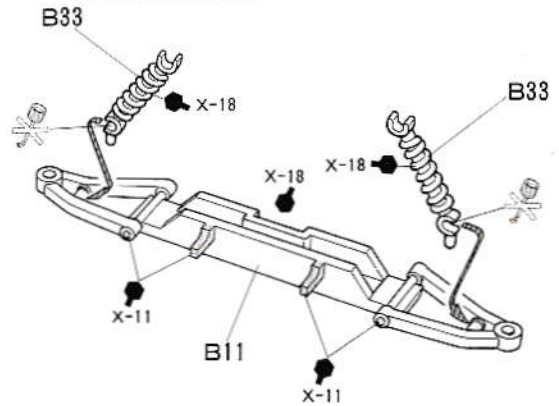

4

フロントアップライトのとりつけ

Attaching front uprights  
Einbau der Achsschenkel vorne  
Mise en place des fusées avant

ロアアーム  
Front lower arm  
Vorderer Querlenker unten  
Triangle inférieur avant

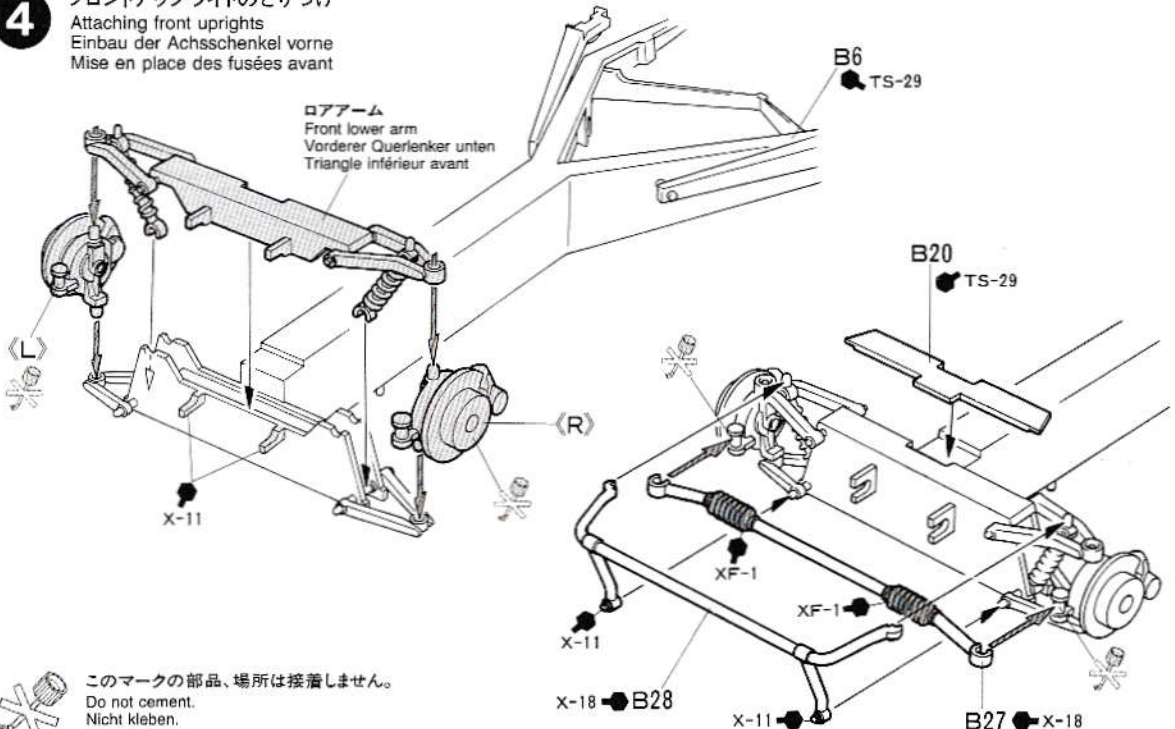

このマークの部品、場所は接着しません。  
Do not cement.  
Nicht kleben.  
Ne pas coller.

**5**

## リヤアップライトのくみため

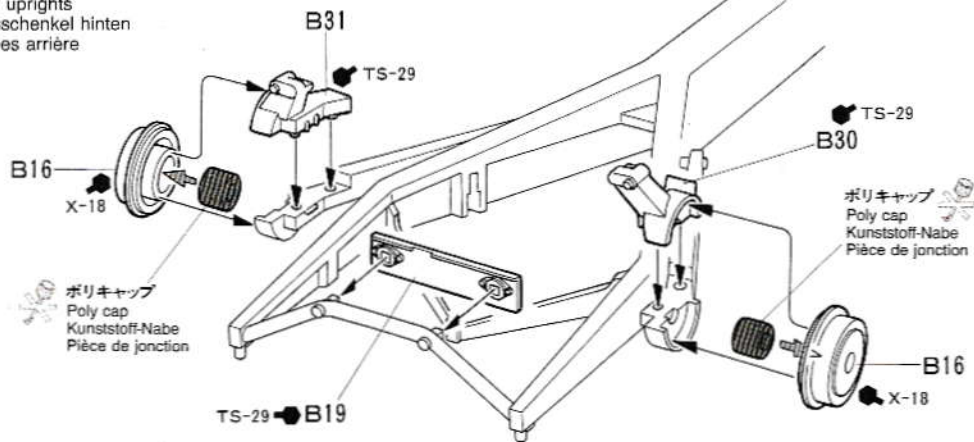
Rear uprights  
Achsschenkel hinten  
Fusées arrière**6**

## エンジンのとりつけ

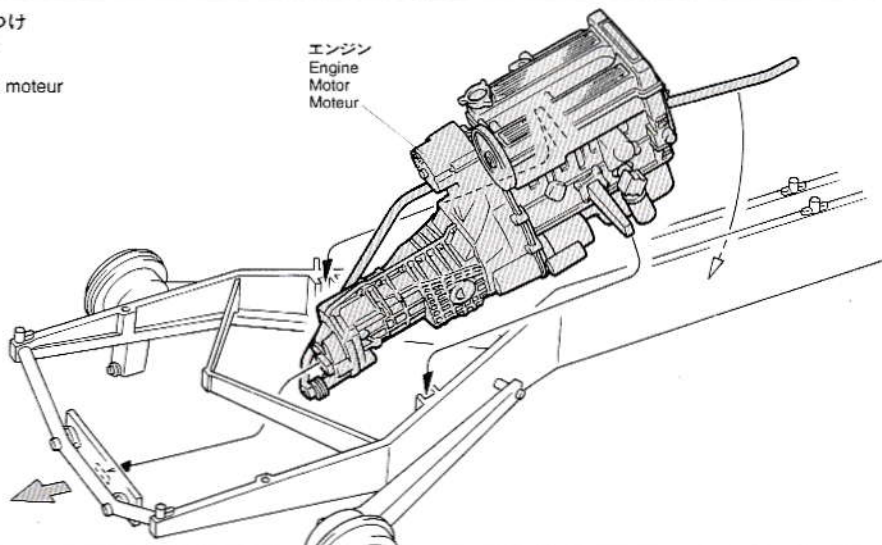
Attaching engine  
Motor-Einbau  
Mise en place du moteur**7**

## マフラーのとりつけ

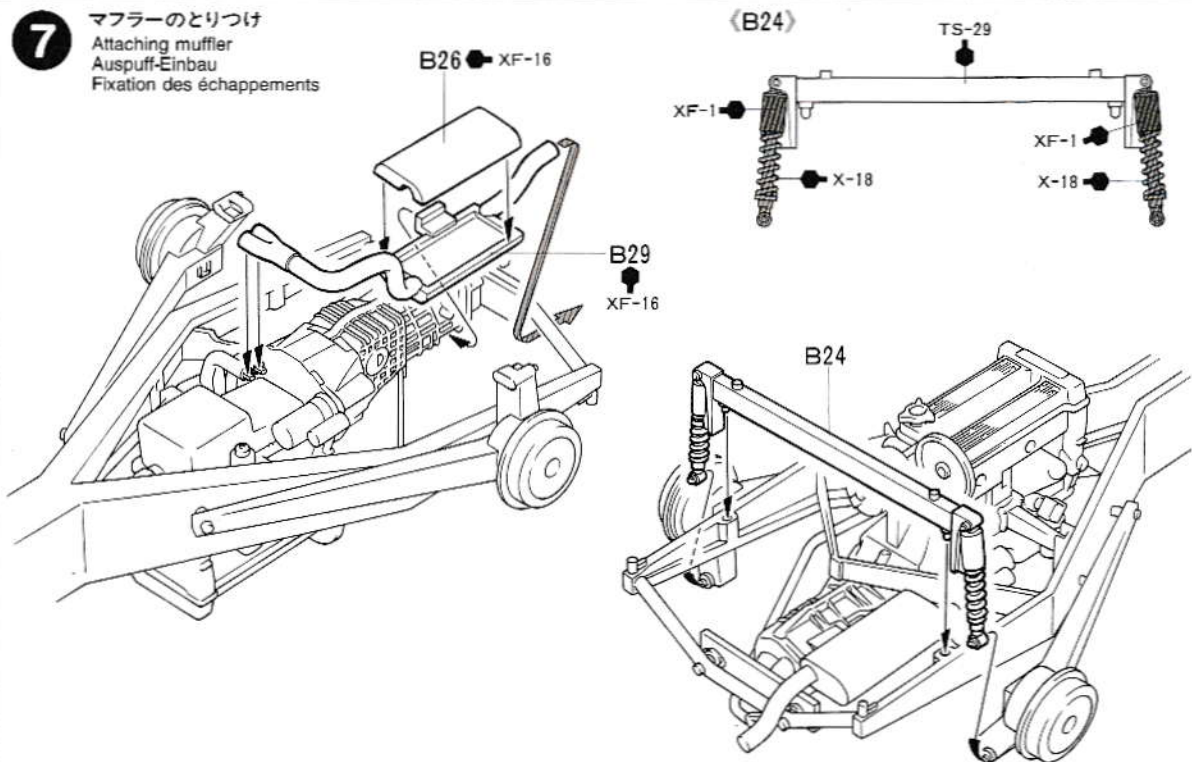
Attaching muffler  
Auspuff-Einbau  
Fixation des échappements

**8****ドライブシャフトのとりつけ**

Attaching drive shaft  
 Einbau der Antriebswellen  
 Installation des cardans

《ホイール》 ★4個作ります。  
 Wheel ★Make 4.  
 Rad ★4 Satz anfertigen.  
 Roue ★Faire 4 jeux.

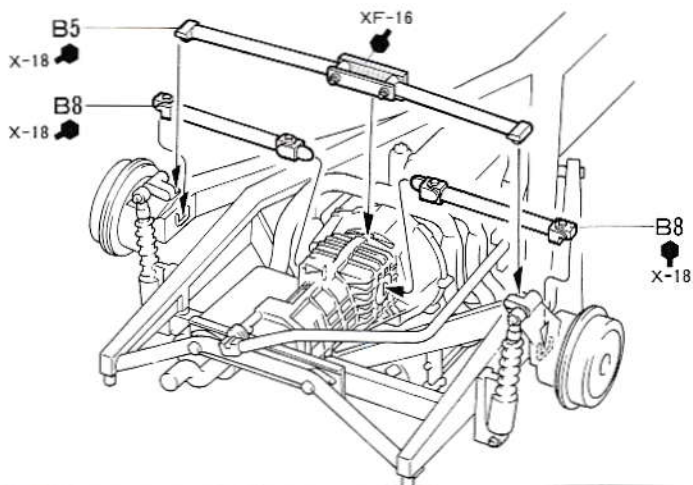
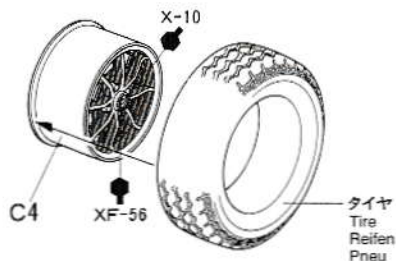
**9****フロア部品のとりつけ**

Attaching floor parts  
 Zusammenbau der Bodengruppe  
 Pièces du plancher

★切りとります。  
 ★Remove.  
 ★Entfernen.  
 ★Enlever.

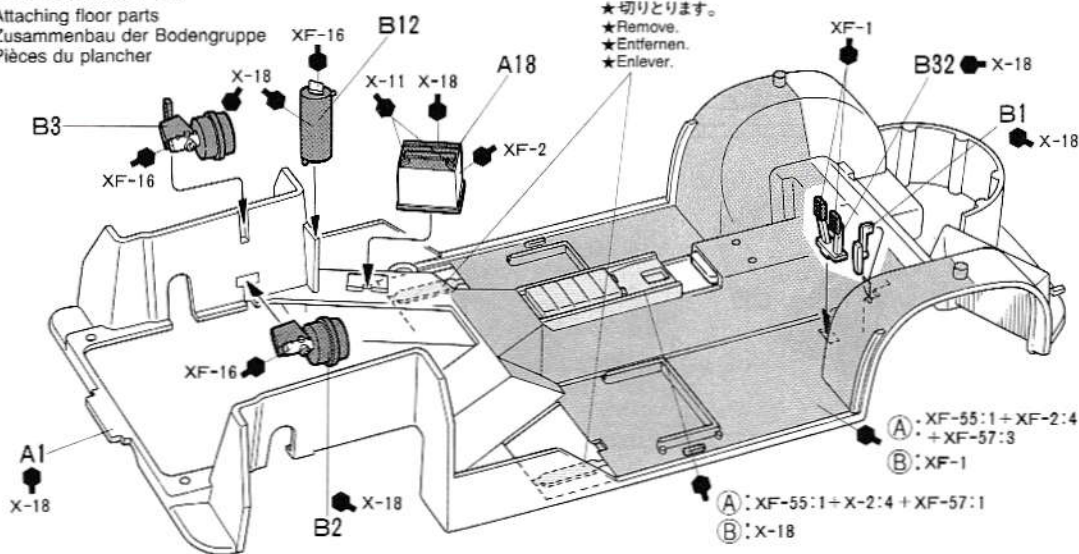
**10****ホイールのとりつけ**

Attaching wheels  
 Einbau der Räder  
 Fixation des roues

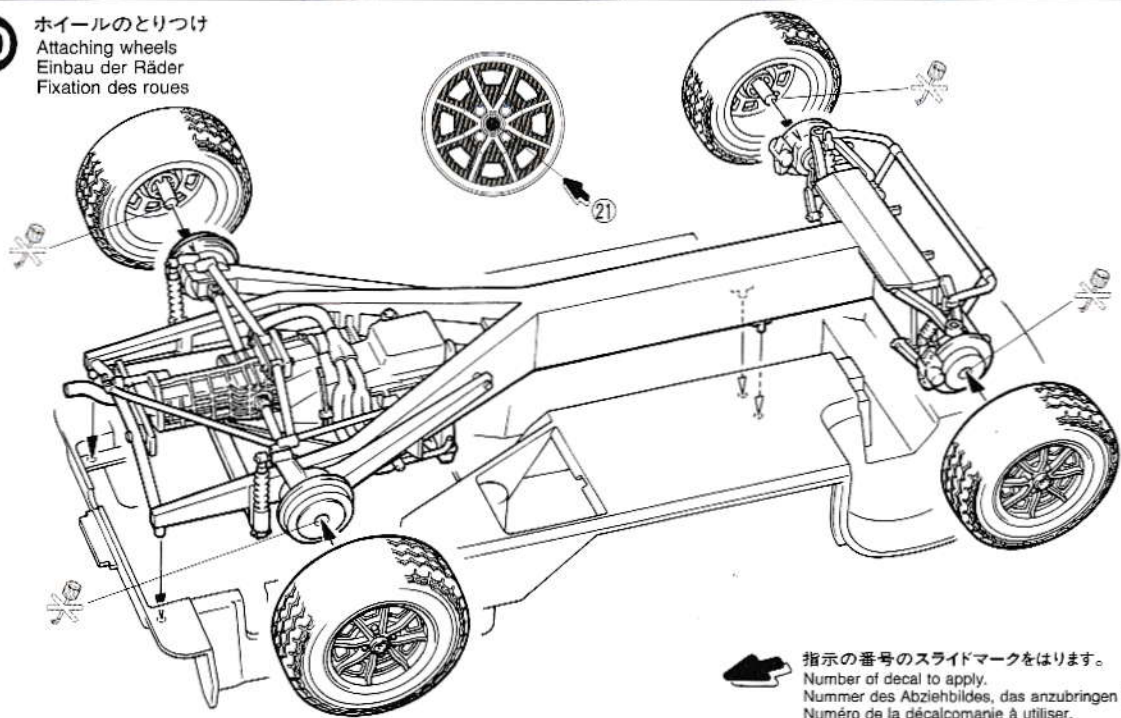

**11** フューエルタンクのとりつけ  
Attaching fuel tank  
Einbau des Kraftstofftank  
Fixation du réservoir

《キャブレター》  
Carburetor  
Vergaser  
Carburateur

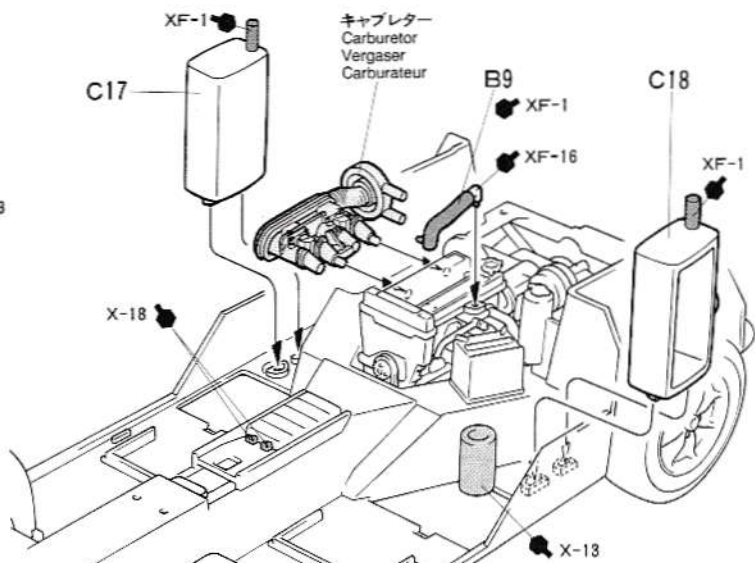
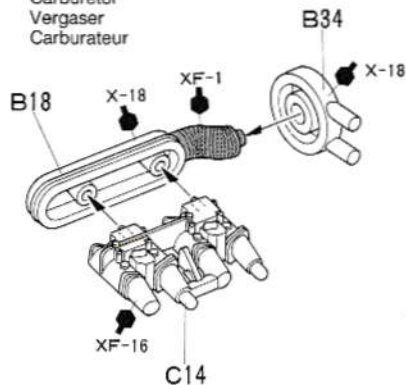

**12** シートのとりつけ  
Attaching seats  
Sitz-Einbau  
Fixation des sièges

Ⓐ: XF-55:1  
+X-2:4  
+XF-57:1  
Ⓑ: X-18

《A3裏面》  
A3: Underside  
A3: Unterseite  
A3: Face intérieure

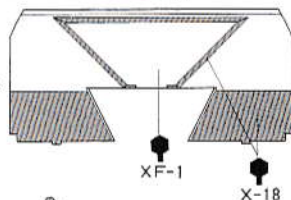

Ⓐ: XF-55:1 + XF-2:4 + XF-57:1  
Ⓑ: XF-1

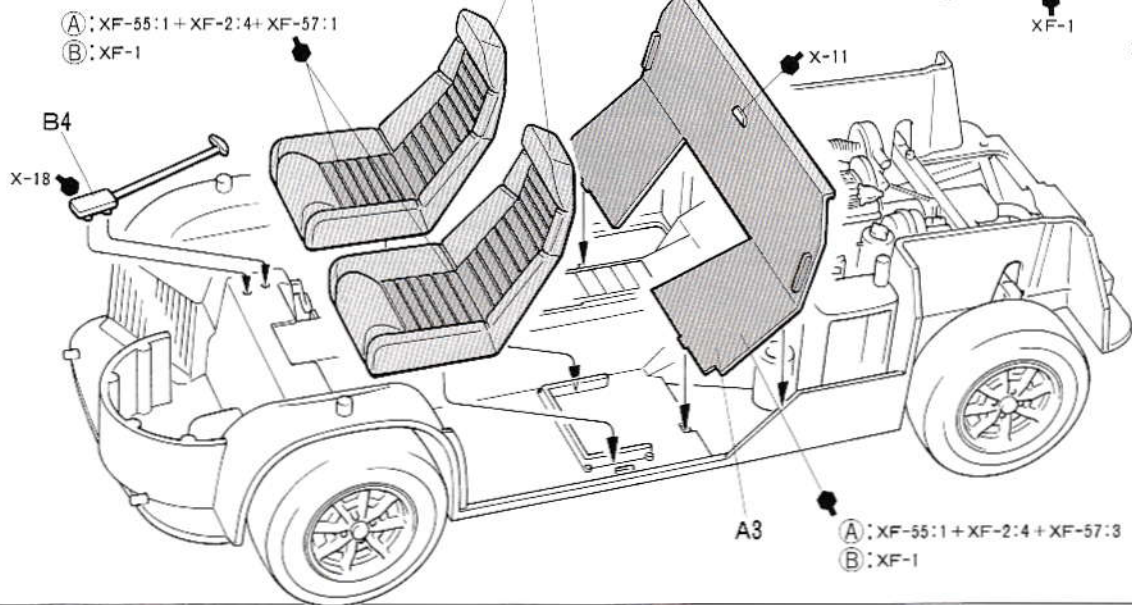

Ⓐ: XF-55:1 + XF-2:4 + XF-57:3  
Ⓑ: XF-1

**13** ダッシュボードのくみため  
Dashboard  
Armaturenbrett  
Tableau de bord

《A20》

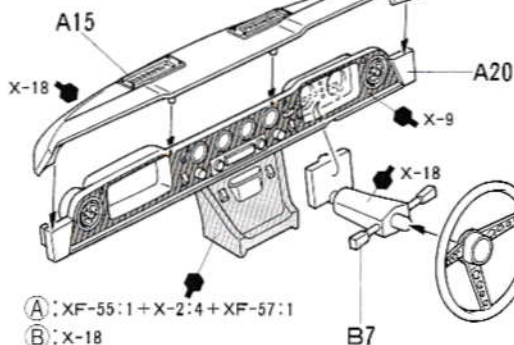
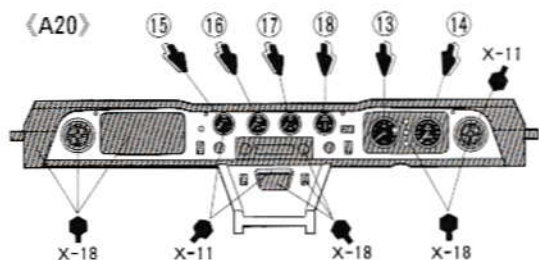

Ⓐ: XF-55:1 + X-2:4 + XF-57:1  
Ⓑ: X-18

《B10》

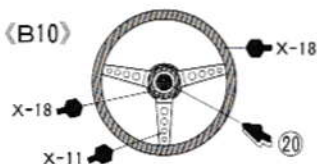

**14** ドア内側のとりつけ  
Interior door panels  
Türverkleidung  
Panneaux intérieurs de porte

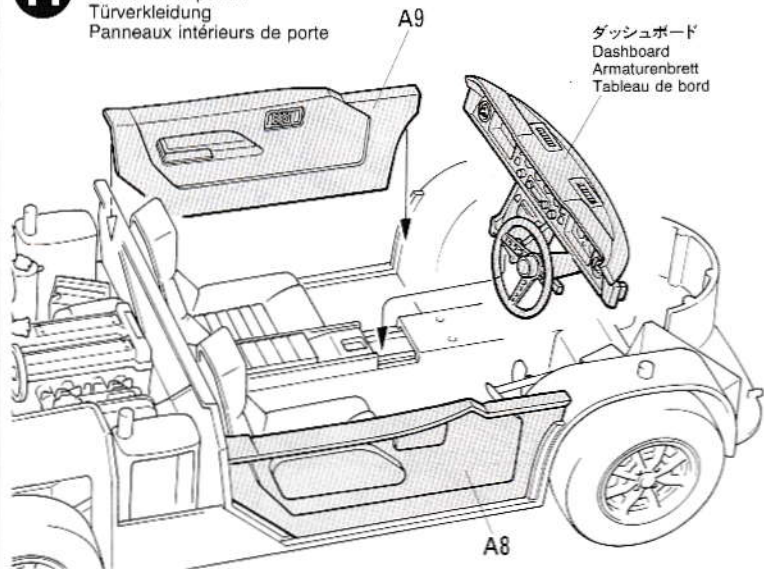

《A8, A9》

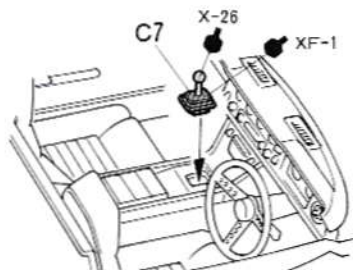
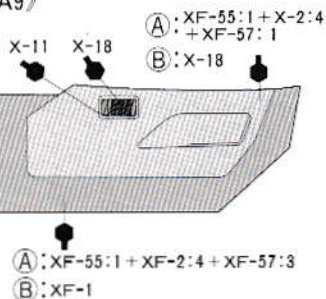

**15** 《リアウインドウ》  
Rear window  
Heckscheibe  
Vitre arrière

《フロントノーズ下側》  
Front nose  
Fahrzeugnase  
Bas de caisse avant

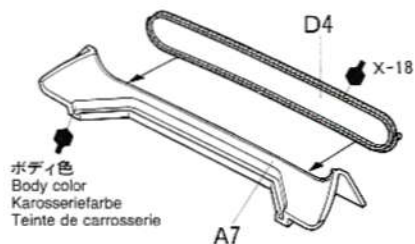

★メッシュは上の原寸図に合わせて切りとり、接着剤でとりつけます。  
★Cut mesh into size/shape shown.  
★Das Gitter wie gezeigt zuschneiden.  
★Découper le treillis selon le patron.

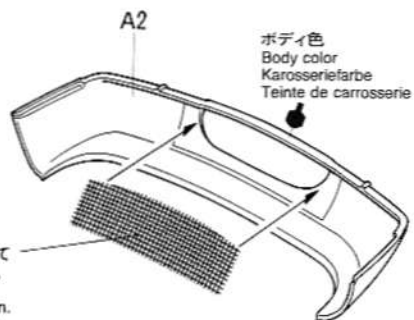

**16** ウィンドウのとりつけ  
Attaching windows  
Scheiben-Einbau  
Fixation des vitres

★指示のインレットマークをはります。  
★Apply metal transfer.  
★Metall-Sticker anbringen.  
★Apposer le transfert métal.

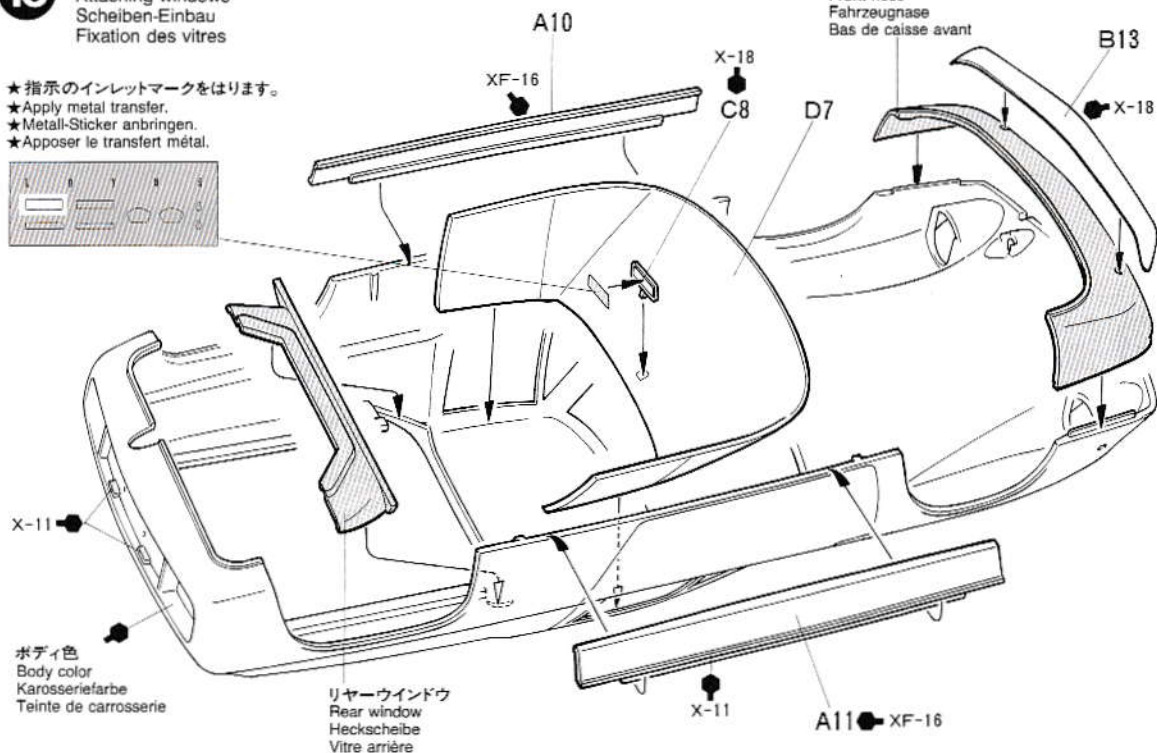

**17** シャーシのとりつけ  
Attaching chassis  
Chassis-Einbau  
Fixation du châssis

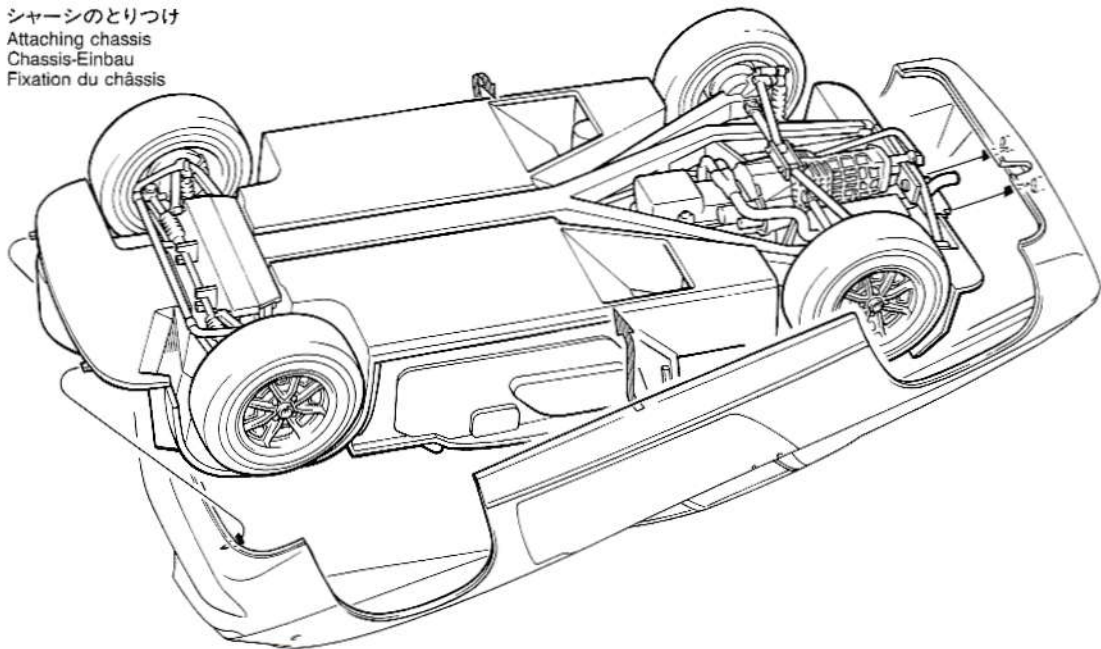

**18** 〈ヘッドライト〉  
Headlight  
Scheinwerfer  
Phare

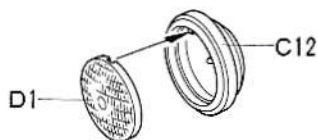

〈テールライト〉  
Taillight  
Rücklicht  
Feux arrière

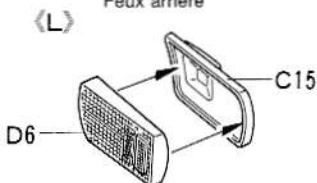

〈D5、D6〉

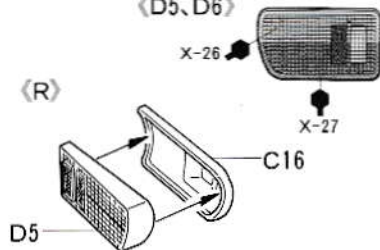

**19** エンジンフードのくみため  
Engine hood  
Motorhaube  
Capot



- ★メッシュは上の原寸図に合わせて切りとり、接着剤でとりつけます。
- ★Cut mesh into size/shape shown.
- ★Das Gitter wie gezeigt zuschneiden.
- ★Découper le treillis selon le patron.

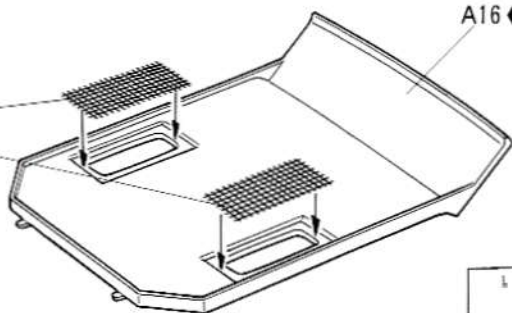

A16 ● ボディ色  
Body color  
Karosseriefarbe  
Teinte de carrosserie

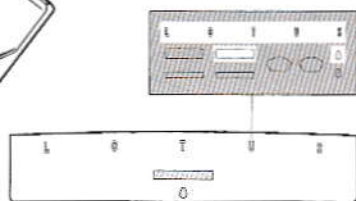

**METAL TRANSFERS**

〈インレットマークのはりかた〉

- ① ほしいマークを、台紙ごとカッターナイフなどで切り抜きます。
- ② 台紙からマークのついた透明なシールをはがして、所定の位置にシールを張り付けます。

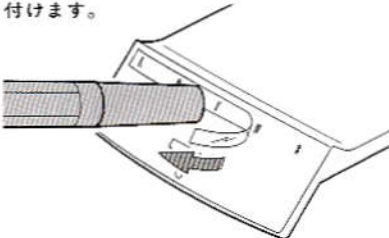

- ③ シールの上から、ボールペンのフタなどでマークを車体に強くこすりつけます。
- ④ 車体にマークがしっかり付いているかどうか、確かめながらゆっくりとシールをはがします。

HOW TO APPLY METAL TRANSFERS

- ① Cut around metal transfer using a sharp modeling knife.
- ② Remove the metal transfer and transparent film from lining, using tweezers.
- ③ Place the film and metal transfer into position and rub the metal parts lightly.
- ④ Carefully peel away the transparent film from model and metal transfer, making sure the metal stays on the model.

WIE METALL-STICKER ANGEBRACHT WERDEN

- ① Schneiden Sie mit einem scharfen Model-

- liermesser um den Metall-Sticker herum.
- ② Entfernen Sie mit einer Pinzette den Metall-Sticker und die Transparentfolie von den Kennzeichnungslinien.
- ③ Die Folie und den Metall-Sticker an die entsprechende Stelle plazieren und festrubbeln.
- ④ Schaben Sie die Transparentfolie vorsichtig von dem Modell und dem Metall-Sticker ab und stellen Sie sicher, daß das Metall nicht mit abgezogen wird.

COMMENT APPLIQUER LES TRANSFERTS METAL

- ① Découper le motif à l'aide d'un couteau de modéliste pointu.
- ② Retirer le transfert métal et le film transparent du support à l'aide de précelles.
- ③ Placer le film et le transfert métal à l'endroit souhaité puis frotter fermement.
- ④ Enlever délicatement le film transparent en s'assurant que le métal ne se décolle pas du modèle.



20

《ボディ部品のとりつけ》  
 Attaching body parts  
 Karosserieteile-Einbau  
 Fixation des accessoires

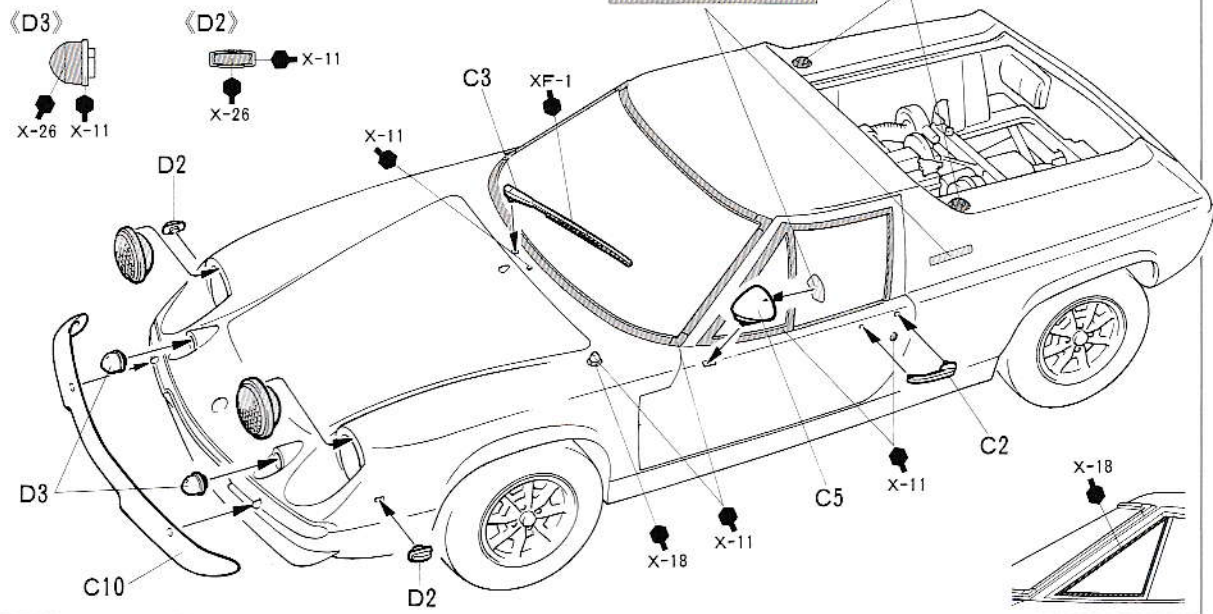

21

トランクルームのとりつけ  
 Trunk  
 Kofferraum  
 Coffre

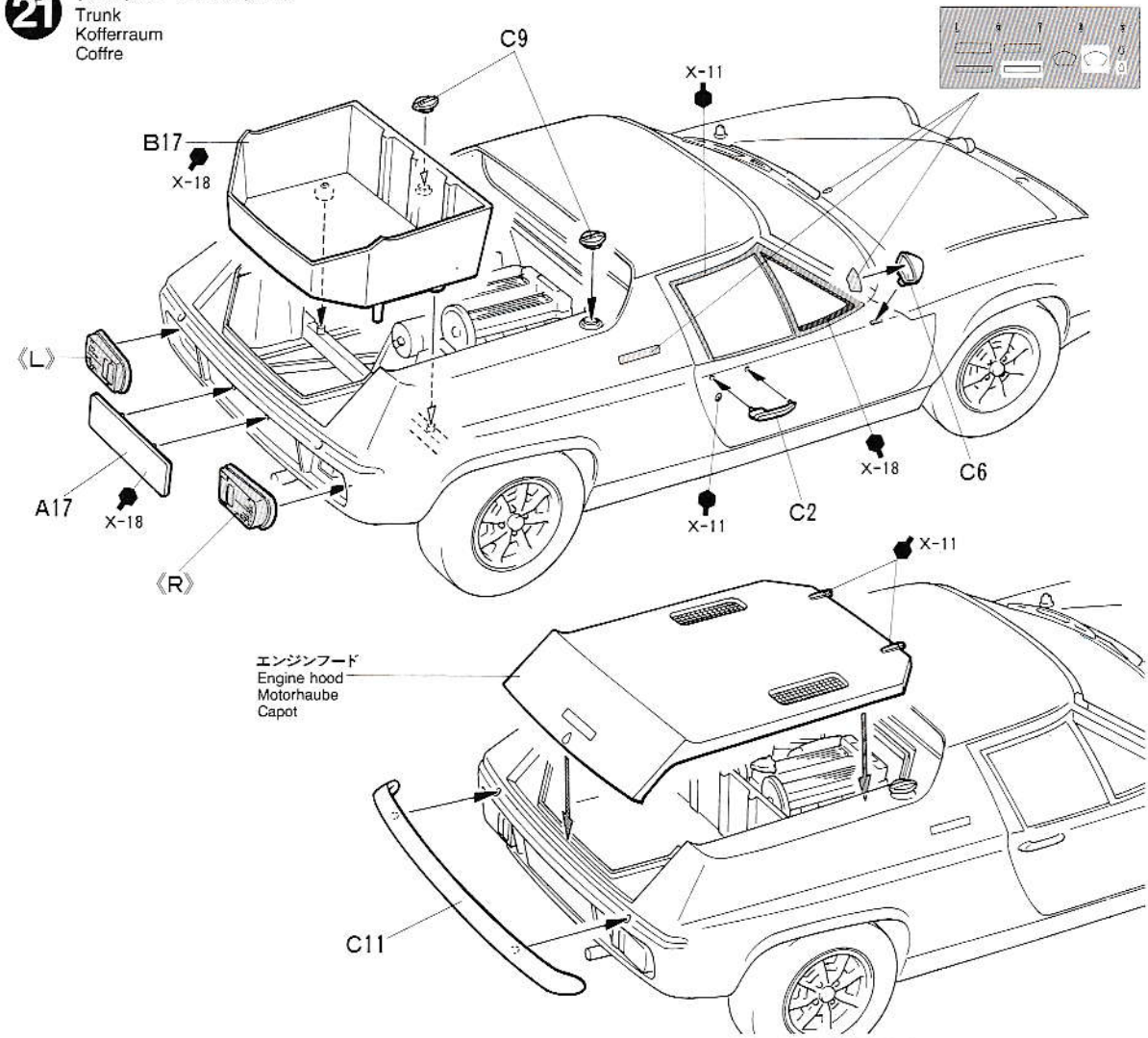

# PAINTING

## 《ロータスヨーロッパスペシャルの塗装》

1972年にデビューしたロータス・ヨーロッパの最終進化版、スペシャルにはブラック、レッド、ホワイト、ライトブルー、イエローなどのボディ色が用意され、ボディサイド下部はシルバーとなっています。また、どのカラーの場合も細いゴールドのピンストライプが入っていました。エンジンやサスペンション、インテリアなど細部の塗装は説明図中に示しましたので、参考にして下さい。

### Painting the Lotus Europa Special

The last version of the Lotus Europa, the Special, made its debut in 1972 and came in black, red, white, light blue, and yellow body colors. The lower body sides were silver and all of the cars were finished with thin gold pin-stripes. Please refer to the instruction manual for painting of details such as the engine, suspension and interior.

### Lackierung des Lotus Europa Special

Die letzte Version des Lotus Europa, der Special, gab 1972 sein Debüt und wurde in den Karosseriefarben Schwarz, Rot, Weiß, Hellblau und Gelb ausgeliefert. Die unteren Karosseriebereiche waren silbern und alle Autos waren mit goldenen Nadelstreifen verziert. Für die Lackierung von Details wie etwa des Motors, der Radaufhängung und des Innenraums beachten Sie bitte die Bauanleitung.

### Décoration de la Lotus Europa Special

La dernière version de la Lotus Europa, la Special apparue en 1972 était disponible en noir, rouge, blanc, bleu clair et jaune. Le bas de la carrosserie était argent et toutes les voitures portaient des filets dorés. Se reporter à la notice pour peindre les détails tels le moteur, la suspension et l'intérieur.

# APPLYING DECALS

## 《スライドマークの貼りかた》

- ① 貼りたいマークをハサミで切りぬきます。
- ② マークをぬるま湯に10秒ほどひたしてからタオル等の布の上におきます。
- ③ 台紙のはしを手でもち、貼る所にマークをスライドさせてモデルに移して下さい。
- ④ 指に少し水をつけてマークをぬらしながら、正しい位置にずらします。
- ⑤ やわらかい布でマーク内側の気泡を出しながら、おしつけるようにして水分をとります。

### DECAL APPLICATION

1. Cut off decal from sheet.
2. Dip the decal in tepid water for about 10 sec. and place on a clean cloth.
3. Hold the backing sheet edge and slide decal onto the model.
4. Move decal into position by wetting decal with finger.
5. Press decal gently down with a soft cloth until excess water and air bubbles are gone.

### ANBRINGUNG DES ABZIEHBILDES

1. Abziehbild vom Blatt ausschneiden.
2. Das Abziehbild ungefähr 10 Sek. in lauwarmes Wasser tauchen, dann auf sauberen Stoff legen.
3. Die Kante der Unterlage halten und das Abziehbild auf das Modell schieben.
4. Das Abziehbild an die richtige Stelle schieben und dabei mit dem Finger das Abziehbild naßmachen.
5. Das Abziehbild mit weichem Stoff ganz andrücken, bis kein überflüssiges Wasser und keine Luftblasen mehr vorhanden sind.

### APPLICATION DES DECALOMANIES

1. Découpez la décalcomanie de sa feuille.
2. Plongez la décalcomanie dans de l'eau tiède pendant 10 secondes environ et poser sur un linge propre.
3. Retenez la feuille de protection par le côté et glissez la décalcomanie sur le modèle réduit.

# MARKING

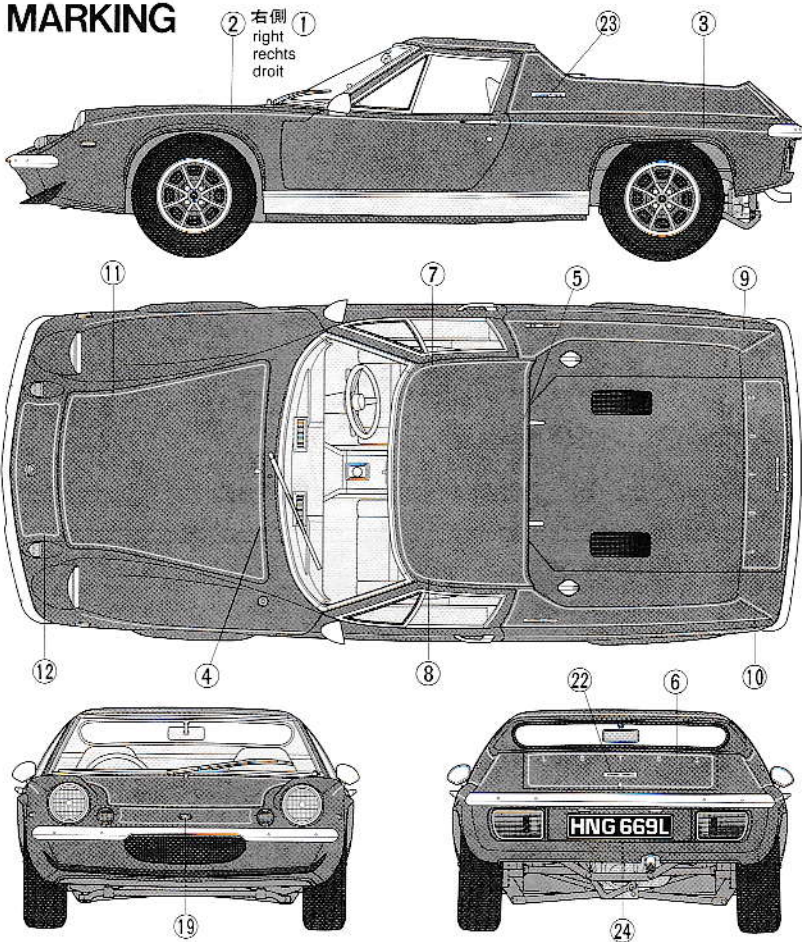

4. Placez la décalcomanie à l'endroit voulu en la mouillant avec un de vos doigts.
5. Pressez doucement la décalcomanie avec un tissu doux jusqu'à ce que l'eau en excès et les bulles aient disparu.



### 《郵便振替のご利用法》

郵便局の払込用紙の通信欄にこのカードを参考にITEM番号、スケール、製品名、部品名、数量を必ずご記入下さい。振込人住所欄には電話番号もお書きいただき、口座番号・00810-9-1118、加入者名・田宮模型でお振込下さい。《タミヤカード》タミヤカードを利用されますと部品の入手が早く簡単です。詳しくは、アフターサービスでお問合わせください。

### AFTER MARKET SERVICE CARD

When purchasing Tamiya replacement parts, please take or send this form to your local Tamiya dealer so that the parts required can be correctly identified and supplied. Please note that specifications, availability and price are subject to change without notice.

Parts code	ITEM 24212
0332256	Body
0000209	A Parts
0000210	B Parts
0000211	C Parts
0000213	D Parts
9402305	Tire Bag
4811011	Mesh
1402415	Decal
1422194	Metal Transfer

# LOTUS EUROPA SPECIAL

1/24 ロータスヨーロッパスペシャル

部品をなくしたり、こわした方は、下のステッカーが貼られたアフターサービス取り扱い店でご注文いただけます。当社アフターサービスに直接ご注文する場合は、このカードの必要部品を○でかこみ代金を現金書留または、定額小替(100円以下は切手可)と一緒に申し込み下さい。なお、ご送金にはタミヤカードや郵便振替もご利用いただけます。

安心して注文できる  
《タミヤのパーツ》を



アフターサービス  
取扱店

《お問い合わせ番号》 静岡 054-283-0003  
東京 03-3899-3765 (静岡へ自動転送)  
営業時間: 平日(月~金曜日)8:00~17:00 祝日▶ 休み

ボディ	510円
Aパーツ	580円
Bパーツ	490円
Cパーツ(メッキ)	370円
Dパーツ(透明)	350円
タイヤ袋詰	320円

メッシュ	170円
マーク	200円
インレットマーク	210円

For Japanese use only! ☆ITEM 24212

住所	<input type="text"/>	<input type="text"/>	<input type="text"/>	<input type="text"/>
電話 ( )	<input type="text"/>	<input type="text"/>	<input type="text"/>	<input type="text"/>
氏名	<input type="text"/>			

★上記の価格は予告なく変更となる場合があります。

**田宮模型**  
静岡市恩田原3-7 〒422-8610  
PRINTED IN JAPAN