

PORSCHE 911 CARRERA

1/24 SPORTS CAR SERIES No. 196

1/24 スポーツカーシリーズNO.196
ボルシェ911カレラ

Porsche, the Porsche shield and the distinctive design of Porsche cars are trademarks and trade dress of Porsche AG. Permission granted.



The Porsche 911 was first unveiled at the 1963 Frankfurt auto show. Since then, the Porsche 911 is considered one of the most attractive sports car designs ever conceived. In 1997, Porsche introduced their new 911 Carrera at the Frankfurt auto show. The new Porsche 911 Carrera was designed to continue its legend from the ground up. The unique headlight units are combined with indicator lamps, giving the 911 Carrera a distinctive front profile. The rear mounted engine is the hallmark of the 911 series in a water cooled horizontally opposed six-cylinder format. Changed from air-cooled system on the predecessors to water cooled, this DOHC powerplant with a displacement of 3,387cm³ produces 300

Der Porsche 911 wurde erstmals bei der Frankfurter Automobilausstellung 1963 präsentiert. Seit damals wird dem Porsche 911 eines der attraktivsten, je entworfenen Designs zugestanden. 1997 stellte Porsche den neuen 911 Carrera als ein komplett neu konstruiertes Auto der 911er Serie auf der Frankfurter Automobilausstellung vor. Wie sein Vorgänger war der neue Porsche 911 Carrera dafür ausgelegt, die bestehende Legende von Anfang an neu fortzuschreiben. In die einzigartige Scheinwerfereneinheit sind die Fahrtrichtungsanzeiger integriert, wodurch der 911 Carrera ein markantes Frontprofil erhält. Das im Heck eingebaute Triebwerk ist das Markenzeichen der 911er Reihe, angetrieben von einem wassergekühlten, waagrecht liegenden Boxermotor. Nach dem Wechsel von der Luftkühlung beim Vorgänger auf Wasserkühlung bringt dieses DOHC Kraftwerk mit einem Hubraum von 3,387cm³ eine Lei-

La première Porsche 911 fut présentée lors du Salon de Francfort en 1963. Depuis lors, elle est considérée comme l'un des modèles les plus séduisants jamais dessinés. En 1997, toujours au Salon de Francfort, Porsche a dévoilé sa nouvelle 911 Carrera, une voiture entièrement repensée. Comme celles qui l'ont précédée, la nouvelle Porsche 911 Carrera a été conçue pour perpétuer la légende. Les nouvelles optiques de phares uniques intégrant les clignotants donnent à la 911 Carrera sa face avant très caractéristique. Le moteur installé à l'arrière, la marque distinctive de la 911, est un six cylindres opposés à plat maintenant refroidi par eau et plus par air comme sur les versions précédentes. Ce moteur à double arbres à cames en tête de 3.387 cm³ développe 300

世界中に熱狂的なファンを持つ高性能スポーツカー、ボルシェ911。その誕生は1963年のフランクフルトショーまでさかのぼります。個性的なフォルム、高回転までシャープに吹けあがる空冷水平対向6気筒エンジン、リヤエンジン・リヤドライブレイアウトから生み出される独特のドライブフィールはそのままに34年もの間改良を重ねられ、常にその時代を代表するスポーツカーとしてファンの注目を集めてきました。そのボルシェ911が初のフルモデルチェンジを受けて1997年のフランクフルトショーに姿を表したのです。コードネーム996と呼ばれ、すべてが新しくなったこのボルシェ911は、一目でボルシェとわかる伝統のスタイルを守りながら、空力を中心に磨きかかけられました。実際の空気抵抗計数C D値は0.30と歴代の911で最も優れたものです。リヤエンジンに搭載される注目のエンジンはもちろん水平対向6気筒。それまでの空冷式から水冷式を採用しDOHC 4バルブとされ、3387cc

horsepower output. To control the engine power, large internally-ventilated cross-drilled brake discs with race-bred four piston fixed monobloc calipers are equipped at all four wheels. The front suspension employs MacPherson struts while a new subframe-mounted multi-link suspension is equipped at the rear for optimized handling balance. The body was enlarged slightly providing added cockpit space and more subsequent comfort for driver and passenger. In addition to the standard airbags for driver and front passenger, optional side airbags are available for further passive safety. Porsche has once again succeeded in blending automotive technology into a sophisticated styled 911 Carrera sports car.

stung von 300PS. Um diese Motorleistung auch zu bändigen, sind alle vier Räder mit großen, innenbelüfteten und durchbohrten Bremsscheiben mit rennerprobten, einteilig-starrten Vierkolben-Bremsszangen ausgestattet. An der Vorderachse wird eine MacPherson-Aufhängung verwendet, während hinten eine neue - in einem Hilfsrahmen montierte - Raumlankenachse eingebaut wurde, mit welcher das klassisch-ausgewogenen 911er Handling verbessert beibehalten wurde. Die Karosserie wurde geringfügig vergrößert, wodurch mehr Platz im Cockpit entstand und folglich mehr Komfort für Fahrer und Passagiere. Zusätzlich zu den standardmäßigen Fahrer- und Beifahrer-Airbags gibt es auf Wunsch zur Erhöhung der passiven Sicherheit Seitenairbags. Porsche ist es wieder einmal gelungen, fortschrittlichste Automobiltechnik in den markant gestylten 911er Carrera Sportwagen einfließen zu lassen.

chevaux. Pour dompter cette puissance, les quatre roues sont équipées de freins à disques ventilés avec étriers monoblocs compétition à quatre pistons. La suspension avant est du type McPherson tandis que la suspension arrière est multi-points: une combinaison qui confère à la voiture le comportement «classique» d'une 911. La carrosserie a été légèrement agrandie afin d'accroître l'espace intérieur et le confort du conducteur et des passagers. En plus des airbags frontaux pour le conducteur et le passager avant, des airbags latéraux accroissent encore la sécurité passive. Porsche a encore une fois parfaitement réussi à concilier la technologie d'avant garde et l'état d'esprit légendaire 911 Carrera.

の排気量から300馬力を発揮します。そのハイパワーを受け止める強力なブレーキは、ボルシェが特許を持つモノブロック・4ピストンキャリバーを採用した前後ベンチレーテッドタイプ、しかもブレーキディスクには冷却効率を高めるドリルホールがつけられています。サスペンションはフロント・マクファーソンストラット、リヤ・マルチリンク。ロードノイズの軽減や乗り心地の改善、そしてハンドリングの向上のために新設計されたものです。またボディサイズの拡大により室内も広げられ、遮音性も高く快適な空間を作りだしています。さらに現代のスポーツカーらしく、運転席、助手席のエアバッグ装備はいうまでもなくドアにもオプションでエアバッグを備えるなど、高い安全性も兼ね備えています。ボルシェならではのドライビングの楽しさをいさかきも奪うことなく、生まれ変わったボルシェ911は、いまでも以上に世界中のスポーツカーファンを魅了してゆくことでしょう。

作る前にならば
お読み下さい。

READ BEFORE ASSEMBLY.
ERST LESEN — DANN BAUEN.
A LIRE AVANT ASSEMBLAGE.

●このキットは組み立てモデルです。作る前に必ず説明書を最後までお読み下さい。また小学生などの低年齢の方が組み立てる時は、保護者の方もお読み下さい。
●接着剤や塗料は、必ずプラスチックモデル用をお使い下さい。(別売)
●メッキ部品を接着する際は、必ず接着面のメッキをはがして下さい。

●Read carefully and fully understand the instructions before commencing assembly. A supervising adult should also read the instructions if a child assembles the model.

●Remove plating from areas to be cemented.

●Bevor Sie mit dem Zusammenbau beginnen, sollten Sie alle Anweisungen gelesen und verstanden haben. Falls ein Kind das Modell zusammenbaut, sollte ein beaufsichtigender Erwachsener die Bauanleitung ebenfalls gelesen haben.

●An den Klebestellen muß die Chromschicht abgeschabt werden.

●Bien lire et assimiler les instructions avant de commencer l'assemblage. La construction du modèle par un enfant doit s'effectuer sous la surveillance d'un adulte.

●Enlever le revêtement chromé des parties à encoller.

★下記の工具を用意して下さい。

★Tools recommended

★Benötigtes Werkzeug

★Outilsage nécessaire

接着剤(プラスチック用)

Cement
Kleber
Colle

ニッパー

Side cutters
Seitenschneider
Pinces coupante

ナイフ

Modeling knife
Modellermesser
Couteau de modéliste

ピンセット

Tweezers
Pinzette
Précelles

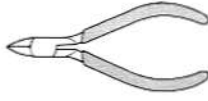

● 塗装指示のマークです。タミヤカラーのカラーナンバーで指示しました。 This mark denotes numbers for Tamiya Paint colors.

TS-8 ●イタリアンレッド / Italian red / Italienisches

(X-7) Rot / Rouge Italien

TS-14 ●ブラック / Black / Schwarz / Noir (X-1)

TS-17 ●アルミシルバー / Gloss aluminum/Alu-Silber/Aluminium brillant

TS-26 ●ピュアホワイト / Pure white / Glanz Weiß / (X-2) Blanc pur

X-2 ●ホワイト / White / Weiß / Blanc

X-3 ●ロイヤルブルー / Royal blue / Königsblau / Bleu Royal

X-10 ●ガンメタル / Gun metal / Metall-Grau / Gris acier

X-11 ●クロムシルバー / Chrome silver / Chrom-Silber / Aluminium chromé

X-16 ●パープル / Purple / Purpur / Violet

X-18 ●セミアングラック / Semi gloss black / Seidenglanz Schwarz / Noir satiné

X-21 ●フラットベース / Flat base / Mattierungsmittel / Produit matant

X-26 ●クリアオレンジ / Clear orange/Klar-Orange/Orange translucide

X-27 ●クリアレッド / Clear red / Klar-Rot / Rouge translucide

XF-2 ●フラットホワイト / Flat white / Matt Weiß / Blanc mat

XF-16 ●フラットアルミ / Flat aluminum / Matt Aluminium / Aluminium mat

XF-18 ●ミディアムブルー / Medium blue / Mittelblau / Bleu moyen

XF-24 ●ダークグレイ / Dark grey / Dunkelgrau / Gris foncé

XF-54 ●ダークシーグレイ / Dark sea grey / Dunkles Meergrau / Gris de mer foncé

XF-59 ●デザートイエロー / Desert yellow / Sandgelb / Jaune désert

XF-66 ●ライトグレイ / Light grey / Hellgrau / Gris clair

注意

- 工具の使用には十分注意して下さい。特にナイフ、ニッパーなどの刃物によるケガや事故に注意して下さい。
- 接着剤や塗料は使用する前にそれぞれの注意書きをよく読み、指示に従って正しく使用し、使用する時は換気に十分注意して下さい。
- 小さなお子様のいる所でこの作業は避けて下さい。小さな部品の飲み込みや、ビニール袋をかぶつての窒息などの危険な状況が考えられます。

CAUTION

- When assembling this kit, tools including knives are

used. Extra care should be taken to avoid personal injury.

●Read and follow the instructions supplied with paints and/or cement, if used (not included in kit). Use plastic cement and paints only.

●Keep out of reach of small children. Children must not be allowed to suck any part, or pull vinyl bag over the head.

VORSICHT!

●Beim Zusammenbau dieses Bausatzes werden Werkzeuge einschließlich Messer verwendet. Zur Vermeidung von Verletzungen ist besondere Vorsicht angebracht.

●Wenn Sie Farben und/oder Kleber verwenden (nicht im Bausatz enthalten), beachten und befolgen Sie die dort beiliegenden Anweisungen. Nur Klebstoff

und Farben für Plastik verwenden.

●Bausatz von kleinen Kindern fernhalten. Verhüten Sie, daß Kinder irgendwelche Bauteile in den Mund nehmen oder Plastiktüten über den Kopf ziehen.

PRECAUTION

●L'assemblage de ce kit requiert de l'outillage, en particulier des couteaux de modélisme. Manier les outils avec précaution pour éviter toute blessure.

●Lire et suivre les instructions d'utilisation des peintures et/ou de la colle, si utilisés (non inclus dans le kit). Utiliser uniquement une colle et des peintures spéciales pour le polystyrène.

●Garder hors de portée des enfants en bas âge. Ne pas laisser les enfants mettre en bouche ou sucer les pièces, ou passer un sachet vinyl sur la tête.

★ポルシェ911カレラのボディ色10色の内、代表的な5色を下表に示してあります。内装色と組み合わせて塗装して下さい。

★The Porsche 911 Carrera is offered in various body colors. The diagrams indicate its typical body & interior colors.

★Der Porsche 911 Carrera wird in verschiedenen Karosseriefarben angeboten. In den Diagrammen sind typische Karosserie- und Innenfarben aufgelistet.

★La Porsche 911 Carrera est proposée en diverses teintes de carrosserie. Les tableaux indiquent des teintes de carrosserie et coloris intérieurs représentatifs.

ボディ色 Body color Karosseriefarbe Teinte de carrosserie	ブラック Black TS-14 A, B, C, D	ガーズレッド Guards red TS-8 A, B, E	グラッシャーホワイト Glacier white TS-26 A, B, D, E	アークチックシルバー Arctic silver metallic TS-17 A, B, D, E	ゼニスブルーメタリック Zenith blue metallic X-3:1 + X-10:1 + X-16:2 A, B, E
--	--------------------------------------	---	--	---	---

★ボディ色欄のA, B, C, D, Eはそのボディ色に用意された内装色です。その中からお好きな色で塗装して下さい。

★Several interior colors are offered according to body colors. Select one referring to the diagrams.

★Es werden verschiedenen Innenraumfarben passend zur Karosseriefarbe angeboten. Wählen sie eine davon gemäß den Diagrammen.

★Plusieurs coloris intérieurs sont proposés en fonction des teintes de carrosserie. Choisir une combinaison en se référant aux tableaux.

内装色 Interior color Innenfarbe Coloris intérieur	ブラック Black X-18 A	グラファイトグレイ Graphite grey XF-54:2 + XF-2:1 B	カシミアベージュ Cashmere beige XF-59 C	ネフライト Nephrite XF-18:1 + XF-66:1 D	ミッドナイトブルー Midnight blue X-3:2 + X-21:1 + XF-24:1 E
--	----------------------------	---	--	---	---

1 ロアアームの組み立て

Lower arm
Unteren Arm
Triangle inférieurs

〈フロント〉

Front
Vorne
Avant

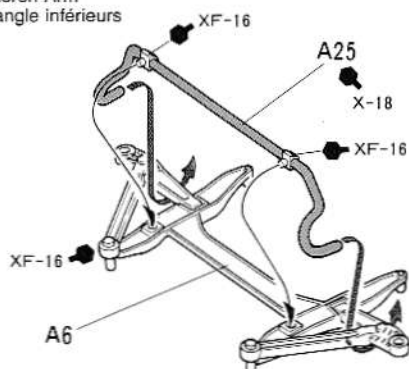

〈リヤ〉
Rear
Hinten
Arrière



このマークの部品の所は接着しません。
Do not cement.
Nicht kleben.
Ne pas coller.

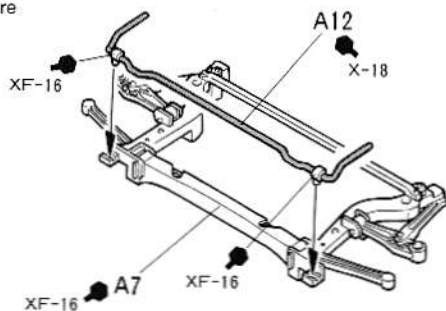

2

アッパーアームの取り付け
Attaching upper arms
Befestigung des oberen Armes
Fixation des triangles supérieurs

《A5》 シャーシ
Chassis
Châssis

ボディ色
Body color
Karosseriefarbe
Teinte de carrosserie

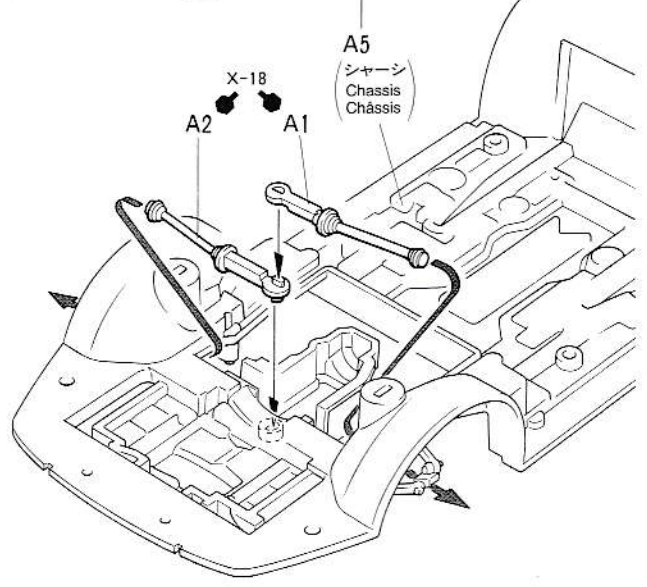
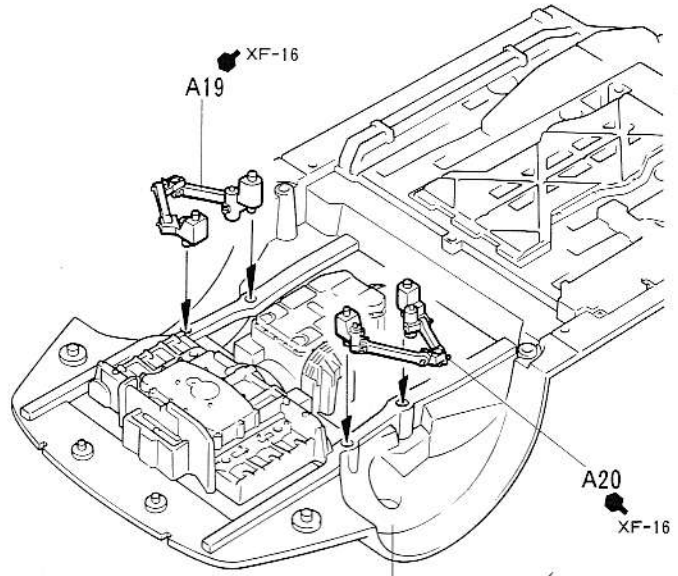
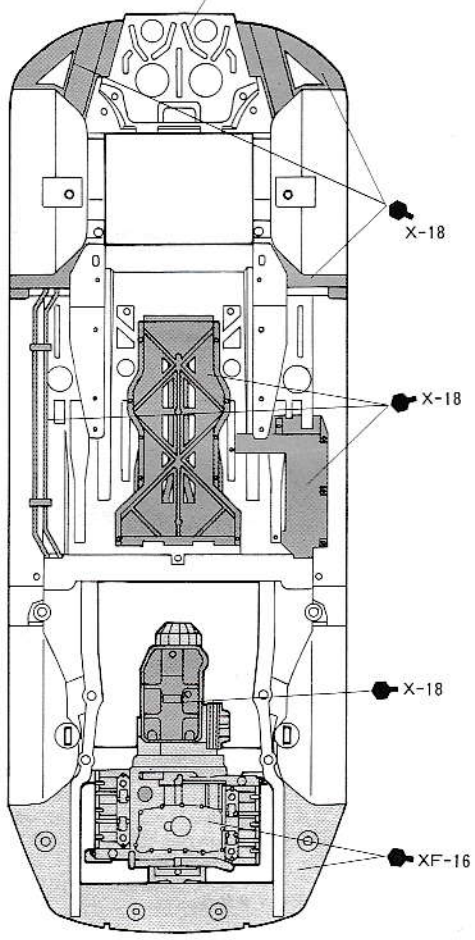

3

リヤサスペンションの取り付け
Rear suspension
Hinterradaufhängung
Suspension arrière

リヤロアーム
Rear lower arms
Hinterer, unterer Arme
Triangles inférieurs arrières

《R》

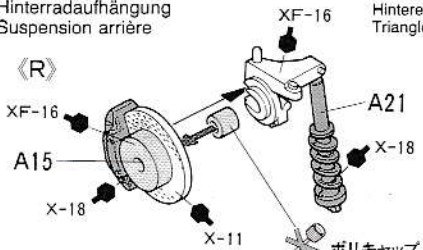

《L》

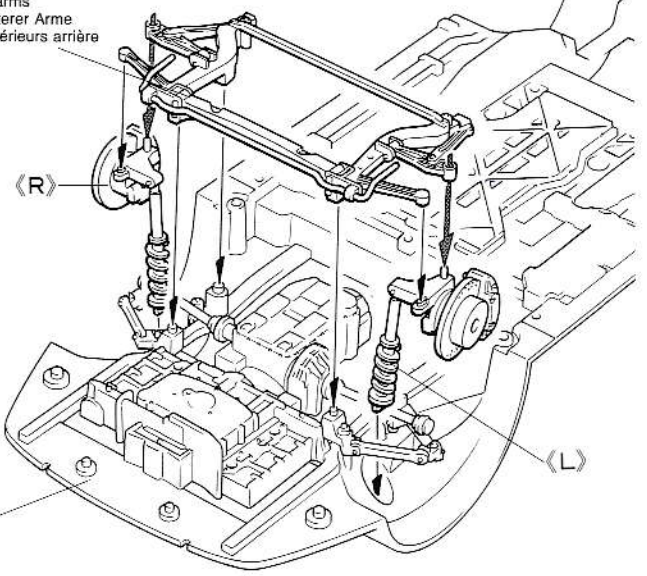
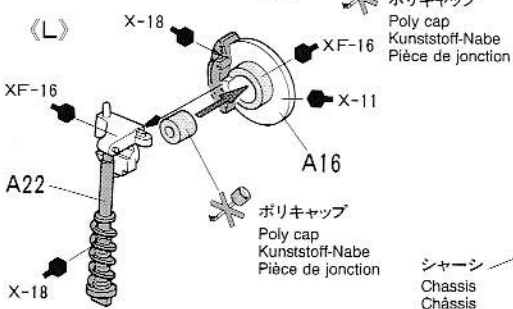

4 マフラーの取り付け
 Attaching exhaust
 Einbau des Auspuffs
 Fixation des échappements

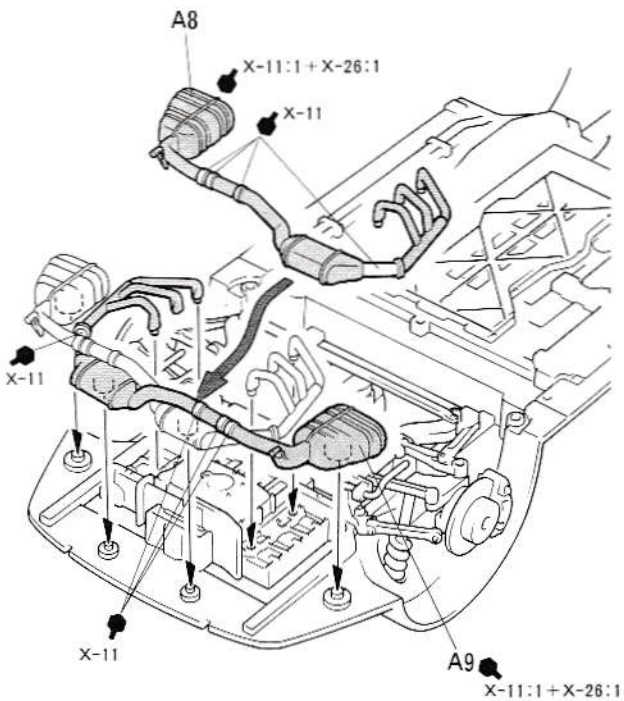
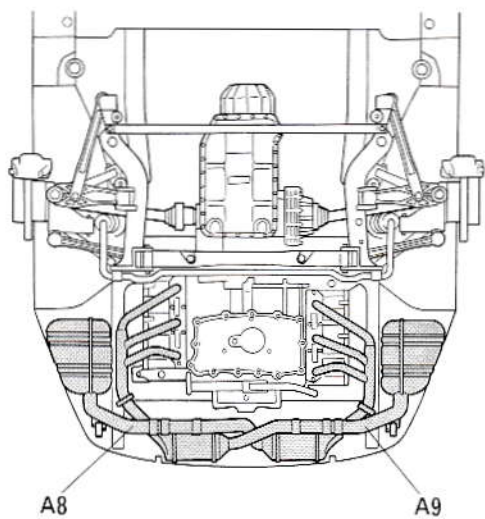

5 フロントサスペンションの組み立て
 Front suspension
 Vorderradaufhängung
 Suspension avant

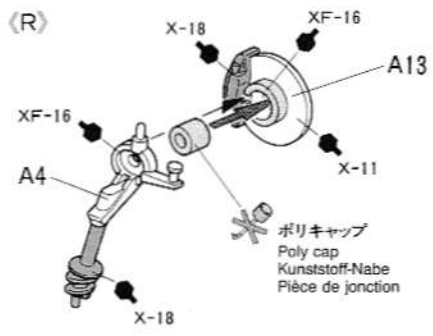
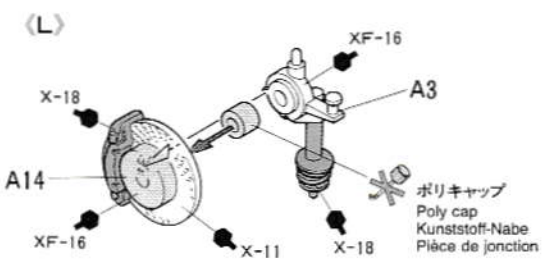

6 フロントサスペンションの取り付け
 Attaching front suspension
 Vorderradaufhängung-Einbau
 Fixation de la suspension avant

フロントロアーム
 Front lower arms
 Vorderer, unterer Arme
 Triangles inférieurs avant

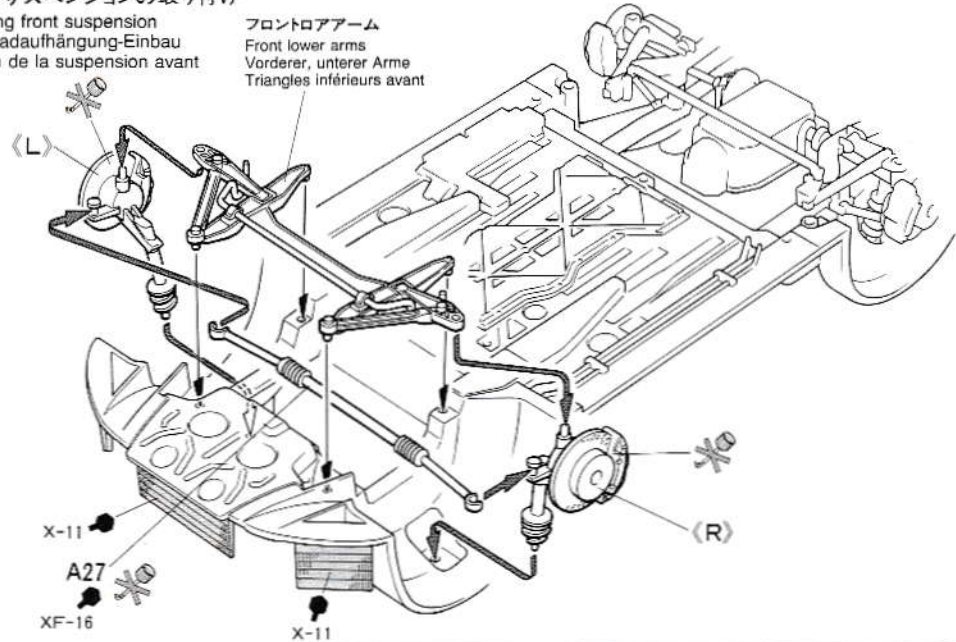

7

タイヤの組み立て
Wheel assembly
Rad-Zusammenbau
Assemblage des roues

★ 2 個ずつ作ります。
★ Make 2 each.
★ Je 2 Satz anfertigen.
★ Faire 2 jeux de chaque.

〈リヤ〉
Rear
Hinten
Arrière

〈フロント〉
Front
Vorne
Avant

タイヤ(細)
Front tire (narrow)
Vorderer Reifen (schmal)
Pneu avant (étroit)

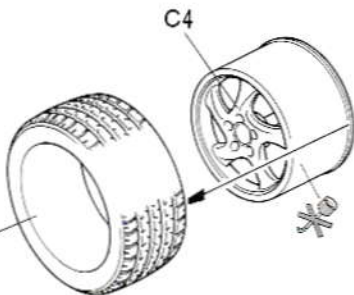

タイヤ(太)
Rear tire (wide)
Hinterer Reifen (breit)
Pneu arrière (large)

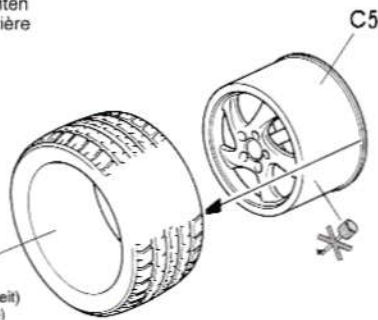

8

タイヤの取り付け
Attaching wheels
Einbau der Räder
Fixation des roues

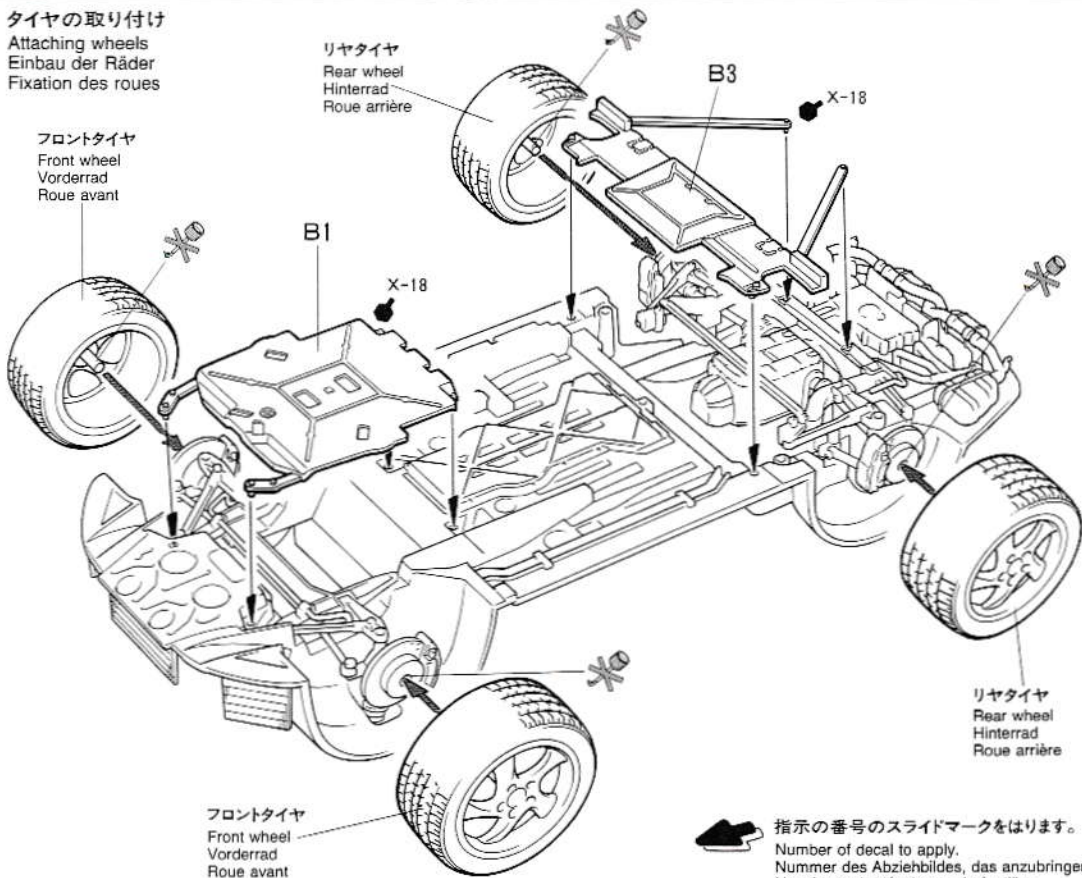

指示の番号のスライドマークをはります。
Number of decal to apply.
Nummer des Abziehbildes, das anzubringen ist.
Numéro de la décalcomanie à utiliser.

9

ダッシュボードの組み立て
Dashboard
Armaturenbrett
Tableau de bord

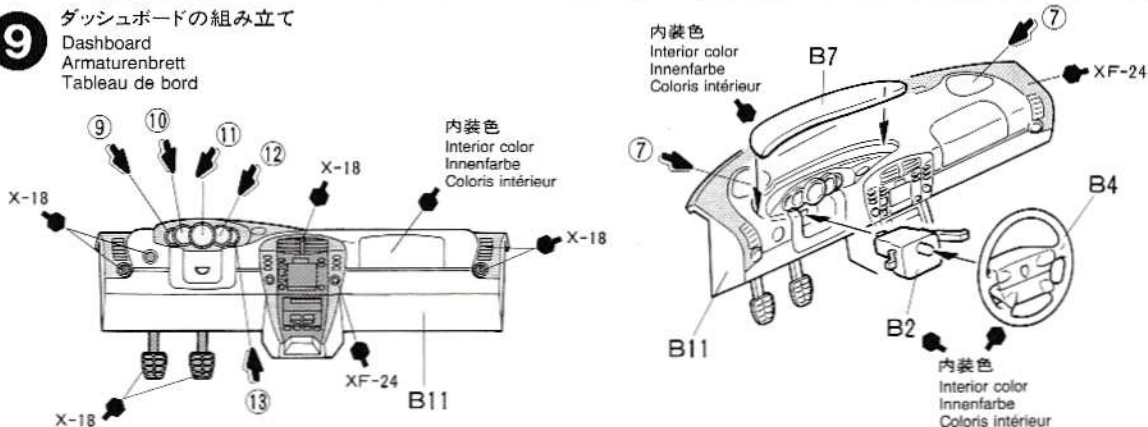

10 内装の組み立て
Interior assembly
Innenraum-Zusammenbau
Assemblage de l'habitacle

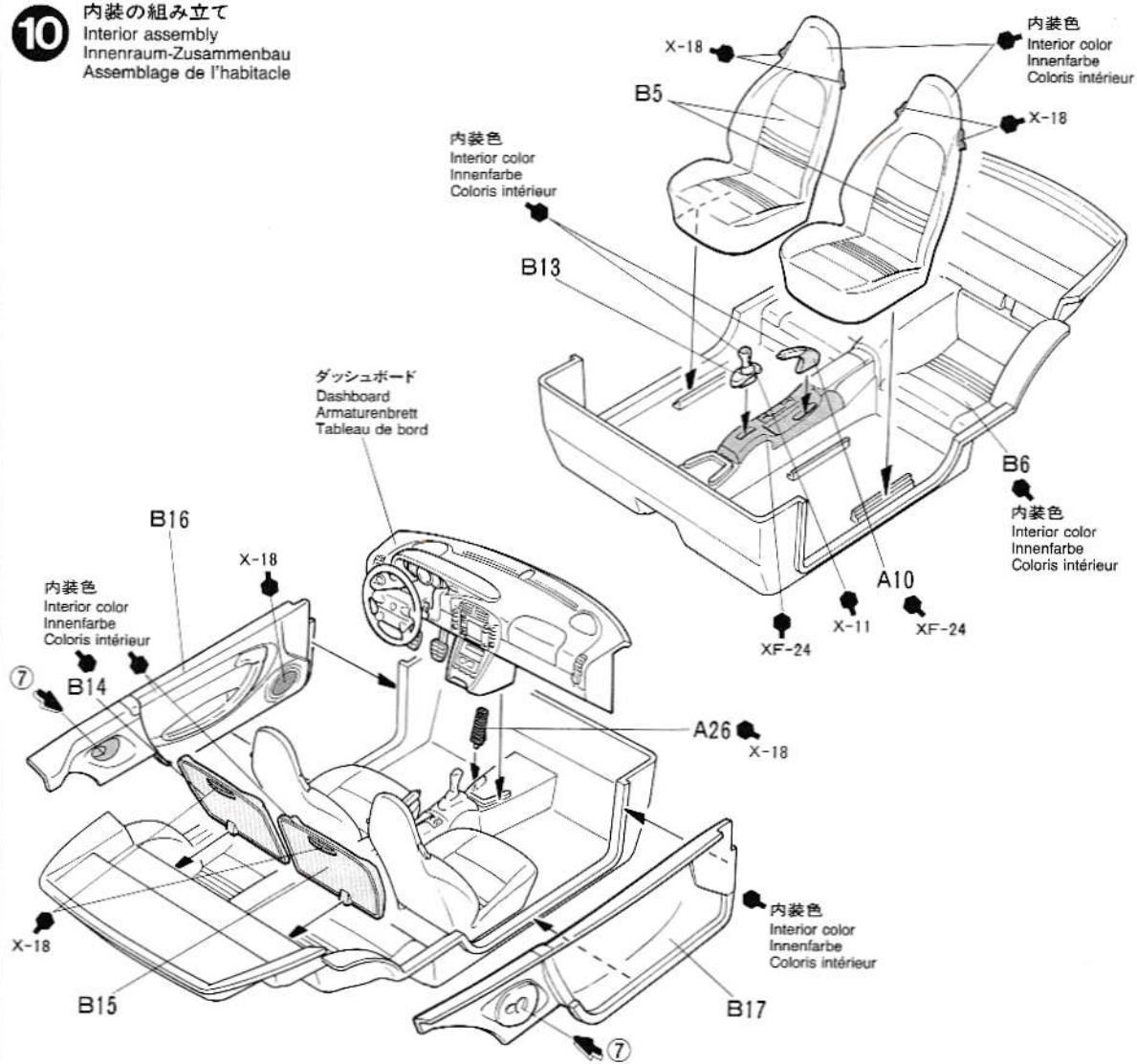

11 内装の取り付け
Attaching interior
Innenraum-Einbau
Fixation de l'habitacle

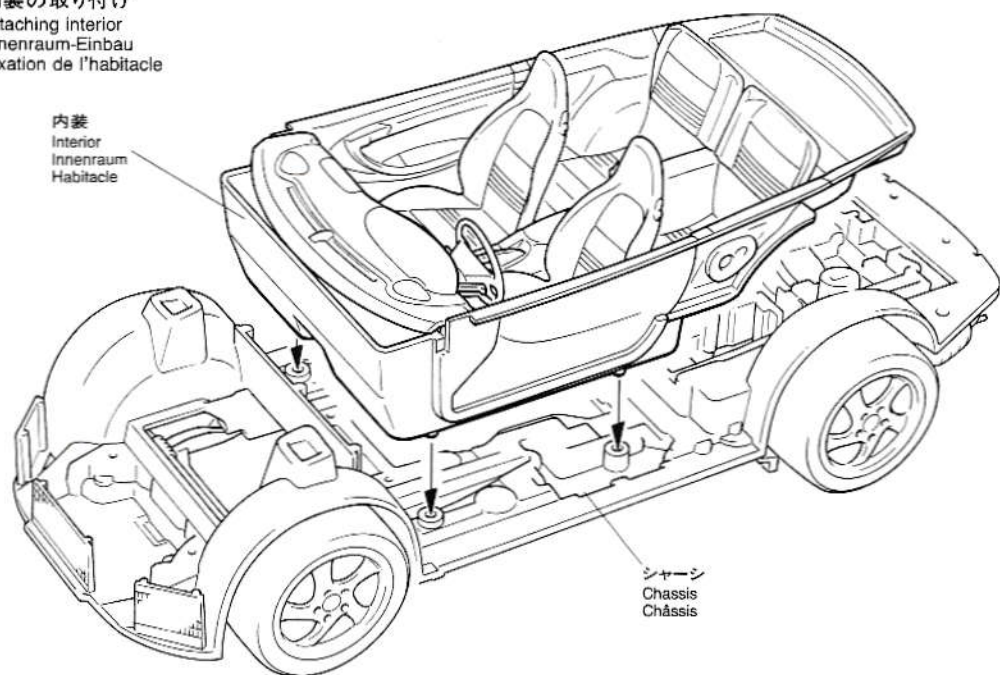

12

ボディの塗装
 Painting body
 Bemalung der Karosserie
 Peinture de la carrosserie

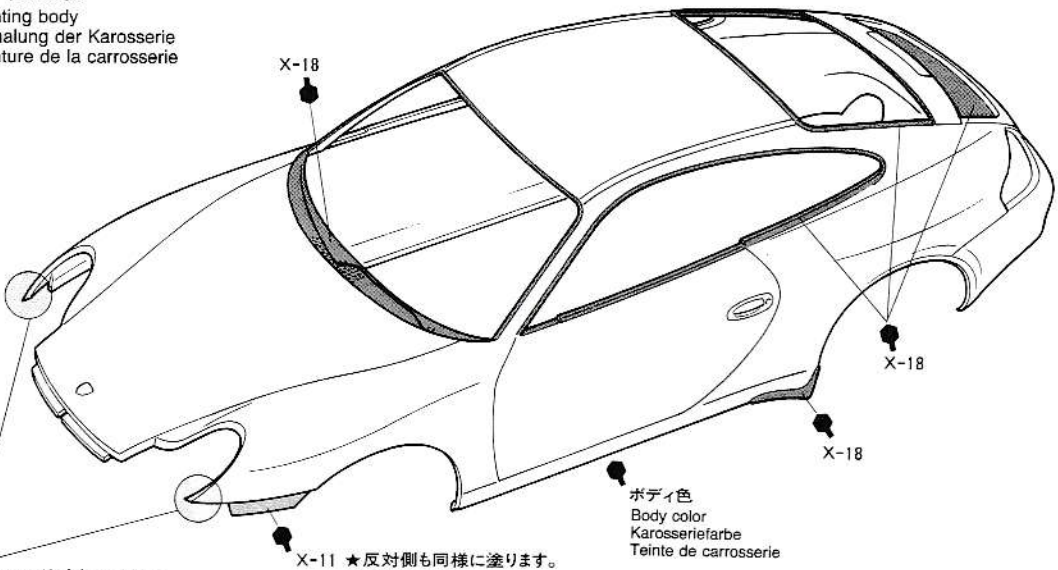

★とがっているの注意して下さい。
 ★Attention to sharp point.
 ★Auf spitze Ecke achten.
 ★Attention à l'extrémité acérée.

X-11 ★反対側も同様に塗ります。
 ★on both sides
 ★an beiden Seiten
 ★sur les deux côtés

ボディ色
 Body color
 Karosseriefarbe
 Teinte de carrosserie

13

ヘッドライトの組み立て
 Headlight
 Scheinwerfer
 Phare

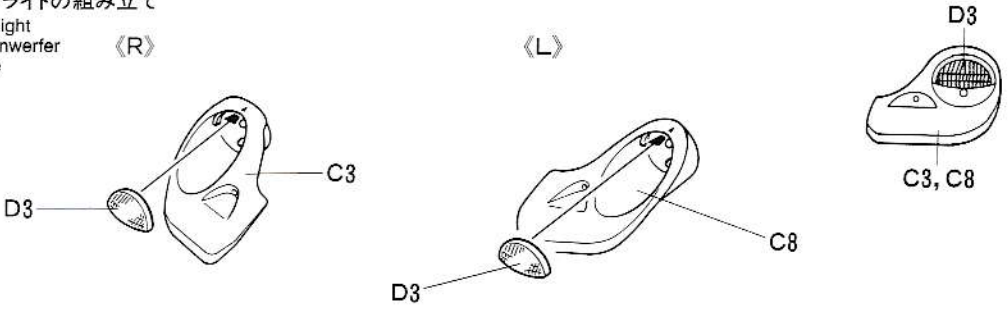

14

ウインドウの取り付け
 Attaching windows
 Scheiben-Einbau
 Fixation des vitres

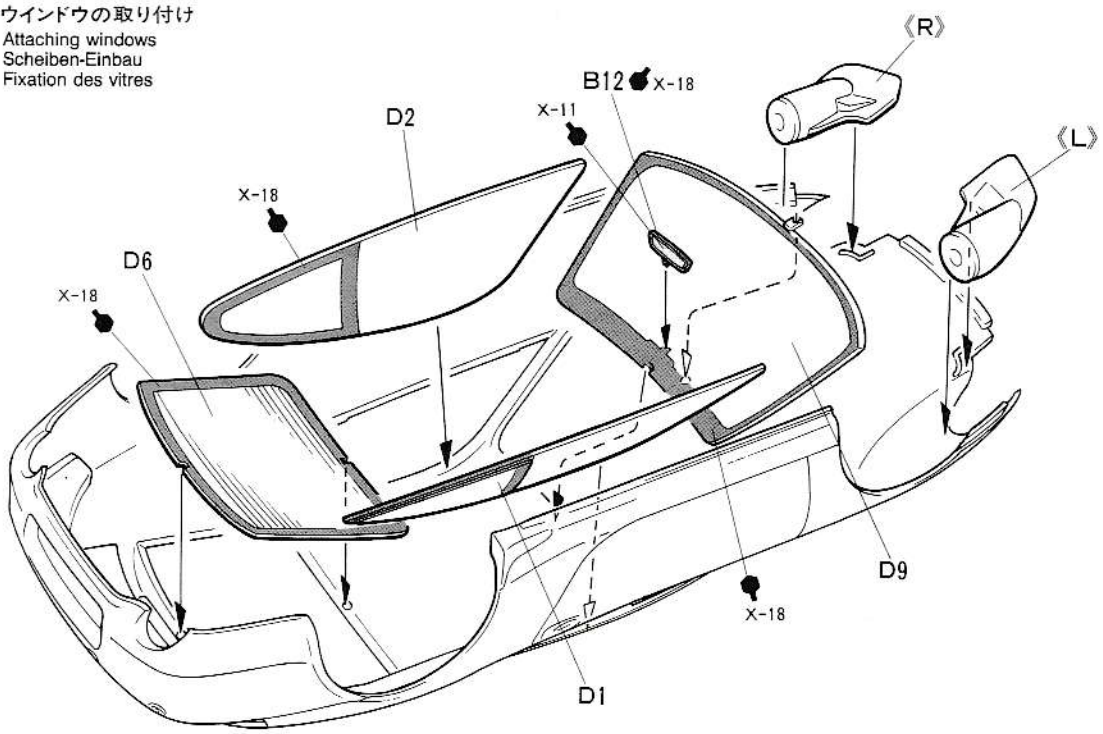

15

フロントバンパーの取り付け
 Attaching front bumper
 Einbau des vorderen Stoßfänger
 Fixation du pare-chocs avant

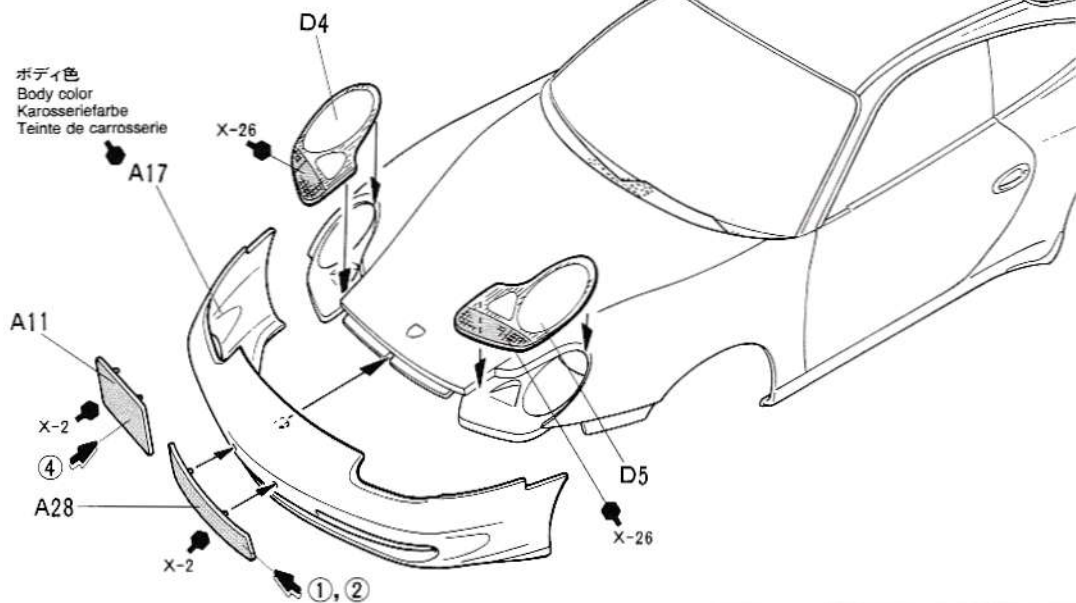

16

ボディの取り付け
 Attaching body
 Karosserie aufsetzen
 Fixation de la carrosserie

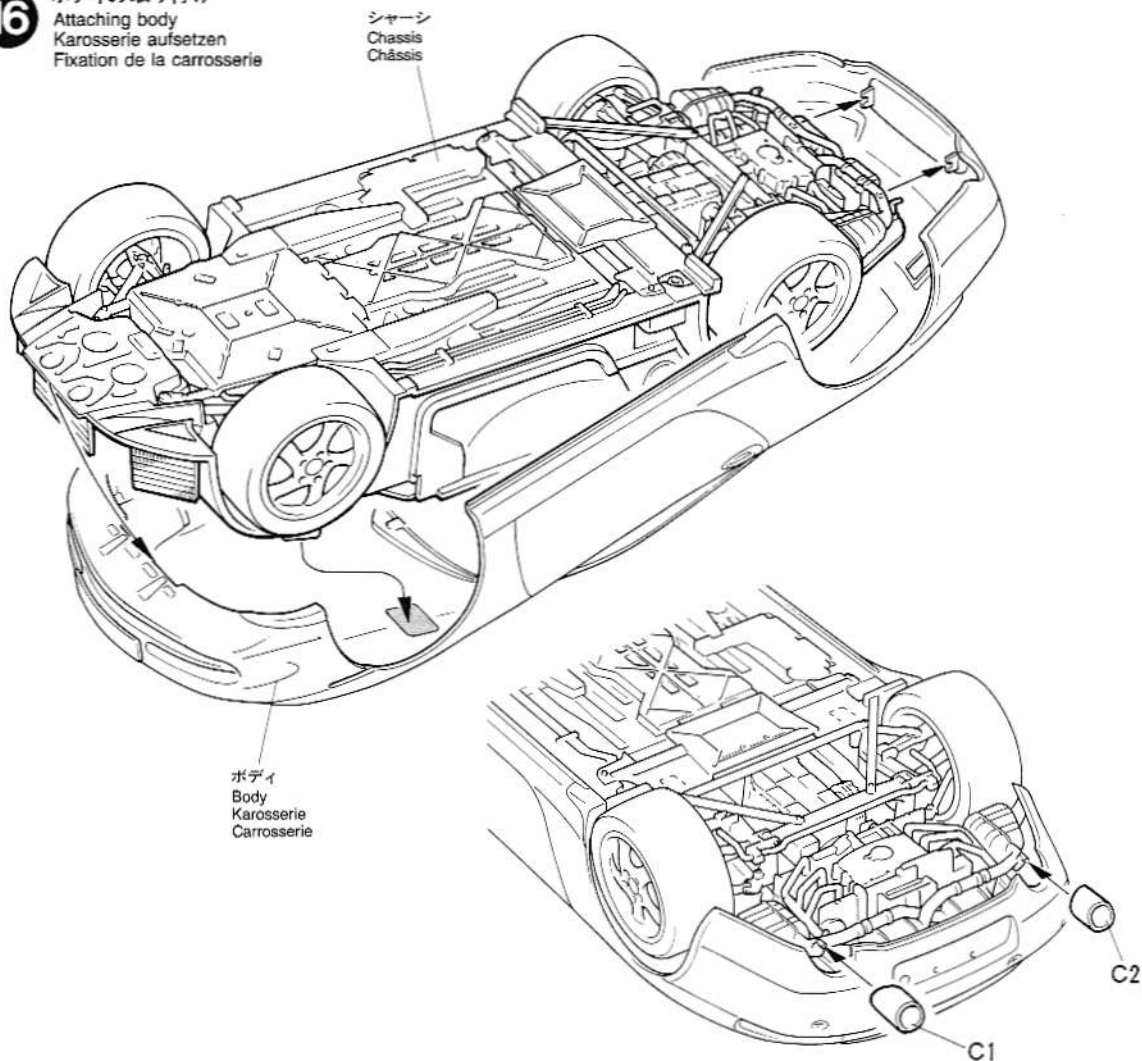

17

ドアミラーの取り付け
Attaching body parts
Karosserieteile-Einbau
Fixation des accessoires

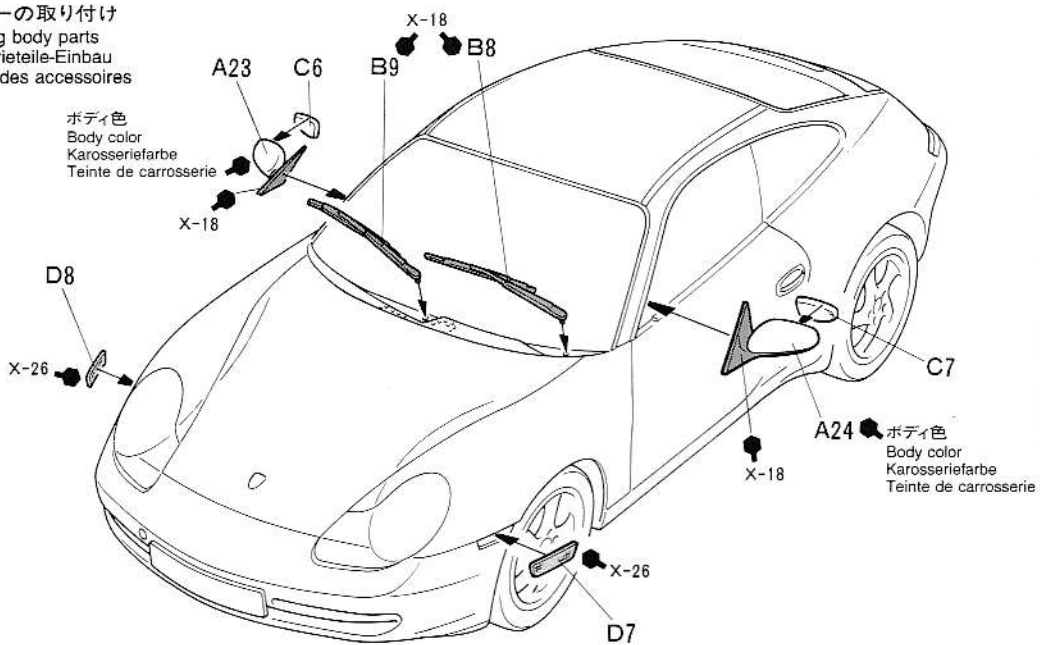

18

テールランプの取り付け
Attaching taillights
Rücklicht-Einbau
Fixation des feux arrière

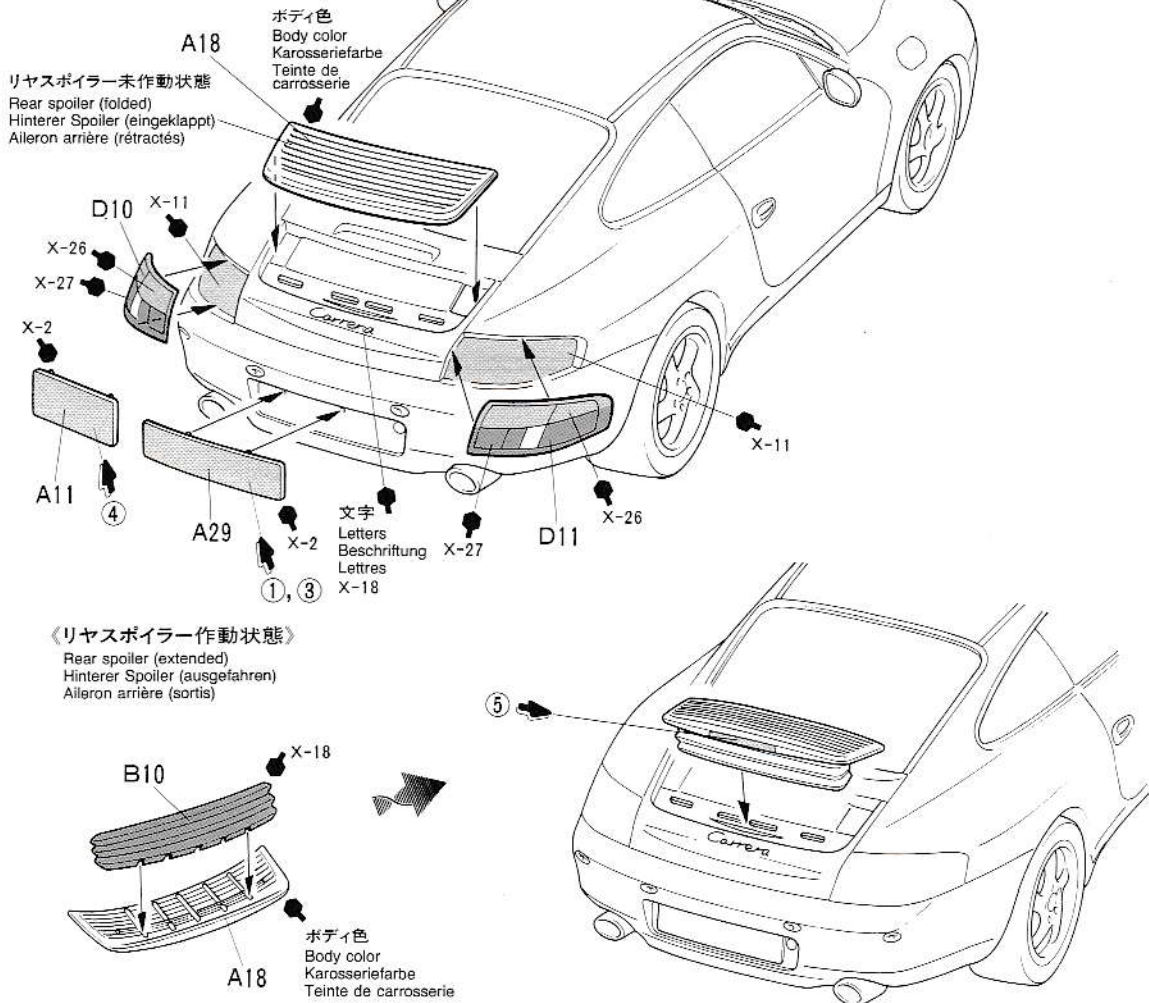

PAINTING

《ポルシェ911カレラの塗装について》

1997年のフランクフルトショーで発表された、コードネーム996と呼ばれるポルシェ911のボディ色は、イメージカラーでもあるシルバーをはじめ5種類のメタリックカラーと、レッドやブラックなど5種類のソリッドカラーの合計10タイプのボディカラーが揃えられ、8色の内装色が揃えられています。説明図中では代表的な5色のボディカラーと5色の内装色を紹介しました。細部の塗装は説明図中に示しましたので参考にしてください。

PAINTING THE PORSCHE 911 CARRERA

The Porsche 911 Carrera is offered in various body colors. The diagram on page 2 indicates its typical body & interior colors. Detail painting is called out during construction and should be done at that time. Take care when overspraying the model with clear, as it could damage the decals if not properly applied.

LACKIERUNG DES PORSCHE 911 CARRERA

Der Porsche 911 Carrera ist in verschiedenen Karosseriefarben angeboten. In Diagramm auf S. 2 sind typische Farben aufgelistet. Die Detailbemalung ist beim Zusammenbau beschrieben und sollte dort vorgenommen werden. Vorsicht ist beim Übersprühen des Modells mit Klarlack geboten, bei unsachgemäßer Anwendung könnten die Abziehbilder beschädigt werden.

DECORATION DE LA PORSCHE 911 CARRERA

La Porsche 911 Carrera est proposée avec diverses teintes de carrosserie. Le tableau de la page 2 indique des teintes représentatives. La peinture des détails doit s'effectuer lors de la construction. Vernir le modèle avec précaution, le vernis risquant d'endommager les décalcomanies s'il est mal appliqué.

APPLYING DECALS

《スライドマークのはりかた》

- ① はりたいマークをハサミで切りぬきます。
- ② マークをぬるま湯に10秒ほどひたしてからタオル等の布の上におきます。
- ③ 台紙のはしを手でもち、貼る所にマークをスライドさせてモデルに移して下さい。
- ④ 指に少し水をつけてマークをぬらしながら、正しい位置にずらしします。
- ⑤ やわらかい布でマーク内側の気泡をおし出しながら、おしつけるようにして水分をとります。

DECAL APPLICATION

1. Cut off decal from sheet.
2. Dip the decal in tepid water for about 10 sec. and place on a clean cloth.
3. Hold the backing sheet edge and slide decal onto the model.
4. Move decal into position by wetting decal with finger.
5. Press decal gently down with a soft cloth until excess water and air bubbles are gone.

ANBRINGUNG DES ABZIEHBILDES

1. Abziehbild vom Blatt ausschneiden.
2. Das Abziehbild ungefähr 10 Sek. in lauwarmes Wasser tauchen, dann auf sauberen Stoff legen.
3. Die Kante der Unterlage halten und das Abziehbild auf das Modell schieben.
4. Das Abziehbild an die richtige Stelle schieben und dabei mit dem Finger das Abziehbild naßmachen.
5. Das Abziehbild mit weichem Stoff ganz andrücken, bis kein überflüssiges Wasser und keine Luftblasen mehr vorhanden sind.

APPLICATION DES DECALCOMANIES

1. Découpez la décalcomanie de sa feuille.
2. Plongez la décalcomanie dans de l'eau tiède pendant 10 secondes environ et posez sur un linge propre.

MARKINGS

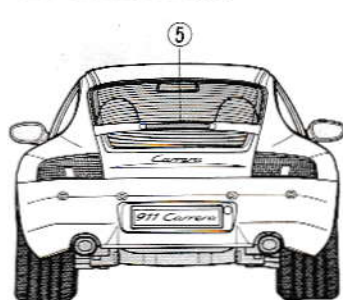
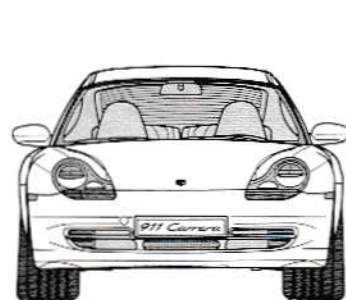
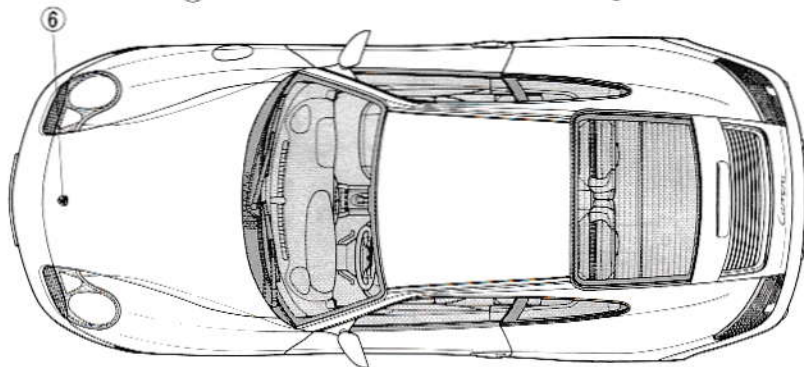
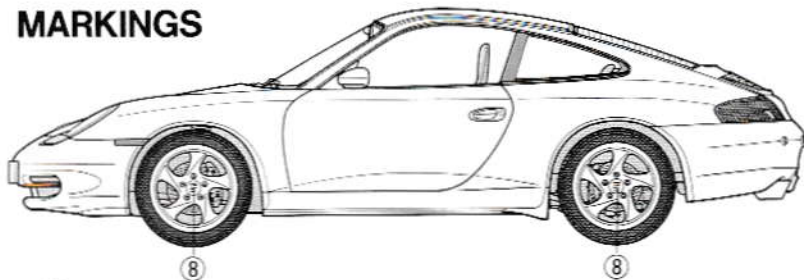

3. Retenez la feuille de protection par le côté et glissez la décalcomanie sur le modèle réduit.
4. Placez la décalcomanie à l'endroit voulu en la mouillant avec un de vos doigts.
5. Pressez doucement la décalcomanie avec un tissu doux jusqu'à ce que l'eau en excès et les bulles aient disparu.

《郵便振替のご利用法》

郵便局の振替用紙の通信欄にITEM番号、スケール、製品名、部品名、数量を必ず記入し口座番号欄に00810-9-1118、加入者名欄に田宮模型、払込人住所欄すべてにあなたの住所、氏名、郵便番号、電話番号を記入し代金をそえてお払込下さい。その時下のカードは必要ありません。

AFTER MARKET SERVICE CARD

When purchasing Tamiya replacement parts, please take or send this form to your local Tamiya dealer so that the parts required can be correctly identified and supplied. Please note that specifications, availability and price are subject to change without notice.

ITEM 24196

Parts code

0332238	Body
0000109	A Parts
0000110	B Parts
0000111	C Parts
0000113	D Parts
9402297	Tire Bag
1402395	Decal
1052400	Instructions

PORSCHE 911 CARRERA

1/24 ポルシェ911カレラ



部品を紛失したり、破損なされた方は、このカードの必要部品を丸でかこみ代金を現金書留又は定額振替で田宮模型アフターサービス係までお申し込み下さい。

お問合せ電話番号 静岡 054-283-0003
東京 03-3899-3765(静岡へ自動転送)
営業時間 平日(月～金曜日)8:00～17:00 祝日▶休み

ボディ	520円
Aパーツ	590円
Bパーツ	490円
Cパーツ	350円
Dパーツ	360円
タイヤ袋詰	290円
マーク	190円
説明図	320円

For Japanese use only!

☆ITEM 24196

住所

電話 () -

氏名

左記の価格は予告なく変更となる場合があります。



静岡市恵田原3-7 千422-8610

PRINTED IN JAPAN