

# Alfa Romeo

1/24 SPORTS CAR SERIES No. 188

1/24 スポーツカーシリーズNo.188

**アルファロメオ**  
**ジュリアスプリントGTA**
MANUFACTURED UNDER LICENCE FROM  
Alfa Romeo.

## Giulia Sprint GTA

The renowned Italian automobile manufacturer Alfa Romeo has been enjoying unparalleled esteem in numerous racing events since its foundation before the second world war. However, it was not until the post-war period that their road cars became popular among the masses. Following the release of the 1900 series in 1950 and the Giulietta series in 1954, the Giulia series was unveiled in 1962. Owing to the car's success Alfa Romeo joined the ranks of world-famous motor car manufacturers. The most sporty version from the series, the Giulia Sprint GT, was launched in 1963. Designed by Giorgetto Giugiaro, the body styling was an elegant coupe design, having the characteristic front mask with the traditional

Der berühmte Italienische Automobil-Hersteller Alfa Romeo erfreute sich eines unnachahmlichen Ansehens bei zahllosen Rennveranstaltungen praktisch seit seiner Gründung vor dem Zweiten Weltkrieg. Es dauerte jedoch bis in die Nachkriegszeit, ehe ihre Straßenfahrzeuge beim breiten Publikum gut ankamen. Im Anschluß an die Vorstellung der Serie 1900 im Jahre 1950 und der Giulietta-Serie 1954 wurde 1962 die Baureihe der Giulia herausgebracht. Dank des Erfolgs dieses Autos konnte sich Alfa Romeo in die Weltspitze der Automobilhersteller einreihen. Die sportlichste Version dieser Baureihe, die Giulia Sprint GT, wurde 1963 auf den Markt gebracht. Entworfen von Giorgetto Giugiaro, war die Karosserie als elegantes Coupé ausgelegt, welches die charakteristische Vorderansicht mit dem traditionellen "Alfa Schild und Wappen" am Grill auf-

Le célèbre constructeur automobile italien Alfa Romeo jouit d'une considérable estime acquise en compétition depuis sa fondation avant la deuxième guerre mondiale. Cependant, il lui fallut attendre l'après-guerre pour que ses voitures deviennent connues du grand public. A la suite du modèle 1900 en 1950 et de la Giulietta en 1954, le modèle Giulia fut présenté en 1962. Grâce à l'immense succès de cette voiture, Alfa Romeo rejoint alors les rangs des constructeurs les plus célèbres au monde. La version la plus sportive de la série, la Giulia Sprint GT fut lancée en 1963. Dessinée par Giorgetto Giugiaro, la carrosserie était un élégant coupé portant la calandre avec traditionnel blason et emblème Alfa caractéristiques. Le moteur était un quatre cylindres double arbre à

スポーツカー・メーカーとして戦前からその名をサーキットで高めてきたアルファロメオ。高性能なレーシングモデルの活躍とは裏腹に企業としての業績をなかなか上げることができなかったアルファロメオは、大戦後本格的な量産メーカーとして生まれ変わべくアプローチを開始しました。1950年に発表した1900シリーズ、54年にリリリースしたジュリエッタ・シリーズと順調に業績を伸ばし、62年には大成功を収めたジュリア・シリーズが発表され、世界的な量産メーカーの仲間入りを果たしたのです。ジュリエッタの姉という意味から名付けられたこのシリーズは、1600ccの中型車として当時絶大な人気を獲得。中でも最もスポーティーなモデルが翌63年に発表されたジュリア・スプリントGTAです。ジュリアの手になる洗練された美しいクーペボディは、「段付き」と呼ばれる独特のフロント・エンド・デザインが採用され、グリル中央にはアルファロメオ伝統の盾をレイアウト。121馬力を発

"Alfa shield and emblem" on the grille. The engine was a DOHC four cylinder configuration with a displacement of 1,570cc, producing 104 horsepower. The car is fitted with the front and rear disk brakes, which were exceptionally progressive for the period. In 1965 Alfa Romeo released their Giulia Sprint GTA based on the GT. They developed this car as a base car to vie for the European Touring Car Championships. "A" of GTA stands "Alleggerita" (meaning lightened in Italian) and it was actually 205kg lighter than the normal GT, having the body made of aluminum. Since its debut in 1966 for the series, it showed outstanding performance on the track and became a regular on the winners' podium.

wies. Der Motor war eine DOHC Vierzylinder Konstruktion mit einem Hubraum von 1.570ccm, der 104PS leistete. Das Auto war sowohl vorne wie hinten mit Scheibenbremsen ausgestattet, was in der damaligen Zeit als außergewöhnlich fortschrittlich galt. 1965 brachte Alfa Romeo seine Giulia Sprint GTA auf der Basis der GT heraus. Sie entwickelten dieses Auto als Grundlage für die Teilnahme an der Europäischen Tourenwagen-Meisterschaft. Das "A" in GTA steht für "Alleggerita" (Italienisch: leichter gemacht) und war tatsächlich 205kg leichter als die normale GT, unter anderem, weil die Karosserie aus Aluminium hergestellt war. Seit ihrem ersten Auftritt 1966 in dieser Serie zeigte sie Spitzenleistungen auf der Rennstrecke und wurde Stammgast auf dem Siebertreppchen.

comes en tête de 1.570cm<sup>3</sup> de cylindrée développant 104 chevaux. La suspension avant à double triangulation et la suspension arrière à bras tirés et liaisons Watts conféraient à la GT une excellente motricité. La voiture était équipée de freins à disques à l'avant et à l'arrière, une configuration d'avant garde à l'époque. En 1965, Alfa Romeo sortit la Giulia Sprint GTA basée sur la GT. Elle constituait la voiture de base pour concourir dans le championnat d'Europe des voitures de tourisme. Le "A" de GTA signifie "Alleggerita" (allégée en italien) et la voiture pesait de fait 205kg de moins que la GT normale, la carrosserie étant usinée en aluminium. Depuis ses débuts en 1966, la GTA fit preuve de remarquables performances et figura souvent sur les podiums.

揮する排気量1570ccのDOHC 4気筒エンジンを搭載し、5速マニュアルトランスミッションが組み合わされていました。サスペンションは、フロントがダブルウィッシュボーン、リヤは2本のトレーリングリンクで縦方向の位置決めを行い、デフギヤケースを吊るTバーで横方向の位置決めをするという独特なもの。また、ブレーキは4輪ともディスクブレーキが採用されるなど、当時の市販車としてはきわめて先進的な内容となっていました。さらに、1965年には、ジュリア・スプリントGTAをベースに、アルミ製ボディを採用するなど大幅な軽量化を実現し、133馬力を発揮するツインプラグ化されたエンジンを搭載したレース用のベースモデル、ジュリア・スプリントGTAを発表。アルファロメオのレース部門であるアウトデルタによってレース用にチューニングされたGTAは、1966年から69年までの4年間にわたり、ヨーロッパ・ツーリングカーレースのチャンピオンの座を守り続けたのです。

1/24 アルファロメオ ジュリアスプリントGTA (和英独仏)



作る前になら  
ずお読み下さい。

READ BEFORE ASSEMBLY.  
ERST LESEN — DANN BAUEN.  
A LIRE AVANT ASSEMBLAGE.

●このキットは組み立てモデルです。作る前に必ず説明書を最後までお読み下さい。また小学生などの低年齢の方が組み立てる時は、保護者の方もお読み下さい。  
●接着剤や塗料は、必ずプラスチックモデル用をお使い下さい。(別売)  
●メッキ部品を接着する際は、必ず接着面のメッキをはがして下さい。

●Read carefully and fully understand the instructions before commencing assembly. A supervising adult should also read the instructions if a child assembles the model.  
●Remove plating from areas to be cemented.

●Bevor Sie mit dem Zusammenbau beginnen, sollten Sie alle Anweisungen gelesen und verstanden haben. Falls ein Kind das Modell zusammenbaut, sollte ein beaufsichtigender Erwachsener die Bauanleitung ebenfalls gelesen haben.

●An den Klebestellen muß die Chromschicht abgeschabt werden.

●Bien lire et assimiler les instructions avant de commencer l'assemblage. La construction du modèle par un enfant doit s'effectuer sous la surveillance d'un adulte.  
●Enlever le revêtement chromé des parties à encoller.

●用意する工具 / Tools recommended  
Benötigtes Werkzeug / Outillage nécessaire

接着剤 (プラスチック用)

Cement  
Kleber  
Colle



ニッパー

Side cutters  
Seitenschneider  
Pince coupante

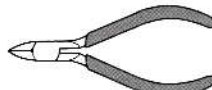

ナイフ

Modeling knife  
Modellermesser  
Couteau de modéliste



ピンセット

Tweezers  
Pinzette  
Précettes



はさみ

Scissors  
Schere  
Ciseaux



●塗装指示のマークです。タミヤカラーのカラーナンバーで指示しました。  
This mark denotes numbers for Tamiya Paint colors.

TS-8	●イタリアンレッド / Italian red / Italienisches Rot / Rouge Italien
TS-26	●ピュアホワイト / Pure white / Glanz Weiß / Blanc pur
X-1	●ブラック / Black / Schwarz / Noir
X-2	●ホワイト / White / Weiß / Blanc
X-6	●オレンジ / Orange / Orange / Orange
X-7	●レッド / Red / Rot / Rouge
X-11	●クロームシルバー / Chrome silver / Chrom-Silber / Aluminium chromé
X-12	●ゴールドリーフ / Gold leaf / Gold glänzend / Doré
X-18	●セミグロスブラック / Semi gloss black / Seidenglanz Schwarz / Noir satiné
X-21	●フラットベース / Flat base / Mattierungsmittel / Produit mattant
X-26	●クリアーオレンジ / Clear orange / Klar-Orange / Orange translucide
X-27	●クリアーレッド / Clear red / Klar-Rot / Rouge translucide
XF-1	●フラットブラック / Flat black / Matt Schwarz / Noir mat
XF-2	●フラットホワイト / Flat white / Matt Weiß / Blanc mat
XF-8	●フラットブルー / Flat blue / Matt Blau / Bleu mat
XF-16	●フラットアルミ / Flat aluminum / Matt Aluminium / Aluminium mat
XF-56	●メタリックグレイ / Metallic grey / Grau-Metallic / Gris métallisé
XF-59	●デザートイエロー / Desert yellow / Sandgelb / Jaune désert

### 注意

- 工具の使用には十分注意して下さい。特にナイフ、ニッパーなどの刃物によるケガや事故に注意して下さい。
- 接着剤や塗料は使用する前にそれぞれの注意書きをよく読み、指示に従って正しく使用し、使用する時は換気に十分注意して下さい。
- 小さなお子様のいる所での作業は避けて下さい。小さな部品の飲み込みや、ビニール袋をかぶっての窒息などの危険な状況が考えられます。

### CAUTION

- When assembling this kit, tools including knives are

used. Extra care should be taken to avoid personal injury.  
●Read and follow the instructions supplied with paints and/or cement, if used (not included in kit). Use plastic cement and paints only.  
●Keep out of reach of small children. Children must not be allowed to suck any part, or pull vinyl bag over the head.

### VORSICHT!

- Beim Zusammenbau dieses Bausatzes werden Werkzeuge einschließlich Messer verwendet. Zur Vermeidung von Verletzungen ist besondere Vorsicht an gebracht.
- Wenn Sie Farben und/oder Kleber verwenden (nicht im Bausatz enthalten), beachten und befolgen Sie die dort beiliegenden Anweisungen. Nur Klebstoff

und Farben für Plastik verwenden.  
●Bausatz von kleinen Kindern fernhalten. Verhüten Sie, daß Kinder irgendwelche Bauteile in den Mund nehmen oder Plastiktüten über den Kopf ziehen.

### PRECAUTION

- L'assemblage de ce kit requiert de l'outillage, en particulier des couteaux de modélisme. Manier les outils avec précaution pour éviter toute blessure.
- Lire et suivre les instructions d'utilisation des peintures et ou de la colle, si utilisés (non inclus dans le kit). Utiliser uniquement une colle et des peintures spéciales pour le polystyrène.
- Garder hors de portée des enfants en bas âge. Ne pas laisser les enfants mettre en bouche ou sucer les pièces, ou passer un sachet vinyl sur la tête.

- アルファロメオ GTAには、レッドとホワイトの2色のボディ色が用意されてきました。どちらかを選んで下さい。
- Select body color prior to commencing assembly referring to the diagram in the right.
- Bevor Sie mit dem Zusammenbau beginnen, Farbe für Karosserie nach rechtsstehendem Schaubild auswählen.
- Avant de commencer l'assemblage, choisir les teintes de carrosserie en se référant au tableau de droite.

ボディ色 Body color	レッド Red / Rot / Rouge	ホワイト White / Weiß / Blanc
タミヤカラー Tamiya Paint No.	TS-8	TS-26

## 1 エンジンのくみたて Engine assembly Motor-Zusammenbau Assemblage du moteur

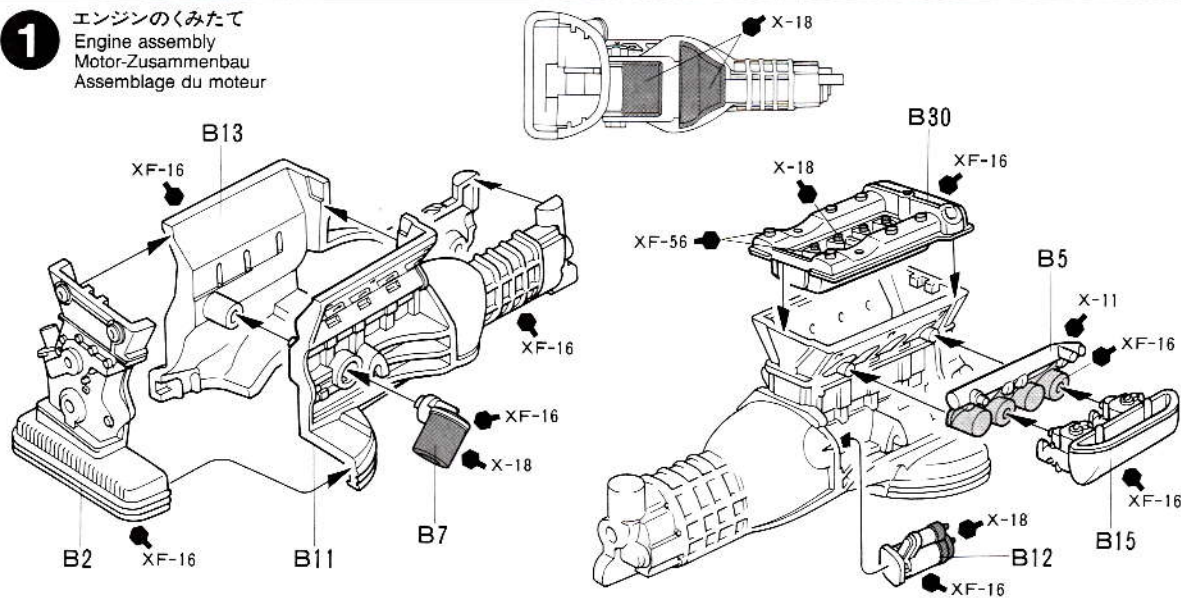



**2**

エグゾーストパイプのとりつけ

Exhaust manifold  
Auspuffkrümmer  
Collecteur d'échappement

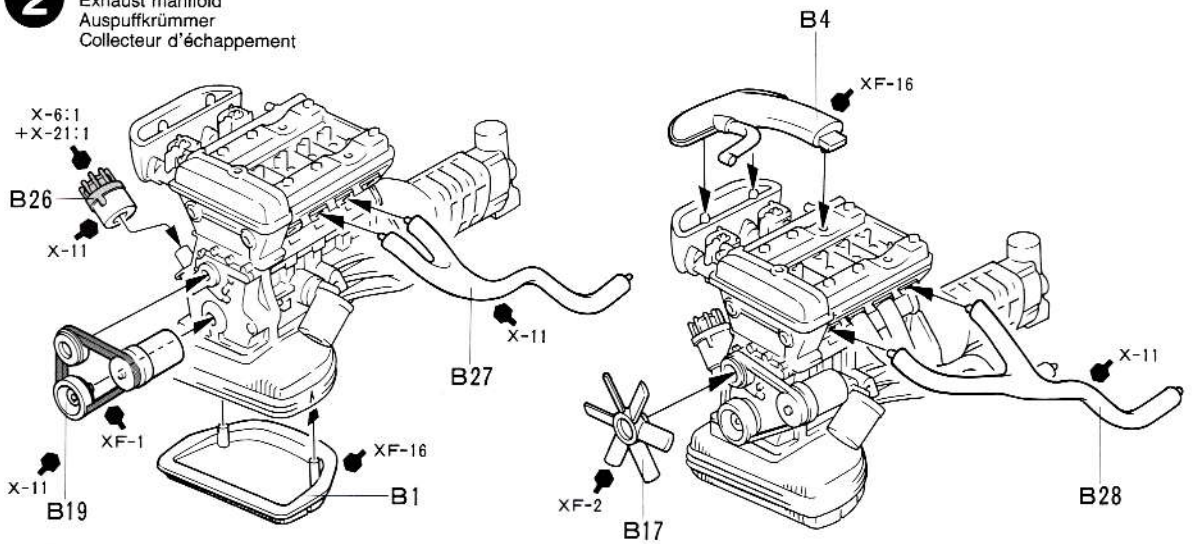
**3**

エンジンルームのくみため

Engine bay construction  
Einbauteile des Motorraums  
Compartment moteur

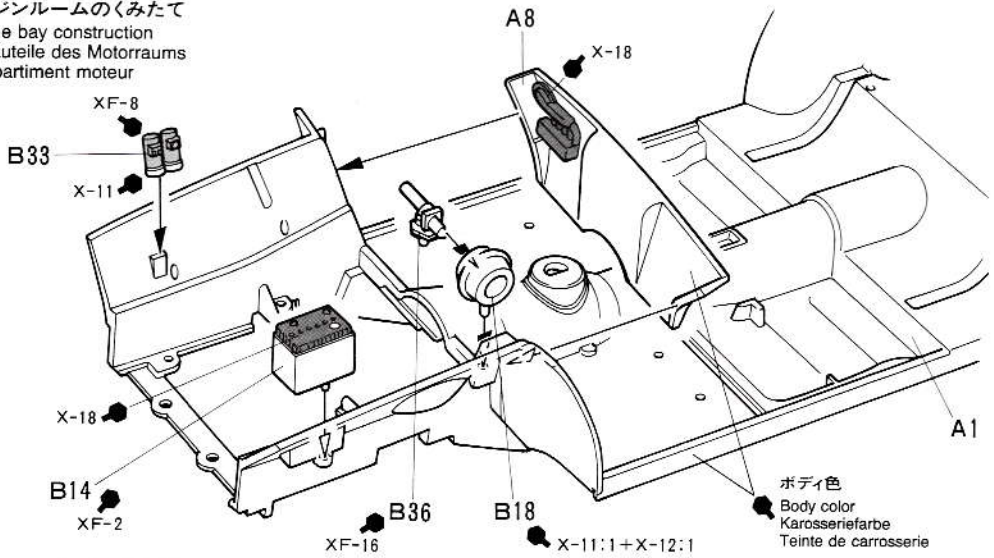
**4**

エンジンのとりつけ

Attaching engine  
Motor-Einbau  
Mise en place du moteur

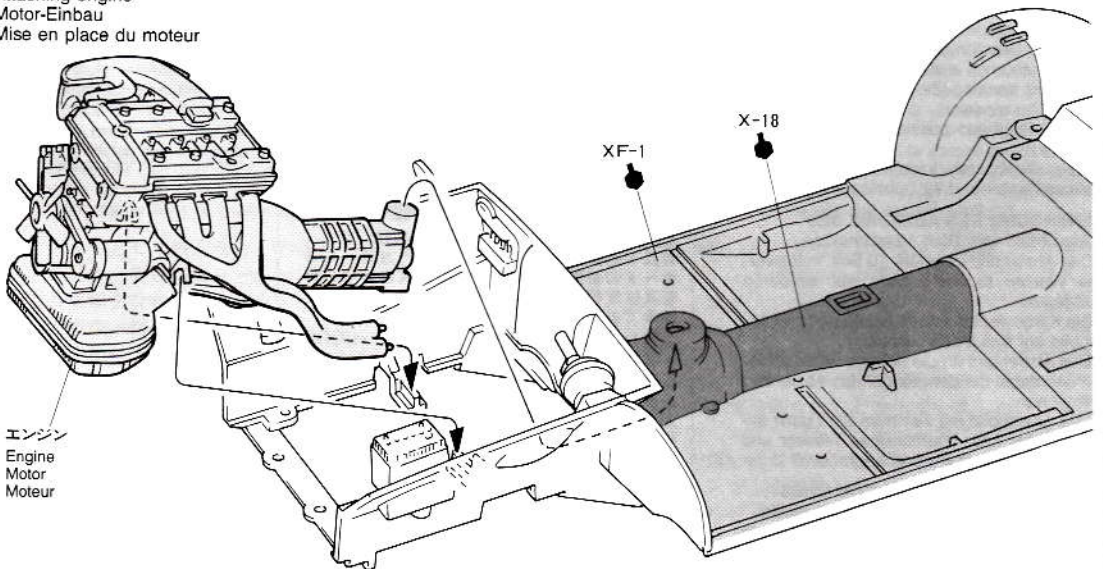

**5**

ラジエーターのとりつけ  
Attaching radiator  
Anbringung des Kühlers  
Fixation du radiateur

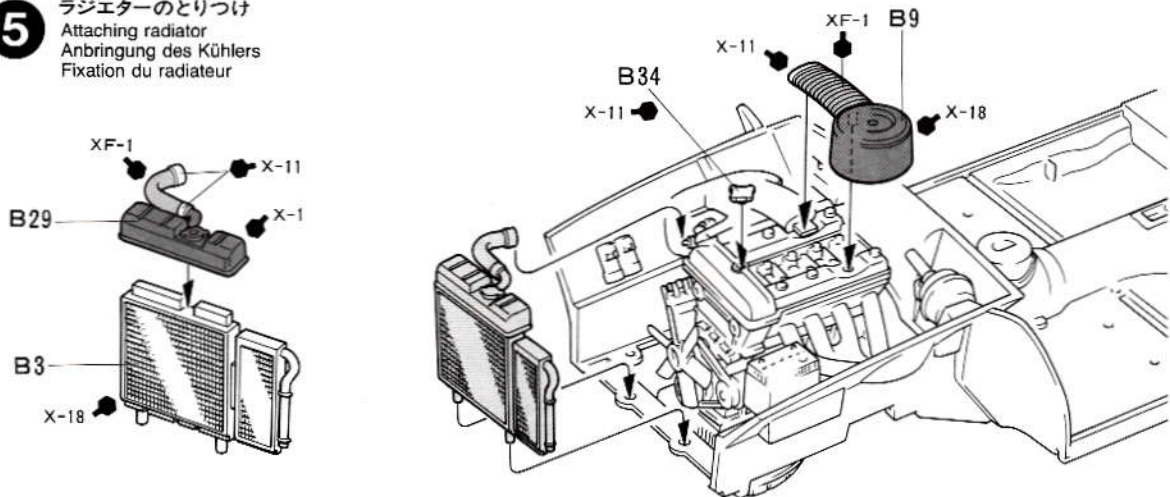
**6**

フロントアップライトのとりつけ  
Front suspension  
Vorderradaufhängung  
Suspension avant

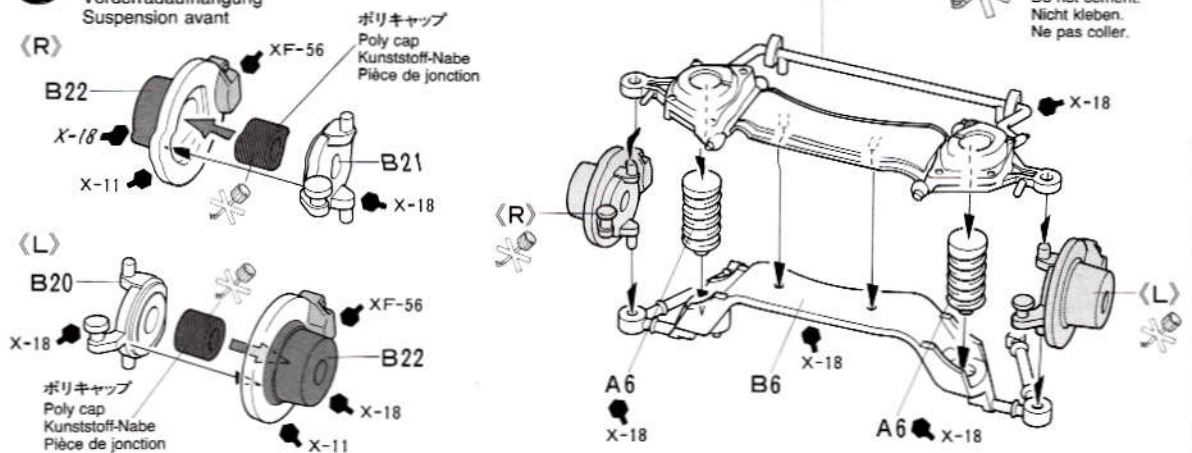
**7**

マフラーのとりつけ  
Attaching exhaust  
Einbau des Aupuffs  
Fixation des échappements

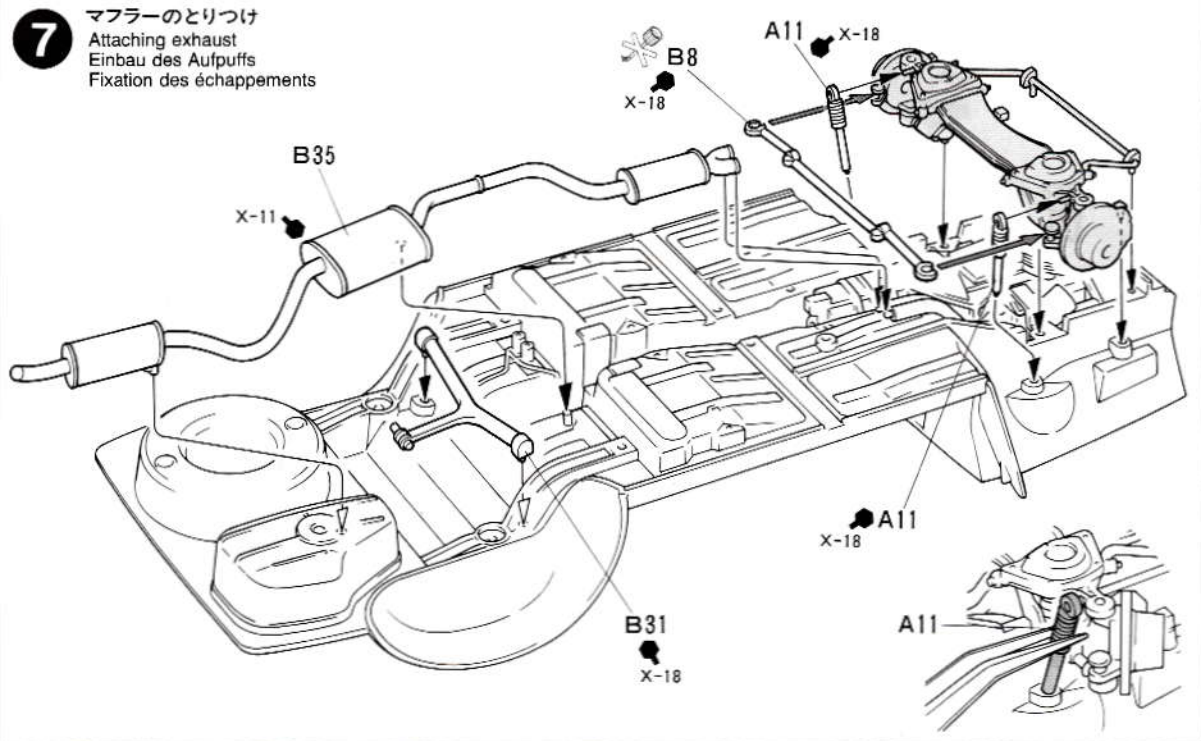



8

リヤサスペンションのとりつけ  
Attaching rear suspension  
Hinterradaufhängung-Einbau  
Fixation de la suspension arrière

## 〈リヤブレーキ〉

Brake disc  
Bremscheibe  
Disque de frein

- ★2個作ります。  
★Make 2.  
★2 Satz anfertigen.  
★Faire 2 jeux.

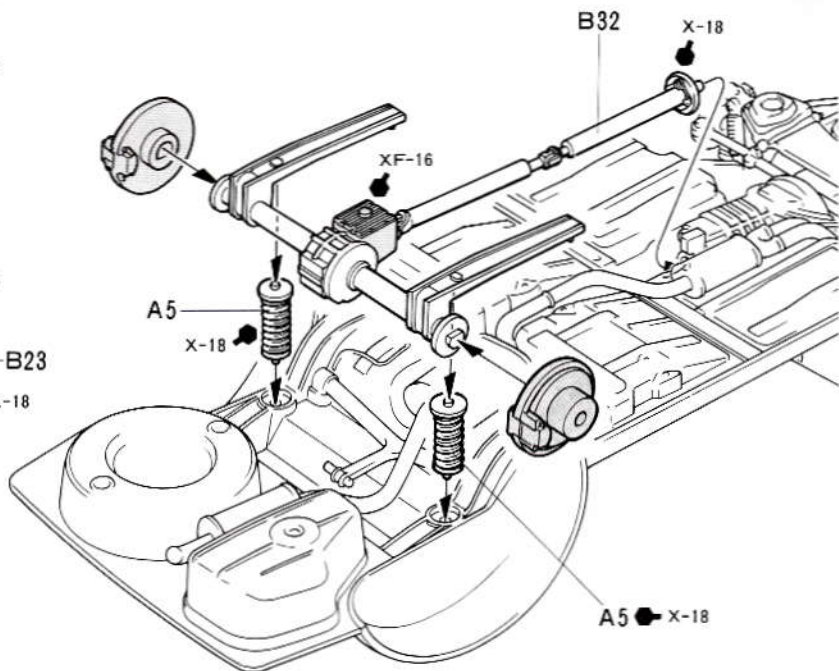
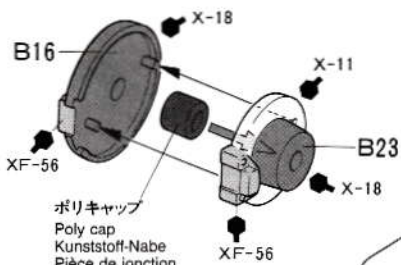

9

ホイールのとりつけ  
Attaching wheels  
Einbau der Räder  
Fixation des roues

- ★4個作ります。  
★Make 4.  
★4 Satz anfertigen.  
★Faire 4 jeux.

タイヤ  
Tire  
Reifen  
Pneu

B25 ● XF-16



B24 ● XF-16

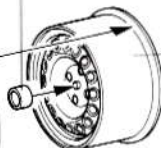

〈B24〉

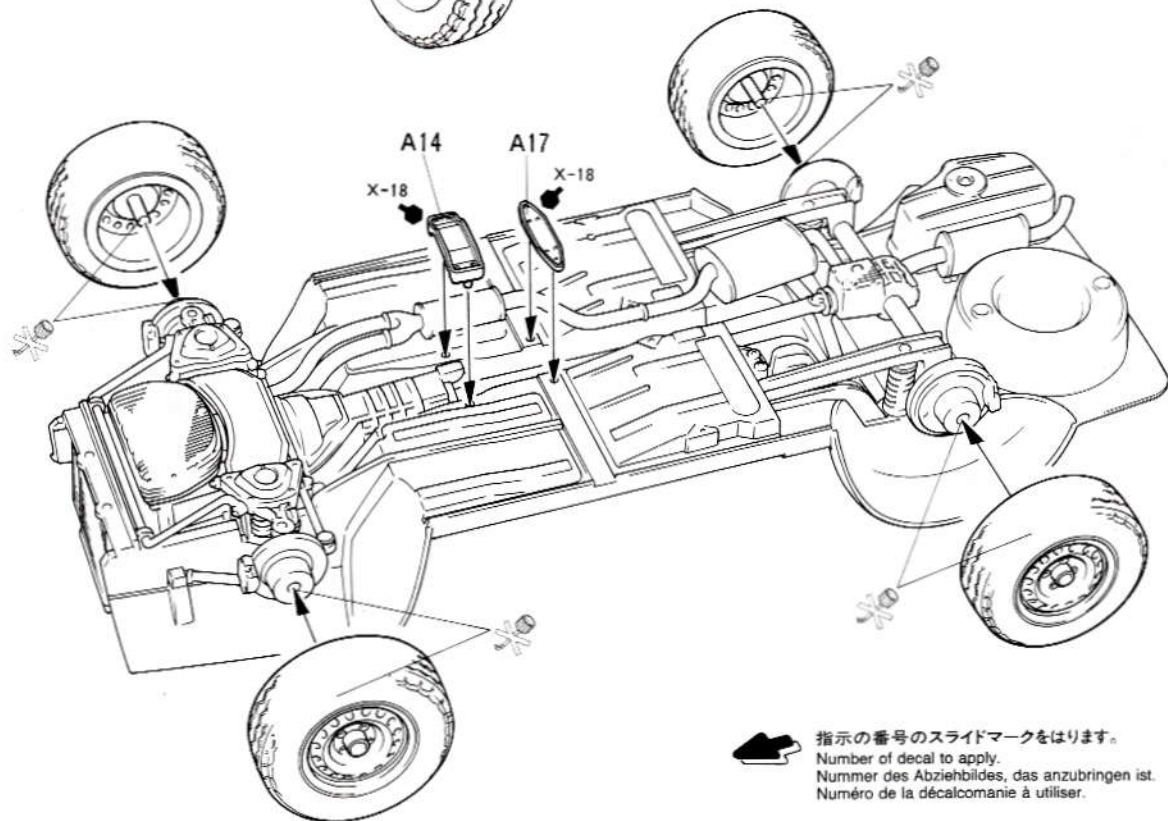
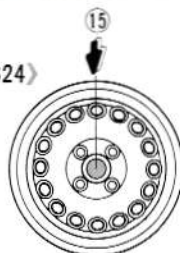

指示の番号のスライドマークをはります。  
Number of decal to apply.  
Nummer des Abziehbildes, das anzubringen ist.  
Numéro de la décalcomanie à utiliser.

10

ダッシュボードのくみたちて

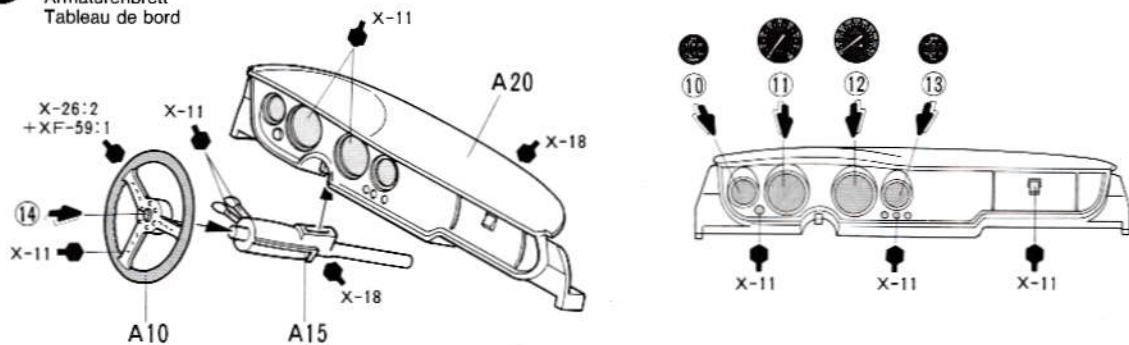
Dashboard  
Armaturenbrett  
Tableau de bord

11

内装のくみたちて

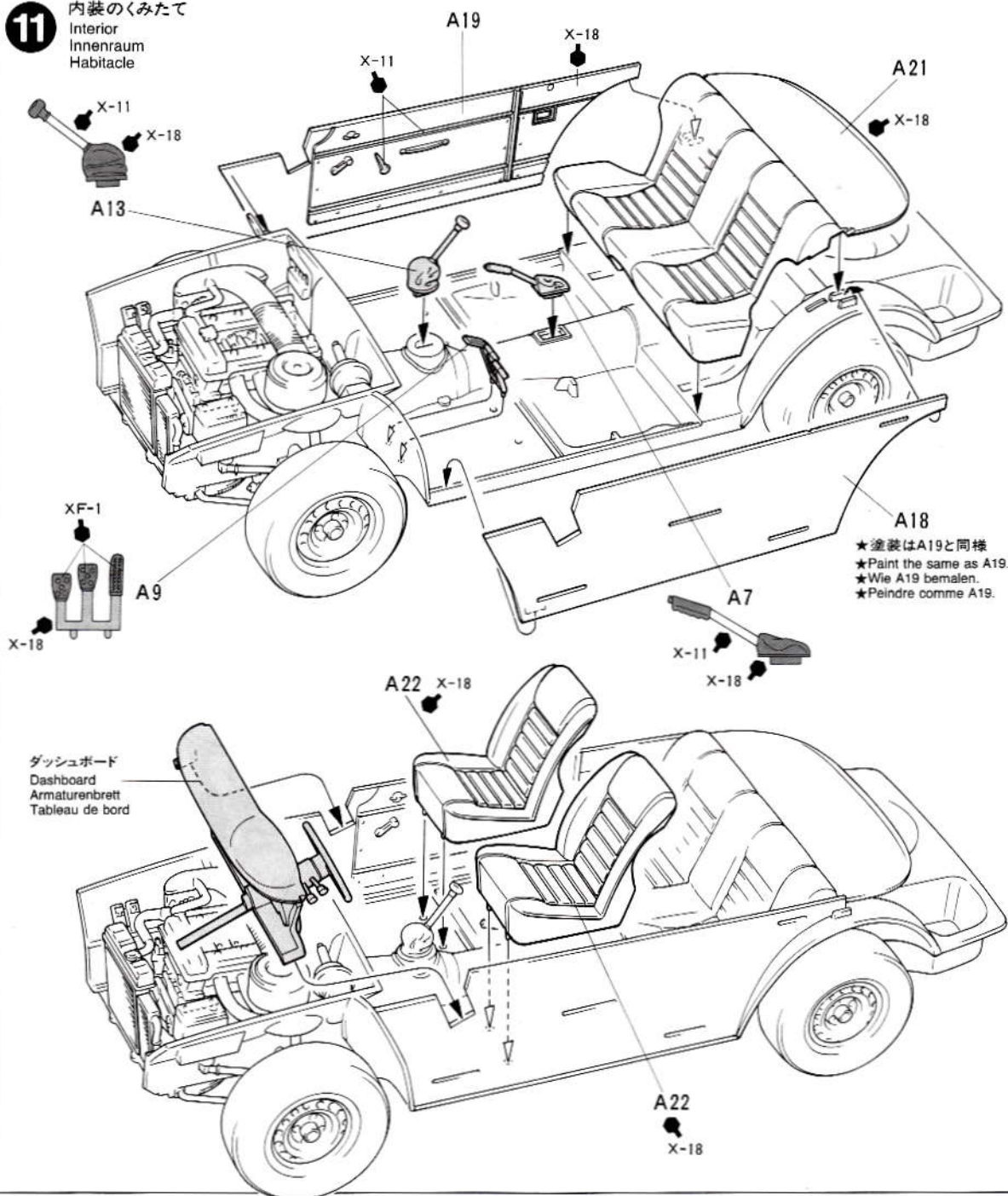
Interior  
Innenraum  
Habitable



12

ボンネットのとりつけ

Engine hood  
Motorhaube  
Capot

- ★セロファンテープなどで仮止めます。
- ★Temporarily hold with cellophane tape.
- ★Mit Tesa vorläufig festhalten.
- ★Maintenir en place provisoirement avec du ruban adhésif.

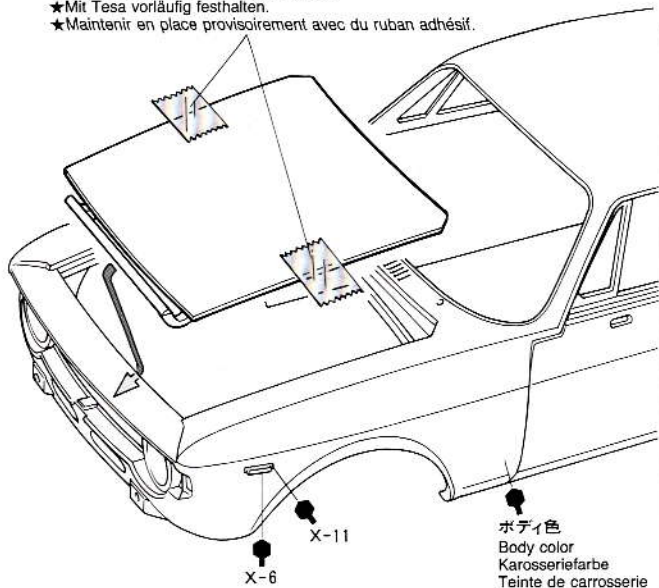
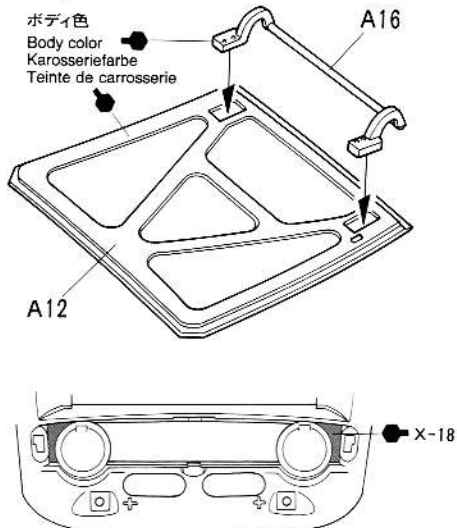

13

フロントグリルのとりつけ

Front grille  
Kühlergrill  
Calandre

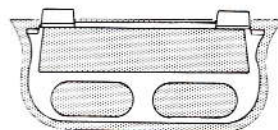
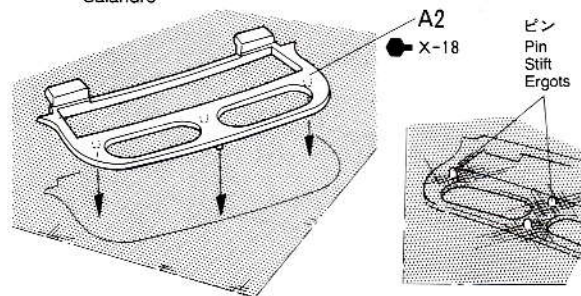

《原寸図》  
Full size  
Originalgröße  
Taille réelle

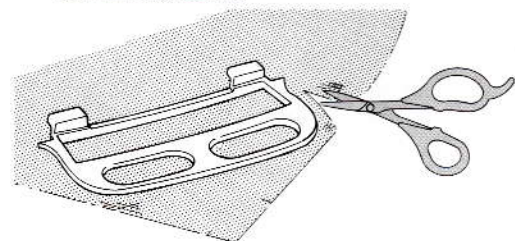

- ① ★付属のメッシュをA2に接着剤で接着します。その時、上の図のようにピンがメッシュの間から出るようにします。
- ★Cement A2 to mesh included in kit. Make sure that the pins face to mesh and penetrate it as shown.
  - ★Kleben Sie A2 auf das im Bausatz enthaltene Gewebe. Achten Sie darauf, daß die Stifte in Richtung Gewebe zeigen und dieses durchdringen.
  - ★Coller A2 sur le treillis fourni dans le kit. S'assurer que les ergots pénètrent dans le treillis comme indiqué.

- ② ★ハサミなどでメッシュをていねいに切り抜きます。上の原寸図のように囲りを少し大きめに切り抜いて下さい。
- ★Cut mesh into size/shape shown above using scissors.
  - ★Das Gewebe mit einer Schere gemäß Abbildung zuschneiden.
  - ★Découper le treillis au moyen de ciseaux.

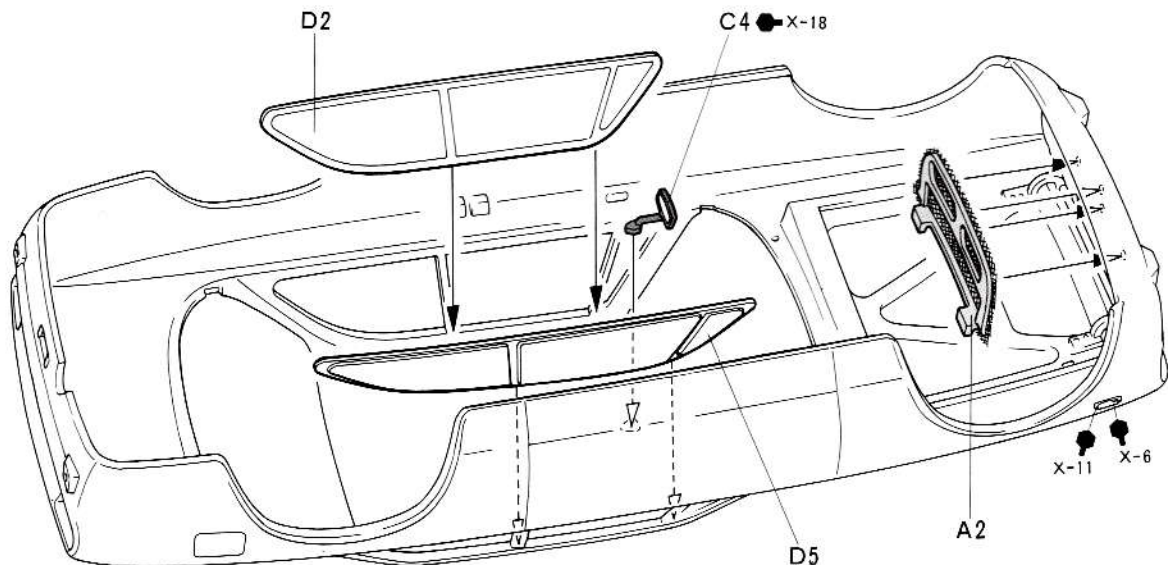

14

ウインドウのとりつけ

Attaching windows  
Scheiben-Einbau  
Fixation des vitres

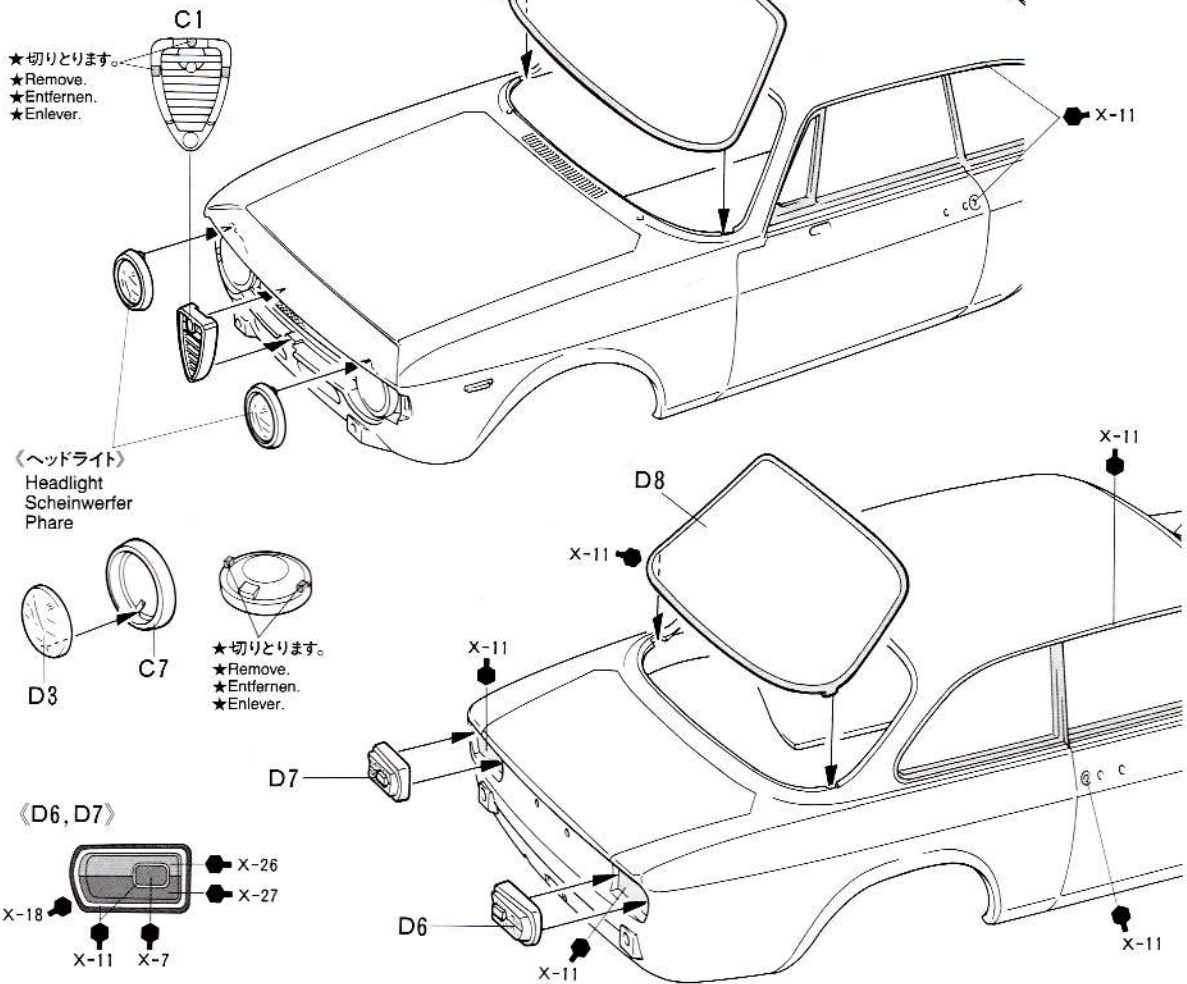

15

ボディのとりつけ

Attaching body  
Karosserie aufsetzen  
Fixation de la carrosserie

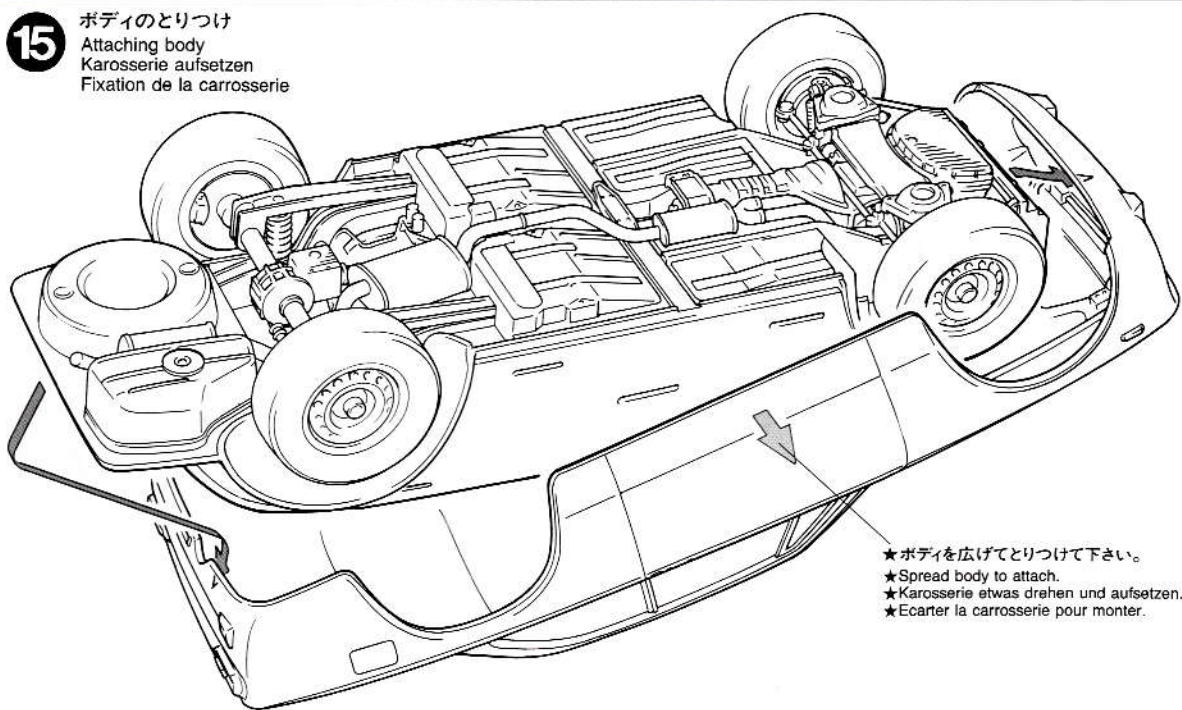



16

ボディ部品のとりつけ  
Attaching body parts  
Karosserieteile-Einbau  
Fixation des accessoires

日本仕様  
Japanese version  
Japanische Version  
Version japonaise

A

イタリア仕様  
Italian version  
Italienische Version  
Version italienne

B

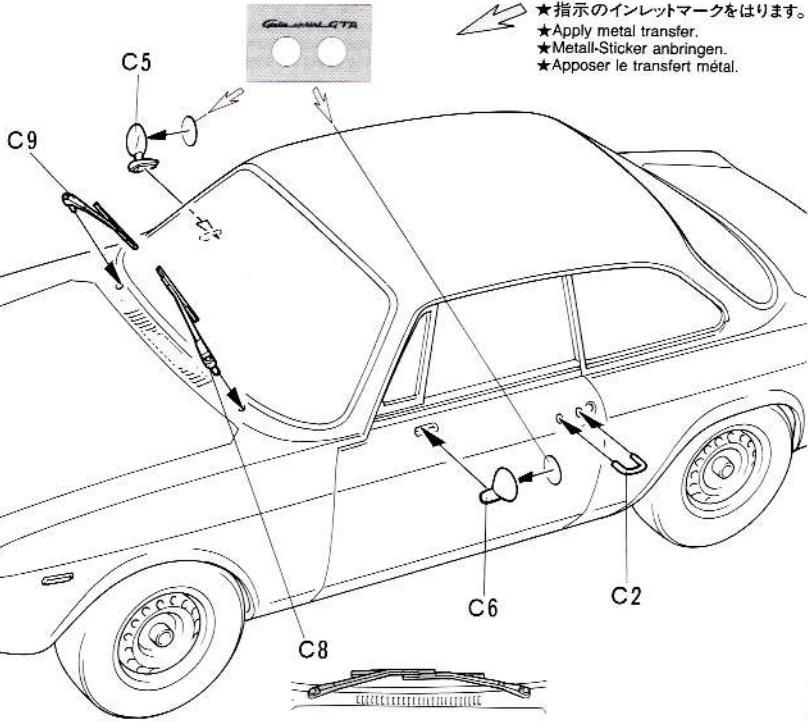
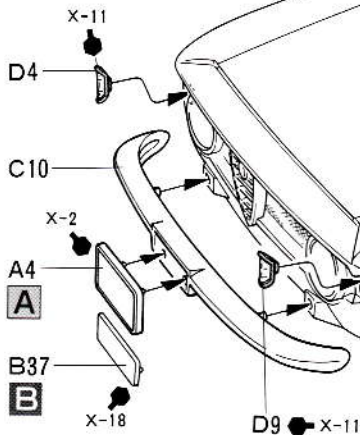

★指示のインレットマークをはります。  
★Apply metal transfer.  
★Metall-Sticker anbringen.  
★Apposer le transfert métal.

<C10, C11>



★切りとります。  
★Remove.  
★Entfernen.  
★Enlever.

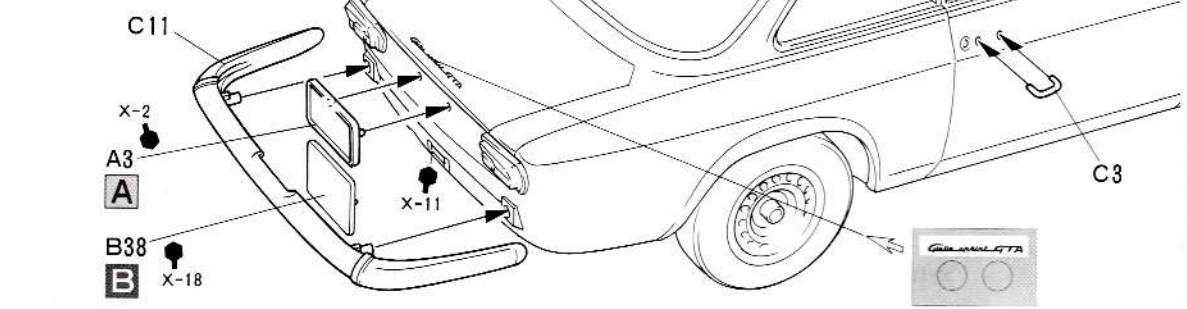

**METAL TRANSFERS**

<インレットマークのはりかた>

- ①はりたいマークを、台紙ごとカッターナイフなどで切り抜きます。
- ②台紙からマークのついた透明なシールをはがして、所定の位置にシールを張り付けます。

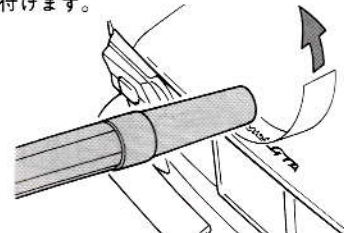

- ③シールの上から、ボールペンのフタなどでマークを車体に強くこすりつけます。
- ④車体にマークがしっかり付いているかどうか、確かめながらゆっくりとシールをはがします。

**HOW TO APPLY METAL TRANSFERS**

- ① Cut around metal transfer using a sharp modeling knife.
- ② Remove the metal transfer and transparent film from lining, using tweezers.
- ③ Place the film and metal transfer into position and rub the metal parts lightly.
- ④ Carefully peel away the transparent film from model and metal transfer, making sure the metal stays on the model.

**WIE METALL-STICKER ANGEBRACHT WERDEN**

- ① Schneiden Sie mit einem scharfen Model-

- liermesser um den Metall-Sticker herum.
- ② Entfernen Sie mit einer Pinzette den Metall-Sticker und die Transparentfolie von den Kennzeichnungslinien.
- ③ Die Folie und den Metall-Sticker an die entsprechende Stelle plazieren und festrubeln.
- ④ Schaben Sie die Transparentfolie vorsichtig von dem Modell und dem Metall-Sticker ab und stellen Sie sicher, daß das Metall nicht mit abgezogen wird.

**COMMENT APPLIQUER LES TRANSFERTS METAL**

- ① Découper le motif à l'aide d'un couteau de modéliste pointu.
- ② Retirer le transfert métal et le film transparent du support à l'aide de précelles.
- ③ Placer le film et le transfert métal à l'endroit souhaité puis frotter fermement.
- ④ Enlever délicatement le film transparent en s'assurant que le métal ne se décolle pas du modèle.



# PAINTING

## 《ジュリア スプリント GTA の塗装》

アルファロメオ・ジュリア・スプリントGTをベースに、軽量化とエンジンのパワーアップが施されたレース用ベースモデル、ジュリア・スプリントGTAには、レッドとホワイトの2種類のボディ色が揃えられ、室内はブラックカラーとなっています。エンジンやサスペンションなど細部の塗装は説明図中に示しました。入念な塗装仕上げがモデルのリアリティをいっそう高めてくれることでしょう。

## PAINTING THE ALFA ROMEO GIULIA SPRINT GTA

The Alfa Romeo Giulia Sprint GTA comes in two body colors: red and white. Detail painting is called out during construction and should be done at that time. Take care when overspraying the model with clear, as it could damage the decals if not properly applied.

## LACKIERUNG DER ALFA ROMEO GIULIA SPRINT GTA

Die Alfa Romeo Sprint GTA wurde in zwei Karosseriefarben geliefert: rot und weiß. Detailbemalung ist beim Zusammenbau beschrieben und sollte dort vorgenommen werden. Vorsicht ist beim Übersprühen des Modells mit Klarlack geboten, bei unsachgemäßer Anwendung könnten die Abziehbilder beschädigt werden.

## DECORATION DE L'ALFA ROMEO GIULIA SPRINT GTA

L'Alfa Romeo Sprint GTA était disponible en deux teintes de carrosserie: rouge et blanc. La peinture des détails doit s'effectuer lors de la construction. Vernir le modèle avec précaution, le vernis risquant d'endommager les décalcomanies s'il est mal appliqué.

# APPLYING DECALS

## 《スライドマークのはりかた》

- ① はりたいマークをハサミで切りぬきます。
- ② マークをぬるま湯に10秒ほどひたしてからタオル等の布の上におきます。
- ③ 台紙のはしを手でもち、貼る所にマークをスライドさせてモデルに移して下さい。
- ④ 指に少し水をつけてマークをぬらしながら、正しい位置にずらします。
- ⑤ やわらかい布でマーク内側の気泡をおし出しながら、おしつけるようにして水分をとります。

## DECAL APPLICATION

1. Cut off decal from sheet.
2. Dip the decal in tepid water for about 10 sec. and place on a clean cloth.
3. Hold the backing sheet edge and slide decal onto the model.
4. Move decal into position by wetting decal with finger.
5. Press decal gently down with a soft cloth until excess water and air bubbles are gone.

## ANBRINGUNG DES ABZIEHBILDES

1. Abziehbild vom Blatt ausschneiden.
2. Das Abziehbild ungefähr 10 Sek. in lauwarmes Wasser tauchen, dann auf sauberen Stoff legen.
3. Die Kante der Unterlage halten und das Abziehbild auf das Modell schieben.
4. Das Abziehbild an die richtige Stelle schieben und dabei mit dem Finger das Abziehbild naßmachen.
5. Das Abziehbild mit weichem Stoff ganz andrücken, bis kein überflüssiges Wasser und keine Luftblasen mehr vorhanden sind.

## APPLICATION DES DECALCOMANIES

1. Découpez la décalcomanie de sa feuille.
2. Plongez la décalcomanie dans de l'eau tiède pendant 10 secondes environ et poser sur un linge propre.
3. Retenez la feuille de protection par le côté

# MARKINGS

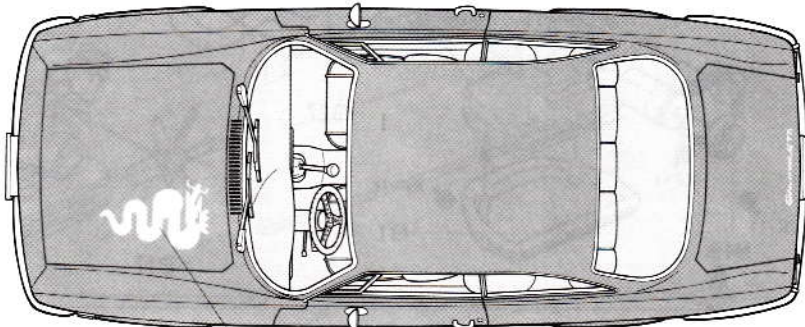
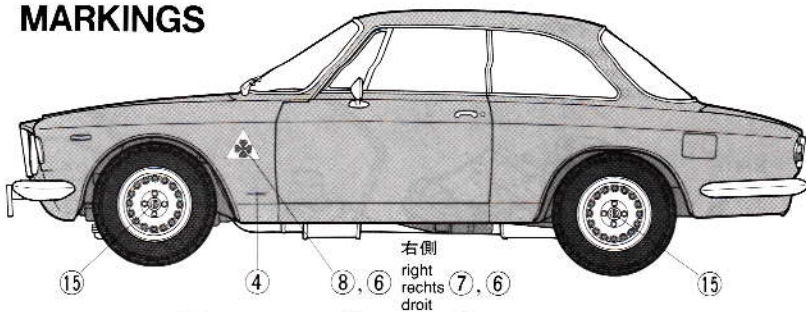

16.....★とりつけ自由  
★Optional.  
★Wenn gewünscht.  
★Optionnel.

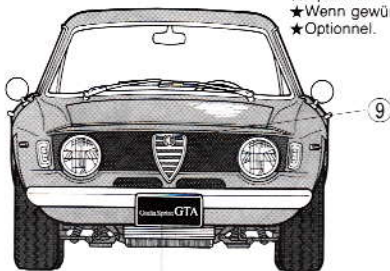

A...① ⑤ B...③



A...① ⑤ B...②

et glissez la décalcomanie sur le modèle réduit.

4. Placez la décalcomanie à l'endroit voulu en la mouillant avec un de vos doigts.
5. Pressez doucement la décalcomanie avec un tissu doux jusqu'à ce que l'eau en excès et les bulles aient disparu.

《郵便振替のご利用法》 郵便局の振替用紙の通信欄にITEM番号、スケール、製品名、部品名、数量を必ず記入し、口座番号欄に00810-9-1118、加入者名欄に田宮模型、払込人住所欄すべてにあなたの住所、氏名、郵便番号、電話番号を記入し代金をそえてお払下さい。その時下のカードは必要ありません。

## AFTER MARKET SERVICE CARD

When purchasing Tamiya replacement parts, please take or send this form to your local Tamiya dealer so that the parts required can be correctly identified and supplied. Please note that specifications, availability and price are subject to change without notice.

Parts code ITEM 24188

0332226.....Body

0000039.....	A Parts
0000040.....	B Parts
0000041.....	C Parts
0000042.....	D Parts
9402287.....	Tire (4 pcs.)
1402376.....	Decal
1422175.....	Metal Transfer
4611011.....	Mesh
9442023.....	2x3mm Poly Cap (4 pcs.)
1052387.....	Instructions



1/24 アルファロメオジュリアスプリントGTA  
部品を紛失したり、破損なされた方は、このカードの必要部品を丸でかこみ代金を現金書留又は定額為替で田宮模型アフターサービス係までお申し込み下さい。

お問合せ電話番号 静岡 054-283-0003

東京 03-3899-3765 (静岡へ自動転送)

営業時間/平日(月～金曜日)8:00～17:00 祝日▶休み

ボディ	550円
Aパーツ(シャーシ)	610円
Bパーツ	620円
Cパーツ(メッキ)	430円
Dパーツ(透明)	400円
マーク	200円
インレットマーク	210円
メッシュ	170円
ポリキャップ	120円
タイヤ袋詰	300円
説明図	320円

For Japanese use only! ☆ITEM 24188

住所

電話 ( ) -

氏名

左記の価格は予告なく変更となる場合があります。

