

CALSONIC NISSAN PRIMERA JTCC

1/24 SPORTS CAR SERIES NO.147 ★STATIC DISPLAY MODEL

1/24 スポーツカーシリーズNO.147
カルソニック・ニッサン
プリメーラJTCC



The 1994 racing season has seen for the first time the Japanese Touring Car Championships (JTCC) competing under FIA (Fédération Internationale de l'Automobile) Class-II race regulations. This is an international classification, standardized by the FIA for normally aspirated, 2 liter 4-door sedan automobiles. The strict limitations imposed on engine and chassis modifications, plus the short race distances of 90 - 120 km, allow the spectators to enjoy near-to-stock racing events. To comply with these new regulations, Nissan and its works racing team "NISMO" entered two Primeras into the 1994 JTCC events. Prior to this, Nissan raced in the 1993 British Touring Car Championships with a Primera. The JTCC

In der Rennsaison 1994 startete die Japanische Tourenwagenmeisterschaft (JTCC) erstmals unter den Klasse-II Reglementierungen der FIA (Fédération Internationale de l'Automobile). Dies ist eine internationale, von der FIA genormte Klassifizierung für viertürige Limousinen mit 2-Liter Saugmotoren. Die engen Begrenzungen, welche bei Motor- und Fahrgestellumbauten angelegt werden, dazu die kurzen Renndistanzen von 90 - 120 km bieten dem Zuschauer das Erlebnis eines seriennahen Rennsportereignisses. Um diesen Vorschriften zu genügen, nahm NISSAN und sein Werks-Rennteam "NISMO" mit zwei PRIMERAS an den 1994er Veranstaltungen teil. Schon vorher hatte NISSAN 1993 an der Britischen Tourenwagenmeisterschaft mit einem PRIMERA teilgenommen. Man sagt

Pour la première fois en 1994, le Championnat japonais de Voitures de Tourisme (JTCC) s'est déroulé sur la base du règlement Classe II FIA (Fédération Internationale de l'Automobile). Cette classification internationale standardisée par la FIA concerne les berlines 4 portes à moteur atmosphérique 2 litres. Avec des modifications de moteur et de châssis strictement limitées et des distances couvertes en course comprises entre 90 et 120 km, les spectateurs peuvent assister à une fantastique empoignée entre des voitures pratiquement de série. Pour se conformer à ce règlement, Nissan et son équipe d'usine "NISMO" ont préparé deux Primera pour les manches du JTCC 1994. Auparavant, Nissan avait participé en Championnat Britannique 1993 avec une

1994年から始まった全日本ツーリングカー選手権 (JTCC) のシリーズ最終戦、11月29、30日に行われた富士スピードウェイでのインターT E Cはシーズンの締めくくりにふさわしい好レースが繰り広げられました。特にカルソニック・ニッサン・プリメーラをドライブする星野一義選手は雨の予選を制し、さらにハーフウェットの路面コンディションとあってアクシデントが続発した第1レースでは、2度のレース中断によりスタートが3回行われるという異例の事態になりましたが、3回とも抜群のスタートを見せ、T.クリステンセン選手のトヨタ・コロナとのレッドヒートに競り勝ってシーズン初優勝を飾ったのです。ニッサン・プリメーラは、1993年にはイギリスツーリングカー選手権 (BTCC) に参戦し優勝を獲得するなどして活躍、JTCC用マシンもそのノウハウを十分生かして製作されたといわれるだけに、シーズン序盤からその走りが注目されました。フロントに横置きされるエンジ

Primeras are said to have incorporated the racing knowledge gained from this British experience. The front transversely mounted, DOHC 4-cylinder 16-valve engine was race tuned to produce more than 290 horsepower. The standard front Multi-Link and rear MacPherson strut suspension system was totally re-fabricated using lightweight and tough hi-tech materials. It used a refined geometry alignment setup suited for the wider and larger diameter wheels. A Calsonic sponsored Primera was piloted by the skilled driver Kazuyoshi Hoshino. Painted overall in a brilliant blue, the Calsonic Nissan Primera drew the attention of motorsports fans throughout the 1994 racing season.

den JTCC PRIMERAS nach, in ihnen stecke die in ENGLAND gewonnene Rennerfahrung. Der querliegende DOHC 4-Zylinder 16-Ventil Frontmotor wurde auf eine Leistung von mehr als 290 PS renngetuned. Die Standardaufhängung vorne an Mehrfachlenkern, hinten an MAC PHERSON Streben wurde unter Einsatz von leichten und hochfesten Hi-tech Materialien komplett neu gefertigt. Zur Anpassung an die breiteren und größeren Reifen wurde eine verbesserte Fahrgewometrie-Abstimmung verwendet. Ein von CALSONIC gesponsorter PRIMERA wurde vom routinierten Fahrer KAZUYOSHI HOSHINO gesteuert. Ganz in attraktivem Brillant-Blau lackiert, lenkte der CALSONIC PRIMERA während der gesamten 94er Saison die Aufmerksamkeit der Motorsportfans auf sich.

Primeras. Les Primera engagées au Japon ont bénéficié de l'expérience acquise en Grande-Bretagne. Le moteur double arbre à cames en tête 4 cylindres 16 soupapes installé en position transversale avant a été préparé afin de délivrer plus de 290 chevaux. Les suspensions avant multi-points et arrière type McPherson de série ont été entièrement réusinées en matériaux hi-tech légers et robustes. La géométrie a également été revue pour monter des roues plus larges et de plus grand diamètre. La Primera sponsorisée par Calsonic était pilotée par le talentueux Kazuyoshi Hoshino. Décorée dans un bleu brillant, la Primera-Calsonic a attiré l'attention des passionnés de sport automobile tout au long de la saison 1994.

ンは市販車と同じ型式のDOHC 4気筒16バルブのS20ながら、レース用にチューニングが施され290馬力以上を發揮し、ミッションはホリンガー製のシーケンシャル6速を採用。サスペンションはフロント・マルチリンク、リヤ・マクファーソンストラットと形式こそ同じものの別の素材で作りなおされ、幅が広く大径のレーシングスリックタイヤに適したジオメトリーに変更されています。ブレーキも大径ディスクに4ポッドキャリパーを装備して強力な制動力を發揮。助手席や後部座席、内装などが取り去られた室内は、ロールケージを張り巡らし車体剛性が大幅に高められています。第1、4、7戦でそれぞれ3位を獲得した星野選手でしたが、第14戦の筑波でマシンを大破。最終戦のインターT E Cにはニューマシンでのぞみ、ポールポジションを獲得するとともに、波乱の展開となったレースでも冷静な走りで見事に優勝。プリメーラのポテンシャルの高さが実証されたのです。



★お買い求めの際、または組み立ての前には必ずキットの内容をお確かめ下さい。
 ★組み立てに入る前に、説明図をよく見て、全体の流れをつかんで下さい。
 ★接着剤、塗料は、必ずプラスチック用をお使い下さい。(別売)
 ★接着剤や塗料を使用する際は、十分換気に気をつけて下さい。

★Study the instructions thoroughly before assembly.
 ★Use plastic cement and paints only (available separately).
 ★Use cement sparingly and ventilate room while constructing.

★Vor Baubeginn die Bauanleitung genau durchlesen.
 ★Nur Klebstoff und Farben für Plastik verwenden (separat erhältlich).
 ★Nicht zuviel Klebstoff verwenden. Der Raum sollte beim Basteln gut gelüftet sein.

★Bien étudier les instructions de montage.
 ★Utiliser uniquement une colle et des peintures spéciales pour le polystyrène (disponibles séparément).
 ★Utiliser aussi peu que possible la colle et aérer la pièce pendant la construction.

★下記の工具を用意して下さい。
 ★Tools required
 ★Benötigtes Werkzeug
 ★Outillage nécessaire

接着剤(プラスチック用)

Cement
Kleber
Colle



ニッパー

Side cutter
Zwickzange
Pince coupante

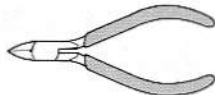

ナイフ

Modeling knife
Modellermesser
Couteau de modéliste



ピンセット

Tweezers
Pinzette
Précettes



● 塗装指示のマークです。タミヤカラーのカラーナンバーで指示しました。
 This mark denotes numbers for Tamiya Paint colors. / Dieses Zeichen gibt die Tamiya-Farbnummern an. / Ce signe indique la référence de la peinture TAMIYA à utiliser.

TS-44	●	ブリリアントブルー / Brilliant blue / Brillant-Blau / Bleu brillant
X-2	●	ホワイト / White / Weiß / Blanc
X-4	●	ブルー / Blue / Blau / Bleu
X-6	●	オレンジ / Orange / Orange / Orange
X-7	●	レッド / Red / Rot / Rouge
X-8	●	レモンイエロー / Lemon yellow / Zitronengelb / Jaune Citron
X-10	●	ガンメタル / Gun metal / Metall-Grau / Gris acier
X-11	●	クロームシルバー / Chrome silver / Chrom-Silber / Aluminium chromé
X-18	●	セミグロスブラック / Semi gloss black / Seidenglanz Schwarz / Noir satiné
X-23	●	クリアブルー / Clear blue / Klar-Blau / Bleu translucide
X-26	●	クリアオレンジ / Clear orange / Klar-Orange / Orange translucide
X-27	●	クリアレッド / Clear red / Klar-Rot / Rouge translucide
XF-4	●	イエローグリーン / Yellow green / Grün gelb / Vert jaune
XF-16	●	フラットアルミ / Flat aluminum / Matt Aluminium / Aluminium mat
XF-53	●	ニュートラルグレイ / Neutral grey / Mittelgrau / Gris neutre
XF-56	●	メタリックグレイ / Metallic grey / Grau-Metallic / Gris métallisé
XF-63	●	ジャーマングレイ / German grey / Deutsches Grau / Gris Panzer

1 フロントサスペンションのくみため
 Front suspension
 Vorderradaufhängung
 Suspension avant

《フロントロワーム》
 Front lower arms
 Vorderer, unterer Arm
 Triangles inférieurs avant

《L》

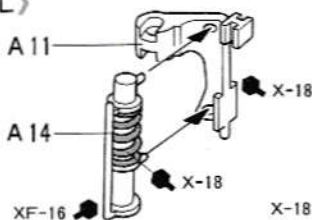

《R》

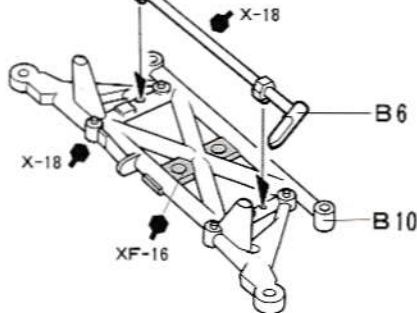
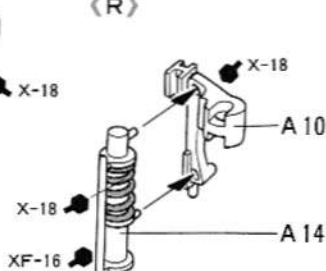

2 エキゾーストパイプのとりつけ
 Attaching exhaust
 Auspuff-Einbau
 Fixation de l'échappements

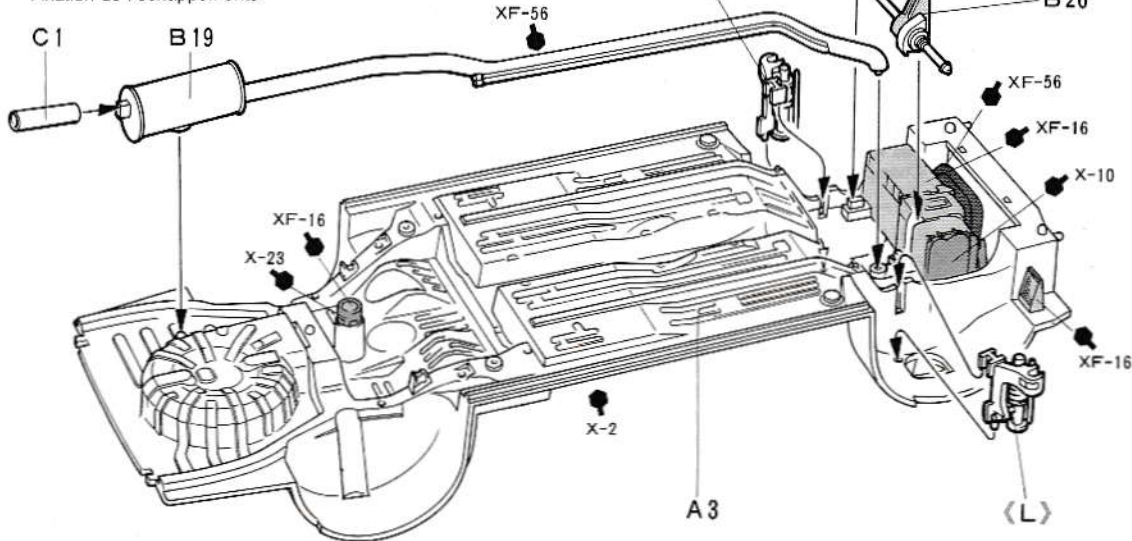

3 フロントアップライトのとりつけ

Front uprights
Achsschenkel vorne
Fusées avant

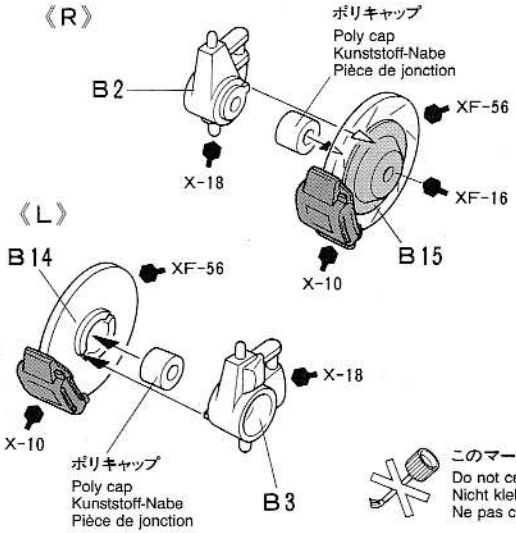

フロントロウアーム
Front lower arms
Vorderer, unterer Arm
Triangles inférieurs avant

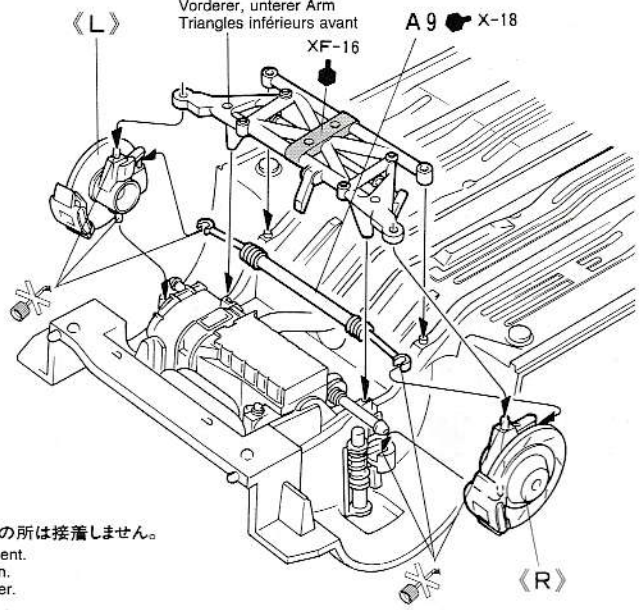

4 リヤサスペンションのくみため

Rear suspension
Hinterradaufhängung
Suspension arrière

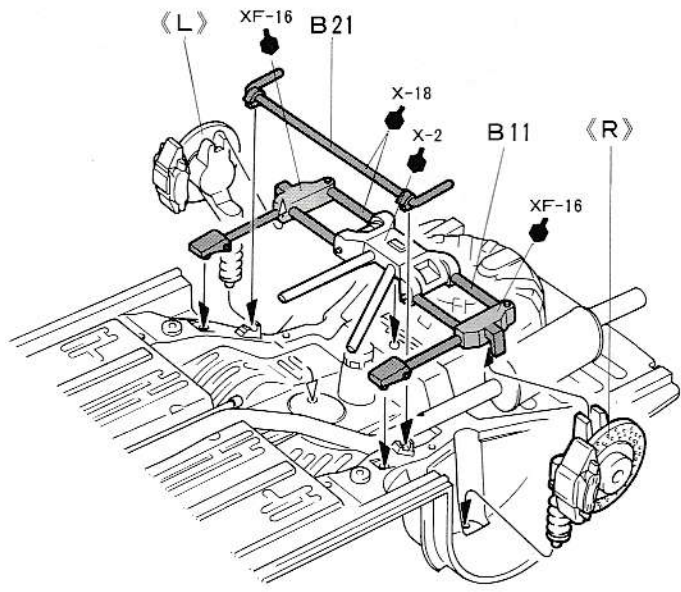
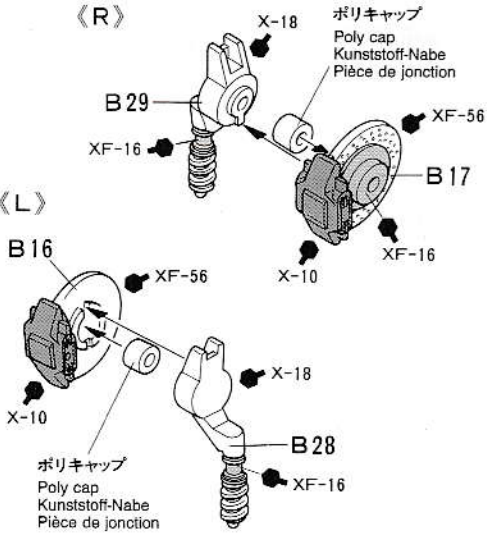

5 ホイールのくみため

Wheel assembly
Rad-Zusammenbau
Assemblage des roues

- ★ 4 個作ります。
- ★ Make 4.
- ★ 4 Satz anfertigen.
- ★ Faire 4 jeux.

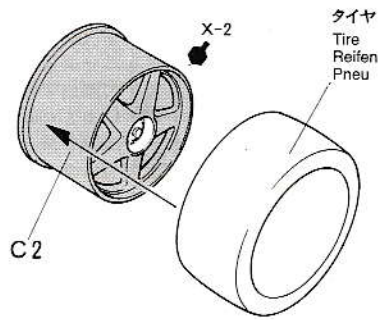

- ★ 4 ページを参考にタイヤマークを貼って下さい。
- ★ Refer to page 4 for tire decals.
- ★ Für Reifen-Abziehbilder siehe S.4.
- ★ Se référer à la page 4 pour les transferts sur les pneus.

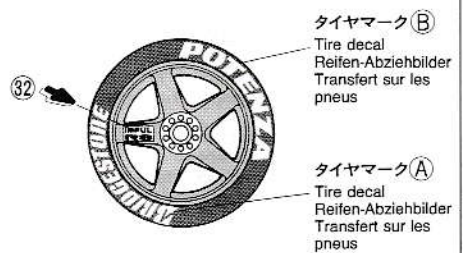

指示の番号のスライドマークをはります。
Number of decal to apply.
Nummer des Abziehbildes, das anzubringen ist.
Numéro de la décalcomanie à utiliser.

6 ホイールのとりつけ Attaching wheels Einbau der Räder Fixation des roues

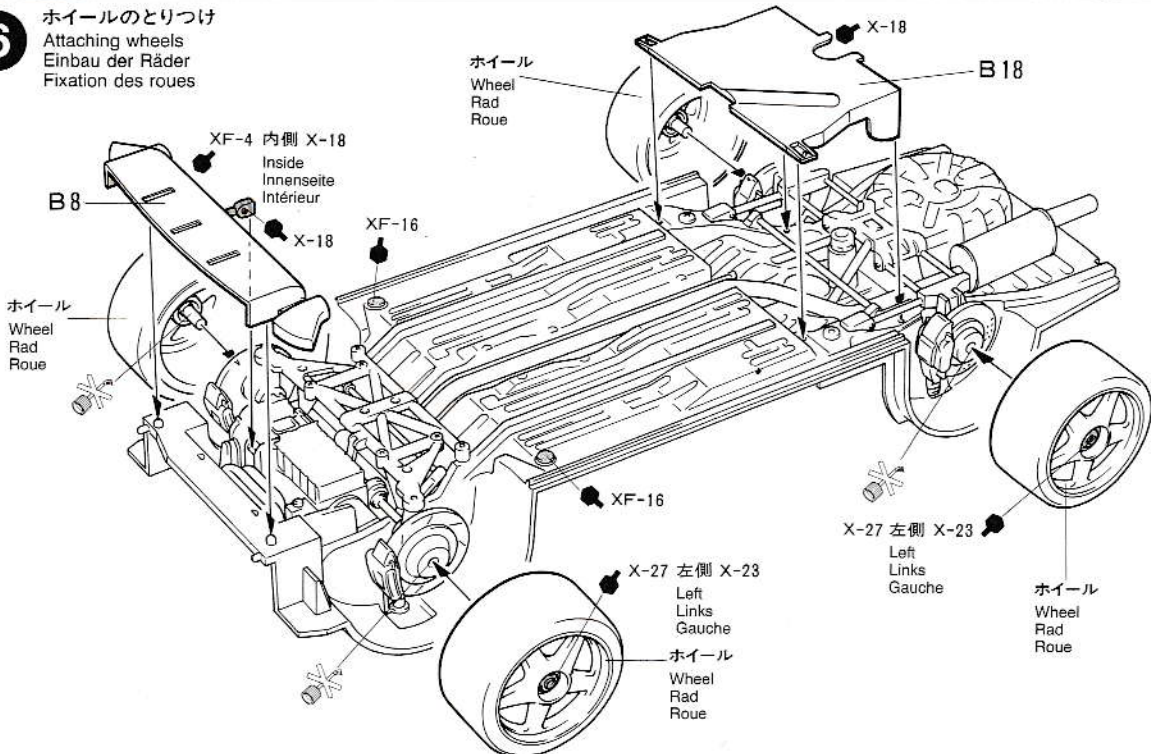

7 シートのマーキング Driver's seat Fahrersitz Siège

《ダッシュボード》 Dashboard Armaturenbrett Tableau de bord

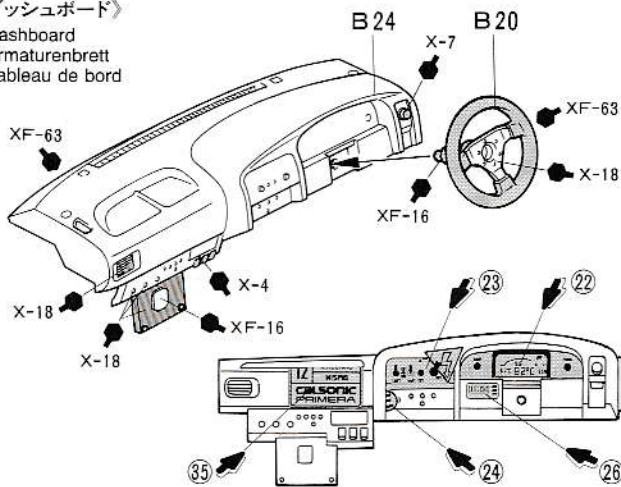
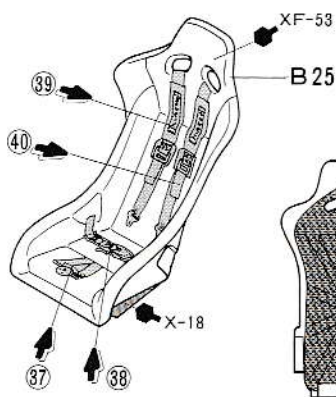

《タイヤのマークのほりかた》

タイヤマークは、保護紙、マークが印刷されたマーク紙、台紙からなっています。
①マークを貼る部分のほこりや油気などをぬらした布でよくふきとって下さい。
②保護紙を取り去ります。(マーク面を汚さないように注意します) マークより少し大きめにカッターなどで切れ目をいれ、台紙からマーク紙をはがします。

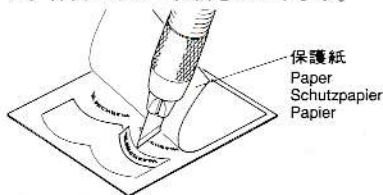

- ③文字が正しく読めるように、マーク紙を裏がえしにしてタイヤにあわせ、指でこすってマークをはりつけます。
- ④マーク紙の上から水をつけた指先で、

マーク部分をなでるようにします。
⑤しばらくしてマークがタイヤにはりついたら、ゆっくりマーク紙をはがします。
⑥マーク紙をはがしたあとは、水気をやわらかい布などでふきとって下さい。

HOW TO APPLY TIRE DECALS

- Tire decals have an adhesive surface, and are covered by a thin protective paper.
- ① Wipe tire surface with a damp cloth.
 - ② Remove protective paper. Be careful not to soil the adhesive surface. Cut out decal and peel off the lining using edge of a knife blade.
 - ③ Place decal into position and rub lightly with your finger.
 - ④ Apply moisture with a wet finger.
 - ⑤ Carefully remove the paper.
 - ⑥ Wipe off excess moisture with a soft cloth.

ANBRINGEN DER REIFEN-ABZIEHBILDER

Die Reifen-Abziehbilder haben eine Klebeschicht.

- ① Die Reifenoberfläche mit feuchtem Tuch abwischen.
- ② Das Schutzpapier entfernen. Vorsicht, kei-

nen Schmutz auf die Klebefläche bringen. Das Abziehbild mit Modellermesser ausschneiden und mit der Messerkante abziehen.
③ Das Abziehbild an richtigem Platz anbringen und mit dem Finger leicht andrücken.
④ Mit naßem Finger Feuchtigkeit auftragen.
⑤ Das Papier vorsichtig abziehen.
⑥ Überschüssige Feuchtigkeit mit weichem Tuch wegwischen.

COMMENT POSER LES TRANSFERTS SUR LES PNEUS

- Les inscriptions à poser sur les pneus sont présentées sous forme de transfert dont l'une des faces est adhésive.
- ① Nettoyer le pneu avec un chiffon humide.
 - ② Enlever le papier de protection. Attention à ne pas salir la surface adhésive. Découper les décalcomanies et détacher suivant la ligne en utilisant la pointe d'un couteau.
 - ③ Mettre la décalcomanie en place et frotter légèrement avec le doigt.
 - ④ Humidifier avec un doigt mouillé.
 - ⑤ Enlever le papier avec précaution.
 - ⑥ Enlever l'excès d'humidité avec un chiffon sec.

10

内張りのとりつけ
Interior door paneling
Türverkleidung
Panneaux de porte intérieur

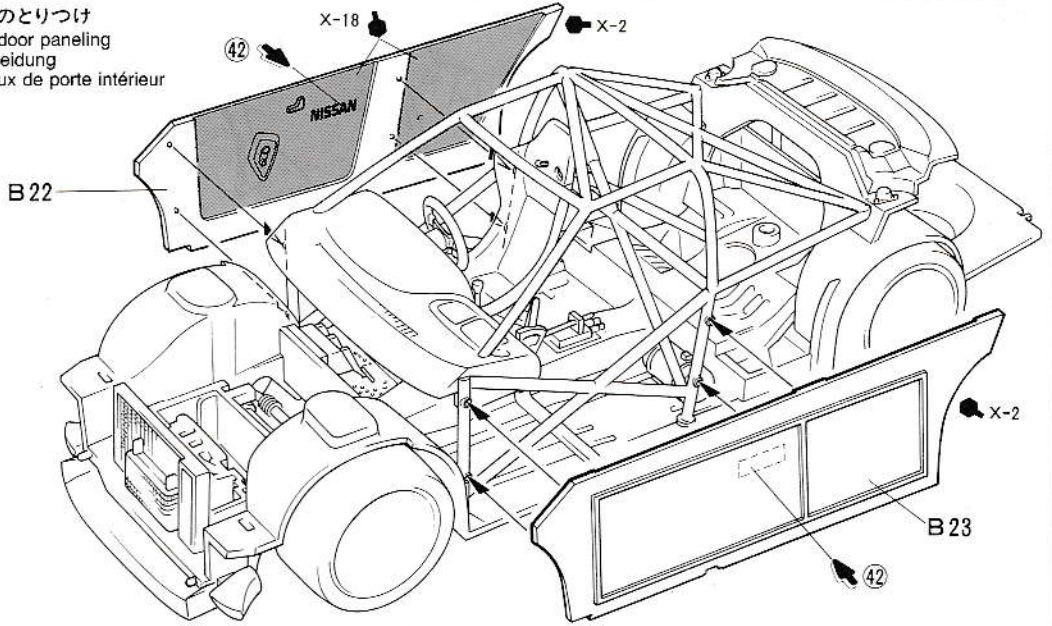

11

ボディのくみたととりつけ
Attaching body
Karosserie aufsetzen
Fixation de la carrosserie

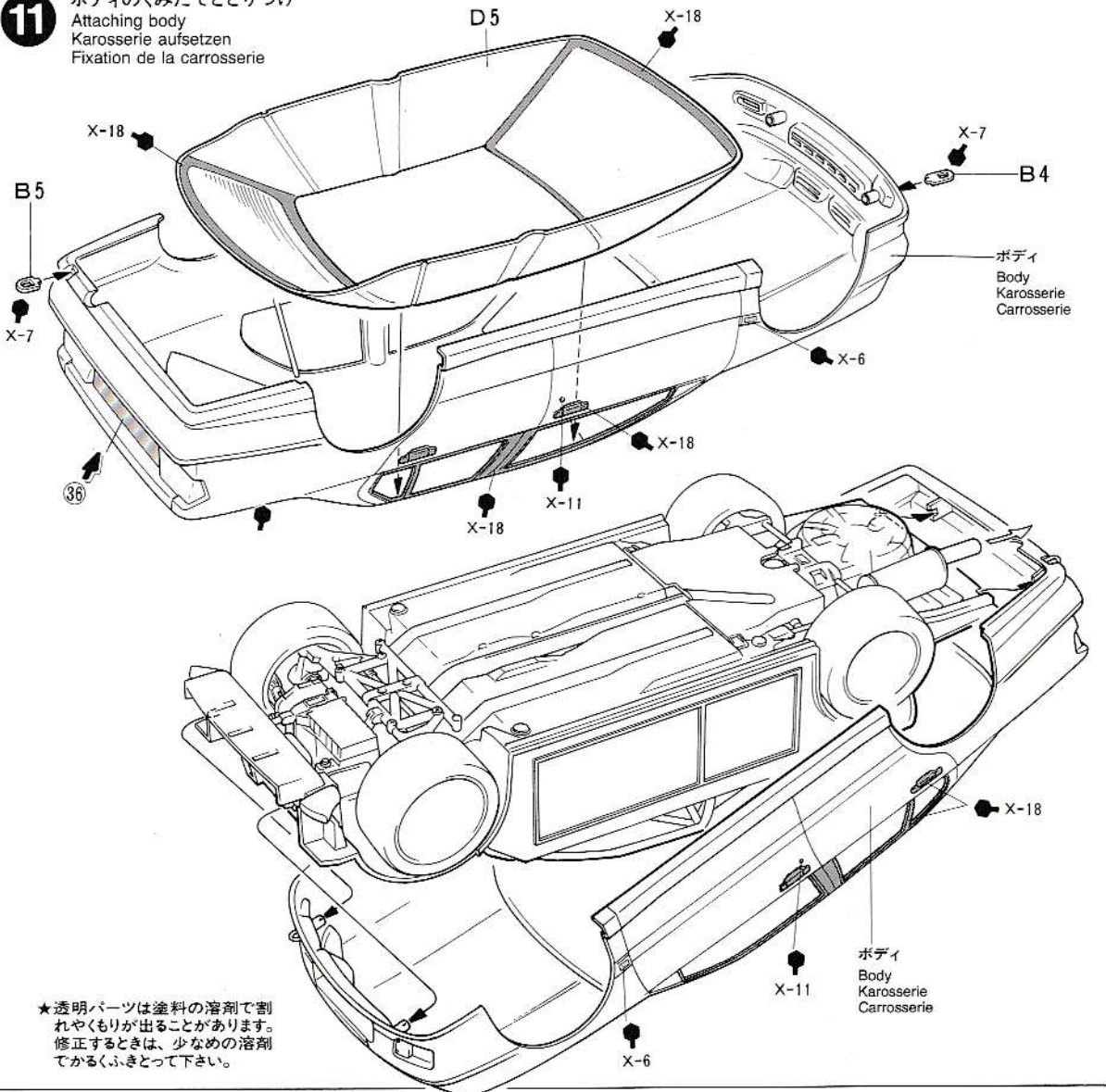

★透明パーツは塗料の溶剤で割れやくもりが出ることがあります。修正するときは、少なめの溶剤でかるくふきとって下さい。

12 ヘッドライトのとりつけ Headlights Scheinwerfer Phares

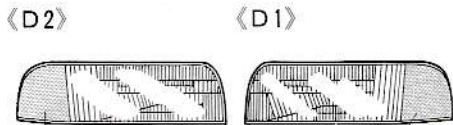

X-26 X-26は内側に塗って下さい。
Paint X-26 from inside.
X-26 von innen bemalen.
Peindre X-26 par l'intérieur.

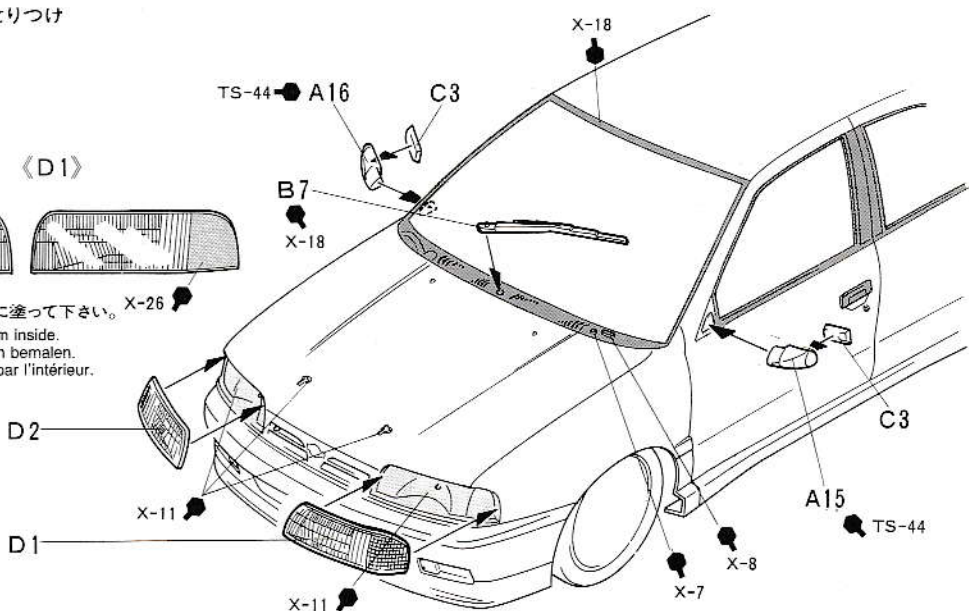

13 テールライトのとりつけ Tail lights Rücklicht Feux arrière

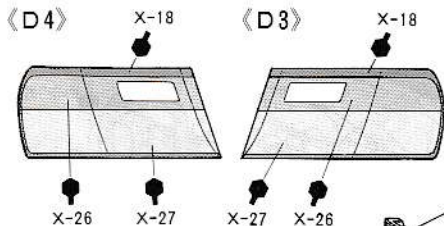

不要部品 A6, A7, B13
Not used.
Nicht verwenden.
Non utilisé.

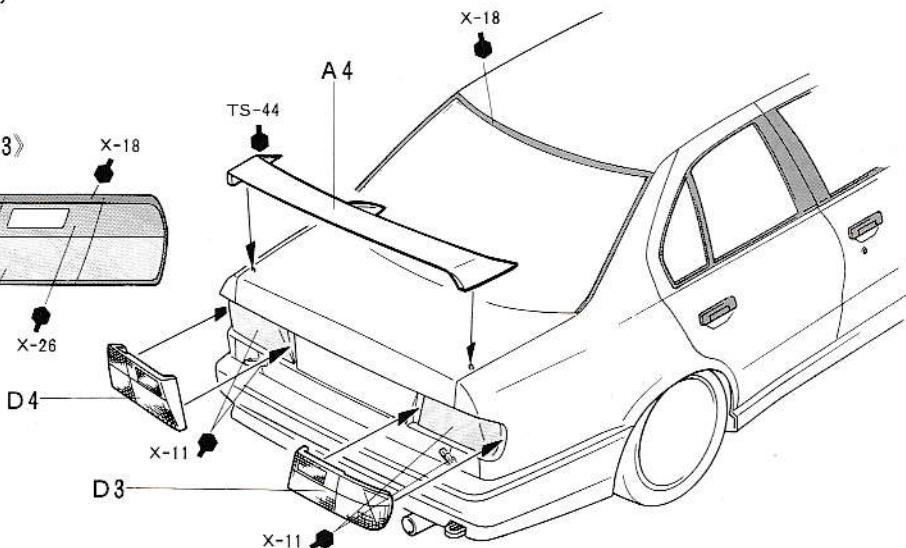

PAINTING

《カルソニック・プリメーラの塗装》

1994年、ベテランドライバーの星野一義選手のドライビングで、全日本ツーリングカー選手権(JTCC)に参戦。最終戦のインターTECでポール・ツー・フィニッシュを決めてシーズンを締めくくったカルソニック・ニッサン・プリメーラのボディは、カルソニックのコーポレートカラー、カルソニックブルーと呼ばれる鮮やかなブルーで仕上げられていました。カルソニックやニッサン、インバルなどのロゴ、そしてインターTEC参戦時に貼られていた横浜・マリノスのマスコットマークなど、ボディに貼られた多くのステッカーはP8の図を参考に貼って下さい。また、細部の塗装は説明図中に示しました。レーシングムードあふれる室内をはじめシャーシ下面など、細部におよぶ入念な塗装仕上げがモデルの実感をさらに高めます。

PAINTING THE 1994 CALSONIC NISSAN PRIMERA JTCC

The model represents the Calsonic Nissan Primera as seen during the 1994 Japanese Touring Car Championships. The body is painted overall in brilliant blue. Door mirrors and rear spoiler are also painted in the body color. Apply the many sponsor logo decals referring to the instructions on page 8. Detail painting is called out during construction and should be done at that time. Take care when over spraying the model with clear, as it could damage the decals if not properly applied.

LACKIERUNG DES 1994er CALSONIC NISSAN PRIMERA JTCC

Das Modell stellt den CALSONIC NISSAN PRIMERA dar, wie er 1994 bei der Japanischen Tourenwagenmeisterschaft teilgenommen hat. Die Karosserie ist vollständig in Brillant-Blau lackiert. Die Außenspiegel und der hintere Spoiler sind im Karosseriefarbe lackiert. Die Vielzahl von Aufklebern mit Sponsoren-Logos sind nach Anleitung auf Seite 8 anzubringen. Die Detailbemalung ist während des Zusammenbaus beschrieben und sollte dort vorgenommen werden. Vorsicht ist beim Übersprühen des Modells mit Klarlack geboten, bei unsachgemäßer Anwendung werden die Aufkleber beschädigt.

DECORATION DE LA NISSAN PRIMERA CALSONIC JTCC 1994

Le modèle reproduit la Nissan Primera Calsonic engagée dans le Championnat Japonais de Voitures de Tourisme (JTCC) 1994. La carrosserie était entièrement peinte en bleu brillant. Les rétroviseurs extérieurs et l'aile arrière étaient en la teinte de carrosserie. Apposer les nombreux décals figurant les logos de sponsors en vous référant à la page 8 de la notice. La peinture des détails est à réaliser lors du montage de votre modèle. Vernir votre modèle avec précaution, le vernis risquant d'endommager les décalcomanies.

BUILD A COLLECTION OF TAMIYA PRECISION 1/24th SCALE MODEL CARS



カストロールプリメーラ
CASTROL NISSAN
PRIMERA JTCC
(24142)

アルファロメオ155 V6 TI
ALFA ROMEO 155
V6 TI (24137)



MARKINGS

- ★マーク①は⑨、⑮を貼った上から貼ります。
- ★Apply decal ⑨ & ⑮ first, then ①.
- ★Erst Abziehbilder ⑨ & ⑮, dann ① anbringen.
- ★Apposer les décals ⑨ et ⑮ en premier, ① ensuite.

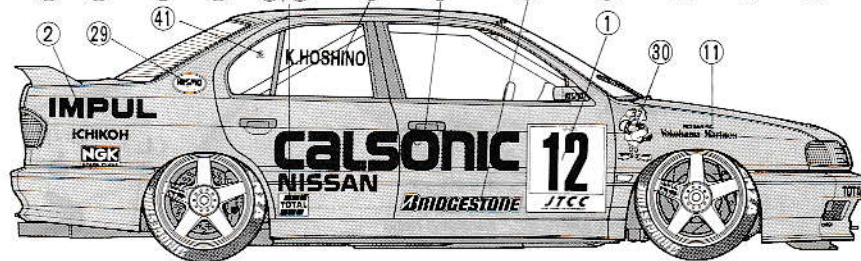
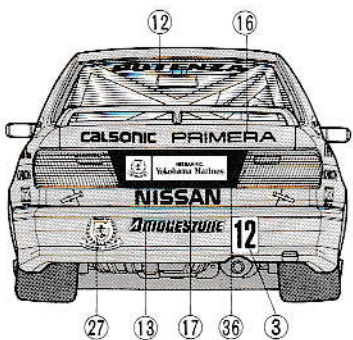
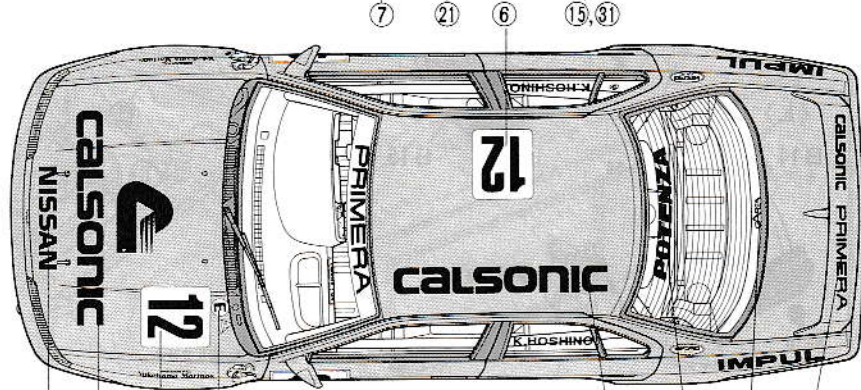
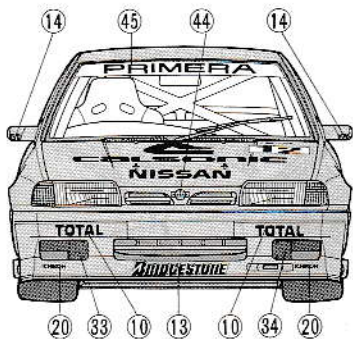

APPLYING DECALS

- ①はりたいマークをハサミで切りぬきます。
- ②マークをぬるま湯に10秒ほどひたしてからタオル等の布の上におきます。
- ③台紙のはしを手でもち、貼る所にマークをスライドさせてモデルに移して下さい。
- ④指に少し水をつけてマークをぬらしながら、正しい位置にずらしします。
- ⑤やわらかい布でマーク内側の気泡をおし出ししながら、おしつけるようにして水分をとります。

DECAL APPLICATION

1. Cut off decal from sheet.
2. Dip the decal in tepid water for about 10 sec. and place on a clean cloth.
3. Hold the backing sheet edge and slide decal onto the model.
4. Move decal into position by wetting decal with finger.
5. Press decal gently down with a soft cloth until excess water and air bubbles are gone.

ANBRINGUNG DES ABZIEHBILDES

1. Abziehbild vom Blatt ausschneiden.
2. Das Abziehbild ungefähr 10 Sek. in lauwarmes Wasser tauchen, dann auf sauberen Stoff legen.
3. Die Kante der Unterlage halten und das Abziehbild auf das Modell schieben.
4. Das Abziehbild an die richtige Stelle schieben und dabei mit dem Finger das Abziehbild naßmachen.
5. Das Abziehbild mit weichem Stoff ganz andrücken, bis kein überflüssiges Wasser und keine Luftblasen mehr vorhanden sind.

APPLICATION DES DECALOMANIES

1. Découpez la décalcomanie de sa feuille.

2. Plongez la décalcomanie dans de l'eau tiède pendant 10 secondes environ et poser sur un linge propre.
3. Retenez la feuille de protection par le côté et glissez la décalcomanie sur le modèle réduit.
4. Placez la décalcomanie à l'endroit voulu en la mouillant avec un de vos doigts.
5. Pressez doucement la décalcomanie avec

un tissu doux jusqu'à ce que l'eau en excès et les bulles aient disparu.

《郵便振替のご利用方法》 郵便局の払込用紙の通信欄に、このカードを参考にITEM番号、スケール、製品名、部品名、数量を必ずご記入下さい。払込人住所欄には電話番号もお書きいただき、口座番号・00810-9-1118、加入者名・株田宮模型でお払い込み下さい。

AFTER MARKET SERVICE CARD

When purchasing Tamiya replacement parts, please take or send this form to your local Tamiya dealer so that the parts required can be correctly identified and supplied. Please note that specifications, availability and price are subject to change without notice.

Parts code ITEM 24147
9332154.....Body

9002504.....	A Parts
0002759.....	B Parts
0002760.....	C Parts
0002748.....	D Parts
9402258.....	Tire Bag
1402308.....	Decal (a)
1402309.....	Decal (b)
1402303.....	Tire Decal
1052344.....	Instructions

CALSONIC NISSAN PRIMERA JTCC

1/24 カルソニック・ニッサンプリメーラJTCC

部品を紛失したり、破損なされた方は、このカードの必要部品を丸でかこみ代金を現金書留又は定額為替で田宮模型アフターサービス係までお申し込み下さい。

お問合せ電話番号 03-3899-3765(東京)
054-283-0003(静岡)

営業時間/平日(月~金曜日)8:00~17:00祝日▶休み

ボディ.....	560円
A 部品.....	590円
B 部品.....	570円
C 部品.....	280円
D 部品.....	400円
タイヤ袋詰.....	280円
マーク(a).....	230円
マーク(b).....	210円
タイヤマーク.....	190円
説明図.....	320円

For Japanese use only!

☆ITEM 24147

住所

電話 () -

氏名

左記の価格は予告なく変更となる場合があります。

田宮模型
静岡市恩田原3-7 下422
0295 PRINTED IN JAPAN