

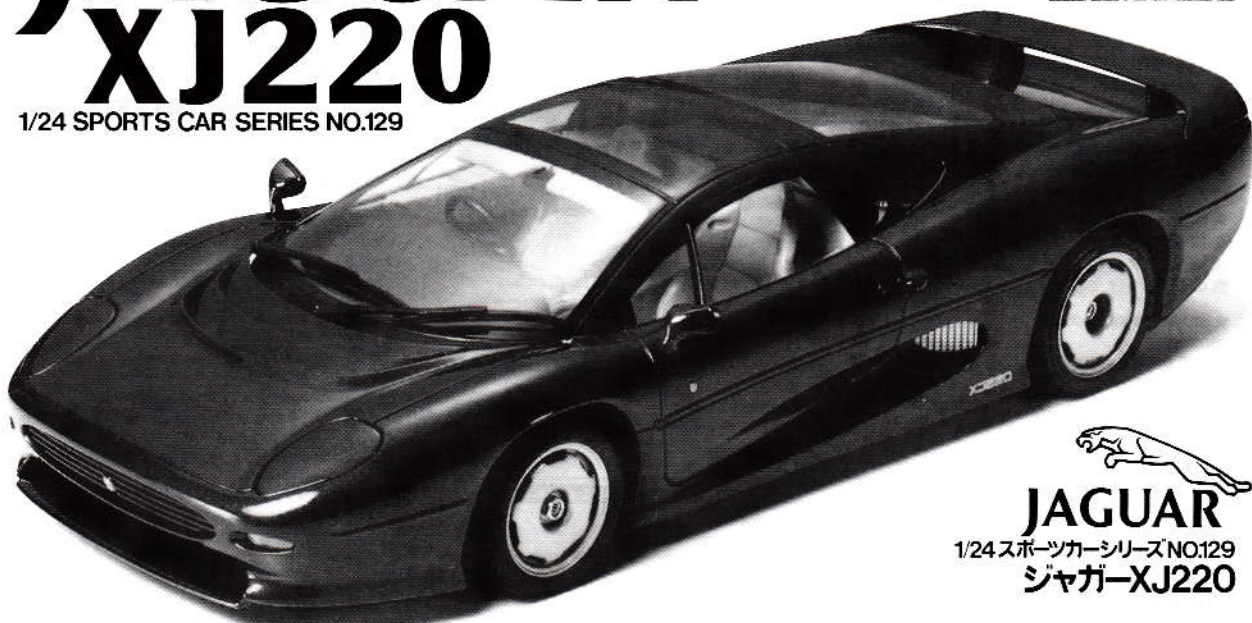

JAGUAR XJ220

1/24 SPORTS CAR SERIES NO.129



JAGUAR

1/24 スポーツカーシリーズ NO.129
ジャガー-XJ220

Three years after their first concept car was unveiled to the public at the 1988 Birmingham, England Motor Show, Jaguar's sensational XJ220 went into production. Only 350 of these mid-engined, two door, two-seat coupes will be built, with the first ones becoming available during early 1992. The XJ220 is powered by a 3.5 liter, DOHC, twin turbocharged V-6 cylinder engine which had been developed for the Jaguar XJR-11 sports racing car. Although the engine was extensively modified for street use, it is still capable of delivering 542 horsepower at 7000 RPM, enabling the car to exceed 342km/h as its top speed. The dramatic body styling of this Jaguar is aerodynamically functional as well as presenting traditional Jaguar elegance. Race developed and proven four wheel independent

Drei Jahre nachdem JAGUAR sein erstes Entwicklungsmodell auf der 1988er Autoshow in BIRMINGHAM, ENGLAND, vorgestellt hatte, ging der XJ220 in Produktion. Nur 350 dieses 2-türigen Mittelmotor-Zweisitzer-Coupe's wurden hergestellt und waren Anfang 1992 erhältlich. Der XJ220 wird von einem 3,5 liter DOHC Doppel-Turbolader V-6 Zylinder Motor angetrieben, der für den JAGUAR XJR-11 Rennwagen entwickelt wurde. Obwohl der Motor extra für den Betrieb auf der Straße abgeändert wurde, bringt er immer noch eine Leistung von 542 PS bei 7000 Umdrehungen und macht so eine Höchstgeschwindigkeit von ca. 342 km/h möglich. Die Karosserieform des Jaguars ist aerodynamisch funktionell und präsentiert gleichzeitig die traditionelle Eleganz. Die für Rennen entwickelte und erprobte, für alle vier Räder unabhängige Aufhängung mit ungleichen Drei-

Trois ans après la présentation de sa première "Concept Car" au Salon Automobile de Birmingham en 1988, Jaguar lança la production de sa sensationnelle XJ220. Seulement 350 exemplaires de ce coupé biplace à moteur en position centrale seront construits, les premiers étant disponibles au début de 1992. La XJ220 est dotée d'un moteur V6 3,5 litres double arbre à cames en tête et double turbo développé sur la base de celui qui équipait la Jaguar XJR-11 d'endurance. Bien que ce groupe propulseur ait reçu de nombreuses modifications permettant son utilisation sur la voie publique, il peut toujours fournir 542 chevaux à 7000 tours/minute, permettant à la voiture d'atteindre sa vitesse maximale de 342km/h. Le style de la carrosserie est le fruit de longues études aérodynamiques mais il ne sacrifie pas pour autant l'élégance Jaguar

1988年のバーミンガムショーで一大センセーションを巻き起こした、V12エンジンを搭載した4WDスーパースポーツ、ジャガーXJ220。その名は開発日標とされたトップスピード220マイル(360km/h)からつけられたものです。ショーでの好評を受けて92年から350台の生産が決定。生産モデルは細部を検討しなおし、特に軽量化と高性能を両立させるためにエンジンを3.5リッターV6ツインターボに、シャープな操縦特性を生み出すために2WDに変更されました。ロー&ワイドの流れるようなフォルムは、フロントウインドシールド直前のラジエーター用の排熱ルーバー、リアのエンジン用排熱ルーバー、そしてボディサイドのインタークーラー用エアインテークが高性能車を主張するものの、その仕上がりはあくまで優雅。しかし、そのメカニズムはレースで活躍したジャガーのグループCカーそのままといった構成です。まず、アルミ製のセンターモノコックを持ち、後部はサブフレームにサ-

suspension with unequal wishbones, inboard concentric coil springs and Bilstein damper units ensure precise and predictable road hugging and handling throughout the car's speed range. The undersurface is fully cowed to produce a full flat bottom, with the rear end provided with a diffuser for attaining optimum ground effect. The interior reflects Jaguar's typical luxurious approach for the utmost in driver and passenger comfort. It is styled in ergonomic efficiency combined with abundant leather appointments. Instrumentation feature analog gauges that are naturally comprehensive. The Jaguar XJ220 successfully combines leading edge technology, outstanding performance and established Jaguar quality.

eckslenkern, nach innen gerichteten, konzentrischen Schraubenfedern und BILSTEIN Dämpfereinheiten ermöglicht in allen Geschwindigkeiten präzisen und berechenbaren Straßenlage. Der Unterboden ist vollverkleidet, um eine ganz ebene Fläche zu schaffen, wobei das hintere Ende mit einem Diffusor ausgestattet ist, um einen optimalen Bodeneffekt zu erzielen. Die Innenausstattung spiegelt Jaguar's typische Devise wieder, für den Fahrer und den Passagier das Äußerste in Sachen Komfort und Luxus zu tun. Sie wurde unter ergonomischen Gesichtspunkten mit ausgewähltem Leder entworfen. Die Instrumententafel kennzeichnen umfassende Analogmesser. Der Jaguar XJ220 verbindet erfolgreich neueste Technik, außergewöhnliche Leistungsfähigkeit und bewährte Jaguar-Qualität.

habituelle. La suspension à quatre roues indépendantes est dotée de triangles inégaux, de ressorts d'amortisseurs concentriques et enfin d'amortisseurs Bilstein assurant une tenue de route précise et "sans surprise" quelle que soit la vitesse de la voiture. Le dessous de la XJ220 est entièrement caréné, fond plat sur l'avant et diffuseur à l'arrière pour optimiser l'effet de sol. L'aménagement de l'habitacle est typique de l'approche luxueuse de Jaguar dans le domaine. Pour le confort parfait du conducteur et du passager, il a été étudié ergonomiquement et comporte de nombreuses garnitures en cuir. L'instrumentation comporte des cadrans analogiques très lisibles. La Jaguar XJ220 est une combinaison parfaite de technologie de pointe, de performances et du luxe et du raffinement qui ont fait la réputation de la marque.

スペンションやエンジンが組み付けられる構造になっています。エンジンはCカー用のディチューン版といえるもので、実に542馬力を発揮します。サスペンションは4輪ダブルウィッシュボーン。スプリング・ダンパーユニットはロッカーアームを介して作動するのもグループCカーそのもの。さらに車体下部はパネルで完全におおわれフラットになっているばかりか、後輪部分からはぐんとはね上がるディフューザー形状となっていてダウンフォースを発生。数々のレーシング装備により、開発日標とされた220マイルをほぼ達成しているのです。また、快適なインテリアはまさに高級車を作り続けてきたジャガーならではの、コノリーレーザーをふんだんに使った室内は、スポーティさや豪華さが見事に調和した質の高い仕上がりとなっています。レースでつちかっただノウハウと、高級車作りの経験が十二分に生かされた世界最速のスーパースポーツの1台、それがジャガーXJ220なのです。

作る前になら
お読み下さい。

READ BEFORE ASSEMBLY.
ERST LESEN - DANN BAUEN.
A LIRE AVANT ASSEMBLAGE.

- ★お買い求めの際、または組み立ての前には必ずキットの内容をお確かめ下さい。
- ★組み立てに入る前に、説明図をよく見て、全体の流れをつかんで下さい。
- ★接着剤、塗料は、必ずプラスチック用をお使い下さい。(別売)
- ★接着剤や塗料を使用する際は、十分換気に気をつけて下さい。

★Study the instructions thoroughly before assembly.

★Use plastic cement and paints only (available separately).

★Use cement sparingly and ventilate room while constructing.

★Vor Baubeginn die Bauanleitung genau durchlesen.

★Nur Klebstoff und Farben für Plastik verwenden (separat erhältlich).

★Nicht zuviel Klebstoff verwenden. Der Raum sollte beim Basteln gut gelüftet sein.

- ★Bien étudier les instructions de montage.
- ★Utiliser uniquement une colle et des peintures spéciales pour le polystyrène (disponibles séparément).
- ★Utiliser aussi peu que possible la colle et aérer la pièce pendant la construction.

★下図の工具を用意して下さい。

- ★Tools required
- ★Benötigtes Werkzeug
- ★Outillage nécessaire

接着剤 (プラスチック用)

Cement
Kleber
Colle



ニッパー

Side cutter
Zwickzange
Pince coupante

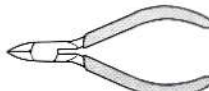

ナイフ

Modeling knife
Modelliermesser
Couteau de modéliste



ピンセット

Tweezers
Pinzette
Précèlles



塗装指示のマークです。タミヤカラーのカラーナンバーで指示しました。

TS-17	●アルミシルバー / Gloss aluminum / Alu-Silber / Aluminium brillant
TS-29	●セミグロスブラック / Semi gloss black / (X-18) Seidenglanz Schwarz / Noir satiné
TS-38	●ガンメタル / Gun metal / Metall-Grau / (X-10) Gris acier
X-6	●オレンジ / Orange / Orange / Orange
X-11	●クロームシルバー / Chrome silver / Chrom-Silber / Aluminium chromé
X-12	●ゴールドリーフ / Gold leaf / Gold glänzend / Doré
X-14	●スカイブルー / Sky blue / Himmelblau / Bleu ciel
X-19	●スモーク / Smoke / Rauchfarben / Fumé
X-26	●クリアーオレンジ / Clear orange / Klar-Orange / Orange translucide
X-27	●クリアーレッド / Clear red / Klar-Rot / Rouge translucide
XF-1	●フラットブラック / Flat black / Matt Schwarz / Noir mat
XF-10	●フラットブラウン / Flat brown / Matt Braun / Brun mat
XF-16	●フラットアルミ / Flat aluminum / Matt Aluminium / Aluminium mat
XF-19	●スカイグレイ / Sky grey / Himmelgrau / Gris ciel
XF-20	●ミディアムグレイ / Medium grey / Mittelgrau / Gris moyen
XF-22	●RLMグレイ / RLM grey / RLM-Gräu / Gris R.L.M.
XF-56	●メタリックグレイ / Metallic grey / Grau-Metallic / Gris métallisé

1 エンジンのくみ立て Engine block Motorblock Bloc moteur

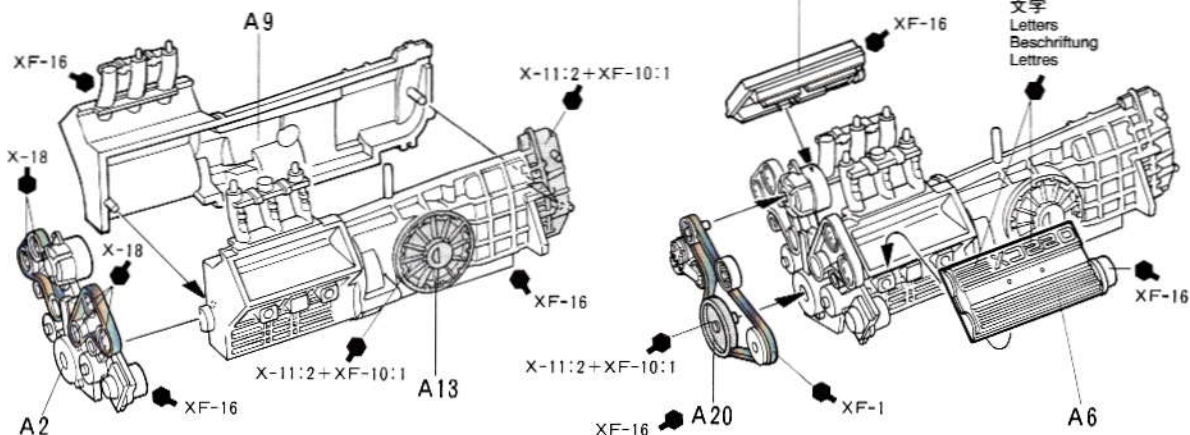

2 ターボユニットの取り付け Attaching turbochargers Turbolader-Einbau Fixation des turbos

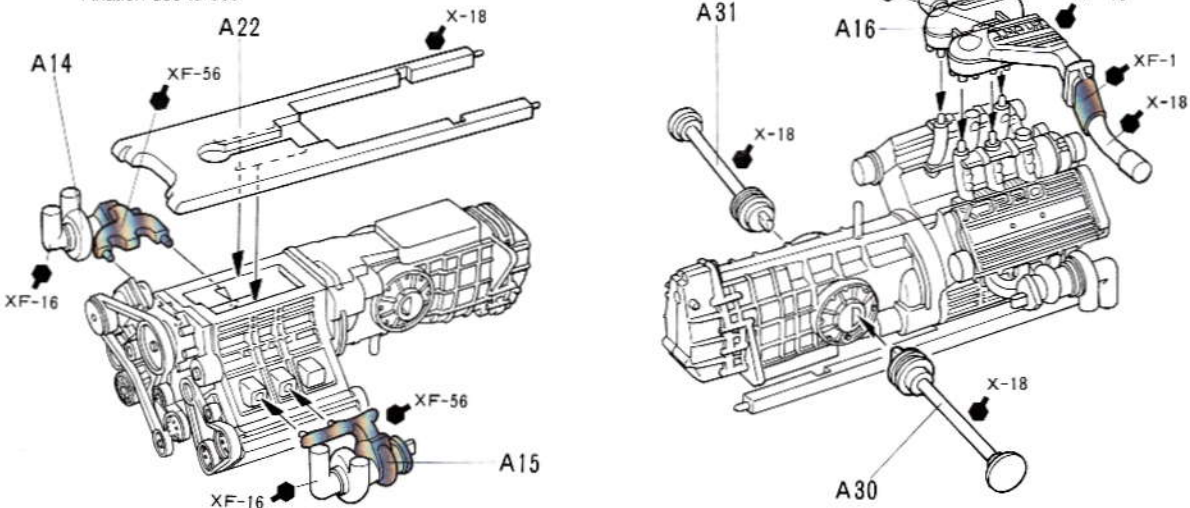

3

ミッションガードの取り付け
Transmission frame
Getriebe-Rahmen
Support de boîte de vitesse

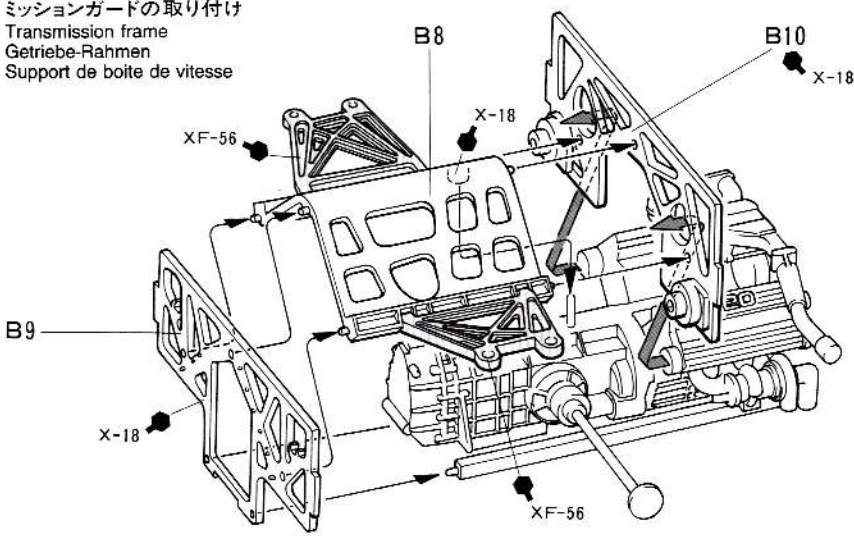

4

リヤサスペンションの取り付け
Rear suspension
Hintere Aufhängung
Suspension arrière

《リヤサスペンション取り付け図》
Position of dampers (B15, 16)
Position des amortisseurs (B15, 16)
Position des amortisseurs (B15, 16)

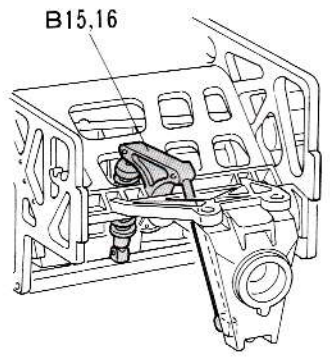
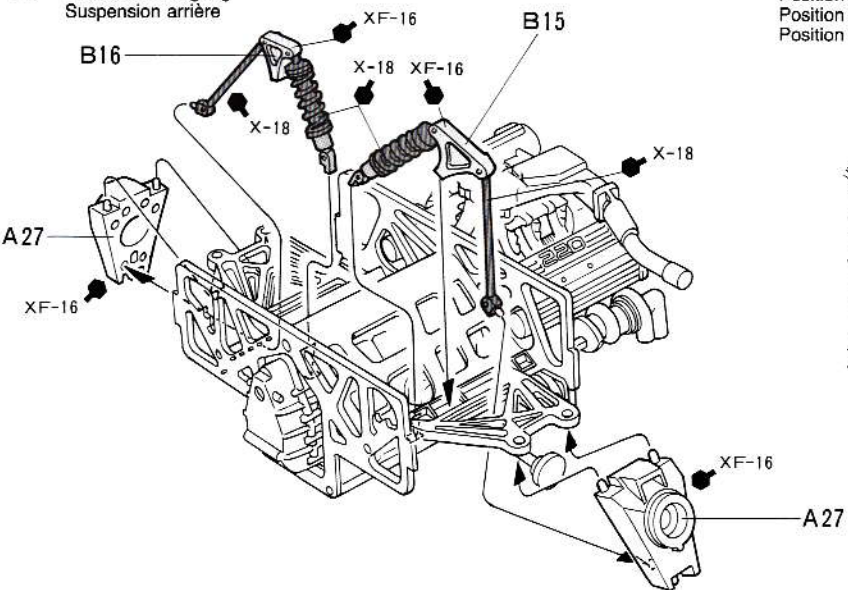

5

マフラーの取り付け
Muffler
Schalldämpfer
Silencieux

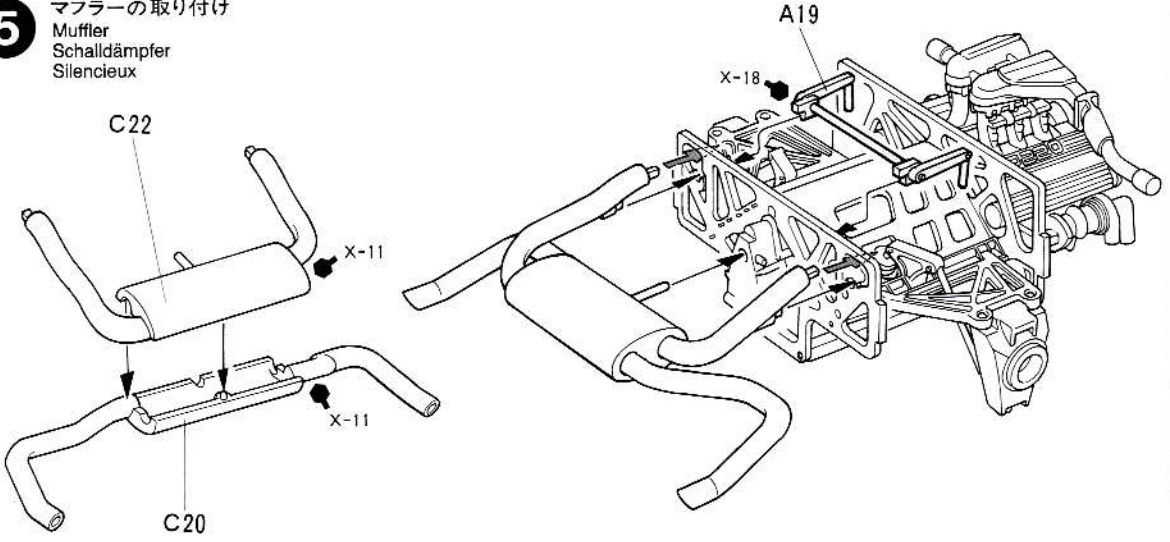

6 排気管の取り付け
Exhaust system
Auspuffrohr
Echappements

《テールランプのくみため》
Tail lights
Rücklicht
Feux arrière

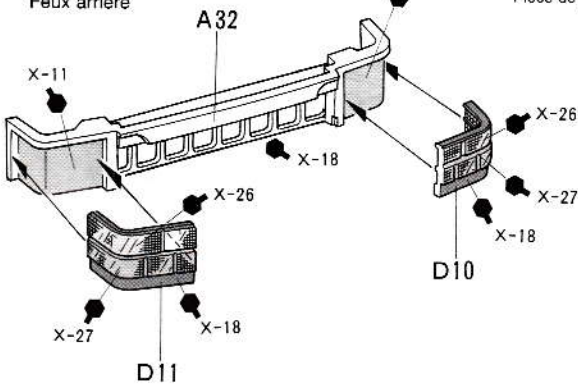

ポリキャップ
Poly cap
Kunststoff-Nabe
Pièce de jonction

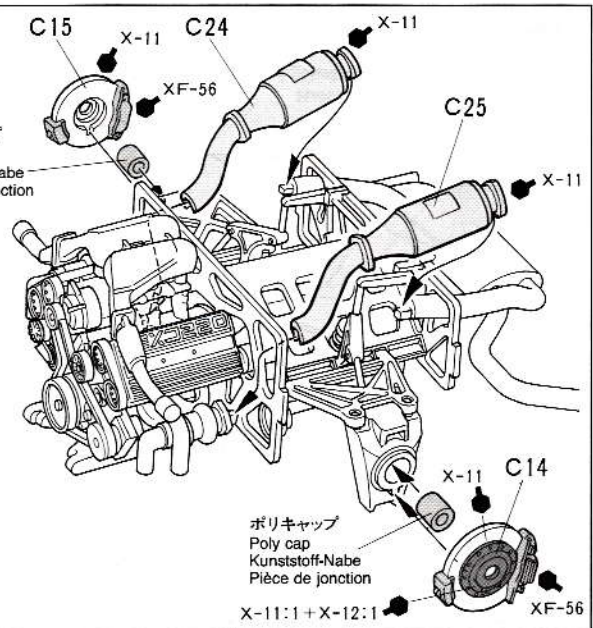

ポリキャップ
Poly cap
Kunststoff-Nabe
Pièce de jonction

X-11:1 + X-12:1

7 テールランプの取り付け
Attaching tail lights
Rücklicht-Einbau
Fixation des feux arrière

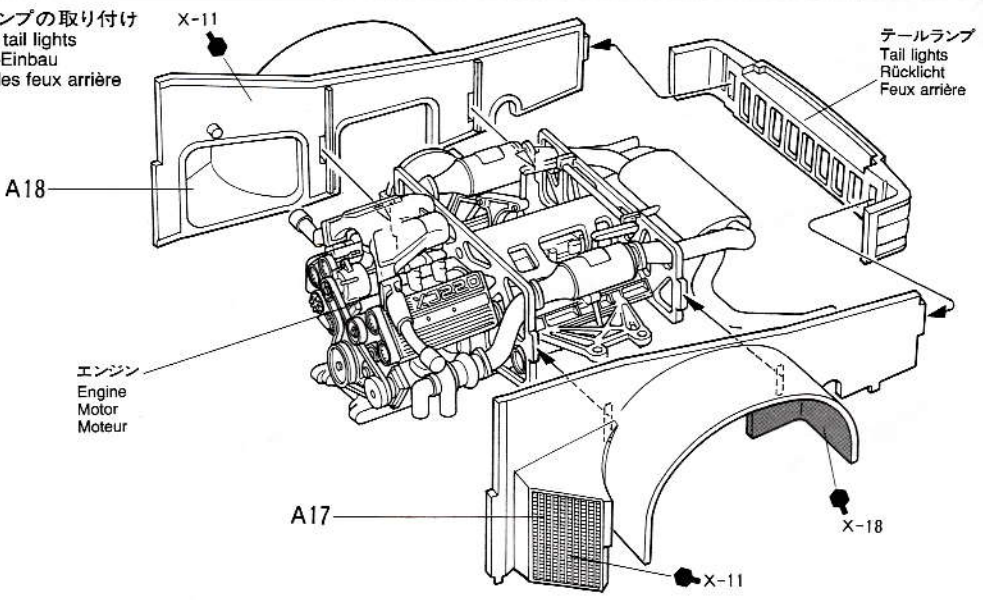

エンジン
Engine
Motor
Moteur

テールランプ
Tail lights
Rücklicht
Feux arrière

8 シャーシー部品の取り付け
Chassis assembly
Chassis-Einbau
Assemblage du châssis

《裏面》
Under surface
Unterseite
Dessous

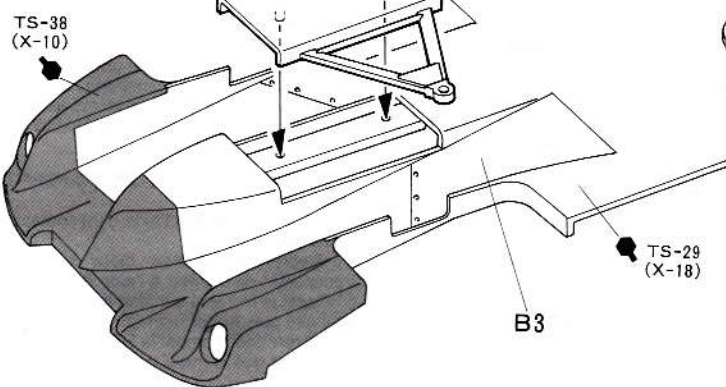

《表面》
Upper surface
Oberseite
Dessus

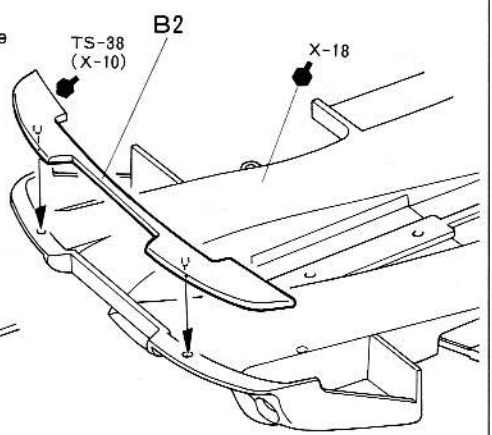

9 エンジンの取り付け
 Engine installation
 Motor-Einbau
 Mise en place du moteur

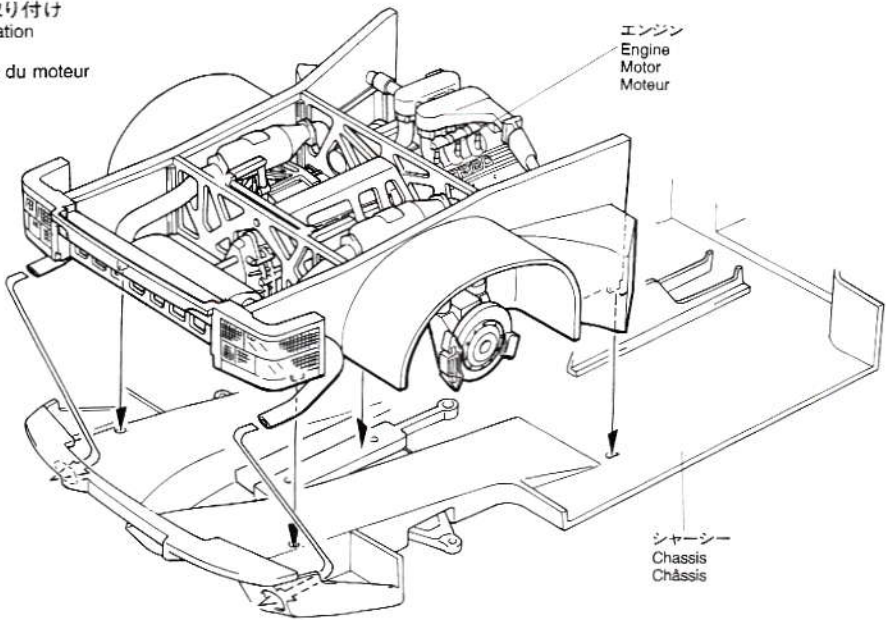

10 フロントサスペンションのくみ立て
 Front suspension
 Vordere Radaufhängung
 Suspension avant

〈左側〉
 Left
 Links
 Gauche

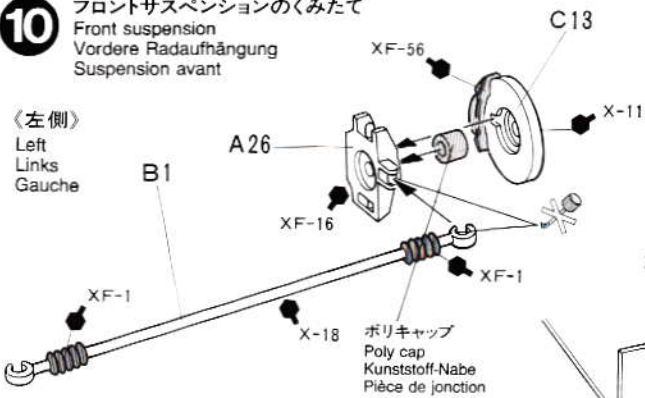

〈右側〉
 Right
 Rechts
 Droit

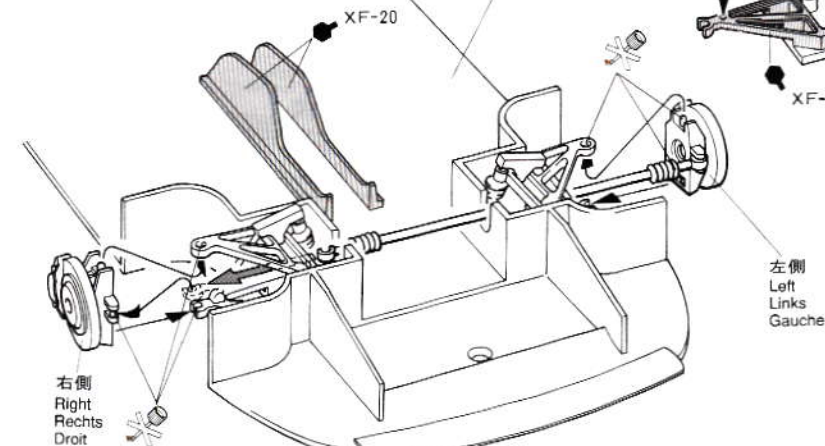
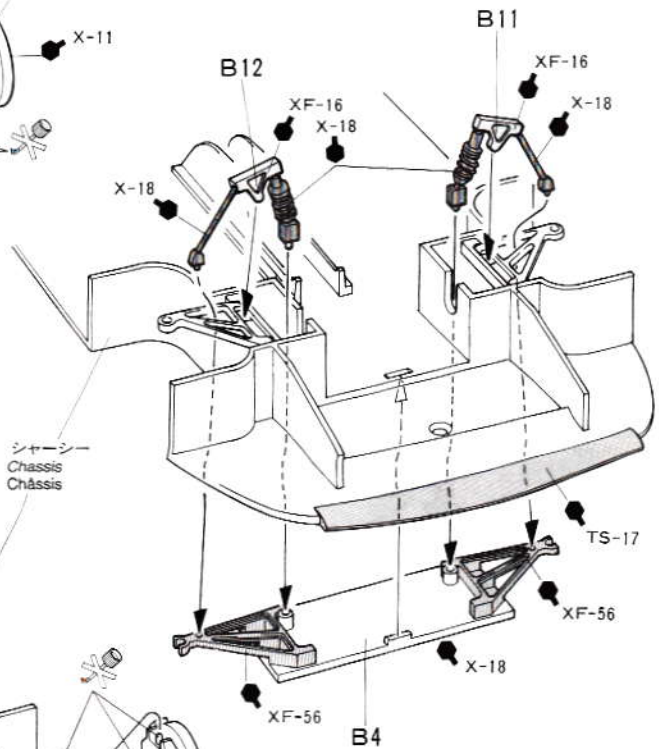
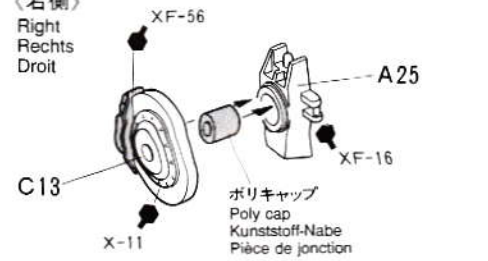

 このマークの所は接着しません。
 Do not cement.
 Nicht kleben.
 Ne pas coller.

11

コックピットのくみたて
Cockpit assembly
Cockpit-Aufbau
Assemblage de l'habitacle

《ダッシュボード》
Dashboard
Armaturenbrett
Tableau de bord

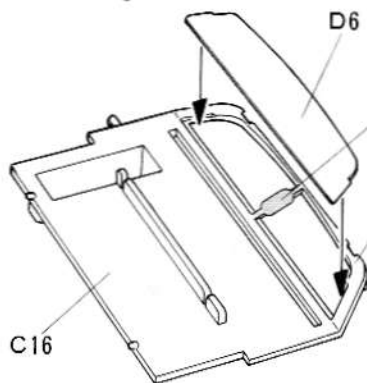

★切り取ります。
★Remove.
★Entfernen.
★Enlever.

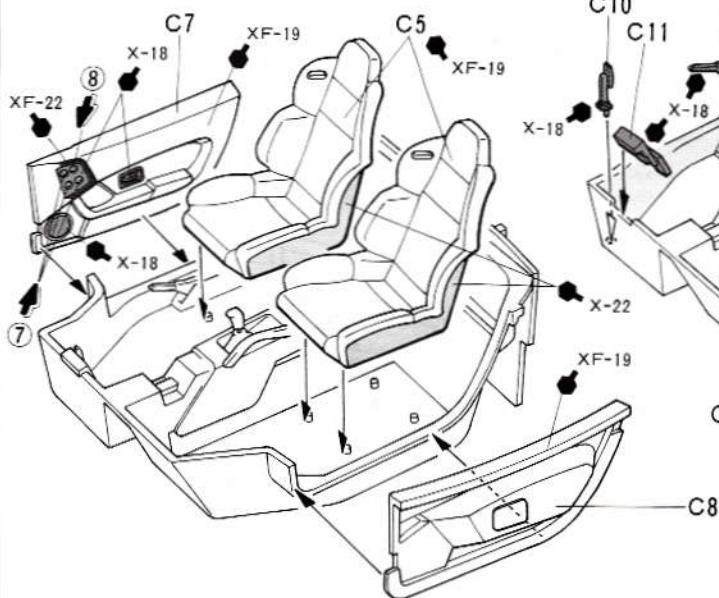
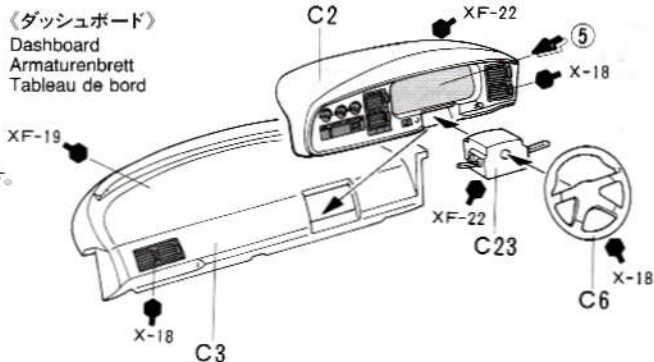

《コックピット》
Cockpit
Habitacle

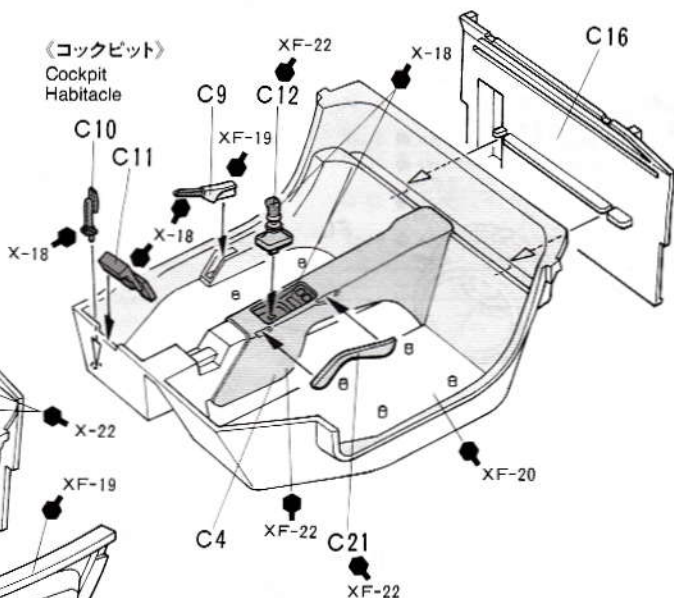

指示の番号のスライドマークをはります。
Number of decal to apply.
Nummer des Abziehbildes, das anzubringen ist.
Numéro de la décalcomanie à utiliser.

12

コックピットの取り付け
Cockpit installation
Cockpit-Einbau
Installation de l'habitacle

ダッシュボード
Dashboard
Armaturenbrett
Tableau de bord

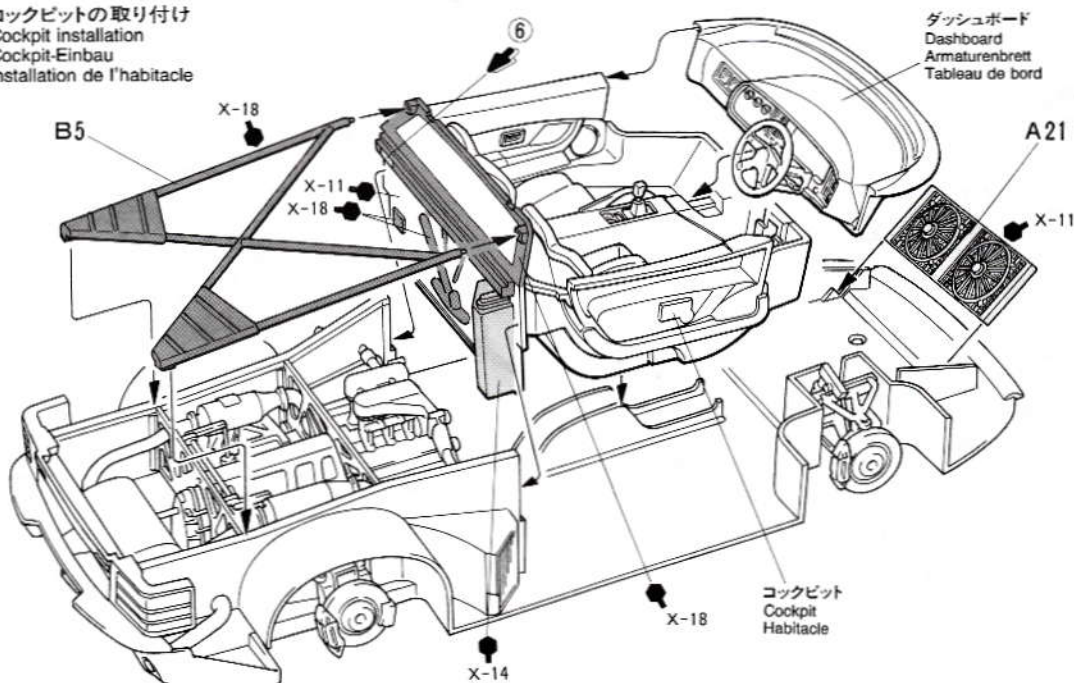

19 ボディの取り付け
Attaching body
Karosserie einsetzen
Fixation de la carrosserie

ボディ
Body
Karosserie
Carrosserie

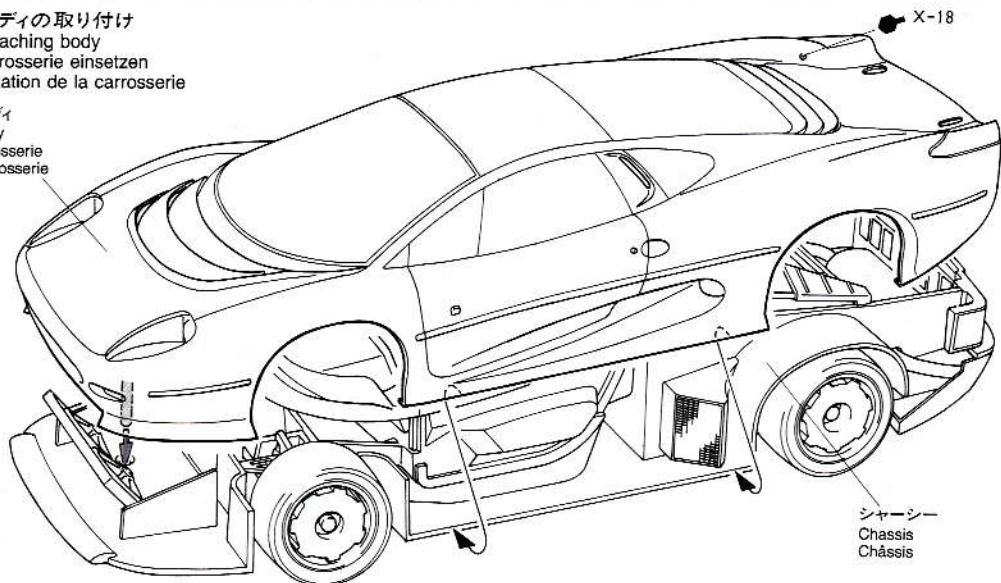

20 ボディ部品の取り付け
Attaching body parts
Karosserieteile-Einbau
Fixation des accessoires de carrosserie

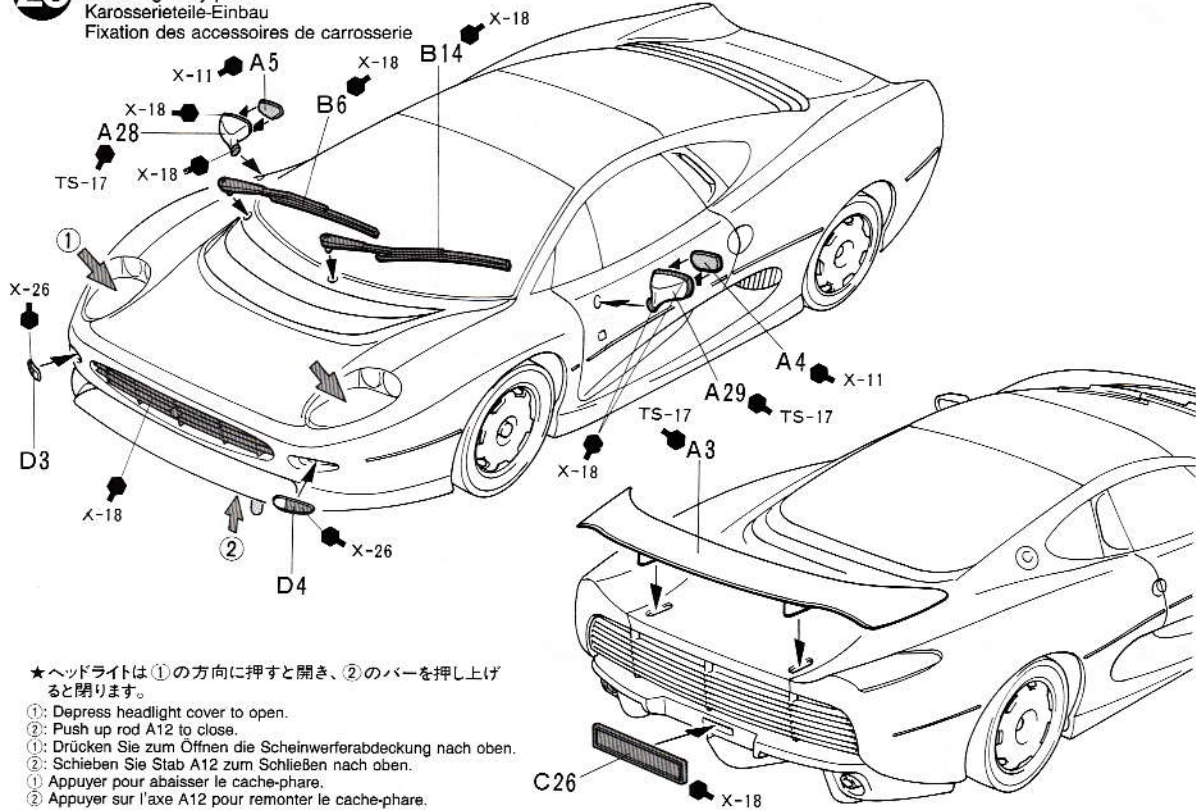

METAL TRANSFERS

《インレットマークのはりかた》

- ①はりたいマークを、台紙ごとカッターナイフなどで切り抜きます。
- ②台紙からマークのついた透明なシールをはがして、所定の位置にシールを張り付けます。
- ③シールの上から、ボールペンのフタなどでマークを車体に強くこすりつけます。
- ④車体にマークがしっかり付いているかどうか、確かめながらゆっくりとシールをはがします。

HOW TO APPLY METAL TRANSFERS

- ① Cut around metal transfer using a sharp modeling knife.
- ② Remove the metal transfer and transparent film from lining, using tweezers.
- ③ Place the film and metal transfer into position and rub the metal parts lightly.
- ④ Carefully peel away the transparent film from model and metal transfer, making sure the metal stays on the model.

WIE METALL-STICKER ANGEBRACHT WERDEN

- ① Entfernen Sie mit einem scharfen Modelliermesser um den Metall-Sticker herum.
- ② Entfernen Sie mit einer Pinzette den Metall-Sticker und die Transparentfolie von den Kennzeichnungslinien.

- ③ Die Folie und den Metall-Sticker an die entsprechende Stelle plazieren und feststrubbeln.
- ④ Schaben Sie die Transparentfolie vorsichtig von dem Modell und dem Metall-Sticker ab und stellen Sie sicher, daß das Metall nicht mit abgezogen wird.

COMMENT APPLIQUER LES TRANSFERTS METAL

- ① Détourer le motif à l'aide d'un couteau de modéliste pointu.
- ② Retirer le transfert métal et le film transparent du support à l'aide de précelles.
- ③ Placer le film et le transfert métal à l'endroit souhaité puis frotter fermement.
- ④ Enlever délicatement le film transparent en s'assurant que le métal ne se décolle pas du modèle.

PAINTING

《ジャガー XJ220 の塗装》

ジャガー XJ220 には、シルバー、モスグリーン、ワインレッド、ロイヤルブルーなどのメタリック調のボディカラーが揃えられ、内装色はアイボリーやグレーなどシックな色調が揃えられています。説明図ではシルバーのボディカラーで指示しました。オーナーの好みにあわせて、ボディカラーと内装色は共に自由にオーダーすることも可能と言われるだけに、好みの色で塗装するのも楽しみです。

PAINTING THE JAGUAR XJ220

The Jaguar XJ220 super sports car will be produced in the small number of 350 units, and will therefore be finished to the customers choice of colors and interior. The instructions depict a car with the popular silver body. Detail painting is called out during construction and should be done at that time.

BEMALUNG DES JAGUAR XJ220

Der Jaguar XJ220 Super-Sportwagen wurde nur in einer kleinen Auflage von 350 Stück produziert und wird deshalb nach Wunsch des Kunden bezüglich Farbe und Innenausstattung gefertigt. Die Anweisung beschreibt einen Wagen mit der populären silbernen Karosserie. Bemalung der Einzelteile sollte schon während des Zusammenbaus erfolgen.

DECORATION DE LA JAGUAR XJ220

La Jaguar XJ220 sera produite en très petite série, soit 350 exemplaires et les teintes de carrosserie et les coloris intérieurs sont à la discrétion des acquéreurs. Les instructions concernent la teinte la plus répandue: argent. La peinture des détails est à réaliser lors du montage de votre modèle.

MARKINGS

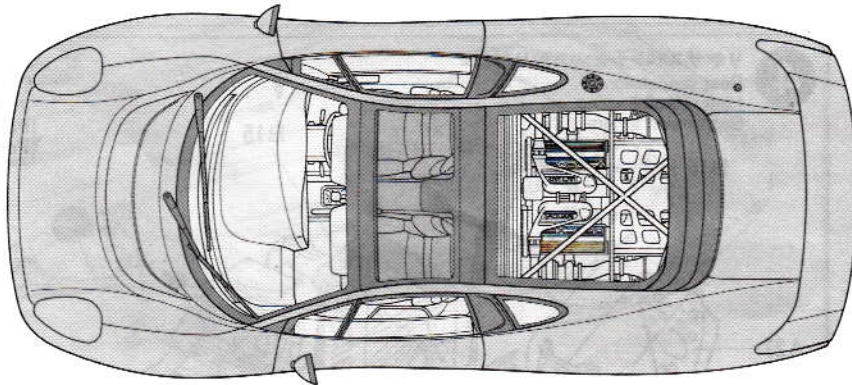
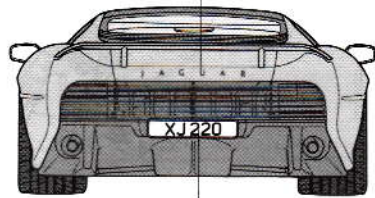
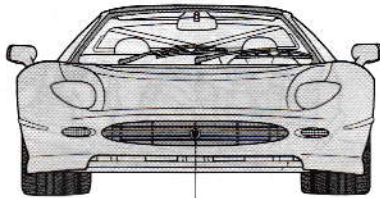
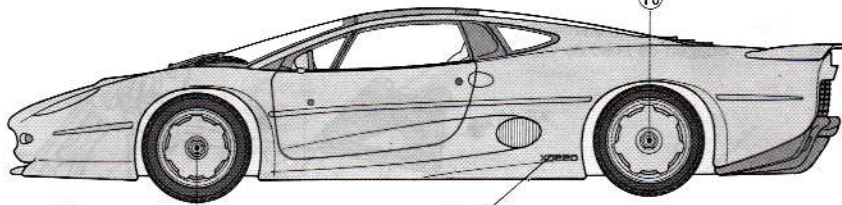

③、④ インレットマーク / Metal transfer
Metall-Sticker / Transfert métal

APPLYING DECALS

《スライドマークのはりかた》

- ① はりたいマークをハサミで切りぬきます。
- ② マークをぬるま湯に10秒ほどひたしてからタオル等の布の上におきます。
- ③ 台紙のはしを手でもち、貼る所にマークをスライドさせてモデルに移して下さい。
- ④ 指に少し水をつけてマークをぬらしながら、正しい位置にずらしします。
- ⑤ やわらかい布でマーク内側の気泡をおし出ししながら、おしつけるようにして水分をとります。

DECAL APPLICATION

1. Cut off decal from sheet.
2. Dip the decal in tepid water for about 10 sec. and place on a clean cloth.
3. Hold the backing sheet edge and slide decal onto the model.
4. Move decal into position by wetting decal with finger.
5. Press decal gently down with a soft cloth until excess water and air bubbles are gone.

ANBRINGUNG DES ABZIEHBILDES

1. Abziehbild vom Blatt ausschneiden.
2. Das Abziehbild ungefähr 10 Sek. in lauwarmes Wasser tauchen, dann auf sauberen Stoff legen.
3. Die Kante der Unterlage halten und das Abziehbild auf das Modell schieben.
4. Das Abziehbild an die richtige Stelle schieben und dabei mit dem Finger das Abziehbild naßmachen.
5. Das Abziehbild mit weichem Stoff ganz andrücken, bis kein überflüssiges Wasser und keine Luftblasen mehr vorhanden sind.

APPLICATION DES DECALOMANIES

1. Découpez la décalcomanie de sa feuille.
2. Plongez la décalcomanie dans de l'eau tiède pendant 10 secondes environ et poser sur un linge propre.
3. Retenez la feuille de protection par le côté et glissez la décalcomanie sur le modèle réduit.
4. Placez la décalcomanie à l'endroit voulu en la mouillant avec un de vos doigts.
5. Pressez doucement la décalcomanie avec un tissu doux jusqu'à ce que l'eau en excès et

les bulles aient disparu.

★部品請求には下のカードが必要で、部品請求なさる方はカードの住所、氏名、電話番号欄をしっかりとご記入下さい。

《郵便振替のご利用法》郵便局の振替用紙の通信欄にITEM番号、スケール、製品名、部品名、数量を必ず記入し、口座番号欄に00810-9-1118、加入者名欄に株田宮模型、私達人住所欄すべてにあなたの住所、氏名、郵便番号、電話番号を記入し代金をせえてお払下さい。その時下のカードは必要ありません。

AFTER MARKET SERVICE CARD

When purchasing Tamiya replacement parts, please take or send this form to your local Tamiya dealer so that the parts required can be correctly identified and supplied. Please note that specifications, availability and price are subject to change without notice.

Parts code
0332177 Body

9002454	A Parts
0002669	B Parts
0002670	C Parts
0002671	D Parts
9402243	Tire Bag
1402258	Decal
1422144	Metal Transfer
1052320	Instructions
	ITEM 24129

JAGUAR XJ220 1/24 ジャガー-XJ220

部品を紛失したり、破損なされた方は、このカードの必要部品を丸でかみ代金を現金書留又は定額為替で田宮模型アフターサービス係までお申し込み下さい。

お問合せ電話番号 03-3899-3765(東京)
054-283-0003(静岡)

ボディ.....	500円
A 部品.....	520円
B 部品.....	520円
C 部品.....	550円
D 部品.....	470円
タイヤ袋詰.....	290円
マーク.....	170円
インレットマーク.....	170円

上記の価格は予告なく変更となる場合があります。

For Japanese use only! ☆ ITEM 24129

住所

電話 () -

氏名



0595 静岡市恩田原3-7 千422 PRINTED IN PHILIPPINES