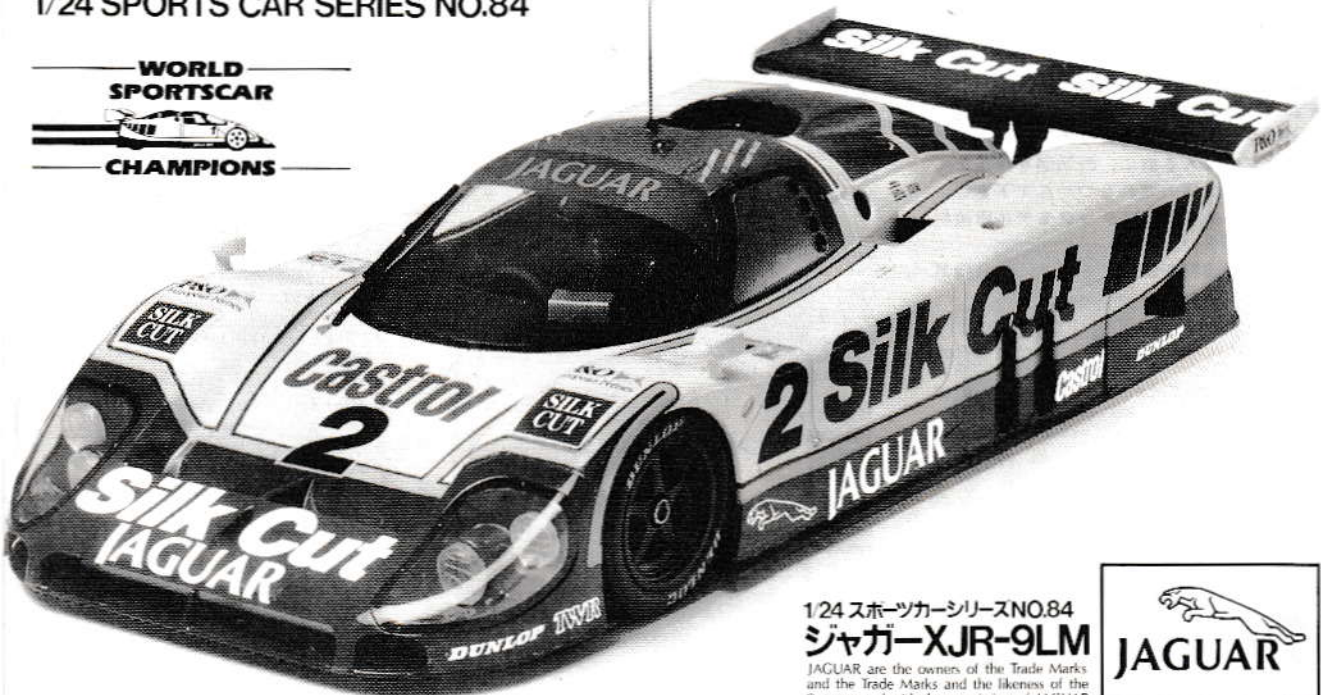

# JAGUAR XJR-9LM

1/24 SPORTS CAR SERIES NO.84

**WORLD  
SPORTSCAR**
**CHAMPIONS**

 1/24 スポーツカーシリーズNO.84  
**ジャガーXJR-9LM**

JAGUAR are the owners of the Trade Marks and the Trade Marks and the likeness of the Car are used with the permission of JAGUAR.



A most prestigious and grueling endurance event "The Le Mans 24 Hour Race," has brought excitement and pleasure to motorsports enthusiasts worldwide, ever since the first race was held in 1923. The 56th Le Mans 24 Hour Race, took place on 11 and 12 June, 1988, and will stand out in Jaguar's memory for many years. Reigning as the 1987 World Sports-Prototype Champion, the Tom Walkinshaw Racing team of Great Britain with their Jaguar racer, made the bid to win Le Mans in '88, 31 years after Jaguar's last victory there. The XJR-9 Le Mans racer is powered by a naturally aspirated 7.0 liter displacement, V12 cylinder engine, and it out-gunned the Porsches and Mercedes to bring the trophy back across the English

Seit dem 1. Rennen im Jahr 1923 bringen die berühmten 24 Stunden von Le Mans Spannung und Vergnügen für Motorsportanhänger aus der ganzen Welt. Das 56. Rennen fand am 11. und 12. Juni 1988 statt, und für den Jaguar war dieses Ereignis von großer Bedeutung. 31 Jahre nach dem letzten Sieg eines Jaguars bei den 24 Stunden von Le Mans unternahm das großbritannische Tom Walkinshaw Team als 1987er Prototyp-Meister den Versuch, 1988 die 24 Stunden von Le Mans zu gewinnen. Der XJR-9 Le Mans Rennwagen mit seinem 12-zylindrigen 7,0 Liter Ansaugmotor überwanderte Porsche und Mercedes und holte den Titel wieder über den Kanal nach

Course d'endurance prestigieuse très disputée, Le Mans déchaîne la passion des amateurs de sport automobile du monde entier depuis 1923. La 56<sup>ème</sup> édition qui s'est déroulée les 11 et 12 juin 1988 restera dans la mémoire du Team Jaguar pendant longtemps. Le Team de Tom Walkinshaw qui avait dominé la Saison 1987 en sport prototype avait fait le pari de remporter Le Mans en 1988, 31 ans après la dernière victoire de Jaguar sur la circuit de la Sarthe. La XJR-9 Le Mans est propulsée par un moteur atmosphérique V12 de 7,0 litres de cylindre. Elle a vaincu les Porsche et autres Mercedes en course pour, en fin de compte, ramener le trophée de

1923年に始まった伝統のレース、ル・マン。6kmにも及ぶストレートを持つ1周13.5kmのサーキットで繰り返されるレースは、24時間という長丁場に加えて、マシンの高速耐久性が試される過酷なレースでもあります。それだけに、各自動車メーカーはこのレースに勝つことに大きな情熱を傾けています。1950年代にル・マンで大活躍したイギリスの名門ジャガーもそんなメーカーの一つ。グループAレースをジャガーで戦っていたTWR(トム・ウォーキンショー・レーシング)とのジョイントにより、ジャガーXJR-9を開発して85年にレースに復帰。86年、87年とマシンを熟成させ、87年にはシリーズ・チャンピオンに輝いたのですが、ル・マンの優勝はボルシェに阻まれたのです。そして88年の必勝を期してモディファイされたのがXJR-9です。ターボエンジンが主流の中において、敢えて自然吸気の7リッターV型12気筒エンジンを搭載。シャーシはカーボンファイバー製のフルモノコックを採用して高い強度を確保。

Channel. The main refinement to the Jaguar XJR9 racer, was in its aerodynamics. With a smaller rear wing, and a uniquely designed spring damper unit attached to the hub carrier, the racer reduced the parasitic drag for taking on the environment of this punishing 24 hour endurance race, and especially the long Mulsanne straight, some 6 kilometers in length. Excellent handling and rigidity were achieved through use of a full monocoque composite chassis and a double wishbone suspension system both front and rear. The Jaguars...A team that's got its act together, and is attempting to thwart all challengers with renewed confidence and vigor.

Großbritannien. Die entscheidende Verbesserung beim Jaguar XJR-9 besteht im windschlüpfrigen Design. Für dieses 24-Stunden Langstreckenrennen und besonders für die 6 km lange Mulsanne-Strecke wurde der Profilwiderstand mit einem kleineren Spoiler und speziellen Federstoßdämpfern auf ein Mindestmaß reduziert. Das Fahrzeug ist leicht zu bedienen und äußerst robust durch einen Einschalenrahmen und Doppelquerlenker-aufhängung vorne und hinten. Mit neuem Schwung ist das eingespielte Jaguar-Team auf den besten Weg, alle Konkurrenten zu schlagen.

la victoire de l'autre côté de la Manche. L'aérodynamisme de la XJR-9 a été particulièrement soigné. Un aileron arrière réduit et des amortisseurs de conception unique rattachés aux porte-moyeux réduisent la traînée pour tirer le meilleur parti de la ligne droite de Mulsanne longue de 6 kilomètres. Un châssis monocoque en matériaux composites et une suspension à double triangulation avant et arrière procurent une excellente tenue de route. Jaguar, une équipe prête à relever tous les challenges avec une confiance et une vigueur renouvelées!

サスペンションはフロントがブッシュロッド、リヤがロッキングアームの4輪ダブルウィッシュボーンを採用。スタイルはフロントにラジエターを配置した、ロングノーズ・ショートテールタイプで、空力特性を高めるためにリヤホイールまでスパッツでおおった独特なフォルムです。さらに高速セッティングを施した、ル・マン専用マシンがXJR-9LMです。空気抵抗をより少なくするために、ウイングをリヤにセッティングし、夜間走行に備えてヘッドライトを4個搭載。106211mm<sup>2</sup>の大きな特長です。88年のル・マンには、ワークスチームとして、XJR-9LMを5台投入。ボルシェとの激戦を経て、24時間後のチェッカーフラッグを受けたのは、ジャガーのXJR-9LMです。この瞬間、ジャガー軍団に、サーキットに駆けつけたイギリス人観客は熱狂の渦に包まれ、この瞬間、ジャガーDタイプの57年の優勝以来、31年ぶりにジャガーがル・マンの栄光を再び勝ち取ったのです。

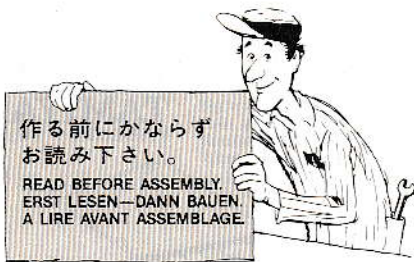

- ★お買い求めの際、または組み立ての前には必ずキットの内容をお確かめ下さい。
- ★組み立てに入る前に、説明図を最後までよく見て、全体の流れをつかんで下さい。
- ★塗料は、必ずプラスチックモデル用塗料をお使い下さい。
- ★接着剤や塗料を使用する際は、十分換気に注意して下さい。
- ★Study the instructions thoroughly before assembly.
- ★Remove plating from areas to be cemented.
- ★Use plastic cement and paints only.
- ★Use cement sparingly and ventilate room while constructing.
- ★Vor Baubeginn die Bauanleitung genau durchlesen.
- ★An den Klebestellen muß die Chromschicht abgeschabt werden.

- ★Nur Klebstoff und Farben für Plastik verwenden.
- ★Nicht zuviel Klebstoff verwenden. Der Raum sollte beim Basteln gut gelüftet sein.
- ★Bien étudier les instructions de montage.
- ★Enlever le revêtement chromé des parties à encoller.
- ★Utiliser uniquement une colle et des peintures spéciales pour le polystyrène.
- ★Utiliser aussi peu que possible la colle et aérer la pièce pendant la construction.

- ★ 次の工具を用意して下さい。
- ★ Tools required
- ★ Benötigtes Werkzeug
- ★ Outils requis

ニッパー  
Side cutter  
Zwickzange  
Pince coupante



ナイフ  
Modeling knife  
Modelliermesser  
Couteau de modélisme



ピンセット  
Tweezers  
Pinzette  
Précettes



他にマスキングテープも用意します。  
Masking tape is required.  
Klebeband wird benötigt.  
Bande cache est requis.

塗装指示のマークです。タミヤカラーのカラーナンバーで指示しました。

TS-26	●ビュアホワイト / Pure white / Glanz weiß / Blanc pur
TS-37	●ラベンダー / Lavender / Lila / Lavande
X1	●ブラック / Black / Schwarz / Noir
X2	●ホワイト / White / Weiß / Blanc
X5	●グリーン / Green / Grün / Vert
X7	●レッド / Red / Rot / Rouge
X10	●ガンメタル / Gun metal / Metall-grau / Gris acier
X11	●クロームシルバー / Chrome silver / Chrom-Silber / Aluminium chromé
X12	●ゴールドリーフ / Gold leaf / Gold glänzend / Doré
X14	●スカイブルー / Sky blue / Himmelblau / Bleu ciel
X18	●セミグロスブラック / Semi gloss black / Seidenglanz schwarz / Noir satiné
X23	●クリヤーブルー / Clear blue / Klar-blau / Bleu translucide
X26	●クリヤーオレンジ / Clear orange / Klar-orange / Orange translucide
X27	●クリヤーレッド / Clear red / Klar-rot / Rouge translucide
XF-1	●フラットブラック / Flat black / Matt schwarz / Noir mat
XF-7	●フラットレッド / Flat red / Matt rot / Rouge mat
XF-16	●フラットアルミ / Flat aluminum / Matt Aluminium / Aluminium mat
XF-56	●メタリックグレイ / Metallic grey / Grau-metallic / Gris métallisé
XF-60	●ダークイエロー / Dark yellow / Dunkelgelb / Jaune foncé
XF-64	●レッドブラウン / Red brown / Rotbraun / Rouge brun

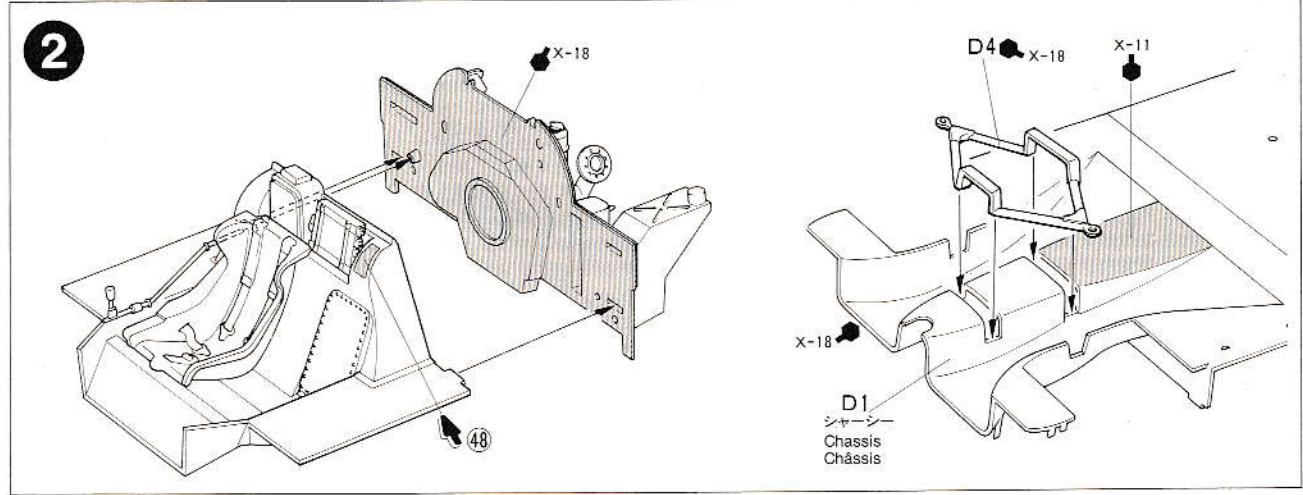
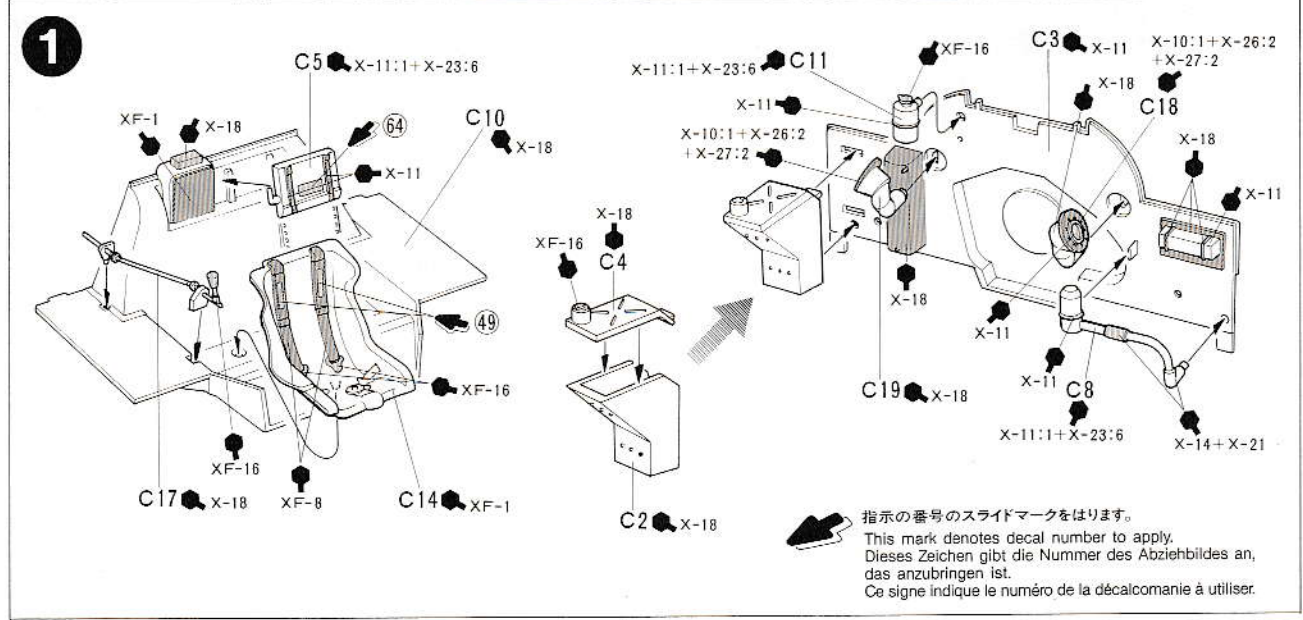

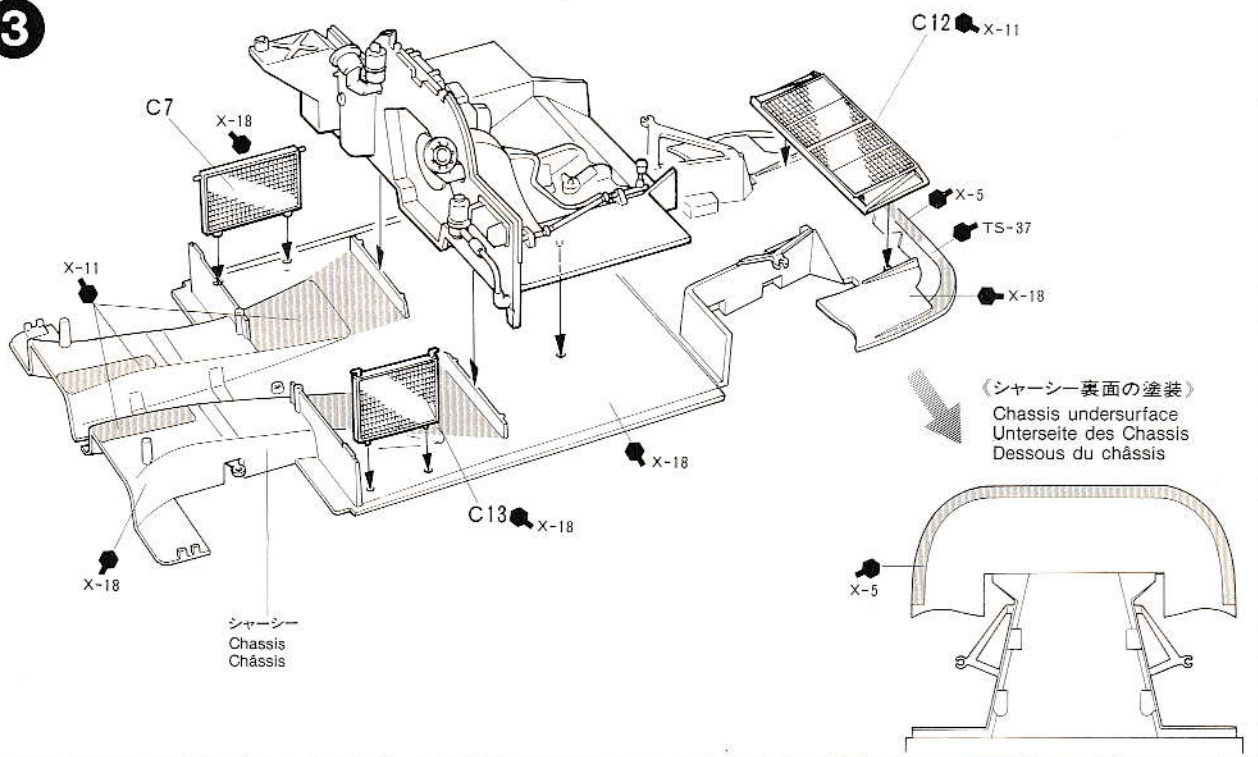
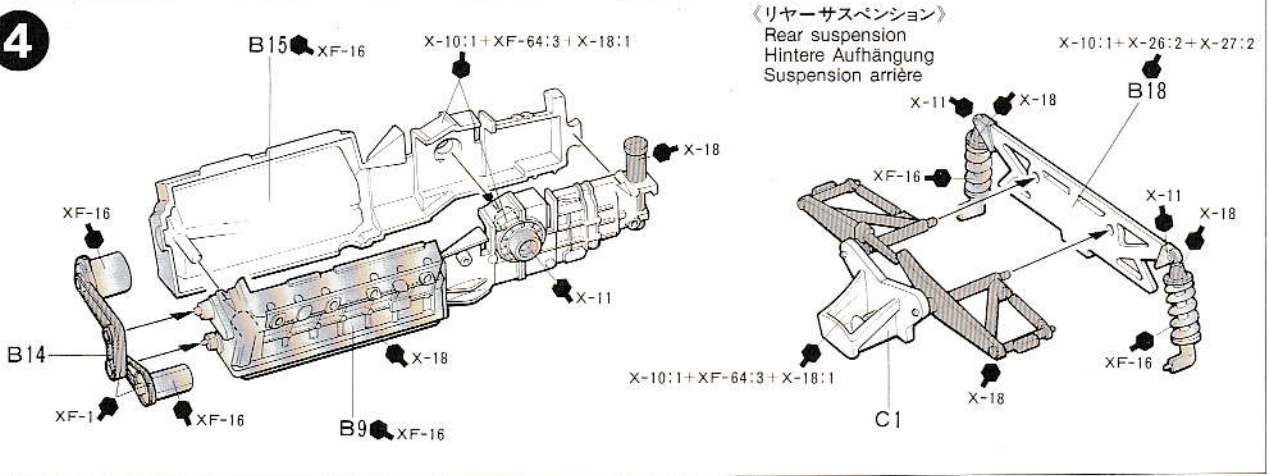
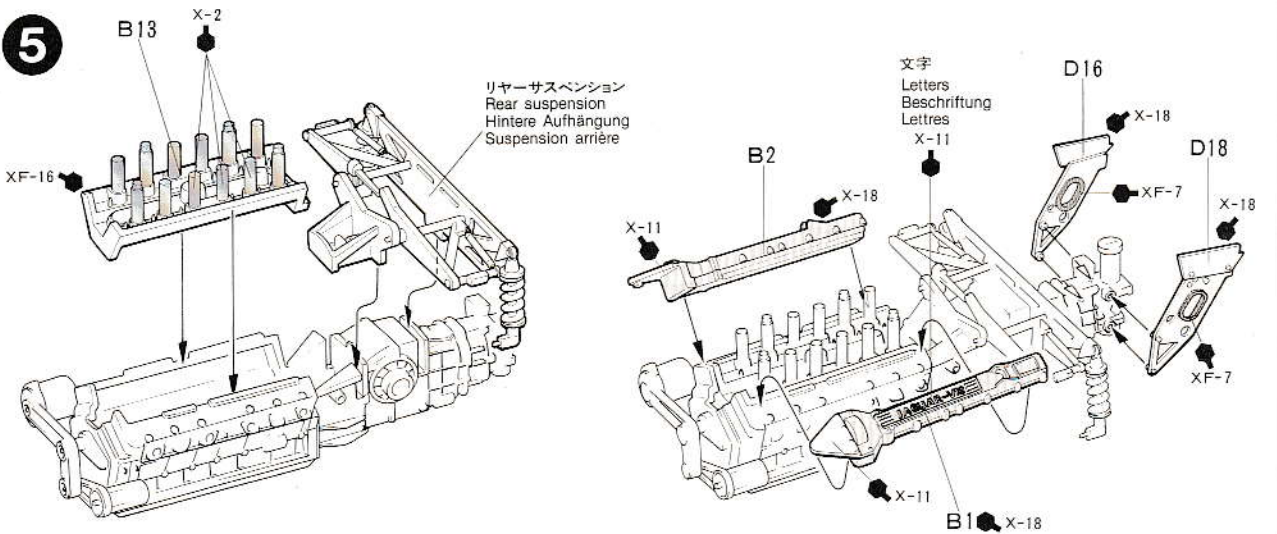
**3****4****5**

9

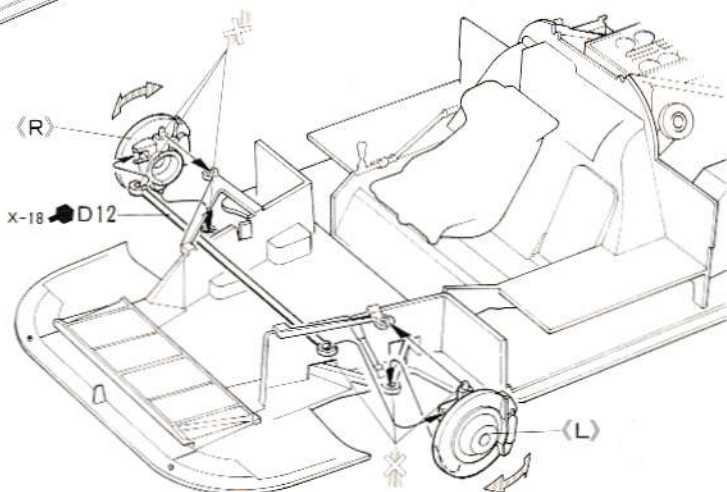
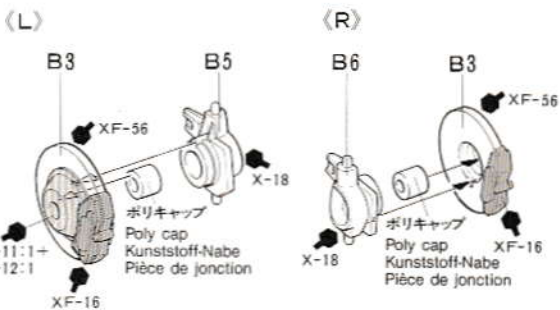
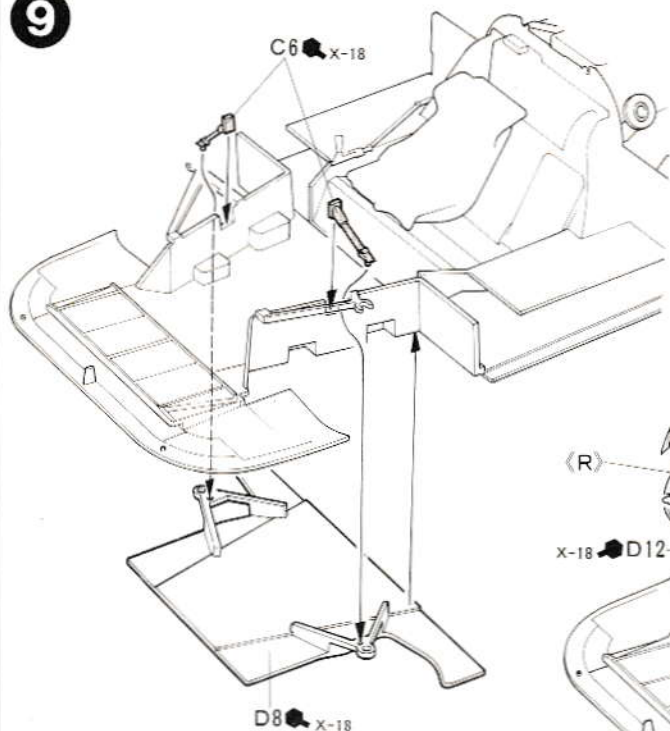

 このマークの所は接着不要です。  
Do not cement.  
Nicht kleben.  
Ne pas coller.

10

- ★2個作ります。
- ★Make 2 each.
- ★Je 2 Sätze machen.
- ★Faire 2 jeux de chaque.

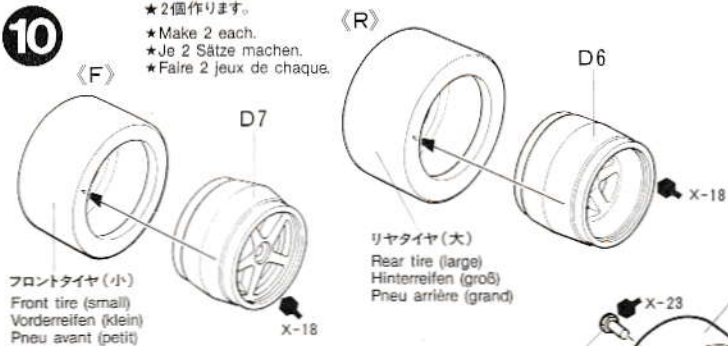

- ★タイヤマークはP8を参考に貼って下さい。
- ★Refer to P8 for applying tire decals.
- ★Für Reifenbeklebung siehe S.8.
- ★Se référer à la page 8 pour l'application des transfers sur les pneus.

ホイールナット  
Rivet  
Niete

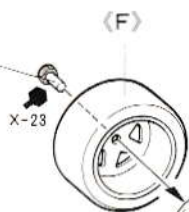

リヤタイヤ(大)  
Rear tire (large)  
Hinterreifen (groß)  
Pneu arrière (grand)

ホイールナット  
Rivet  
Niete

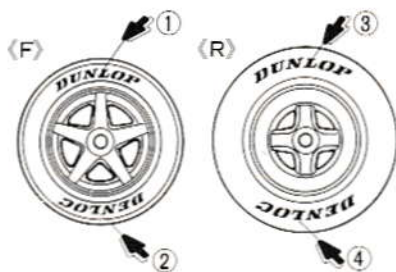
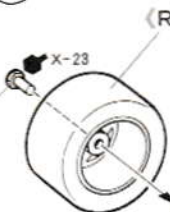

シャーシ  
Chassis  
Châssis

ホイールナット  
Rivet  
Niete



ホイールナット  
Rivet  
Niete

11

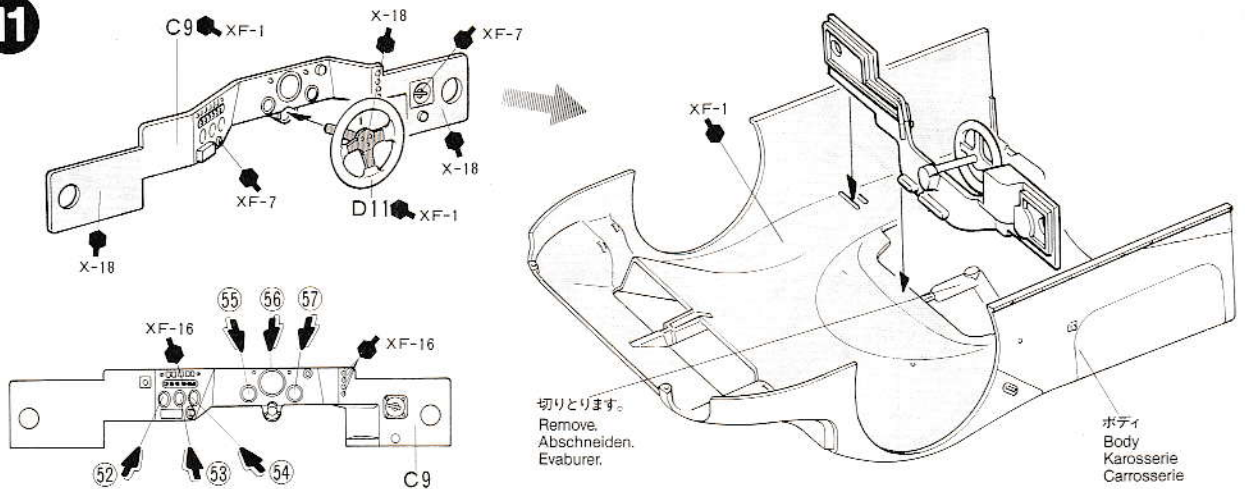

12

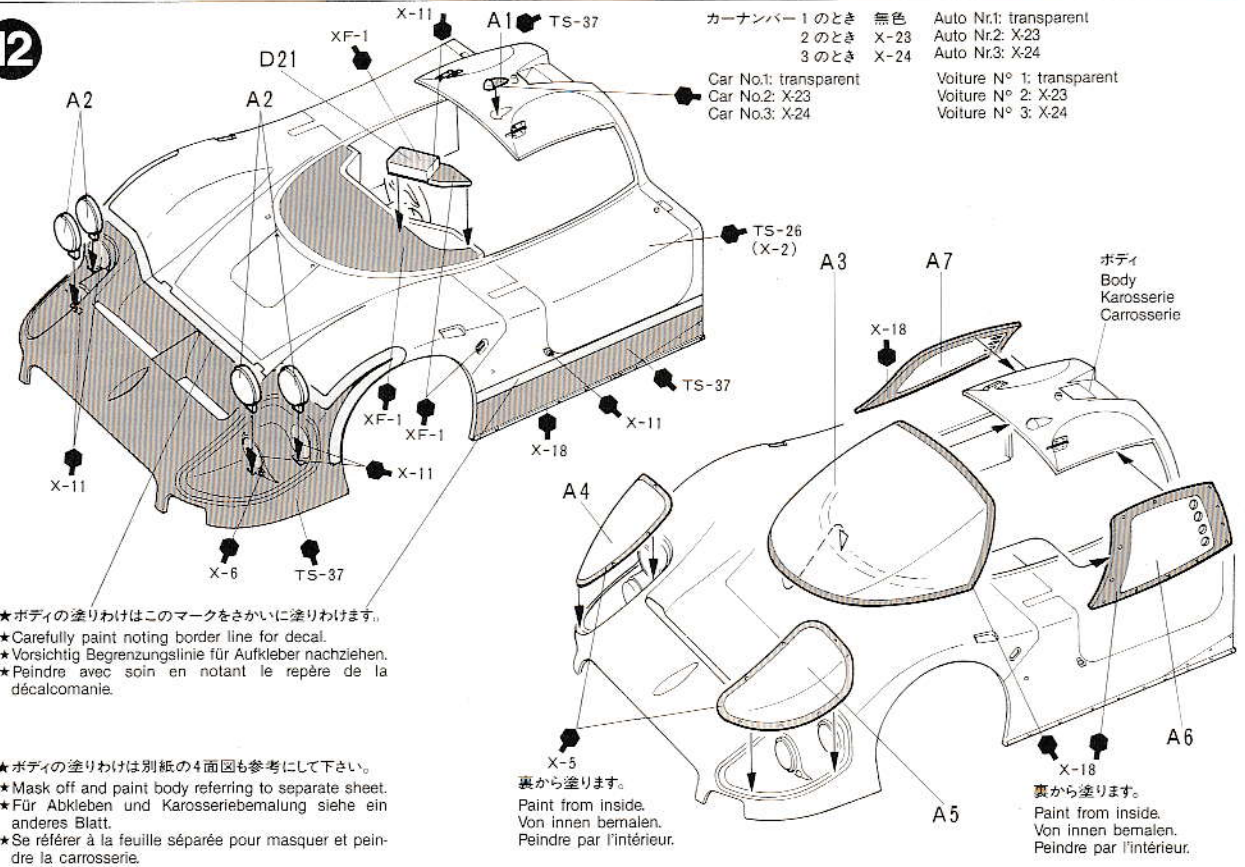

13

《ウイング》  
Rear wing  
Spoiler  
Aileron arrière

《リヤカウル》  
Rear cowl  
Hintere Verkleidung  
Capot arrière

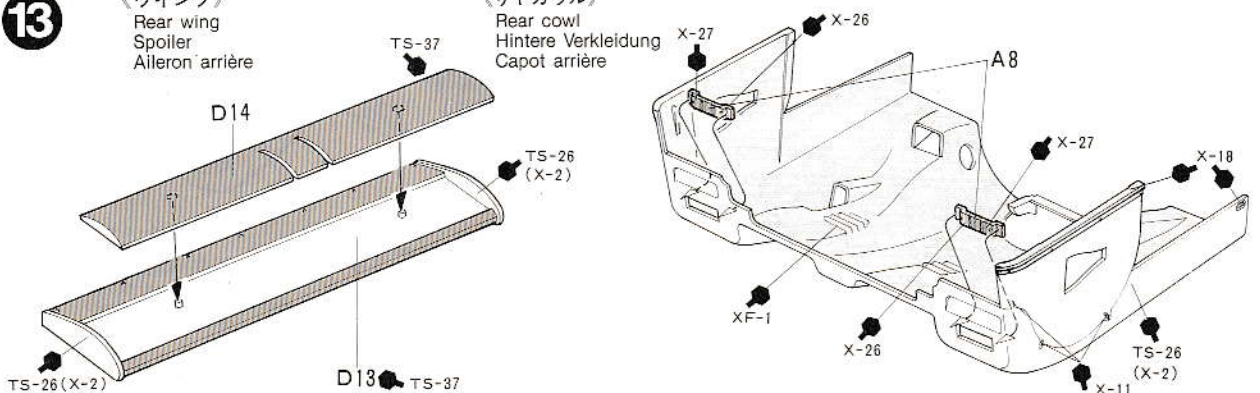

14

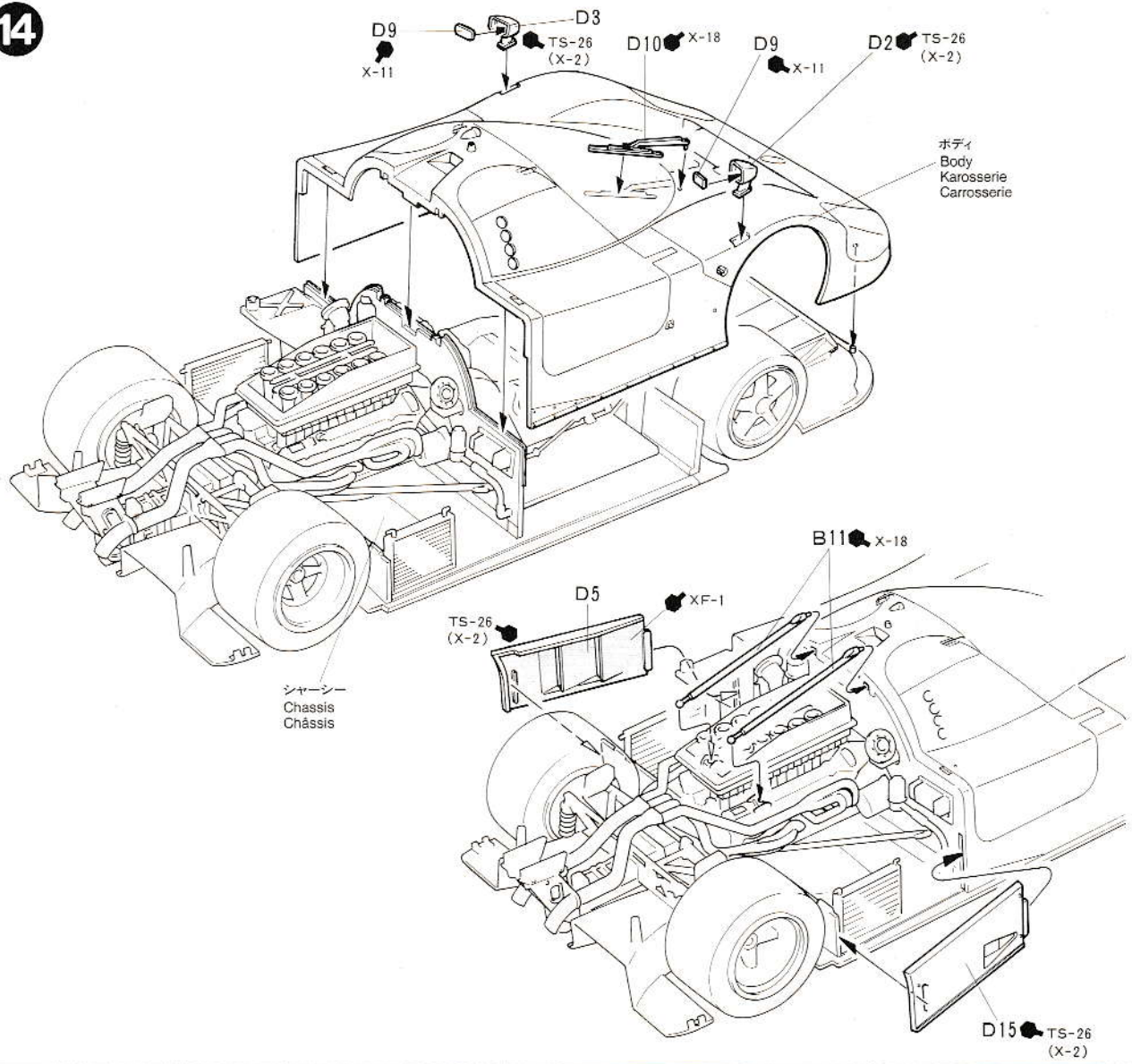

15

リヤカウル  
Rear cowl  
Hintere Verkleidung  
Capot arrière

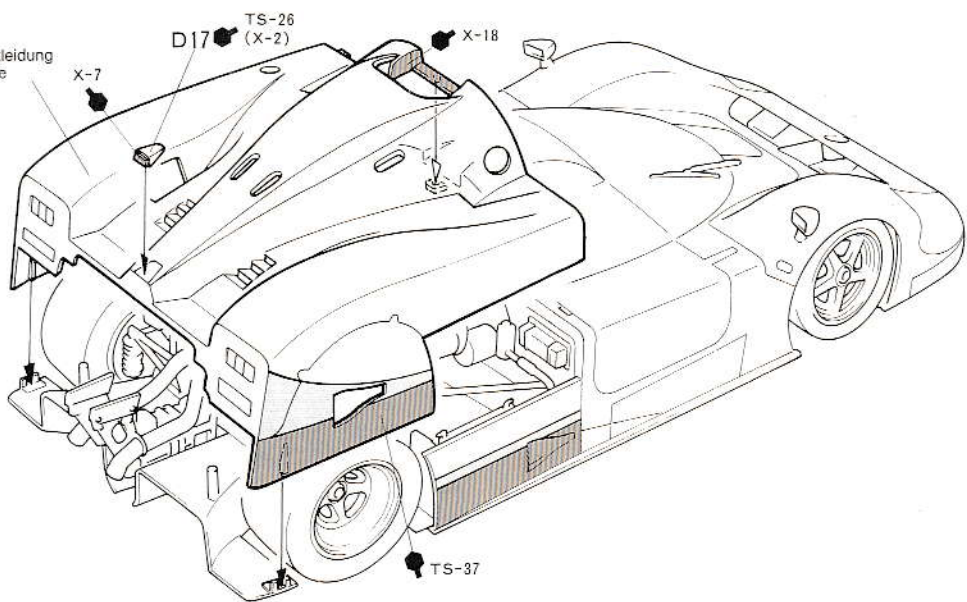

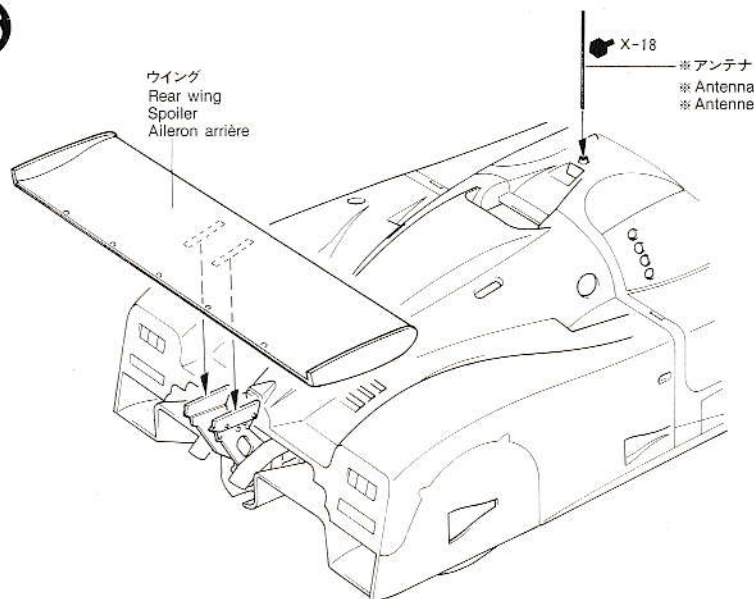

## 《アンテナの作りかた》

Antenna  
Antenne

★ランナー(枝)を利用して作ります。下図のように熱し、曲ったらはじをひっぱり、のぼします。動かさずに15秒ぐらい冷したら2cmに切って使用します。

★ Heat sprue as shown with a candle flame. Remove from flame and stretch. Allow to cool and cut to 2cm length.

★ Spritzling wie dargestellt mit Kerzenflamme erhitzen. Von der Flamme entfernen und auseinander ziehen. Abkühlen lassen und 2cm lang schneiden.

★ Chauffer un morceau de grappe plastique. L'éloigner de la flamme et l'étirer. Laisser refroidir et couper une longueur de 2cm.

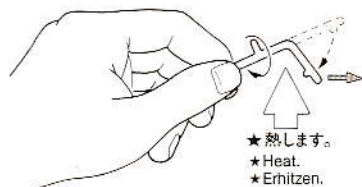

## MASKING

2

1

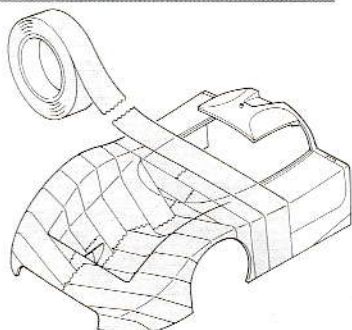

①塗装図、マーキング図を参考に、色の塗り分け線をマスキングテープでおおまかに貼ります。他の部分に塗料が入らないように全面にしっかりマスキングします。

① Mask off car body.

① Abgrenzungslinien ungefähr abkleben.

① Mettre en place la bande cache.

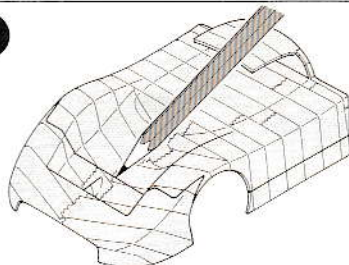

②正しい塗り分け線をテープの上に鉛筆などで書き込みます。

② Trace border area with pencil.

② Abgrenzungslinien mit Bleistift nachziehen.

② Tracer les contours avec un crayon.

③カッターナイフなどで、塗り分け線の上をなぞるように、ていねいに切り、余分なテープをとりぬぎます。部品を切らないように注意して下さい。

③ Cut tape on line. Remove tape in area for painting.

③ Vor dem Bemalen überflüssiges Klebeband mit Modelliermesser wie abgebildet entlang der Abgrenzungslinie vorsichtig entfernen.

③ A l'aide d'un couteau de modéliste, enlever l'excès de bande cache en suivant les lignes comme indiqué puis peindre.

3

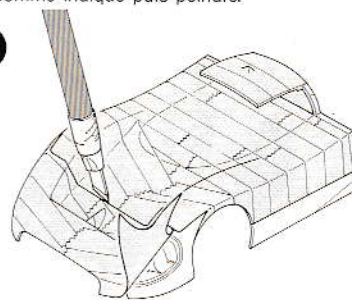

## 《タイヤのマークのはりかた》

タイヤマークはニス部分(印刷面)が上面に出ているため、はる前によごさないように注意して下さい。(タイヤマークは裏がえしに印刷されています。)

①マークをはる所のほこりや油分をぬらした布でよくふきとって下さい。

②マークは少し大きめにナイフで切れ目をいれ、台紙についての半透明の上紙をはがします。

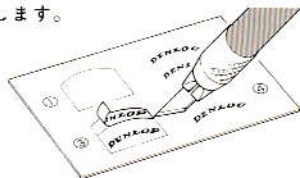

③上紙を裏がえしにしてマークをタイヤにあわせ(文字が正しく読めるように)、指でこすってマークをはりつけます。

④マーク部分の紙の上から水をつけた指先でなでるようにします。しばらくするとマークの上紙だけががれます。紙をはがしたあとは水分をやわらかい布でふきとって下さい。

## HOW TO APPLY DECALS TO TIRES

Tire decals have the adhesive on the surface. Be careful not to touch this surface at any time, or it will become soiled.

① Wipe dust and oil from tire surface with a damp cloth.

② Cut out decal with a modeling knife, then remove protective paper using the edge of a knife blade, as shown.

③ Place decal into position, then rub lightly with your finger.

④ Lightly apply moisture with a wet finger. After it has soaked into the paper, remove the paper and wipe off excess moisture with a soft cloth.

## WIE MAN DIE ABZIEHBILDER AUF DIE REIFEN ANBRINGT

Die Reifen-Abziehbilder haben eine Klebeschicht. Diese Schicht nicht berühren, sonst Verschmutzung.

① Erst Staub oder Ölrreste mit feuchtem Tuch vom Reifen entfernen.

② Das Abziehbild mit Modelliermesser ausschneiden, dann die Schutzfolie mit Messerkante, wie gezeigt abziehen.

③ Das Abziehbild an richtigen Platz anbringen und leicht mit dem Finger rubbeln.

④ Etwas Feuchtigkeit mit nassem Finger auftragen, nach Eindringen in das Papier, Papier ab-

ziehen und evtl. noch stehende Feuchtigkeit, mit weichem Tuch abwischen.

## COMMENT POSER LES TRANSFERTS SUR LES PNEUS

Les inscriptions à poser sur les pneus sont présentées sous forme de transfert dont l'une des faces est adhésive. Prendre soin de ne pas toucher cette surface pour ne pas la souiller.

① Nettoyer la surface pour éliminer la poussière et les traces grasses avec un chiffon humide.

② Découper chaque motif avec un couteau de modéliste à lame pointue, puis retirer le papier de protection en soulevant l'un de ses bords avec la pointe de la lame comme indiqué.

③ Placer le motif en position, puis le frotter légèrement avec le bout du doigt.

④ Humidifier légèrement le film avec un doigt mouillé, lorsque le papier est imbibé le retirer et essuyer l'excès d'humidité avec un chiffon doux.



★ ★ TAMIIYA

## PAINTING

### 《ジャガー XJR-9 LM の塗装について》

1988年ル・マン24時間レースの優勝車ジャガー XJR-9 LMは、イギリスのタバコメーカー、ギラハ社のメイン商品、シルクカットのイメージカラー、ホワイトとラベンダーのカラーリングが施されています。マスキングの方法とタイヤマークの貼りは本文中に説明してありますので、そちらをご覧ください。またシルクカット、ジャガーはもちろん、カストロールやダンロップなど各スポンサーロゴもスライドマークで再現しましたから、実車そのままのカラーリングが楽しめます。

### PAINTING THE JAGUAR XJR-9LM

The model represents the Jaguar XJR-9 racer prepared for the 1988 Le Mans 24 Hours race. The racer was painted in a three tone color of white, yellow and lavender. Detailed painting is called out during construction and should be done at that time. Apply sponsorship decals referring to the instructions. Take care when overspraying the model with clear, as it could damage the decals.

### BEMALEN DES XJR-9LM

Das Modell zeigt den Jaguar XJR-9, wie er bei den 1988er 24 Stunden von Le Mans aussah. Das Fahrzeug ist zweifarbig bemalt in den Farben Weiß und Lila. Die Detailbemalung sollte während des Zusammenbaus erfolgen. Abziehbilder nach Anleitung anbringen. Besprühen Sie das Modell nur vorsichtig mit Klarlack, da der Lack die Abziehbilder beschädigen könnte.

### DECORATION DE LA JAGUAR XJR-9LM

Le modèle représente la Jaguar XJR-9 préparée pour les 24 Heures de Mans 1988. La voiture était peinte en deux tons blanc et lavande. La mise en peinture des détails doit être faite durant la construction. Mettre en place les décalcomanies en se référant aux instructions. Si vous vernissez votre modèle, faites-le avec précaution, le vernis pouvant endommager les décalcomanies.

## タミヤの総合カタログ

タミヤの全製品を詳しく解説した総合カタログは年に1回発行。ご希望の方は模型店でおたずね下さい。

## MARKING

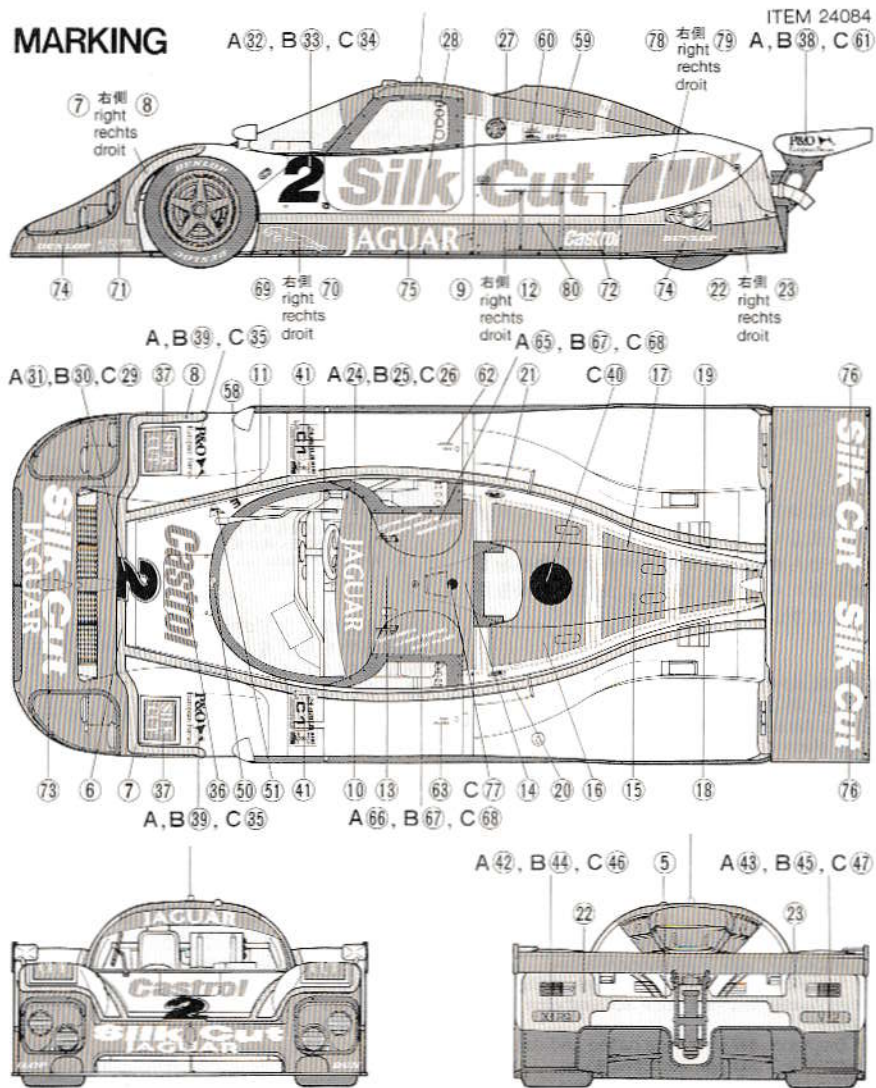

※カーナンバー1号車はA、2号車はB、3号車はCで示してあります。その他のマークは共通マークです。

※ Decals for car No.1 are marked A; B for car No.2; and C for car No.3. Others are common.

※ Die Aufkleber für Fahrzeug Nr.1 sind mit "A" gekennzeichnet, für Fahrzeug Nr.2 mit "B" und für Fahrzeug Nr.3 mit "C".  
 ※ Les décalcomanies pour la voiture N°1 sont marquées A; B pour la voiture N°2 et C pour la voiture N°3. Les autres sont communes.



## APPLYING DECALS

### 《スライドマークのはり方》

- ① はりたいマークをハサミで切りぬきます。
- ② マークをぬるま湯に10秒ほどひたしてからタオル等の上におきます。
- ③ 台紙のはしを手でもち、貼る所にマークをスライドさせてモデルに移して下さい。

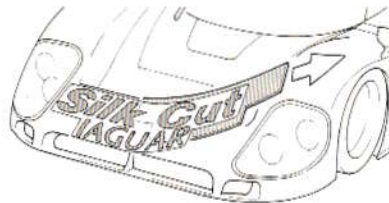

- ④ 指に少し水をつけてマークをぬらしながら、正しい位置にずらしす。
- ⑤ やわらかい布でマーク内側の気泡をおし出ししながら、おしつけるようにして水分をとります。

### DECAL APPLICATION

1. Cut off decal from sheet.
2. Dip the decal in tepid water for about 10 sec. and place on a clean cloth.
3. Hold the backing sheet edge and slide decal onto the model.
4. Move decal into position by wetting decal with finger.
5. Press decal gently down with a soft cloth until excess water and air bubbles are gone.

### ANBRINGUNG DES ABZIEHBILDES

1. Abziehbild vom Blatt ausschneiden.
2. Das Abziehbild ungefähr 10 Sek. in lauwarmes Wasser tauchen, dann auf sauberen Stoff legen.
3. Die Kante der Unterlage halten und das Abziehbild auf das Modell schieben.
4. Das Abziehbild an die richtige Stelle schieben und dabei mit dem Finger das Abziehbild naßmachen.
5. Das Abziehbild mit weichem Stoff ganz andrücken, bis kein überflüssiges Wasser und keine Luftblasen mehr vorhanden sind.

### APPLICATION DES DÉCALCOMANIES

1. Découpez la décalcomanie de sa feuille.
2. Plongez la décalcomanie dans de l'eau tiède pendant 10 secondes environ et poser sur un linge propre.
3. Retenez la feuille de protection par le côté et glissez la décalcomanie sur le modèle réduit.
4. Placez la décalcomanie à l'endroit voulu en la mouillant avec un de vos doigts.
5. Pressez doucement la décalcomanie avec un tissu doux jusqu'à ce que l'eau en excès et les bulles aient disparu.

《郵便振替のご利用方法》 郵便局の払込用紙の通信欄に、ITEM番号、スケール、製品名、部品名、数量を必ずご記入下さい。払込人住所欄には電話番号もお書きいただき、口座番号・名古屋1-1118、加入者名・株田宮模型でお払込み下さい。

取扱い上の注意  
家庭用品品質表示法による検査用品品質表示  
1. 幼児の手の届かないところに保存し、いたずらをしない様注意して下さい。  
2. 火気に注意し換気をよくして下さい。  
3. 故障に吸わない様注意して下さい。  
表示者 S.Z.3000 S.Z.3006 S.Z.5013

部品を取出した空袋は、幼児が吸ったりしない様ご注意ください。

★部品請求には下のカードが必要です。  
部品請求をなさる方はあなたの住所、氏名、郵便番号（できれば電話番号）を1字ずつはっきりとお書き下さい。

下記の価格は予告なく変更となる場合がありますので御了承下さい。

**JAGUAR**  
WORLD SPORTSCAR CHAMPIONS  
**XJR-9LM**

1/24 ジャガー XJR-9LM

部品を紛失したり、破損なされた方は、このカードの必要部品を丸でかこみ代金を現金書留又は定額為替で田宮模型アフターサービス係までお申し込み下さい。

ボディ・リヤカウル	380円
A 部品	330円
B 部品	380円
C 部品	380円
D 部品	420円
タイヤ袋詰	260円
マーク	200円
タイヤマーク	100円



### BUILD A COLLECTION OF TAMIYA PRECISION CARS

MINOLTA TOYOTA  
88C-V

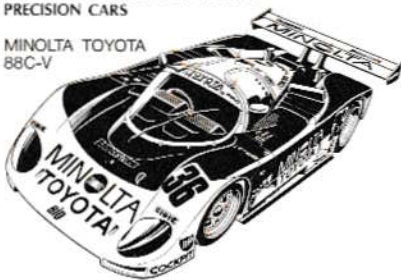

### TAMIYA COLOR CATALOGUE

The latest in cars, boats, tanks and ships. Motorized, radio controlled and museum quality models are all shown in full color in Tamiya's latest catalogue. English, German, French and Japanese versions available.

ITEM 24084

住所

□□□□-□□

電話 ( ) -

氏名

0789

For Japanese use only!



**田宮模型**

静岡市恵田原3-7 〒422

PRINTED IN JAPAN