

# HONDA MUGEN CIVIC Si

## Gr.A RACING



1/24スポーツカーシリーズNO.63  
 ホンダ無限シビックSi-Gr.Aレーシング

Japanese motorsports fall mainly into endurance racing with Group C cars, plus the F-2 and F-3 events. These races are held frequently during the racing season, and beginning in 1985, Group A competition, called the "All Japan Touring Car Championship Race" joined up to make motorsports in Japan much more exciting and worthwhile. Group A racing regulations allow very limited engine and chassis modifications and for this reason, have become very popular among the motorsport enthusiasts. The spectators now see almost stock vehicles competing for the checkered flag, plus the fact that it is now much easier for private racing teams to enter and comply with the regulations. One of the better

Der Japanische Motorsport läßt sich einteilen in die Haupt-Kategorien: Langstreckenrennen für Gruppe-C Autos, Formel-2 und Formel-3 Rennen, die das ganze Jahr gefahren werden. In der Saison 1985 gesellte sich hierzu ein Gruppe-A Wettbewerb, genannt Tourenwagenmeisterschaft von Japan, um den Motorsport in Japan spannender und lohnender zu machen. Bei den Gruppe-A Autos sind Veränderungsmöglichkeiten an Motor und Chassis stark eingeschränkt, wodurch sie bei Motorsport-Fans sehr beliebt sind, da fast Serienwagen um den Sieg kämpfen. Dazu kommt, daß private Renn-Teams sehr viel einfacher die Bestimmungen erfüllen können. Eine der darauf spezialisierten Firmen, die auch Rennwagen baut,

Les voitures de sport Japonaises peuvent être principalement engagées dans les courses d'endurance du Groupe C et des catégories F-2 et F-3 qui sont organisées à longueue d'année. A partir de la saison 1985, le Groupe de compétition A, appelé le "Championnat pour toutes les voitures de tourisme Japonaises", a été créé pour mettre en compétition toutes les voitures de ce type. Dans cette catégorie, le règlement est très limité en ce qui concerne les modifications permises sur le moteur et le châssis et pour cette raison elle est devenue très populaire auprès des fanatiques de la voiture de sport du fait que des modèles pratiquement de série peuvent participer aux compétitions. De plus, les restrictions de ce règlement sont davantage à la portée des équipes privées. L'une des firmes spécialisées au Japon, qui fabrique également des voitures de

日本におけるモータースポーツは、グループCカーによる耐久レースをはじめ、F 2、F 3、日本独特のグランドチャンピオンシリーズなど多彩なカテゴリーで運営されています。さらに1985年、ヨーロッパでたいへんな盛り上がりを見せるグループAによるツーリングカーレースが加わり、富士、鈴鹿など全国5ヶ所のサーキットで全日本ツーリングカー選手権(JTC)が始まりました。年間5,000台以上の量産車を対象とし、改造を厳しく制限したグループAは、市販車で争われるレースのためプライベートチームでも参加しやすく、また車のイメージアップになることから自動車メーカーの動きを活発にしました。長年ホンダのレースチームを手がけてきた無限は、そうした状況の中で1.6ℓ DOHCエンジンを積んだホンダ・シビックSiのグループA仕様を開発、パーツを販売すると共に自らもレースに参加したのです。豊富な経験

known specialty companies, who also construct racing cars, is the Mugen Co. Ltd. of Japan. They are known for the superb work done on Honda vehicles and race cars. The Honda Mugen Civic Si Gr.A Racer is based upon the popular Civic which uses a 1600cc, DOHC engine. Mugen race tuned this car, adding a modified cam and pistons, so the engine produces 170hp at 7,500rpm. Internally, many reinforcing parts were added to compensate for the increased performance and stress. The car made its debut in the third round of the Championships and although retired due to mechanical trouble, returned to win its second race by beating the big bore BMW 635CSI racer, thus proving its potential.

ist Mugen Co. Ltd of Japan. Sie ist für ihre hervorragende Arbeit an Honda Fahrzeugen und Rennautos bekannt. Der Honda Mugen Civic Si Gruppe-A Renner basiert auf dem populären Civic mit einer 1600 ccm DOHC-Maschine. Mugen Rennsport tunte das Auto mit anderen Nocken und Kolben, wodurch es 170 PS bei 7500 U/min erreicht. Zur Aufnahme der erhöhten Leistung und Belastung wurden viele verstärkte Teile eingebaut. Das Auto fuhr erstmals in der dritten Runde der Meisterschaft, wurde mit mechanischen Problemen zurückgezogen, gewann aber gleich sein zweites Rennen, wobei es den großvolumigen BMW 635 CSI schlug.

course, est la Mugen Co. Ltd. réputée pour les remarquables travaux de modification effectués sur des véhicules Honda et sur des voitures de compétition. La Honda Civic Mugen Si (Groupe A) est basée sur le populaire modèle Civic équipé d'un moteur de 1600 cm<sup>3</sup>, à double arbres à cames en tête. La firme Mugen a amélioré ce moteur pour la compétition avec des arbres à cames et des pistons modifiés pour développer 170 CV à 7 500 t/m. De nombreuses pièces de renfort intérieures ont été ajoutées pour supporter l'augmentation des performances. La voiture a fait ses débuts durant le troisième round des Championnats et bien qu'elle dû être retirée à la suite d'ennuis mécaniques, elle revint pour gagner sa seconde course en battant la BMW 635CSI de plus grosse cylindrée, prouvant ainsi ses capacités.

をいかしたレース用カムや鍛造ピストンなどにより、7,500回転で170馬力と26%もパワーアップさせ、ドライバーには日本を代表する大物、中嶋悟を迎えました。デビュー戦こそリタイヤしましたが、次の鈴鹿300kmレースでは排気量3.5ℓのBMW635CSIと互格に渡りあい、激しいデッドヒートを演じたのです。直線でスピードの勝るBMWをコーナーでシビックが巻きかえす4度のトップ交代劇の後、折りからの雨で車体の軽さとFF車の特性を十分発揮させたシビックが結局抜けだし、初優勝を飾りました。わずか1.6ℓのシビックSiが2倍以上の排気量のBMW635CSIを破ったことは、レース関係者を驚かせたのです。翌1986年には中嶋にかわってF 3で活躍した佐藤浩二がドライバーとなり、中子・佐藤組でシーズン第1戦に挑戦、総合3位クラス1位と力はいかなく発揮、活躍を期待されたのです。





- ★ An den Klebestellen muß die Chromschicht abgeschabt werden.
- ★ Nur Klebstoff und Farben für Plastik verwenden.
- ★ Nicht zuviel Klebstoff verwenden. Der Raum sollte beim Basteln gut gelüftet sein.

- ★ Assimilez les instructions parfaitement avant l'assemblage.
- ★ Enlevez le revêtement des parties qui doivent être collées.
- ★ Utilisez uniquement une colle et peintures speciaux pour polystyrene.
- ★ Utilisez la colle aussi peu que possible et aérez la pièce pendant la construction.

- ★ 下図の工具を用意して下さい。
- ★ Tools required
- ★ Benötigtes Werkzeug
- ★ Outils requis.

ニッパー  
Side cutter  
Zwickzange  
Couteau pour côtés

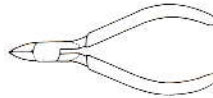

ナイフ  
Modeling knife  
Modellermesser  
Couteau de modéliste



ピンセット  
Tweezers  
Pinzette  
Pincés



塗装指示のマークです。タミヤカラーのカラーナンバーで指示しました。

This mark denotes numbers for Tamiya Paint colors. / Dieses Zeichen gibt die Tamiya-Farbnummern an. / Cette marque dénote les numéros des couleurs de peinture Tamiya.

TS-26	●	ビューアホワイト / Pure white / Glanz weiß / Blanc pur
X-1	●	ブラック / Black / Schwarz / Noir
X-2	●	ホワイト / White / Weiß / Blanc
X-7	●	レッド / Red / Rot / Rouge
X-11	●	クロムシルバー / Chrome silver / Chrom-Silber / Aluminium chromé
X-12	●	ゴールドリーフ / Gold leaf / Gold glänzend / Doré
X-18	●	セミクロスブラック / Semi gloss black / Seidenglanz schwarz / Noir satiné
X-23	●	クリアブルー / Clear blue / Klar-blau / Bleu translucide
X-26	●	クリアオレンジ / Clear orange / Klar-orange / Orange translucide
X-27	●	クリアレッド / Clear red / Klar-rot / Rouge translucide
XF-1	●	フラットブラック / Flat black / Matt schwarz / Noir mat
XF-16	●	フラットアルミ / Flat aluminium / Matt Aluminium / Aluminium mat
XF-19	●	スカイグレイ / Sky grey / Himmelagrau / Gris ciel
XF-55	●	デッキタン / Deck tan / Deck-braun / Havane
XF-56	●	メタリックグレイ / Metallic grey / Grau-metallic / Gris métallisé

- ★ お買い求めの際、または組み立ての前には必ずキットの内容をお確かめ下さい。
- ★ 組み立てに入る前に、説明図をよく見て、全体の流れをつかんで下さい。
- ★ メッキ部品を接着する時は、必ず接着面のメッキをはがして下さい。
- ★ 塗料は、必ずプラスチック用塗料をお使い下さい。
- ★ 接着剤や塗料を使用する際は、十分換気に気をつけて下さい。
- ★ Study the instructions thoroughly before assembly.
- ★ Remove plating from areas to be cemented.
- ★ Use plastic cement and paints only.
- ★ Use cement sparingly and ventilate room while constructing.
- ★ Vor Baubeginn die Bauanleitung genau durchlesen.

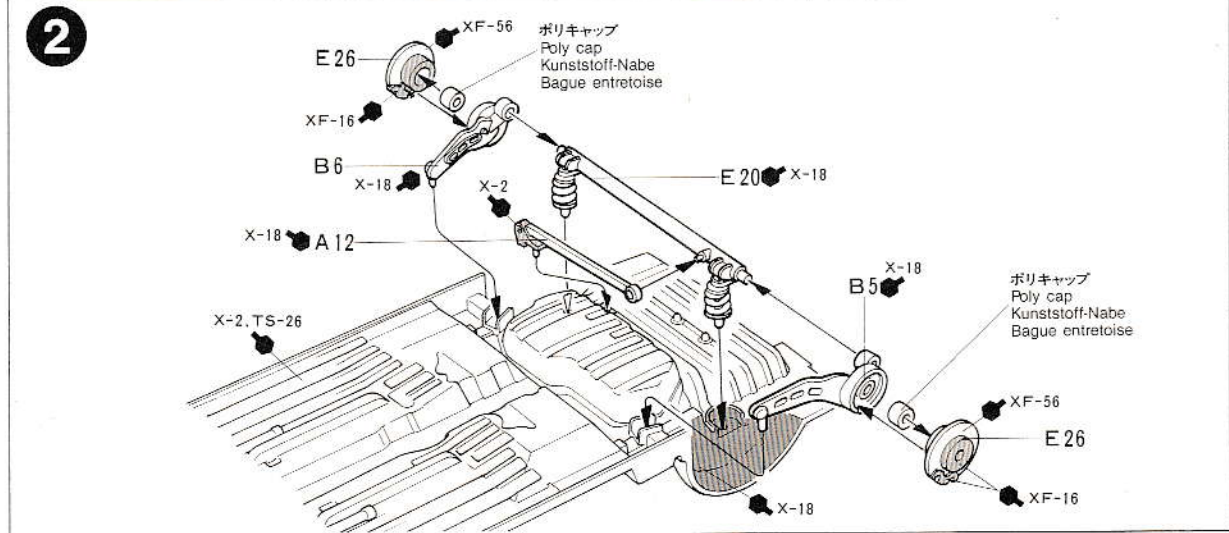
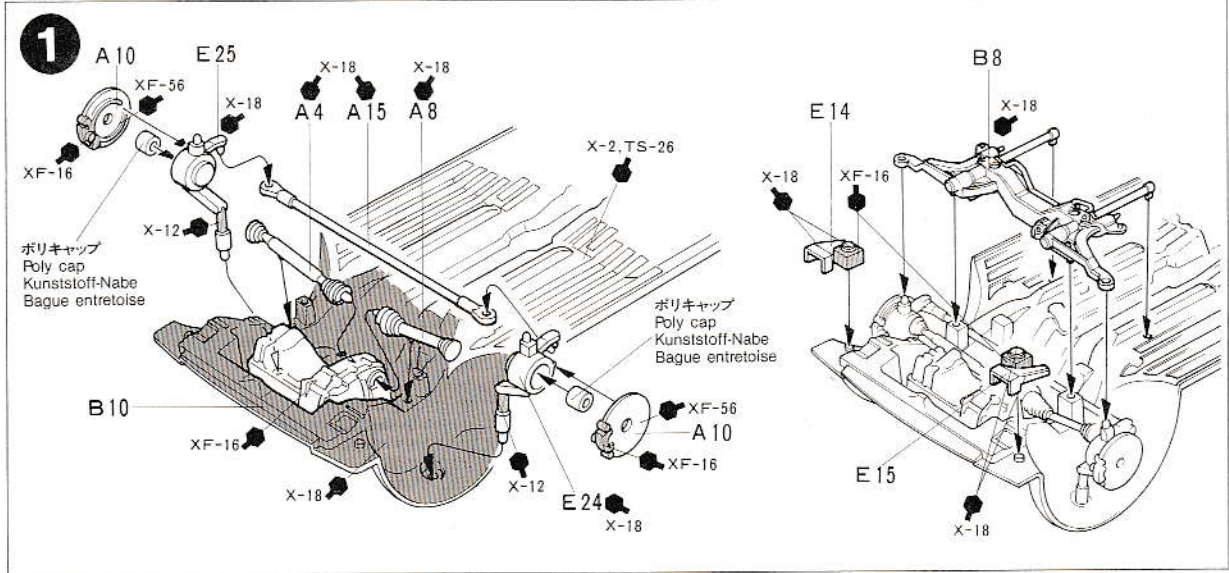

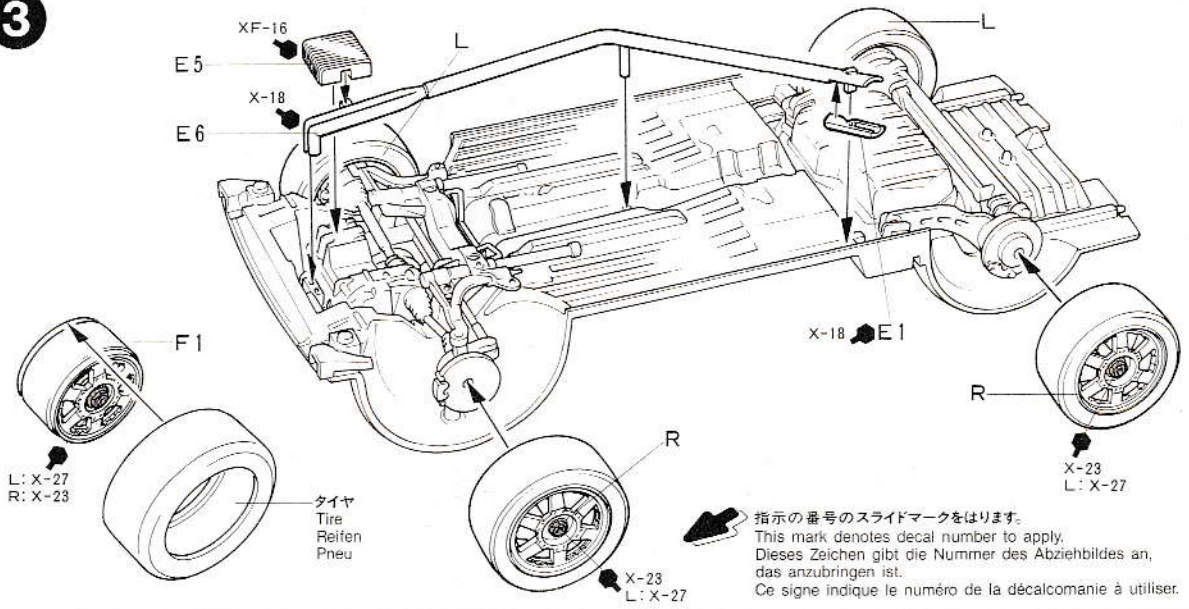
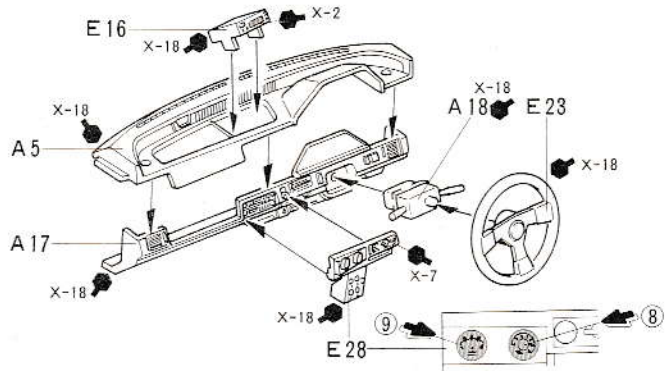
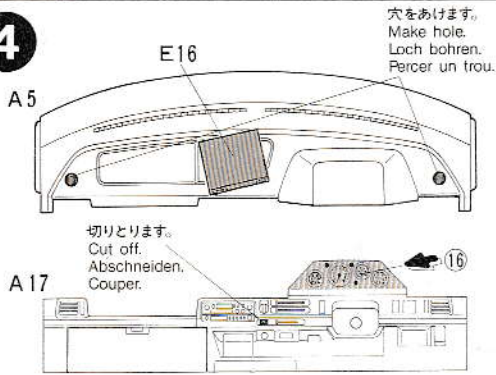
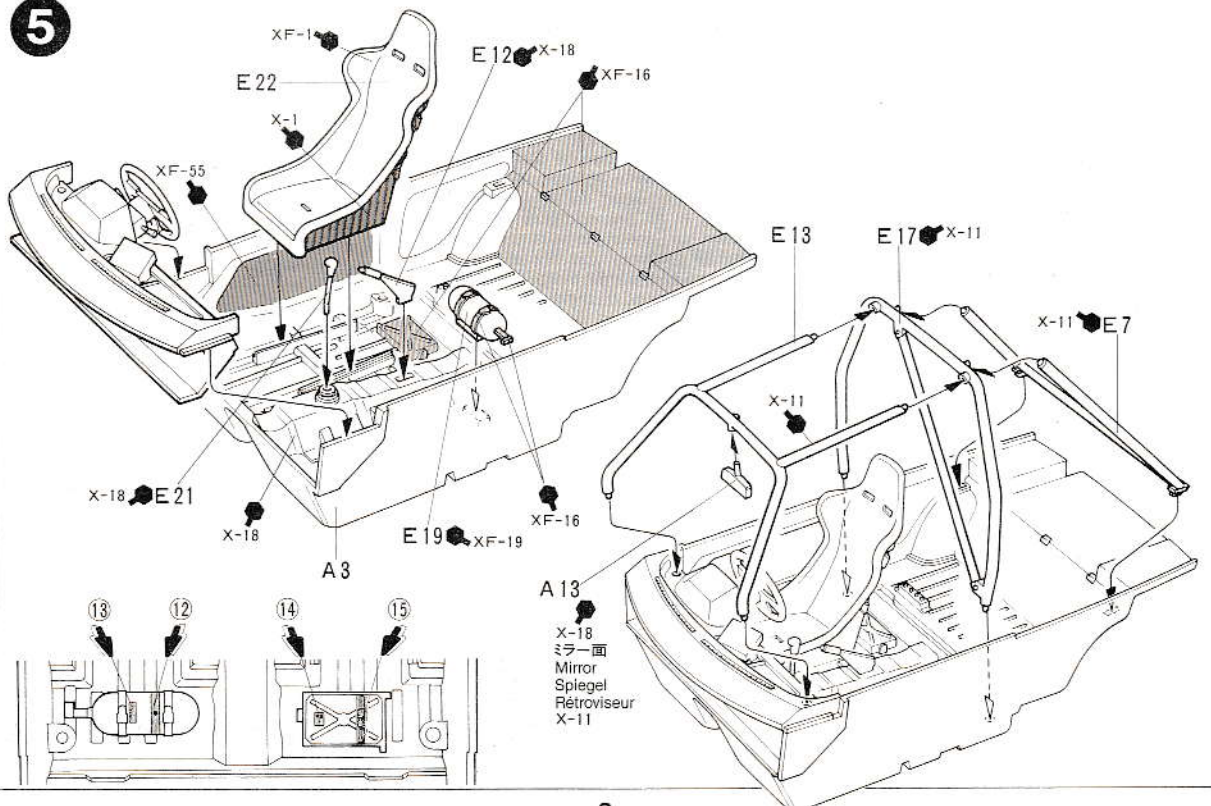
**3****4****5**



タミヤの全製品を詳しく解説した総合カタログは年に1回発行。ご希望の方は模型店でおたずね下さい。

**TAMIYA COLOR CATALOGUE**  
The latest in cars, boats, tanks and ships. Motorized, radio controlled and museum quality models are all shown in full color or in Tamiya's latest catalogue. At your nearest hobby supply house.

6

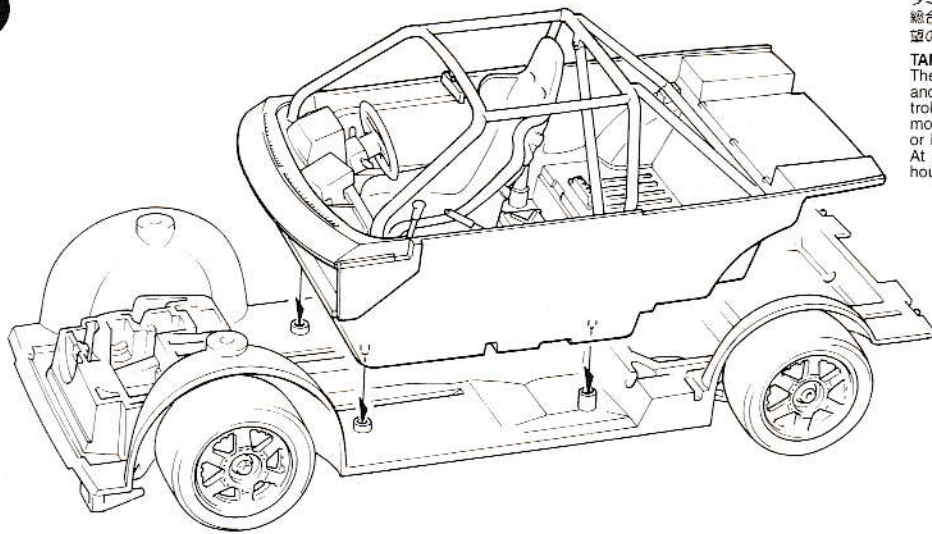

7

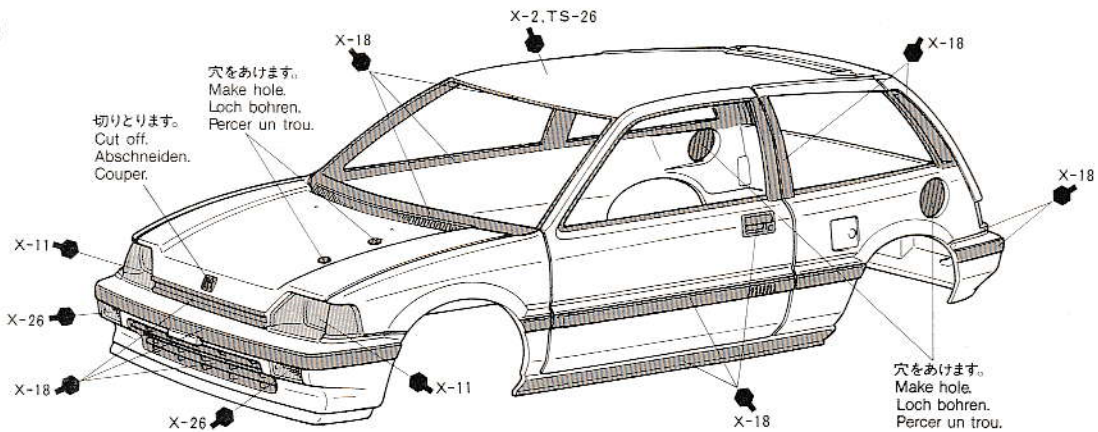

8

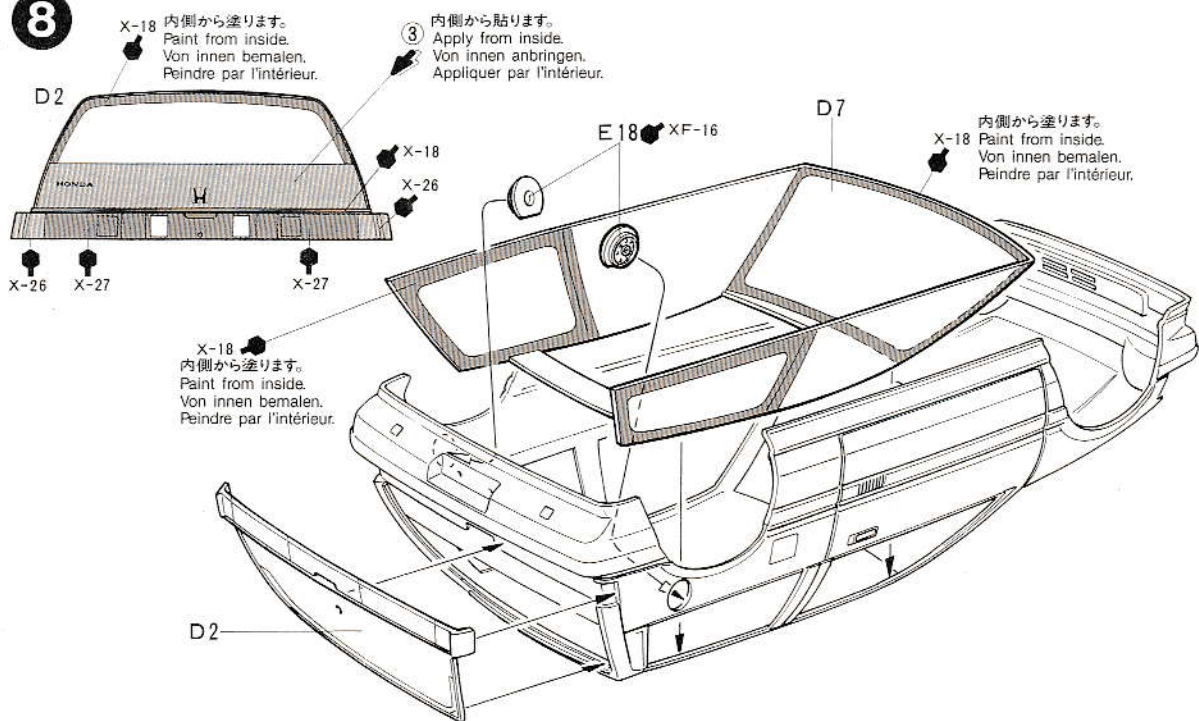

9

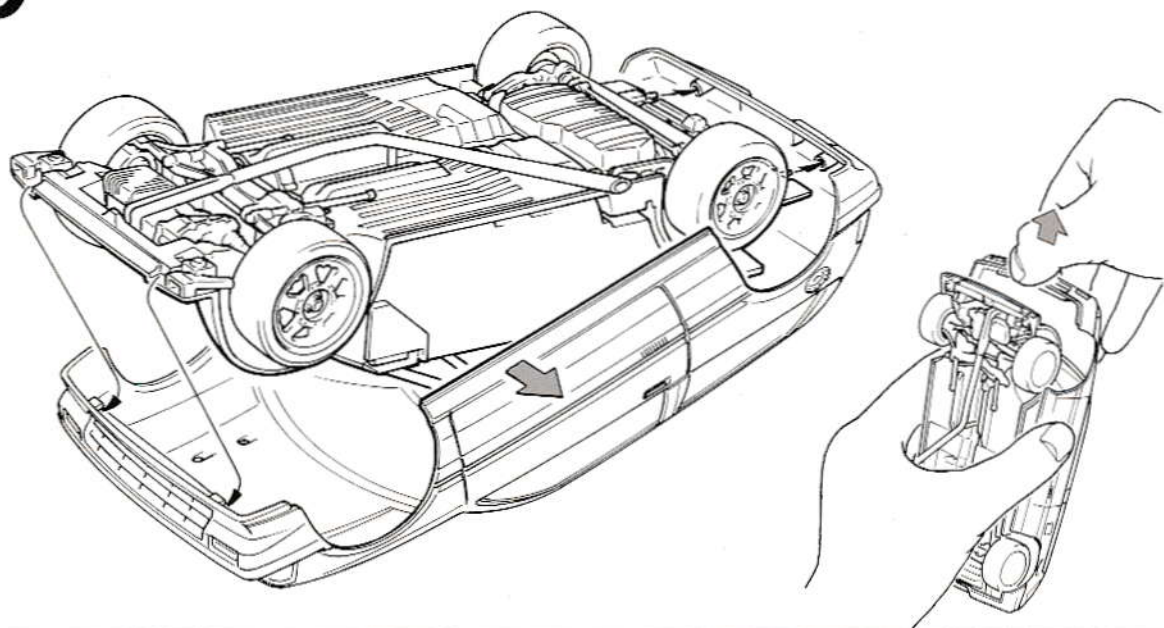

10

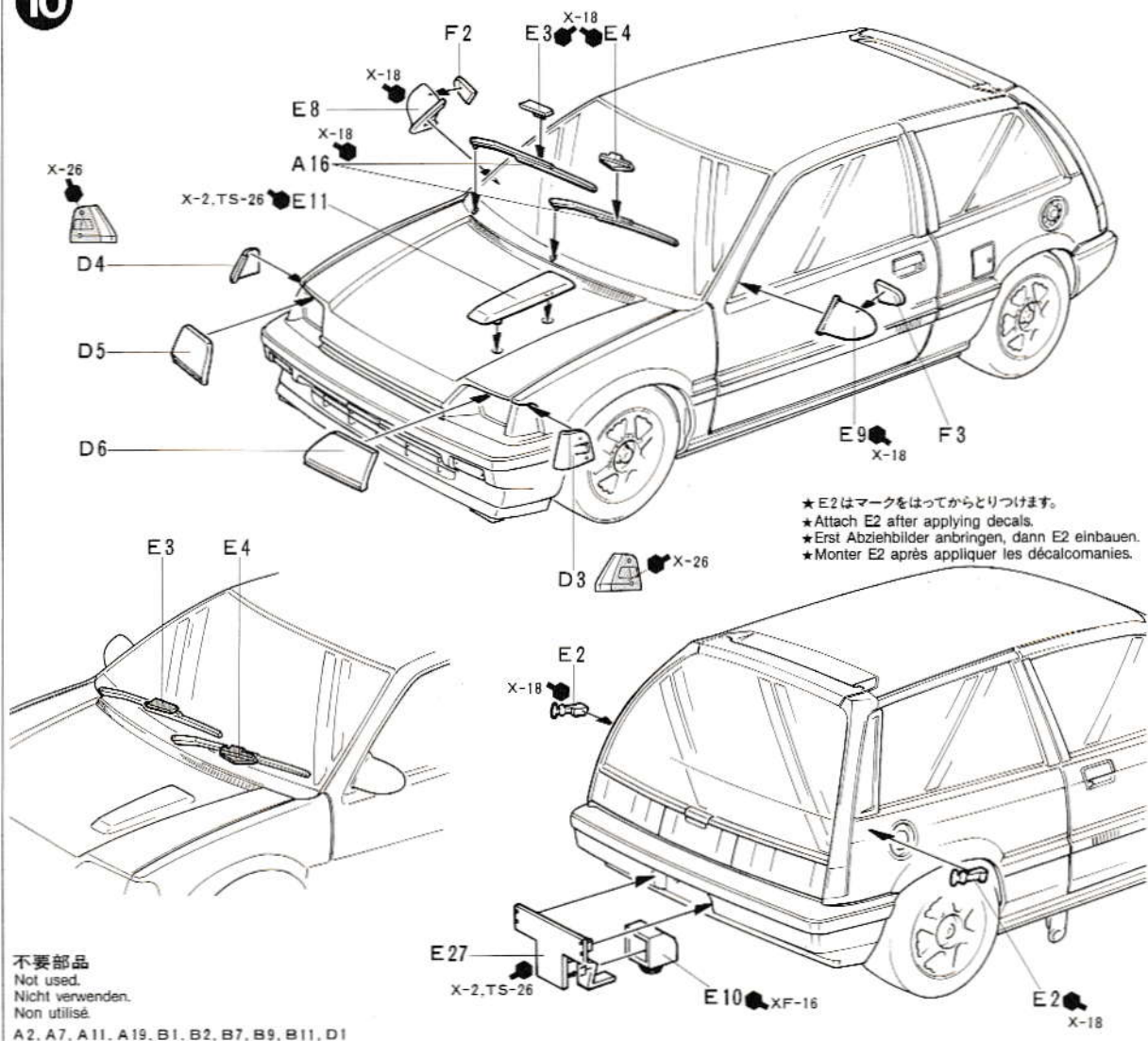



# PAINTING

## 《シビックSi・Gr.Aの塗装》

1986年全日本ツーリングカー選手権において中子・佐藤組の操縦で活躍する無限シビックSiは、白を基本色に鮮やかなレッド、ゴールドの帯で塗り分けが施されています。ボディ全面を白で塗装し、キット付属の大型マークを使えば手軽にレーシングカラーを再現できます。右の図を参考にはって下さい。シビックSiはグループAだけでなくN1クラスやワンメイクレースでも活躍しており、カラーリングを調べて塗装したり、オリジナル塗装を工夫してみるのも楽しいでしょう。また、マークをはった上にタミヤスプレーのクリアーを吹きつけないで下さい。マークをいためることがあります。

# APPLYING DECALS

## 《スライドマークのはりかた》

- ① はりたいマークをハサミで切りぬきます。
- ② マークをぬるま湯に10秒ほどひたしてからタオル等の布の上におきます。
- ③ 台紙のはしを手でもち、貼る所にマークをスライドさせてモデルに移して下さい。
- ④ 指に少し水をつけてマークをぬらしながら、正しい位置にずらしします。
- ⑤ やわらかい布でマーク内側の気泡をおし出しながら、おしつけるようにして水分をとります。

## PAINTING THE HONDA MUGEN CIVIC Si Gr.A RACING

The model represents the Honda Civic as tuned for Group A racing, by the Mugen Co. Ltd., Japan. The racer is depicted in the 1986 version painted overall white with red and gold accent stripes. Apply sponsorship decals referring to instructions. Overspraying the body with clear could ruin the decals. Detail painting is called out during construction and should be done at that time.

## DECAL APPLICATION

1. Cut off decal from sheet.
2. Dip the decal in tepid water for about 10 sec. and place a clean cloth.
3. Hold the backing sheet edge and slide decal onto the model.
4. Move decal into position by wetting decal with finger.
5. Press decal gently down with a soft cloth until excess water and air bubbles are gone.

## BEMALEN DES HONDA MUGEN CIVIC Si Gr.A RENNERS

Das Modell stellt den Honda Mugen Civic Gr.A Renner dar, getunt für Rennen der Gruppe A. Der Renner in der 1986-er Version hat weiße Grundlackierung mit aufgesetzten roten und goldenen Streifen. Sponsor-Abziehbilder gemäß Anleitung aufbringen, Karosserie nicht mit Klarlack einsprühen, dieser könnte die Abziehbilder zersetzen. Detailbemalung beim Zusammenbau nach Anleitung ausführen.

## ANBRINGUNG DES ABZIEHBILDES

1. Abziehbild vom Blatt ausschneiden.
2. Das Abziehbild ungefähr 10 Sek. in lauwarmes Wasser tauchen, dann auf sauberen Stoff legen.
3. Die Kante der Unterlage halten und das Abziehbild auf das Modell schieben.
4. Das Abziehbild an die richtige Stelle schieben und dabei mit dem Finger das Abziehbild naßmachen.
5. Das Abziehbild mit weichem Stoff ganz andrücken, bis kein überflüssiges Wasser und keine Luftblasen mehr vorhanden sind.

# MARKING

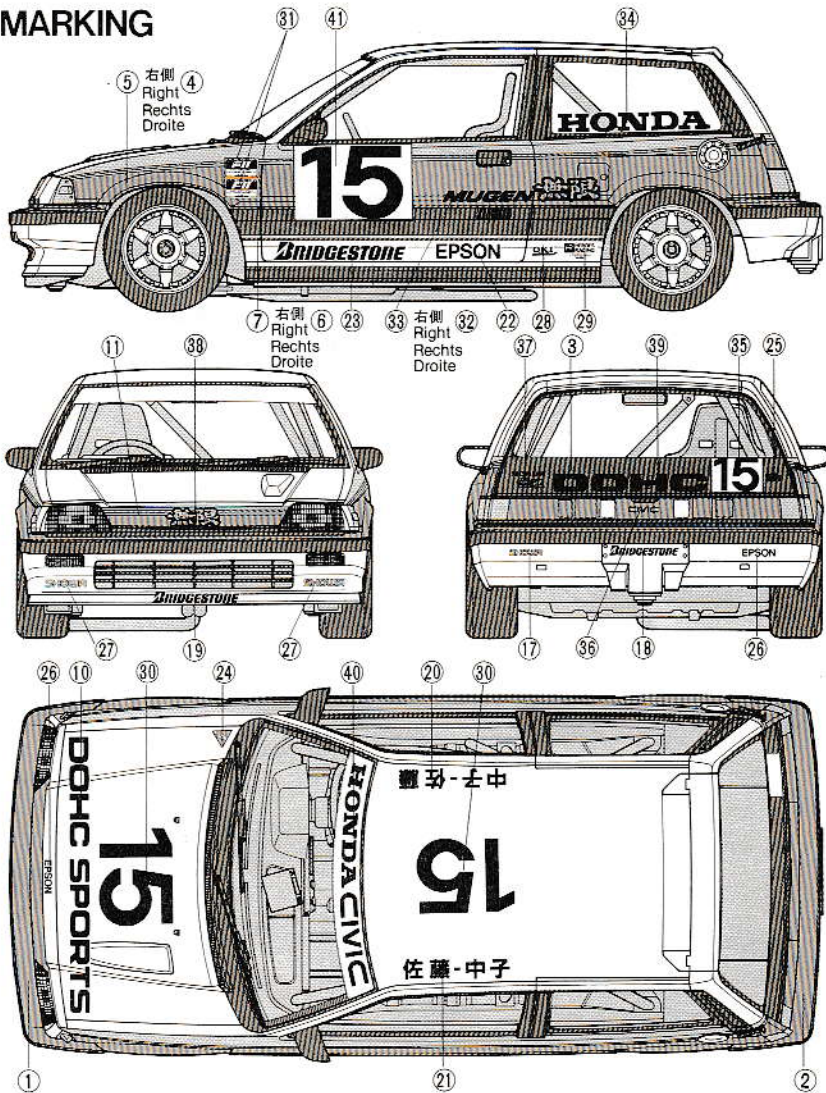

## DECORATION DE LA HONDA CIVIC MUGEN Si (Groupe A)

La maquette représente la Honda Civic Mugen modifiée selon le règlement du Groupe de compétition A, durant la saison 1986. Elle est peinte d'une teinte de base blanche avec des bandes de décoration en rouge et doré. Apposer les marques de sponsors en décalcomanies en se référant aux instructions et ne pas appliquer de vernis transparent sur l'ensemble de la carrosserie qui pourrait détériorer les décalques. Les détails de peinture ont été indiqués au cours des différents stades du montage et devront être effectués au fur et à mesure.

## APPLICATION DES DECALCOMANIES

1. Découpez la décalcomanie de sa feuille.
2. Plongez la décalcomanie dans de l'eau tiède pendant 10 secondes environ et poser sur un linge propre.
3. Retenez la feuille de protection par le côté et glissez la décalcomanie sur le modèle réduit.
4. Placez la décalcomanie à l'endroit voulu en la mouillant avec un de vos doigts.
5. Pressez doucement la décalcomanie avec un tissu doux jusqu'à ce que l'eau en excès et les bulles aient disparu.

## BUILD A COLLECTION OF TAMAYA PRECISION RACING

WILLIAMS FW-11 HONDA F1



家庭用品品質表示法による接着剤品質表示  
 注意 1. 幼児の手の届かないところに保存し、いたずらに弄ばない様子を注意して下さい。  
 2. 火気に注意し換気をよくして下さい。  
 3. 故障に絡まない様子を注意して下さい。  
 表示番 S.Z.3000 S.Z.3006 S.Z.5013

部品を取出した空  
 びんは、幼児の手に  
 たりして下さない様  
 に注意して下さい。

★部品請求には下のカードが必要です。部品請求をなさる方はあなたの氏名、住所、郵便番号（できれば電話番号）を1字ずつはつきりとお書き下さい。

○下の価格は予告なく変更となる場合がありますので御了承下さい。

# HONDA MUGEN CIVIC Si Gr.A RACING

1/24 ホンダ・無限シビックSi・Gr.Aレーシング

部品を紛失したり、破損なされた方は、このカードの必要部品を丸でかこみ代金を現金書留又は定額為替で田宮模型アフターサービス係までお申し込み下さい。500円以下の部品請求には、切手で代用できます。

ボディ	350円
A部品	400円
B部品	400円
D部品	350円
E部品	400円
F部品	250円
タイヤ袋詰	250円
マーク	150円

1086

KIT NO. 2463

田宮模型  
 静岡市小島628 千422

For Japanese use only! PRINTED IN JAPAN