

# TOYOTA SUPRA 3.0GT

# TURBO

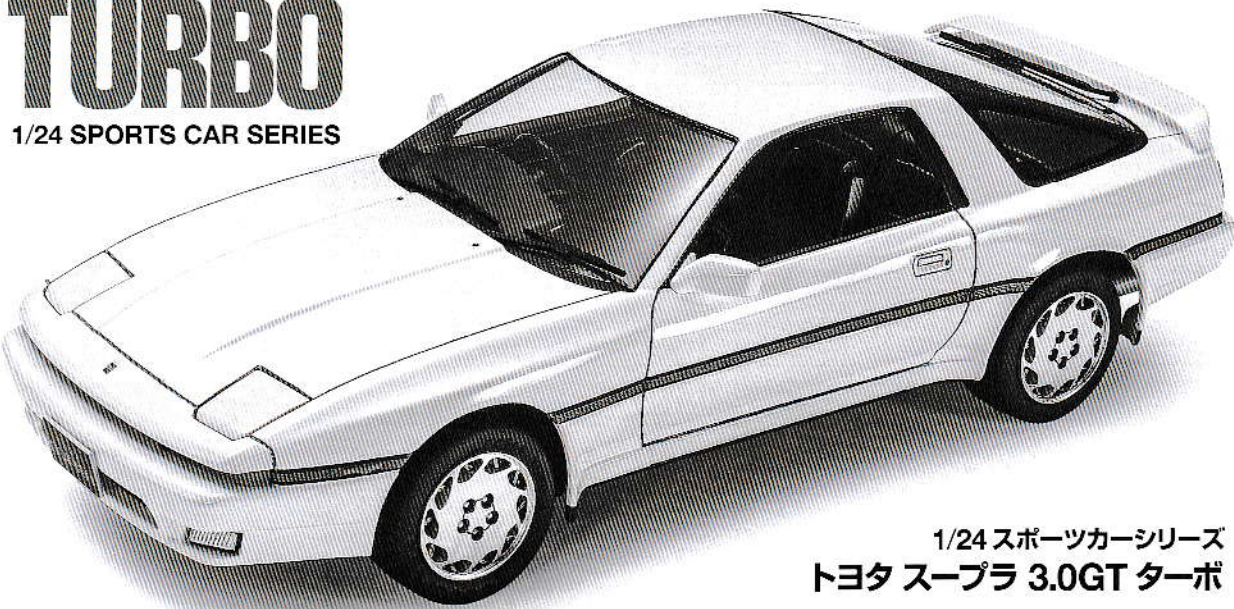

1/24 SPORTS CAR SERIES



## 1/24 スポーツカーシリーズ トヨタ スーブラ 3.0GT ターボ

Toyota's 2000GT, released in 1967, made the Japanese company famous around the world, and it became a legend in sports car manufacturing. Toyota's goal some twenty years later was to create a car that married performance and quality, that would match the legendary 2000GT. The result was the new Supra, which made its debut in Japan in February 1986. The top of the line Supra in Japan incorporated a 2,954cc, 6-cylinder, 24-valve DOHC engine with a turbo intercooler for 230ps of breathtaking performance. The elegant body design achieves a drag coefficient of 0.32. To achieve this kind of performance, Toyota created a front profile that knifes through the air sharply, subtly directing the layers of air around its smooth bumpers and over the flush covers of the

Toyota Motor Company wurde durch die Schöpfung des 2000GT im Jahr 1967 weltbekannt, der 2000GT schrieb Geschichte im Sportwagenbau. Toyotas Ziel etwas zwanzig Jahre später war es, ein Auto mit Leistung in der bekannten Qualität zu entwickeln, das dem legendären 2000GT gleichkommen konnte. Das Ergebnis war der neue Supra, gab sein Debut im heimischen Japan im Februar 1986. Der 3-Liter Turbo-Sportwagen ist ausgerüstet mit einem 6-Zylinder 24-Ventil Motor von 2954ccm mit zwei obenliegenden Nockenwellen und Turbo mit Ladeluftkühler, der die atemberaubende Leistung von 230PS bringt. Die elegante Karosseriekonstruktion bringt es auf einen cw-Wert von 0,32. Um diesen Wert zu erreichen, schuf Toyota eine Stirnfläche, welche die Luft messerscharf teilt und über die glatten Stoßstangen um die bündige Abdeckung

La sortie du modèle 2000 GT de la Toyota Motor Company durant l'année 1967 a rendu célèbre ce constructeur dans le monde entier. Vingt ans plus tard, Toyota s'était fixé comme objectif de produire une voiture d'un haut niveau de finition dont les performances seraient au moins équivalentes à celles de la légendaire 2000 GT. Il en résulta cette Supra qui fut lancée sur le marché Japonais en février 1986. Le haut de gamme Supra proposé au Japon était une voiture sportive à moteur turbocompressé de 6 cylindres de 2,954cm<sup>3</sup>, avec 24 soupapes, double arbres à cames en tête, qui délivrait une puissance maximum de 230cv. La carrosserie très élégante et aérodynamique avait un coefficient de traînée à 0,32. Pour obtenir cette valeur remarquable, Toyota avait dessiné une face avant en biseau qui fendait l'air comme la lame d'un couteau, canalisant ensuite l'écoulement d'air autour du parechoc

1967年に登場したトヨタ2000GTは、当時のカーテクノロジーを結集した高性能GTカーとして数々の世界記録を達成。トヨタの技術力の高さを広く世間に知らせることになりました。この2000GTの血統を受け継ぎ、現在の高性能GTとして1986年2月にデビューしたのがトヨタ スーブラです。元々スーブラとは、セリカXXの輸出ネームとして使われていましたが、単にこのモデルのフルチェンジという以上の内容を盛り込んで登場。ラテン語で「至上」を意味するスーブラの名前にふさわしく、世界でも第一線級のスポーツカーとして誕生したのです。スーブラには3.0GTターボ、GTツインターボ、GT、G、Sの5グレードがあります。最上級グレードの3.0GTターボは総排気量2954ccの直列6気筒DOHCエンジンを搭載。空冷式のインタークーラーを装備して最高出力230馬力、最大トルク33kg/mを発揮します。そして高出力にみあった足まわりは、レーシングカーや一部のスーパースポーツカーにしか採用されてい

retractable headlamps. Even the windshield was raked back at an angle of 63 degrees for the utmost smoothness in air flow. Under this beautiful aerodynamic body was a four-wheel independent double wishbone suspension system front and rear like that on Formula One cars of the time. This system, with stabilizer bars, lowers the Supra's roll center for better cornering and keeps the tires in maximum contact with the ground, providing what was some of the best road holding of any production car in its day. Toyota's latest engineering technology could be seen in the Supra, which defined what a modern sports car could be in that era, offering its driver true sports car performance and a superlative combination of features for uncompromising drivability and comfort.

der Klappscheinwerfer leitet. Selbst die Windschutzscheibe wurde zur Optimierung der Luftströmung um 63 Grad geneigt. Unter der schönen aerodynamischen Karosserie verbarg sich ein Fahrgestell mit Doppelquerlenker-Einzelradaufhängung, wie man es in den damaligen Formel-1-Fahrzeugen fand. Zusammen mit Stabilisatoren ergibt dieses System eine niedrige Roll-Achse bei Kurvenfahrt und optimale Straßenhaftung der Reifen, wodurch sich eine der besten Straßenlängen für Serienfahrzeuge dieser Zeit ergab. Im Supra findet man Toyotas allerneueste technologische Entwicklungen. Vom aerodynamischen Design über sein ausgeklügeltes Fahrgestell bietet der Supra echte Sportwagenleistung und die beste Kombination aus Fahreigenschaften und Komfort.

aérodynamique et au-dessus du capot entièrement lisse grâce aux blocs phares rétractables. Dans le même but, le pare-brise avait été incliné selon un angle de 63° pour faciliter l'écoulement des filets d'air. Sous cette belle carrosserie aérodynamique se trouvait une suspension à quatre roues indépendantes, avec double triangulations à l'avant et à l'arrière comme on pouvait en voir sur les Formule 1 de l'époque. Ce système, complété par des barres stabilisatrices, abaissait le centre de roulis de la voiture, facilitant la prise des virages serrés et maintenant les pneus en contact maximum avec le sol. La Supra GT 3.0 avait une meilleure tenue de route que toute autre voiture de série. Toutes les technologies d'avant-garde mises au point par Toyota étaient rassemblées sur la Supra, excellence de la voiture sportive de l'époque.

い、ダブルウィッシュボーン4輪独立サスペンションを装備。前後のアップパーアームをアルミ鍛造品として、高剛性と軽量化を図るとともに、TEMSと呼ばれる電子制御機能が加えられています。低速から高速クルージングはもちろん、急加速や急ブレーキなど走行状態に合わせて、コンピュータが自動的に前後のショックアブソーバーの効きを2段階3モードに制御。車体を常に安定させて、ハイレベルなコーナリング性能と、優れた乗り心地という相反する要素を高次元で実現しています。スタイルはリトラクタブルヘッドライトを採用した、ロングノーズ&ショートデッキのスポーツライクなフォルム。全体が曲線で構成される滑らかなラインの中に力強さを感じさせるボディは、空気抵抗係数CD値0.32という優れたものです。2000GT誕生から20年、トヨタのカーテクノロジーを結集して、世界を目指した高性能GTスーブラは、スポーツカーの歴史に新たな1ページを書き加えたといえるでしょう。

# READ BEFORE ASSEMBLY

**注意** ●このキットは組み立てモデルです。作る前に必ず説明書を最後までお読みください。また小学生などの低年齢の方が組み立てるときは、保護者の方もお読みください。また接着剤や塗料は、必ずプラスチック用をお使いください。(別売) ●工具の使用には十分注意してください。特にナイフ、ニッパーなどの刃物によるケガや事故に注意してください。●接着剤や塗料は使用する前にそれぞれの注意書きをよく読み、指示に従って正しく使用し、使用するときは換気に十分注意してください。●小さなお子様のいる所での作業はやめてください。小さな部品の飲み込みや、ビニール袋をかぶっての窒息などの危険な状況が考えられます。●部品の先端が尖っている場合があります。取り扱いに注意してください。

**CAUTION** ●Read carefully and fully understand the instructions before commencing assembly. A supervising adult should also read the instructions if a child assembles the model. ●When assembling this kit, tools including knives are used. Extra care should be taken to avoid personal injury. ●Read and follow the instructions supplied with paint and/or cement, if used (not included in kit). Use plastic cement and paints only. ●Keep out of reach of small children. Children must not be allowed to put any parts in their mouths or suck vinyl bags over their heads. ●Some parts have sharp edges. Take care when handling.

**VORSICHT** ●Bevor Sie mit dem Zusammenbau beginnen, sollten Sie alle Anweisungen gelesen und verstanden haben. Falls ein Kind das Modell zusammenbaut, sollte ein beaufsichtigender Erwachsener die Bauanleitung ebenfalls gelesen haben. ●Beim Zusammenbau dieses Bausatzes werden Werkzeuge einschließlich Messer verwendet. Zur Vermeidung von Verletzungen ist besondere Vorsicht angebracht. ●Wenn Sie Farben und/oder Kleber verwenden (nicht im Bausatz enthalten), beachten und befolgen Sie die dort beiliegenden Anweisungen. Nur Klebstoff und Farben für Plastik verwenden. ●Bausatz von kleinen Kindern fernhalten. Kindern darf keine Möglichkeit gegeben werden, irgendwelche Teile in den Mund zu nehmen oder sich Plastiktüten über den Kopf zu ziehen. ●Einige Teile haben scharfe Kanten. Passen Sie bei der Benutzung entsprechend auf.

**PRECAUTIONS** ●Bien lire et assimiler les instructions avant de commencer l'assemblage. La construction du modèle par un enfant doit s'effectuer sous la surveillance d'un adulte. ●L'assemblage de ce kit requiert de l'outillage, en particulier des couteaux de modélisme. Manier les outils avec précaution pour éviter toute blessure. ●Lire et suivre les instructions d'utilisation des peintures et/ou de la colle, si utilisées (non incluses dans le kit). Utiliser uniquement une colle et des peintures spéciales pour le polystyrène. ●Garder hors de portée des enfants en bas âge. Ne pas laisser les enfants mettre en bouche ou sucer les pièces, ou passer un sachet vinyl sur la tête. ●Certaines pièces du modèle ont des rebords acérés. Manipuler avec précaution.

## PAINTS REQUIRED

● 塗装指示のマークです。タミヤカラーのカラーナンバーで指示しました。  
This mark denotes numbers for Tamiya Paint colors.  
TS-26 ●ピュアホワイト / Pure white / Glanz Weiß / Blanc pur  
TS-29 ●セミグロスブラック / Semi gloss black / (LP-5) Seidenglanz Schwarz / Noir satiné

X-2 ●ホワイト / White / Weiß / Blanc (LP-5)  
X-4 ●ブルー / Blue / Blau / Bleu  
X-6 ●オレンジ / Orange / Orange / Orange  
X-7 ●レッド / Red / Rot / Rouge  
X-10 ●ガンメタル / Gun metal / Metall-Grau / Gris acier

X-11 ●クロムシルバー / Chrome silver / Chrom-Silber / Aluminium chromé  
X-18 ●セミグロスブラック / Semi gloss black / Seidenglanz Schwarz / Noir satiné  
X-26 ●クリアオレンジ / Clear orange / Klar-Orange / Orange translucide  
X-27 ●クリアレッド / Clear red / Klar-Rot / Rouge translucide  
XF-10 ●フラットブラウン / Flat brown / Matt Braun / Brun mat  
XF-16 ●フラットアルミ / Flat aluminum / Matt Aluminium / Aluminium mat

## RECOMMENDED TOOLS

### 《用意する工具》

**Recommended tools**  
**Benötigtes Werkzeug**  
**Outillage nécessaire**

ナイフ  
Modeling knife  
Modelliermesser  
Couteau de modéliste



ピンセット  
Tweezers  
Pinzette  
Précèlles



接着剤 (プラスチック用)  
Cement  
Kleber  
Colle



ニッパー  
Side cutters  
Seitenschneider  
Pinçe coupante

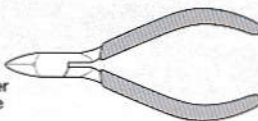

ハサミ  
Scissors  
Schere  
Ciseaux

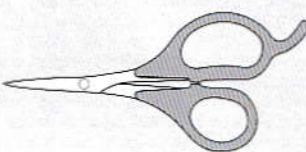

### 《マスクシールの貼り方》

●ウインドウ部品を塗装するときはマスクシールを使用します。  
①指示されたマスクシールを、ウインドウの彫刻にあわせて貼ります。隙間から塗料が入らないようしっかりと貼ります。  
②説明書の中で指示された部分をタミヤカラーで塗装してください。  
③塗料が完全に乾ききる前にマスクシールをはがします。

### MASKING STICKERS

●Use masking stickers to protect windows

when painting.

- Refer to instructions and mask off windows using masking stickers included in kit.
- Paint indicated areas.
- Remove masking stickers before paint has completely dried.

### ABKLEBER

●Für das Lackieren die Fenster mit Abklebern abdecken.  
①Die Fenster unter Verwendung der im Bausatz enthaltenen Abkleber abdecken.  
②Angezeigte Bereiche lackieren.

③Ableber vor dem endgültigen Trocknen der Farbe anziehen.

### MASQUES

●Utiliser les masques adhésifs pour protéger les vitres pendant la mise en peinture.  
①Se reporter aux instructions pour cacher les vitres au moyen des masques fournis.  
②Peindre les parties indiquées.  
③Enlever les masques avant séchage complet de la peinture.

## ASSEMBLY



●組立説明図の中で塗装指示のない部品はボディ色で塗装します。  
●When no color is specified, paint the item with body color.  
●Wenn keine Farbe angegeben ist, Teile mit Karosserie-Farbe bemalen.  
●Lorsqu'aucune teinte n'est spécifiée, peindre dans la couleur de la carrosserie.

**1** ホイールの組み立て  
Wheels  
Räder  
Roues

《左側》  
Left  
Links  
Gauche

★2個作ります。  
★Make 2.  
★2 Satz anfertigen.  
★Faire 2 jeux.

《C3, C4》

《右側》  
Right  
Rechts  
Droit

このマークの部品は接着しません。  
Do not cement.  
Nicht kleben.  
Ne pas coller.

指示の部分を切り取ります。  
Cut off.  
Wegschneiden.  
Découper.

★タイヤの向きに注意。  
★Note tire rotation direction.  
★Reifenmuster beachten.  
★Noter le sens de rotation.

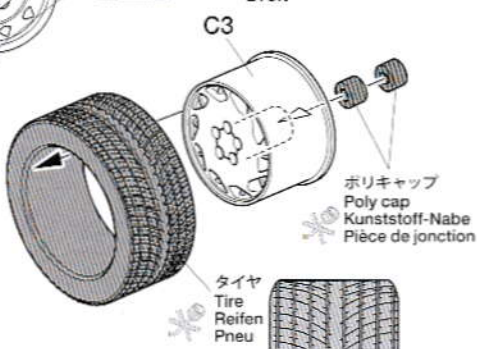
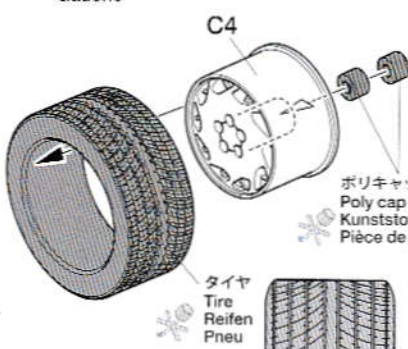

# 2

## シャーシの組み立て Chassis Châssis

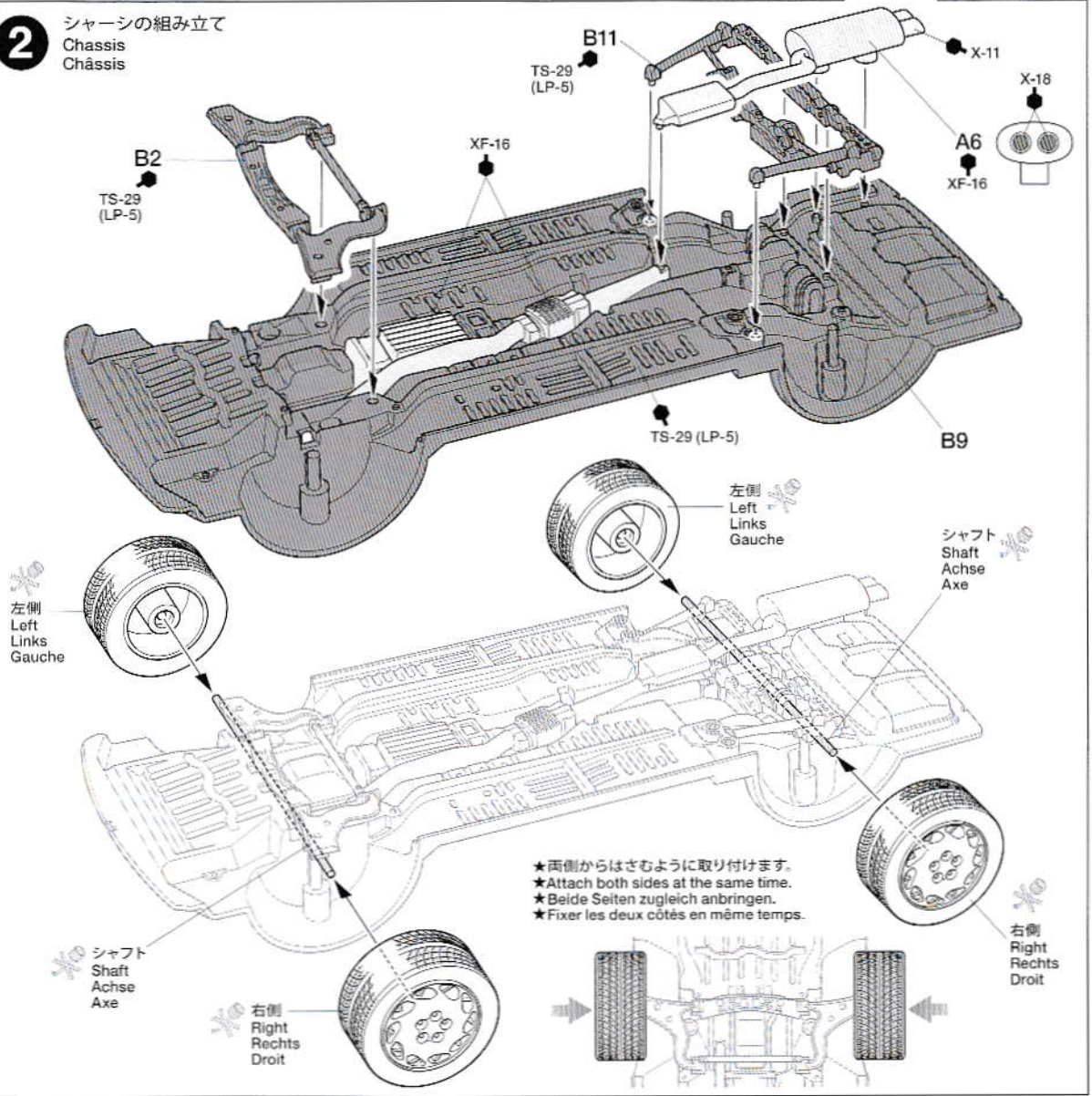

### 注意 NOTICE

このキットは右の2つのタイプが選べます。

★組み立てる前に **A** または **B** のどちらか1つの仕様を選んでください。

★説明図中に指示された表記に応じて部品の組み立て、塗装を行ってください。

★Choose 1 marking option from **A** and **B**, and follow the relevant instructions in this manual.

★Eine Version von **A** und **B** auswählen und dann die entsprechenden Anweisungen der Bauanleitung befolgen.

★Choisir une option de marquage de **A** et **B**, et suivre les instructions correspondantes dans ce manuel.

- A** ..... 《日本仕様》  
Japan version
- B** ..... 《アメリカ仕様》  
U.S. version

# 3

## ダッシュボードの組み立て Dashboard Armaturenbrett Tableau de bord

### ■混合色について

(例) X-7 : 10  
+XF-10 : 2  
+X-4 : 1

- 左記の場合は、各色を10 : 2 : 1の比率で調色します。
- Instruction shows paint mixing ratio.
- Die Anleitung zeigt das Mischungsverhältnis der Farben an.
- Les instructions indiquent les proportions des mélanges.

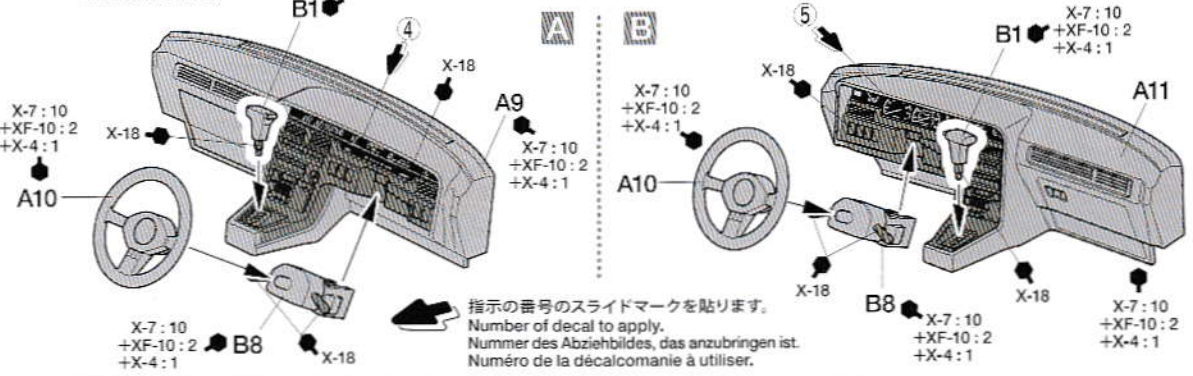

**4** 内装の組み立て  
Interior  
Innenraum  
Habitable

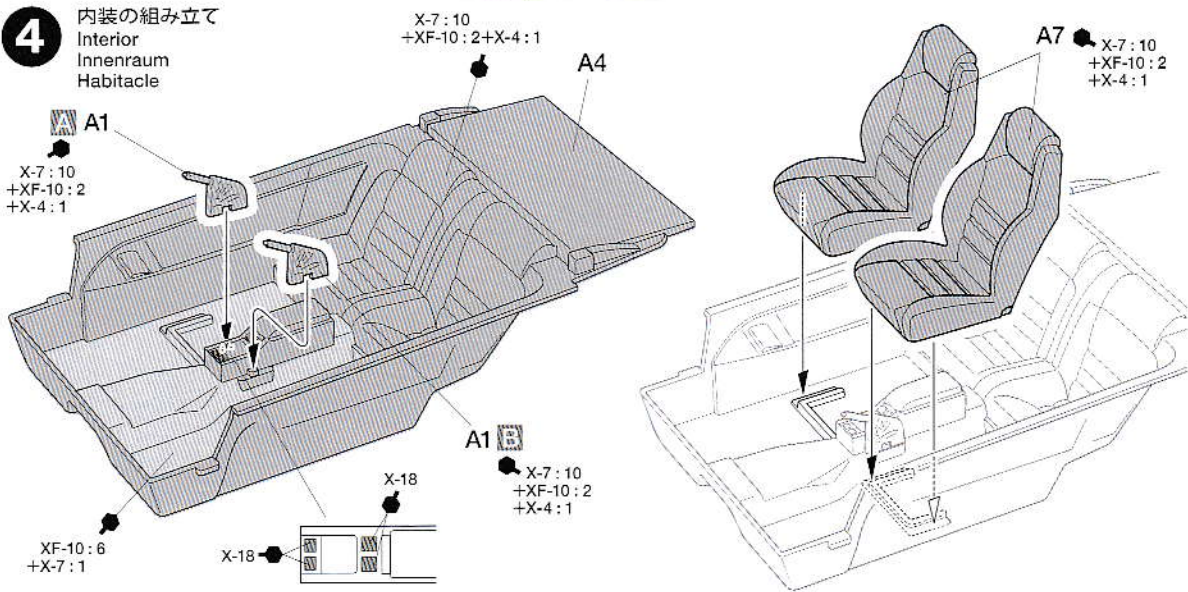

**5** 内装の取り付け  
Attaching interior  
Innenraum-Einbau  
Fixation de l'habitacle

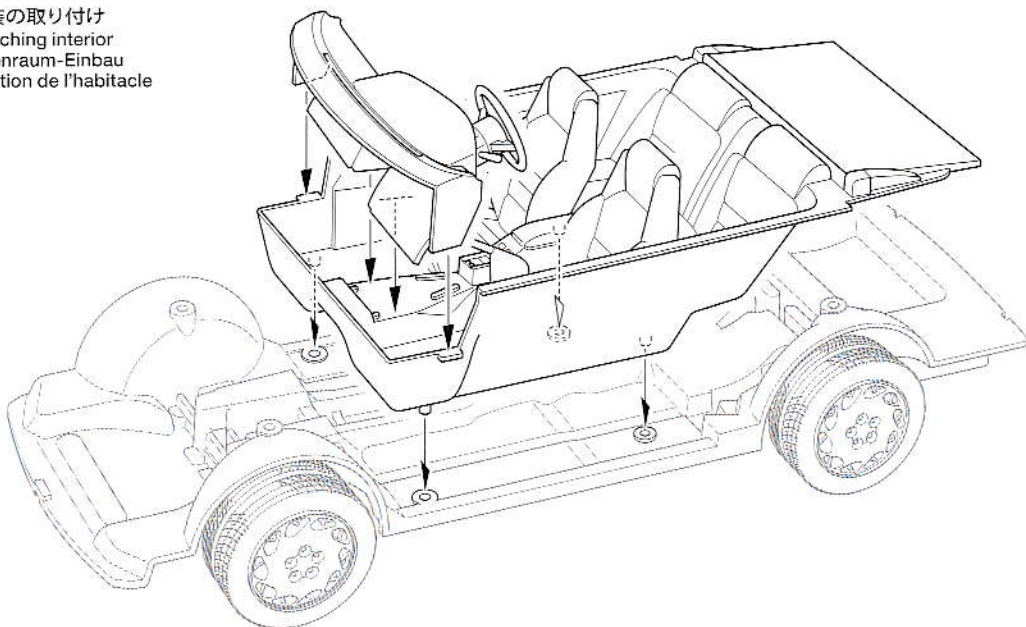

**6** ワイパーの取り付け  
Attaching windshield wipers  
Scheibenwischer-Einbau  
Fixation des  
essuie-glaces

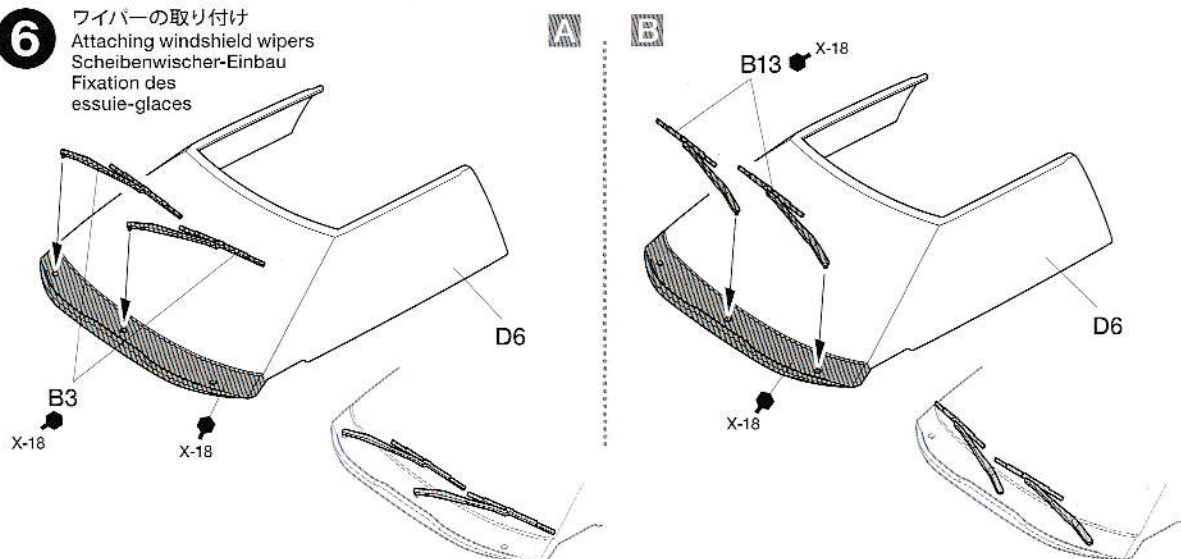

7

## ヘッドライトの取り付け

Attaching headlights  
Scheinwerfer-Einbau  
Fixation des phares

- ★ヘッドライトは可動式で開状態、閉状態にできます。
- ★Headlights are moving parts.
- ★Hauptscheinwerfer sind beweglich.
- ★Les phares sont des pièces mobiles.

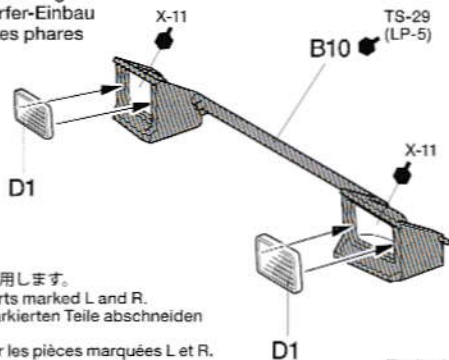

《開状態》

Open  
Offen  
Ouvert

《閉状態》

Closed  
Geschlossen  
Ferme

- ★L, Rは切り取って使用します。
- ★Cut off and use parts marked L and R.
- ★Die mit L und R markierten Teile abschneiden und nutzen.
- ★Découper et utiliser les pièces marquées L et R.

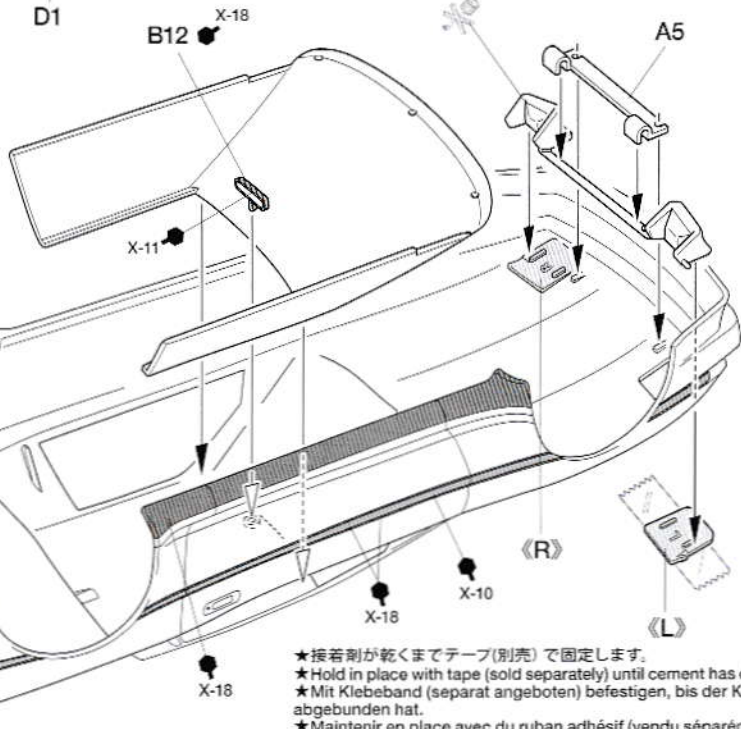
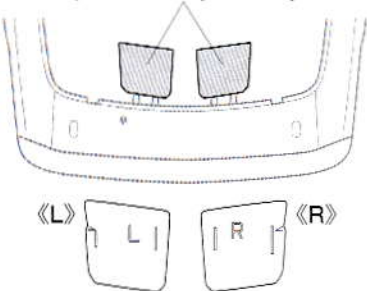

- ★接着剤が乾くまでテープ(別売)で固定します。
- ★Hold in place with tape (sold separately) until cement has dried.
- ★Mit Klebeband (separat angeboten) befestigen, bis der Kleber abgebinden hat.
- ★Maintenir en place avec du ruban adhésif (vendu séparément) jusqu'à la prise de la colle.

8

## シャーシの取り付け

Attaching chassis  
Befestigung des Chassis  
Fixation du châssis

- ★後ろから取り付けます。
- ★Insert chassis from rear first.
- ★Das Chassis zuerst von rückwärts einschieben.
- ★Insérer le châssis par l'arrière en premier.

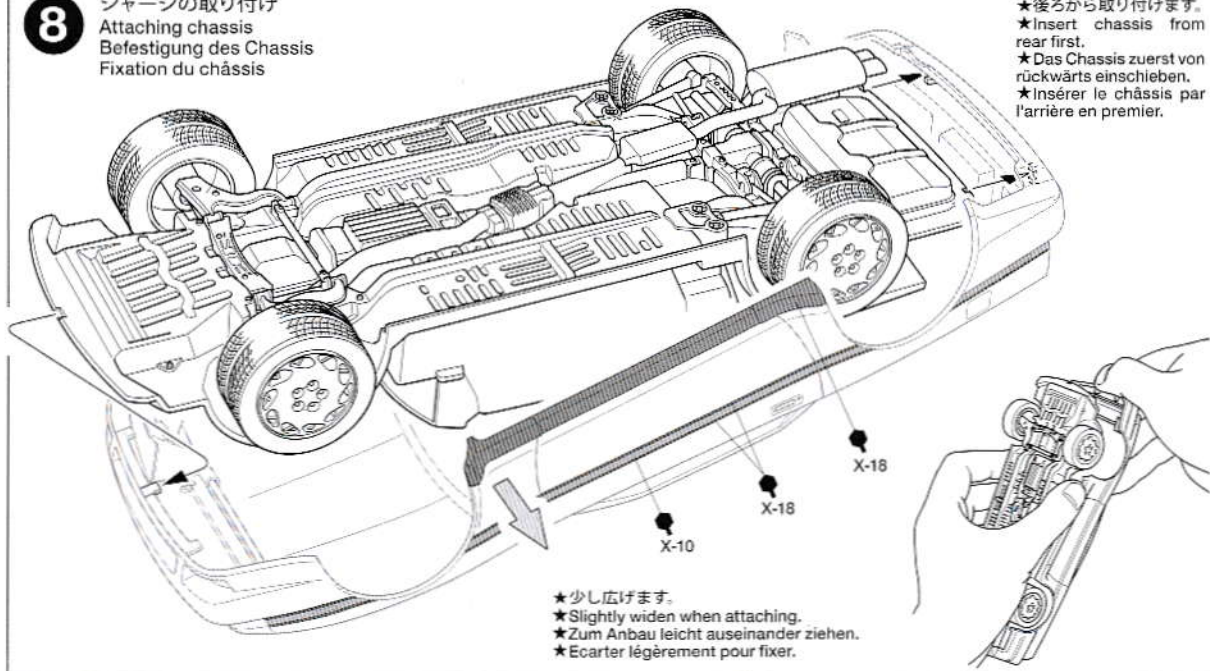

- ★少し広げます。
- ★Slightly widen when attaching.
- ★Zum Anbau leicht auseinander ziehen.
- ★Ecarter légèrement pour fixer.

12

サイドミラーの取り付け  
 Attaching side mirrors  
 Rückspiegel-Einbau  
 Fixation des rétroviseurs

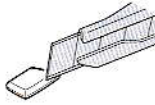

- ★メッキ部品は接着面のメッキをはがしてから接着します。
- ★Remove plating from areas to be cemented.
- ★An den Klebestellen muß die Chromschicht abgeschabt werden.
- ★Enlever le revêtement chromé des parties à encoller.

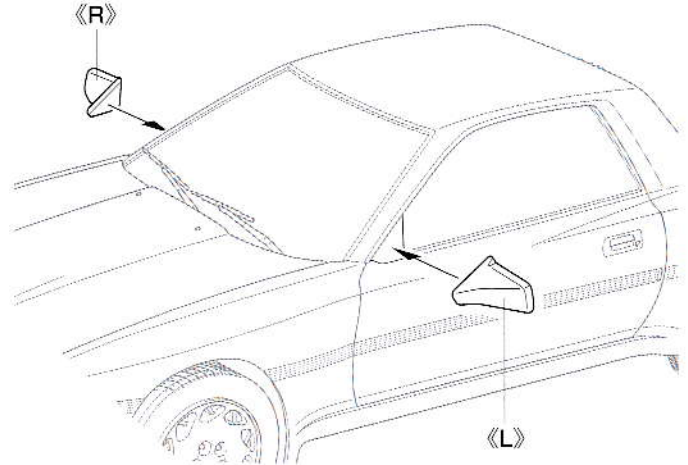
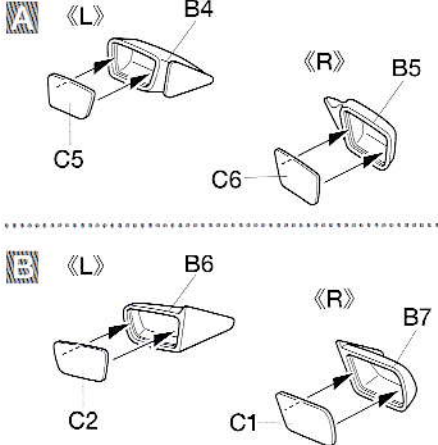

MARKING & PAINTING

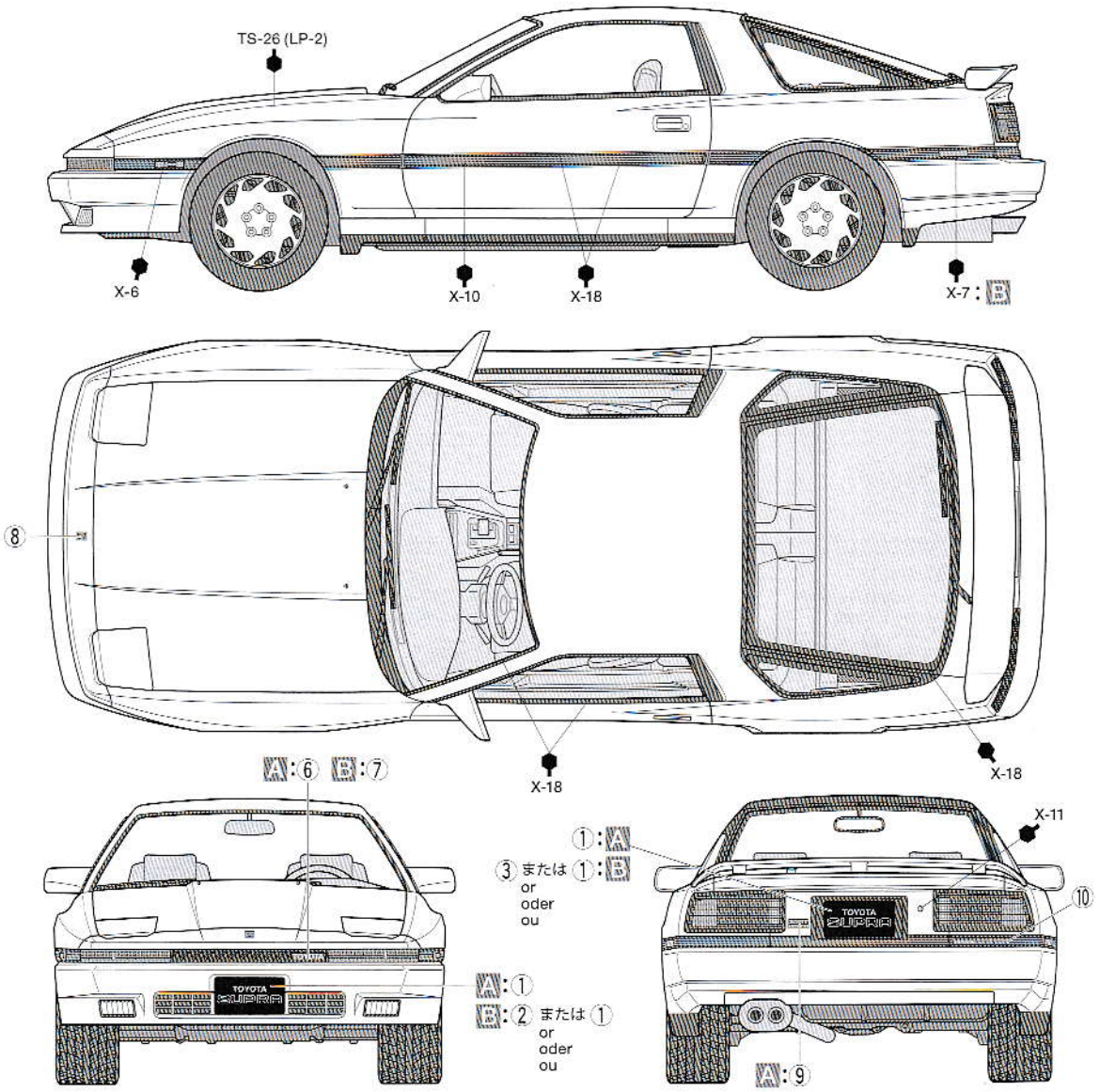

# TOYOTA SUPRA 3.0GT TURBO

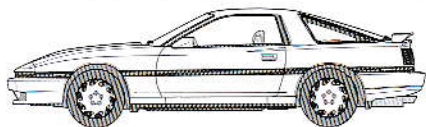

## PAINTING

### 《トヨタ スーブラの塗装》

トヨタ スーブラのボディカラーは、レッドマイカと呼ばれる赤、スーパーホワイトIIと呼ばれる白、アメジストシルバーと呼ばれる銀、そしてノーブル・トーンングというツートーンカラーの4色が用意され、2種類の内装色が組み合わされます。また、米国仕様車には9種類のボディカラーと5種類の内装色が用意されました。説明図では代表的なホワイトのボディカラーとマールーン系の内装色を紹介しています。シャーシ裏面やサスペンション、インテリアなど細部の塗装は組み立て図中にタミヤカラー・エナメル塗料、アクリル塗料、スプレー塗料の色番号で指示しましたので、参考にしてください。

### Painting the Supra 3.0GT

In Japan, the Supra 3.0GT was available in Red Mica, Super White II and Amethyst Silver as well as the adventurously named two-tone Noble Toning, while buyers in the U.S. market could choose from nine colors in total. Japan had two interior schemes and the U.S. five. The assembly instruction manual in this model features instructions for a white body with maroon interior. Painting instructions for details are given during assembly.

### Bemalung des Supra 3.0 GT

In Japan war der Supra erhältlich in Mica-Rot, Super-Weiß II, Amethyst Silber und den abenteuerlich benannten noblen zwei Ton Lackierungen, während die Käufer in den USA aus insgesamt neun Farbtönen wählen konnten. In Japan gab es 2

Innenfarben und in den USA fünf. Die Bauanleitung für dieses Modell gilt für ein weißes Auto mit brauner Innenausstattung. Bemalungshinweise für Details finden sich beim Zusammenbau in der Bauanleitung.

### Décoration de la Supra 3.0GT

Au Japon, la Supra 3.0GT était disponible en rouge Red Mica, blanc Super White II, argent Amethyst Silver ou une livrée deux tons aventureusement nommée Noble Toning, tandis que les acheteurs américains avaient le choix entre neuf teintes au total. Le Japon avait deux combinaisons de teintes intérieures et les Etats-Unis cinq. La notice de montage est pour une carrosserie blanche et un intérieur marron. Les instructions de peinture des détails sont fournies durant l'assemblage.

## APPLYING DECALS

### 《スライドマークの貼り方》

- ①貼りたいマークをハサミで切り抜きます。
- ②マークをぬるま湯に10秒ほどひたしてからタオル等の布の上に置きます。
- ③台紙のはしを手で持ち、貼るところにマークをスライドさせてモデルに移してください。
- ④指に少し水をつけてマークをぬらしながら、正しい位置にずらします。
- ⑤やわからな布でマークの内側の気泡を押し出しながら、押しつけるようにして水分をとりずらします。

### DECAL APPLICATION

- ① Cut off decal from sheet.
- ② Dip the decal in tepid water for about 10 sec. and place on a clean cloth.
- ③ Hold the backing sheet edge and slide decal onto the model.
- ④ Move decal into position by wetting decal with finger.

- ⑤ Press decal down gently with a soft cloth until excess water and air bubbles are gone.

### ANBRINGUNG DES ABZIEHBILDES

- ① Abziehbild vom Blatt ausschneiden.
- ② Das Abziehbild ungefähr 10 Sek. in lauwarmes Wasser tauchen, dann auf sauberen Stoff legen.
- ③ Die Kante der Unterlage halten und das Abziehbild auf das Modell schieben.
- ④ Das Abziehbild an die richtige Stelle schieben und dabei mit dem Finger das Abziehbild naßmachen.
- ⑤ Das Abziehbild leicht mit einem weichen Tuch andrücken, bis überschüssiges

Wasser und Luftblasen entfernt sind.

### APPLICATION DES DECALCOMANIE

- ① Découpez la décalcomanie de sa feuille.
- ② Plongez la décalcomanie dans de l'eau tiède pendant 10 secondes environ et posez sur un linge propre.
- ③ Retenez la feuille de protection par le côté et glissez la décalcomanie sur le modèle réduit.
- ④ Placez la décalcomanie à l'endroit voulu en la mouillant avec un de vos doigts.
- ⑤ Pressez doucement la décalcomanie avec un tissu doux jusqu'à ce que l'eau en excès et les bulles aient disparu.



## 部品請求について

For use in Japan only!

★部品をなくしたり、こわした方は、このステッカーがはられたカスタマーサービス取次店でご注文いただけます。また、当社カスタマーサービスに直接ご注文する場合は、右記の方法でご注文することができます。詳しくは当社カスタマーサービスまでお問い合わせください。



### ①《郵便振替のご利用法》

郵便局の払込用紙の通信欄に下のリストを参考にITEM番号、スケール、製品名、部品名、部品コード、数量を必ずご記入ください。振込人住所欄にはお電話番号もお書きいただき、口座番号・00810-9-1118、加入者名・(株)タミヤでお振込ください。

### ②《代金引換のご利用法》

パーツ代金に加えて代引き手数料(300円+税)をご負担いただければ、電話またはホームページより代金引換によるご注文をお受けいたします。

### ③《タミヤカードのご利用法》

タミヤカードをご利用の場合、代金はご指定金融機関の口座引き落としとなります。ご注文は電話またはホームページよりお受けいたします。

《住所》 〒422-8610 静岡県駿河区恩田原3-7  
株式会社タミヤ カスタマーサービス係

《お問い合わせ電話番号》

静岡 054-283-0003

東京 03-3899-3765 (静岡へ自動転送)

※電話番号をお確かめの上、おかけ間違いのないようお願いいたします。

《カスタマーサービスアドレス》

[www.tamiya.com/japan/customer/](http://www.tamiya.com/japan/customer/)



1/24 Sports Car  
www.tamiya.com

## トヨタ スーブラ3.0GTターボ

### ITEM 24062

★本体価格(税抜き)は2020年3月現在のものです。諸事情により変更となる場合があります。★ご購入に際しては、本体価格に消費税を加えてください。(小数点以下を切り捨て)

部品名	本体価格	部品コード
ボディ	520円	19332043
A, Bパーツ	600円	19002180
Cパーツ	480円	10002318
Dパーツ	420円	19002262
タイヤ袋(ポリキャップ, シャフト含む)	520円	19402077
ポリキャップ(x10)	200円	19442022
マーク	320円	11402086
マスクシール	280円	11422396
説明図	320円	11052084

## AFTER MARKET SERVICE CARD

When purchasing replacement parts, please take or send this form to your local Tamiya dealer so that the parts required can be correctly identified. Please note that specifications, availability and price are subject to change without notice.

Parts code	ITEM 24062
19332043	Body
19002180	A, B Parts
10002318	C Parts
19002262	D Parts
19402077	Tire Bag (Poly Caps, Shaft included)
19442022	Poly Cap (x10)
11402086	Decals
11422396	Masking Stickers
11052084	Instructions