

TOYOTA CELICA SUPRA



LONG BEACH GP MARSHAL CAR

1/24 SPORTS CAR SERIES



1/24 スポーツカーシリーズ NO.33
トヨタセリカ・スーパ
ロングビーチGP マーシャルカー

In October of 1970, Toyota introduced the Japanese motoring world to an unprecedented specialty car named the Celica; its "Full Choice System" allowed customers to combine their desired engine, interior and more, which only magnified the car's phenomenal popularity. More was yet to come, as in April 1978 a new top grade Celica appeared in Japan: the Celica XX. This popular car's second generation was announced in July 1981, and once again enthusiasts were offered a top grade model, known in Japan as the Celica XX 2800GT. Its 170hp 2,759cc 5M-GEU inline-six engine offered eye-watering performance: 0-400 meters in under seventeen seconds, and a top speed of 200km/h. With such impressive numbers it comes as little surprise that the car

Im Oktober 1970 überraschte Toyota die japanische Motorwelt mit einem vorher nicht angekündigten speziellen Auto namens Celica: Das volle Auswahlsystem erlaubte es den Kunden den gewünschten Motor mit der Innenausstattung und anderer Ausstattung zu kombinieren, was zum weiteren Erfolg beitrug. Aber es sollte noch mehr kommen, als im April 1978 ein neues Topmodell der Celica, die Celica XX angekündigt wurde. Die zweite Generation des populären Autos wurde im Juli 1981 aufgelegt und wieder wurde den Fans ein Topmodell angeboten, das in Japan als Celica XX2800GT erschien. Sein Reihensechszylinder 5M-GEU mit 2759ccm und 170hp zeigte eine überragende Leistung: 0-400m unter 17 Sekunden und eine Höchstgeschwindigkeit von 200 km/h. Bei derartigen Werten ist es kein Wunder, dass die Celica ihren Vorgängern folgte und zum regelmäßigen Bild auf den Rennstrecken

En octobre 1970, Toyota lança sur le marché japonais une voiture d'exception dénommée Celica ; son "Full Choice System" permettait aux clients de combiner le moteur, l'intérieur et autres options de leur choix, ce qui contribua à l'immense popularité de la voiture. Mais plus était à venir avec en 1978, avec la sortie au Japon d'une nouvelle Celica : la Celica XX. La seconde génération de cette voiture fut annoncée en juillet 1981, et une fois de plus les passionnés de belles sportives pouvaient disposer d'un modèle haut de gamme, désigné au Japon Celica XX 2800GT. Son moteur 5M-GEU six cylindres en ligne 2.759cm³ de 170ch offrait des performances époustouflantes : 0-400 mètres en moins de 17 secondes et une vitesse maxi de 200km/h. Avec de telles aptitudes, il n'était guère surprenant que l'on croise souvent cette

日本初のスペシャルティカーとして1970年10月に発表されたトヨタ セリカは、斬新なスタイルとフルチョイス・システムを採用して大きな注目を集めました。1977年8月にモデルチェンジを受けて2代目となり、翌年4月に追加された上級グレードがセリカXXです。輸出名はセリカ・スーパと呼ばれ、直列6気筒エンジンを搭載したロングノーズのフォルムが特徴でした。1981年7月にはセリカの3度目のモデルチェンジに合わせてXXも2代目がデビュー。従来を記したスタイルからウェッジシェイプのシャープなフォルムになり、リトラクタブルライトを採用。トップグレードのセリカXX 2800GTは、最高出力170馬力の直列6気筒2759ccの5M-GEU型エンジンを搭載して、自動車雑誌の0~400m加速テストでは16秒台を記録し、最高速度は200km/hを確実に上まわると言われました。初代モデル以来レースに深く関わってきたセリカは、スポーツカー志向の強いスペシャルティカーとしてのイメージを高めてき

followed Celica predecessors in becoming a regular sight at racetracks, and even abroad where it was known as the Celica Supra and was used as the marshal car for the Toyota Grand Prix of Long Beach race on the streets of Long Beach, California in the United States. The 1982 Celica Supra marshal car had flashy overfenders and rear spoiler, large-diameter wheels and a rooftop light bar, plus an engine that was enhanced by a bolt-on BAE turbocharger with an intercooler in the front skirt and provided a whopping 230hp for a top speed of at least 230km/h. It made for a thrilling sight as it bombed around the road circuit across the race weekend, doubtless winning over even more admirers for the Supra brand on one of the biggest stages in the world.

gehörte und im Ausland als Celica Supra zum Rennleitungsauto für den Toyota Grand Prix von Long Beach gewählt wurde und auf den Strassen von Long Beach in Californien in den Vereinigten Staaten auftrat. Der 1982er Toyota Celica Supra Rennleitungswagen hatte auffällige Kotflügelverbreiterungen und einen Heckspoiler, große Räder und ein Lichtband auf dem Dach, sowie einen Motor mit einem angebaute BAE Turbolader mit Ladeluftkühler in der Frontschürze. Dieser hatte 230hp für eine Höchstgeschwindigkeit von 230 km/h. Er sorgte für einen fesselnden Anblick, als er am Wochenende um die Strecke donnerte und damit noch mehr Bewunderer des Supra auf einer der größten Bühnen der Welt erreichte.

voiture sur les circuits, comme les Celica qui l'y avait précédée, et même l'étranger, où elle était connue sous le nom de Celica Supra. Elle fut utilisée comme safety car par les commissaires du Toyota Grand Prix of Long Beach couru dans les rues de Long Beach, Californie, USA. La safety car Celica Supra 1982 avait des élargisseurs d'ailes et un aileron proéminents, des jantes de grand diamètre et une rampe lumineuse sur le toit. Le moteur, gonflé par un turbocompresseur BAE avec échangeur dans la jupe avant, développait 230ch et permettait d'atteindre 230km/h. Elle était impressionnante lorsqu'elle fonçait autour du circuit urbain pendant le week-end de course, attirant encore plus d'admirateurs pour la marque Supra sur l'une des plus grandes scènes du monde.

ましたが、シリーズのトップモデル、XXもその例外ではありません。国内のレースに参戦したのはもちろん、海外ではF1レースの中の一、アメリカ・カリフォルニア州で行われたUSウエストGPでマーシャルカーを務めました。正式名はトヨタ・グランプリ・オブ・ロングビーチといわれるように、トヨタがメインスポンサーのため、マーシャルカーはトヨタ車の中から選ばれます。1982年のマーシャルカーに選ばれたスーパは、オーバードライバーやリヤスポイラー、大径ホイールを装着し、ルーフには回転灯も装備。さらに、直列6気筒DOHCエンジンにBAE製のターボチャージャーをボルトオン。フロントスカート奥にインタークーラーを内蔵して最高出力230馬力を発生し、トップスピードは230km/hに達します。レースの合間にロングビーチの市街地コースを駆け抜けるマーシャルカーの勇姿は、多くのモータースポーツファンにスーパの高性能ぶりを大いに印象づけることになったのです。

READ BEFORE ASSEMBLY

注意 ●このキットは組み立てモデルです。作る前に必ず説明書を最後までお読みください。また小学生などの低年齢の方が組み立てるときは、保護者の方もお読みください。また接着剤や塗料は、必ずプラスチック用をお使いください。(別売) ●工具の使用には十分注意してください。特にナイフ、ニッパーなどの刃物によるケガや事故に注意してください。●接着剤や塗料は使用する前にそれぞれの注意書きをよく読み、指示に従って正しく使用し、使用するときは換気に十分注意してください。●小さなお子様のいる所での作業はやめてください。小さな部品の飲み込みや、ビニール袋をかぶつての窒息などの危険な状況が考えられます。●部品の先端が尖っている場合があります。取り扱いに注意してください。

VORSICHT ●Bevor Sie mit dem Zusammenbau beginnen, sollten Sie alle Anweisungen gelesen und verstanden haben. Falls ein Kind das Modell zusammenbaut, sollte ein beaufsichtigender Erwachsener die Bauanleitung ebenfalls gelesen haben. ●Beim Zusammenbau dieses Bausatzes werden Werkzeuge einschließlich Messer verwendet. Zur Vermeidung von Verletzungen ist besondere Vorsicht angebracht. ●Wenn Sie Farben und/oder Kleber verwenden (nicht im Bausatz enthalten), beachten und befolgen Sie die dort beiliegenden Anweisungen. Nur Klebstoff und Farben für Plastik verwenden. ●Bausatz von kleinen Kindern fernhalten. Kindern darf keine Möglichkeit gegeben werden, irgendwelche Teile in den Mund zu nehmen oder sich Plastiktüten über den Kopf zu ziehen. ●Einige Teile haben scharfe Kanten. Passen Sie bei der Benutzung entsprechend auf.

CAUTION ●Read carefully and fully understand the instructions before commencing assembly. A supervising adult should also read the instructions if a child assembles the model. ●When assembling this kit, tools including knives are used. Extra care should be taken to avoid personal injury. ●Read and follow the instructions supplied with paint and/or cement, if used (not included in kit). Use plastic cement and paints only. ●Keep out of reach of small children. Children must not be allowed to put any parts in their mouths or pull vinyl bags over their heads. ●Some parts have sharp edges. Take care when handling.

PRECAUTIONS ●Bien lire et assimiler les instructions avant de commencer l'assemblage. La construction du modèle par un enfant doit s'effectuer sous la surveillance d'un adulte. ●L'assemblage de ce kit requiert de l'outillage, en particulier des couteaux de modélisme. Manier les outils avec précaution pour éviter toute blessure. ●Lire et suivre les instructions d'utilisation des peintures et/ou de la colle, si utilisées (non incluses dans le kit). Utiliser uniquement une colle et des peintures spéciales pour le polystyrène. ●Garder hors de portée des enfants en bas âge. Ne pas laisser les enfants mettre en bouche ou sucer les pièces, ou passer un sachet vinyl sur la tête. ●Certains pièces du modèle ont des rebords acérés. Manipuler avec précaution.

PAINTS REQUIRED

塗装指示のマークです。タミヤカラーのカラーナンバーで指示しました。 This mark denotes numbers for Tamiya Paint colors.

- LP-1 ●ブラック / Black / Schwarz / Noir (X-1)
- LP-7 ●ビュアレッド / Pure red / Glanzrot / Rouge pur (TS-66)
- X-6 ●オレンジ / Orange / Orange / Orange
- X-7 ●レッド / Red / Rot / Rouge

- X-11 ●クロームシルバー / Chrome silver / Chrom-Silber / Aluminium chromé
- X-18 ●セミグロスブラック / Semi gloss black / Seidenglanz Schwarz / Noir satiné
- X-23 ●クリヤーブルー / Clear blue / Klar-Blau / Bleu translucide
- X-26 ●クリヤーオレンジ / Clear orange / Klar-Orange / Orange translucide
- X-27 ●クリヤーレッド / Clear red / Klar-Rot / Rouge translucide

- XF-1 ●フラットブラック / Flat black / Matt Schwarz / Noir mat
- XF-15 ●フラットフレッシュ / Flat flesh / Fleischfarben Matt / Chair mate
- XF-16 ●フラットアルミ / Flat aluminum / Matt Aluminium / Aluminium mat
- XF-63 ●ジャーマングレイ / German grey / Deutsches Grau / Gris panzer
- XF-80 ●ロイヤルライトグレイ / Royal light gray / Royal Hellgrau / Gris clair royal

RECOMMENDED TOOLS

《用意する工具》

Recommended tools
Benötigtes Werkzeug
Outillage nécessaire

接着剤 (プラスチック用)
Cement
Kleber
Colle



ピンセット
Tweezers
Pinzette
Précettes



ナイフ
Modeling knife
Modelliermesser
Couteau de modéliste



ニッパー
Side cutters
Seitenschneider
Pince coupante

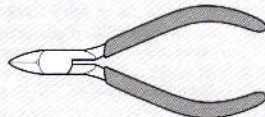

ASSEMBLY

《使わない部品》 Not used. A9, A12, A17, B17, B18, B23
Nicht verwenden. / Non utilisés.

1 フロントアップライトの取り付け
Attaching front uprights
Einbau der Achsschenkel vorne
Mise en place des fusées avant

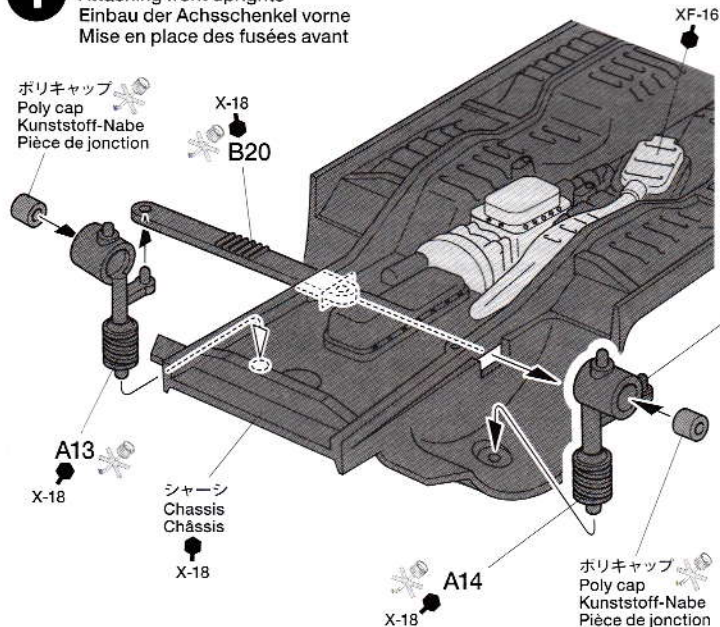

このマークの部品は接着しません。
Do not cement.
Nicht kleben.
Ne pas coller.

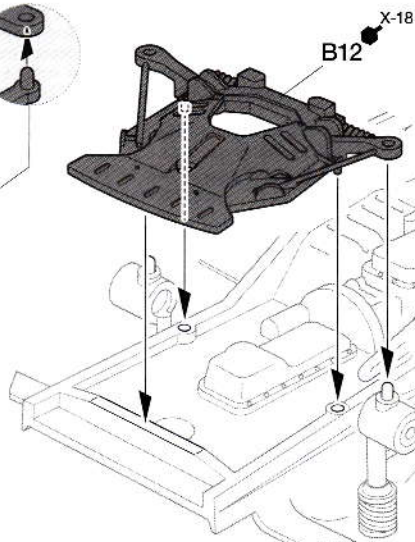

2

《フロントホイール》 ★2個作ります。
 ★Make 2.
 ★2 Satz anfertigen.
 ★Faire 2 jeux.
 Front wheels
 Vorderräder
 Roues avant

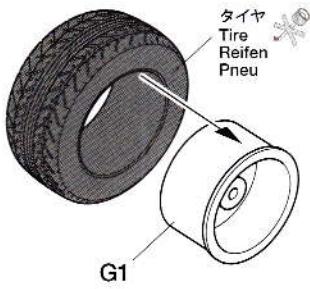

《リアホイール》 ★2個作ります。
 ★Make 2.
 ★2 Satz anfertigen.
 ★Faire 2 jeux.
 Rear wheels
 Hinterräder
 Roues arrière

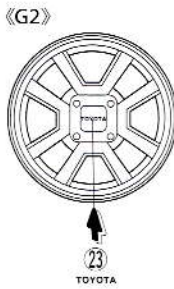

指示の番号のスライドマークを貼ります。
 Number of decal to apply.
 Nummer des Abziehbildes, das anzubringen ist.
 Numéro de la décalcomanie à utiliser.

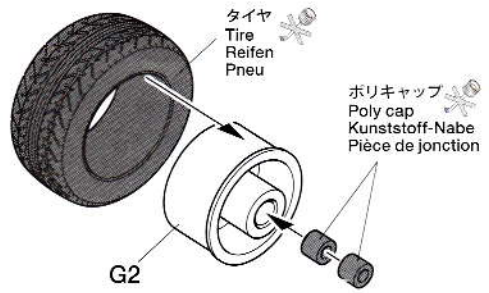
**3**

タイヤの取り付け
 Attaching wheels
 Einbau der Räder
 Fixation des roues

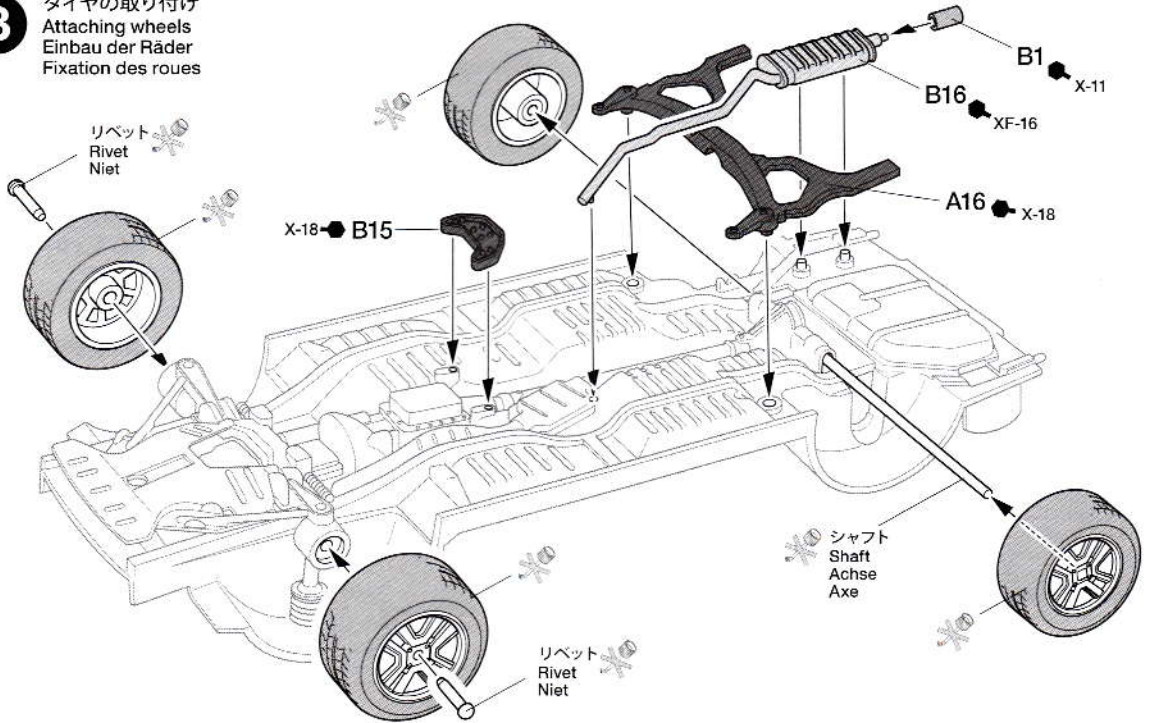
**4**

内装の組み立て
 Interior
 Innenraum
 Habitacle

《センターコンソール》
 Center console
 Mittelkonsole
 Console centrale

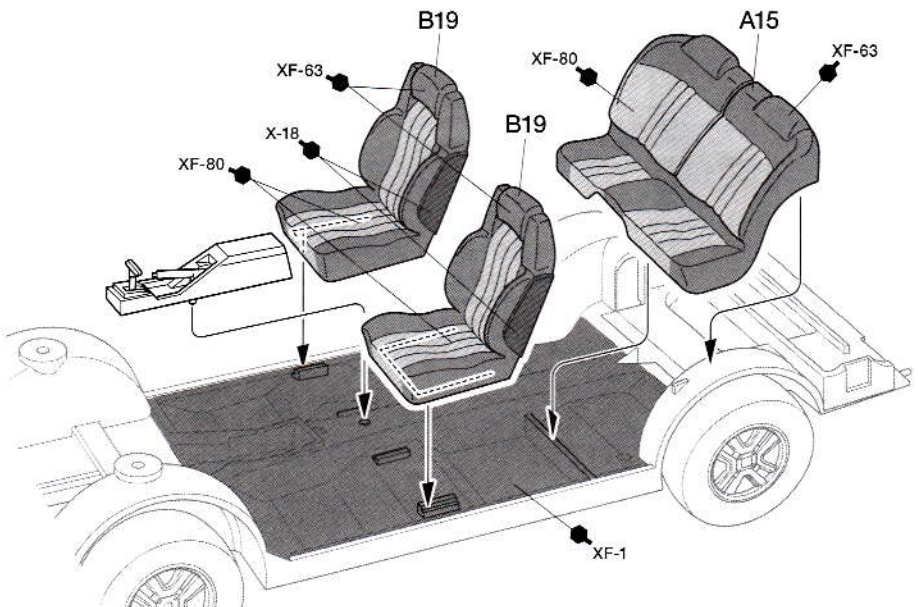
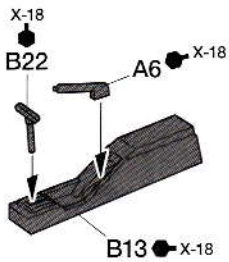

5 ダッシュボードの組み立て

Dashboard
Armaturenbrett
Tableau de bord

《F9》

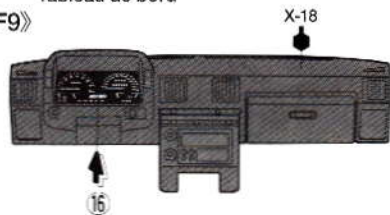

X-18

B14

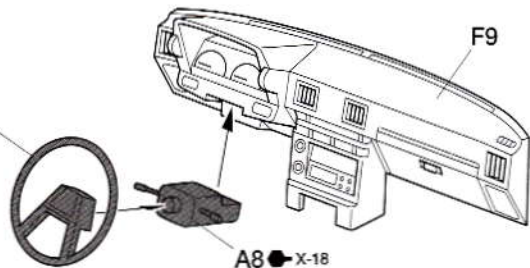

F9

A8 X-18

6 ダッシュボードの取り付け

Attaching dashboard
Armaturenbrett-Einbau
Fixation du tableau de bord

《A10,A11》

X-18

XF-80

《ドライバー》
Driver
Fahrer
Pilote

A1

XF-15

A3

A4

★ドライバーは自由に塗装します。
★Paint the driver as you like.
★Die Fahrer nach Belieben bemalen.
★Peindre la pilote comme vous le désirez.

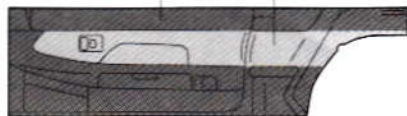

★ドライバーの腕はハンドルにあわせて取り付けます。
★Match driver's arm positions with the steering wheel.
★Die Arme des Fahrers ans Lenkrad anlagen.
★Adapter la position des bras du pilote au volant.

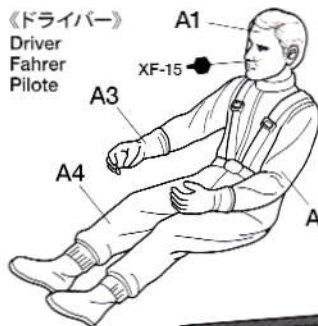

A10

X-18

C3

XF-1

X-18

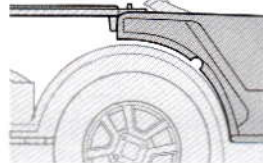

★図のように取り付けます。
★Attach as shown.
★Gemäß Abbildung einbauen.
★Fixer comme indiqué.

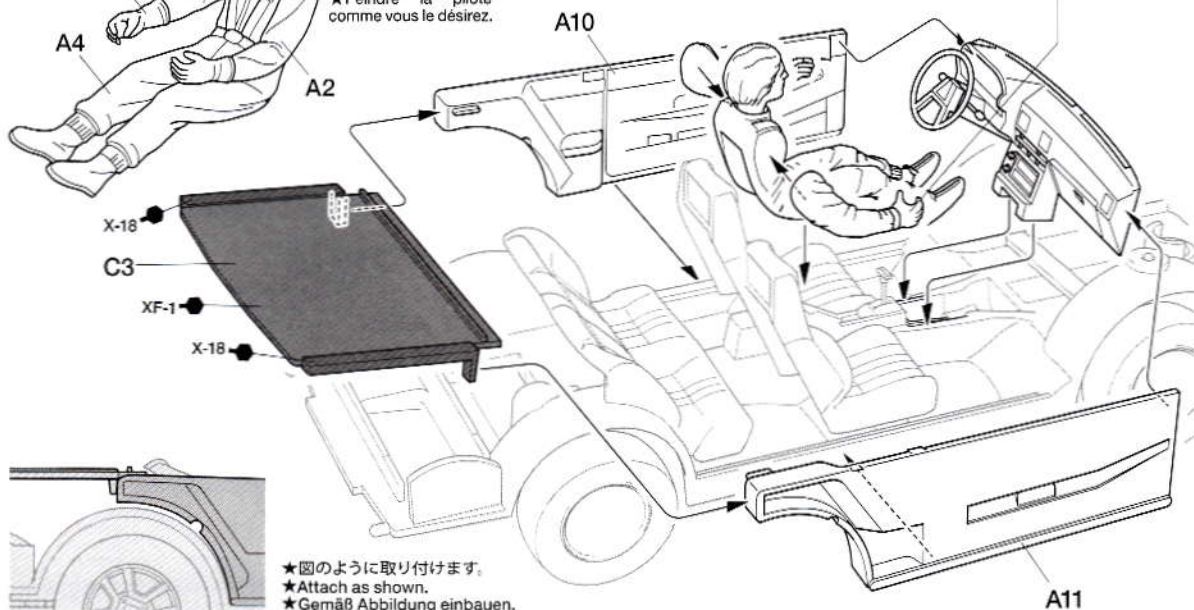

A11

7 ボディの塗装

Painting body
Bemalung der Karosserie
Peinture de la carrosserie

指示の部分を切り取ります。
Cut off.
Wegschneiden.
Découper.

ボディ
Body
Karosserie
Carrosserie

LP-7

左側
Left
Links
Gauche

LP-7

LP-1

X-18

X-18

X-1

X-7

X-18

X-1

X-18

X-6

★ヘッドライトカバーは⑧で取り付けます。
★Attach headlight covers at step ⑧.
★Die Abdeckung der Scheinwerfer in Schritt ⑧ anbringen.
★Fixer les carénages de phares à l'étape ⑧.

★反対側も同様に塗り分けます。
★Paint other side in the same manner.
★Die andere Seite auf gleiche Weise bemalen.
★Peindre l'autre côté de la même manière.

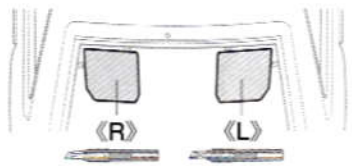

8

ヘッドライトの組み立て Headlights Scheinwerfer Phares

《ヘッドライト》 Headlights Scheinwerfer Phares

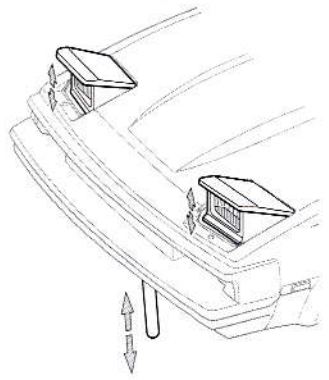
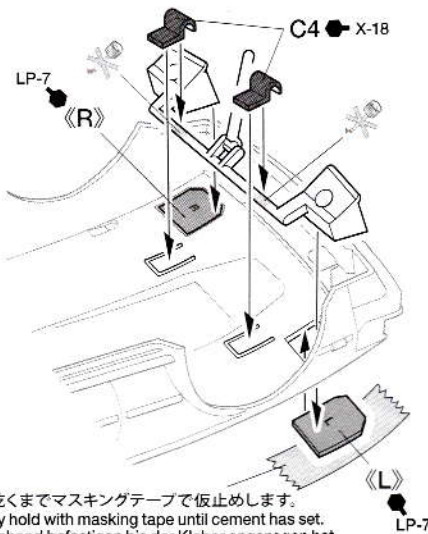
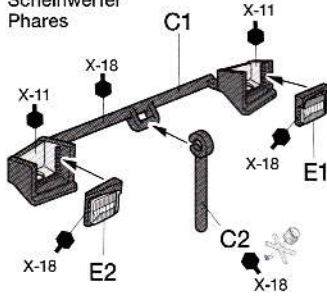

- ★ 接着剤が乾くまでマスキングテープで仮止めします。
- ★ Temporarily hold with masking tape until cement has set.
- ★ Mit Abklebeband befestigen bis der Kleber angezogen hat.
- ★ Maintenir provisoirement avec de la bande cache jusqu'au séchage de la colle.

- ★ C2を上下に動かし、ヘッドライトが可動することを確認します。
- ★ Move C2 up and down to check headlight motion.
- ★ Bewegen Sie C2 auf und ab, um die Beweglichkeit der Scheinwerfer zu prüfen.
- ★ Bouger C2 de haut en bas pour vérifier le mouvement des phares.

9

ウインドウ部品の取り付け Attaching window parts Anbringen der Fensterteile Fixation des vitrages

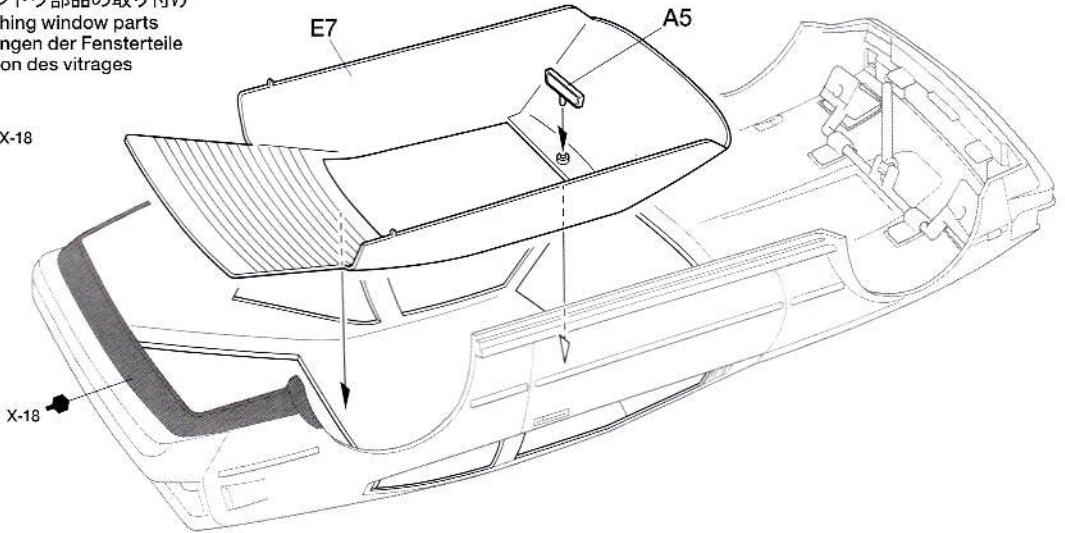
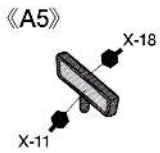

10

シャーシの取り付け Attaching chassis Chassis-Einbau Fixation du châssis

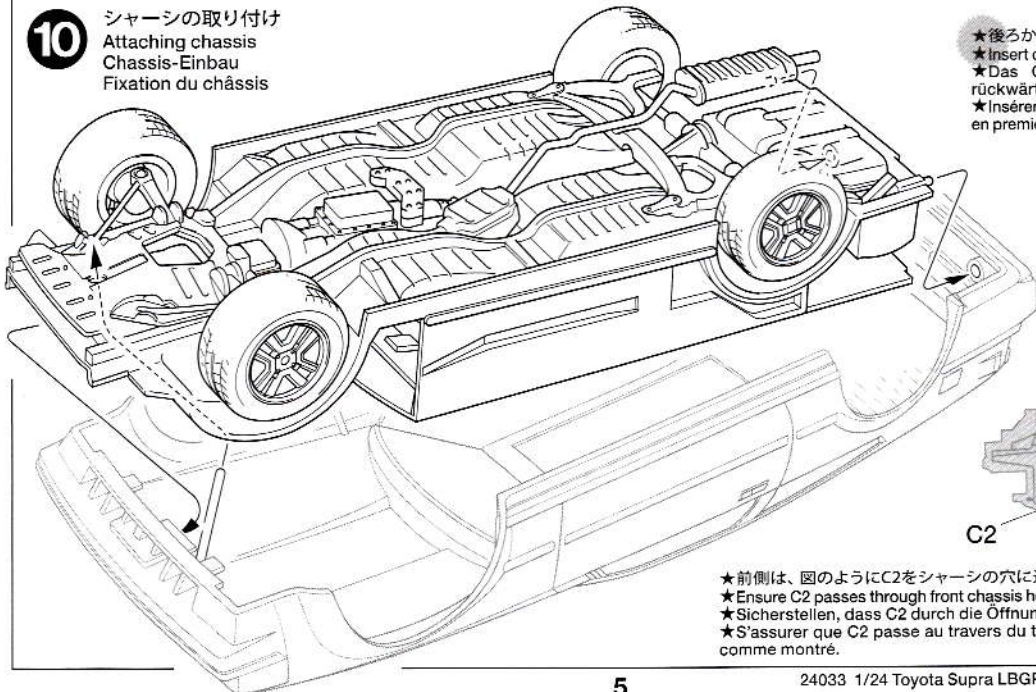

- ★ 後ろから取り付けます。
- ★ Insert chassis from rear first.
- ★ Das Chassis zuerst von rückwärts einschieben.
- ★ S'assurer que le châssis par l'arrière en premier.

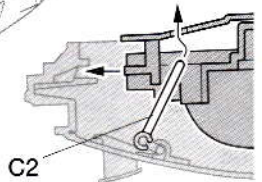

- ★ 前側は、図のようにC2をシャーシの穴に通しながら取り付けます。
- ★ Ensure C2 passes through front chassis hole as shown.
- ★ Sicherstellen, dass C2 durch die Öffnungen im Chassis passt.
- ★ S'assurer que C2 passe au travers du trou à l'avant du châssis comme montré.

11 ボディ部品の取り付け
Attaching body parts 1
Karosserieteile-Einbau 1
Fixation des accessoires 1

★メッキ部は接着面のメッキをはがします。
★Remove plating from areas to be cemented.
★An den Klebestellen muß die Chromschicht abgeschabt werden.
★Enlever le revêtement chromé des parties à encoller.

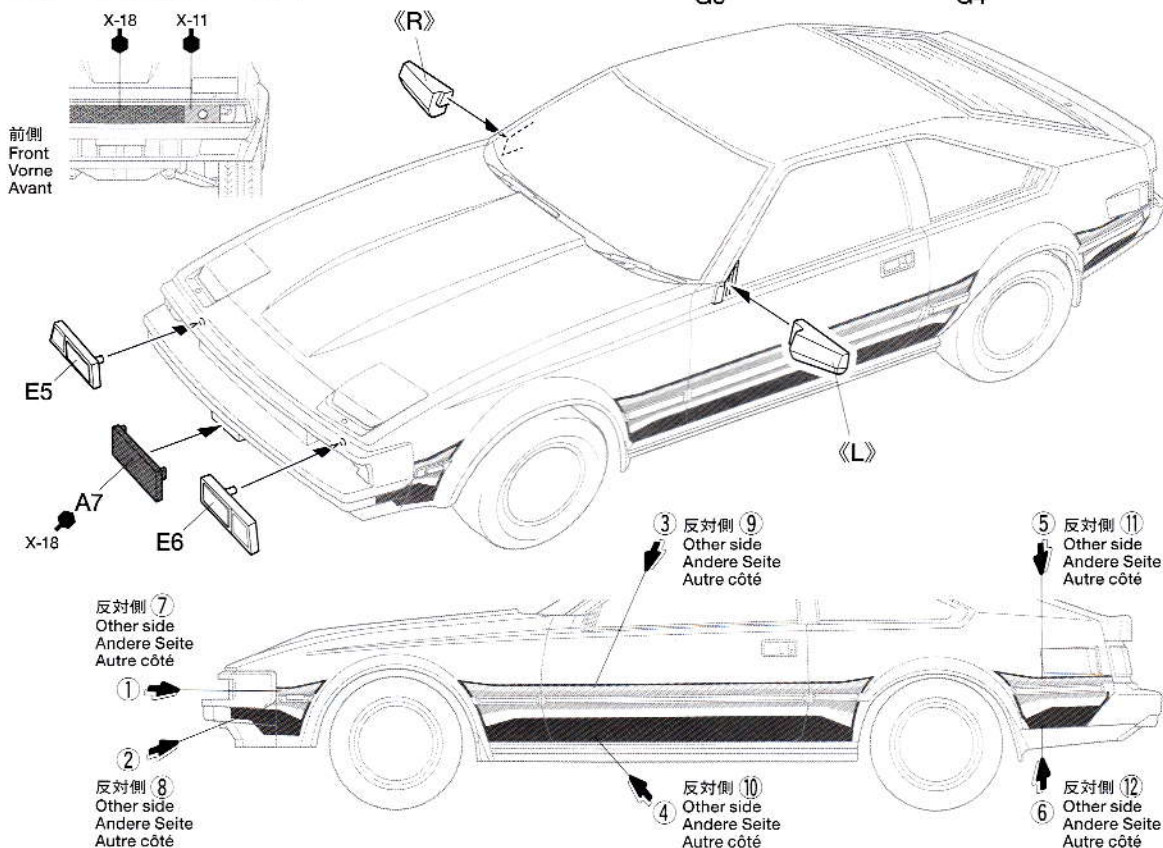
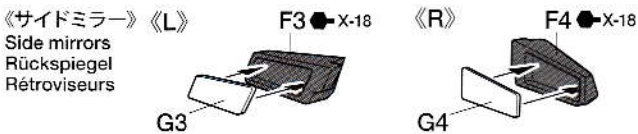

12 外装部品の取り付け
Attaching body parts 2
Karosserieteile-Einbau 2
Fixation des accessoires 2

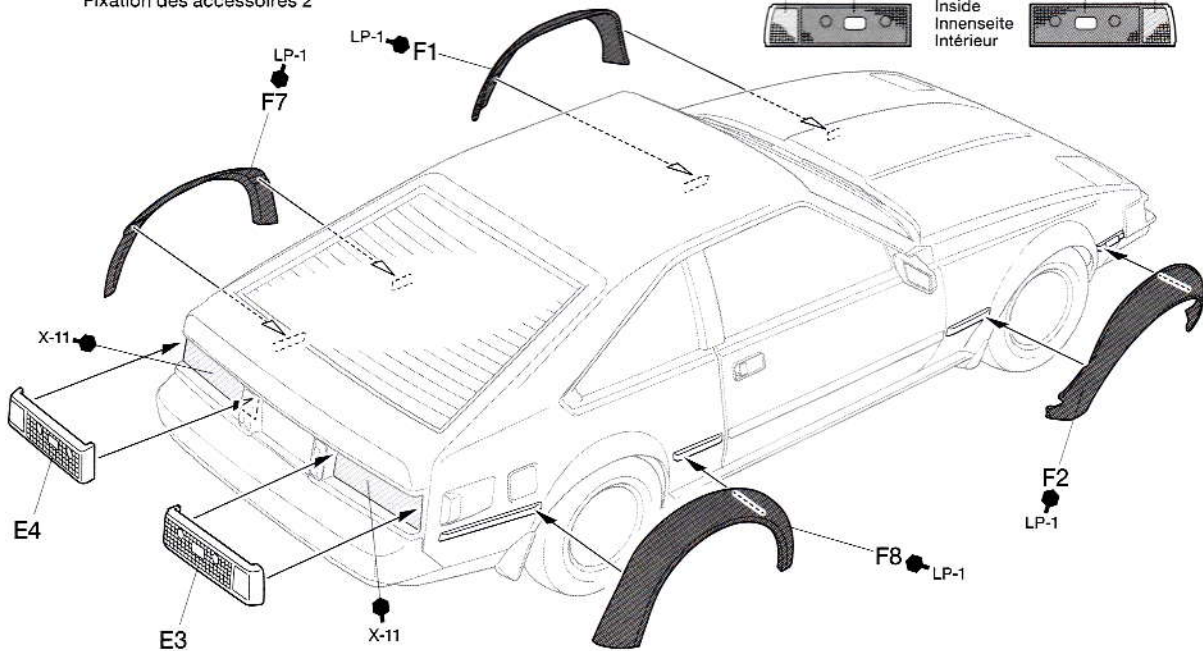

13 回転灯の取り付け
Attaching light bar
Lichtband Einbau
Fixation de la rampe lumineuse

《回転灯》

Light bar
Lichtband
Rampe lumineuse

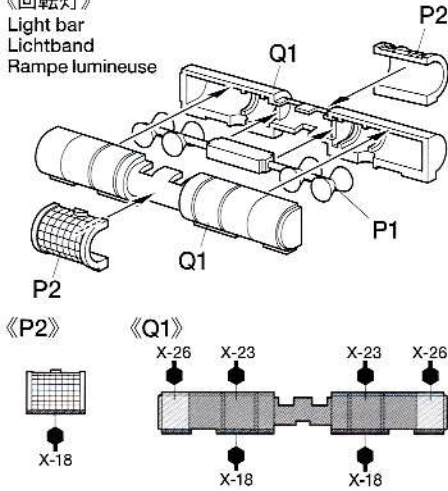

- ★図のように取り付けます。
- ★Attach as shown.
- ★Gemäß Abbildung einbauen.
- ★Fixer comme indiqué.

《F5》

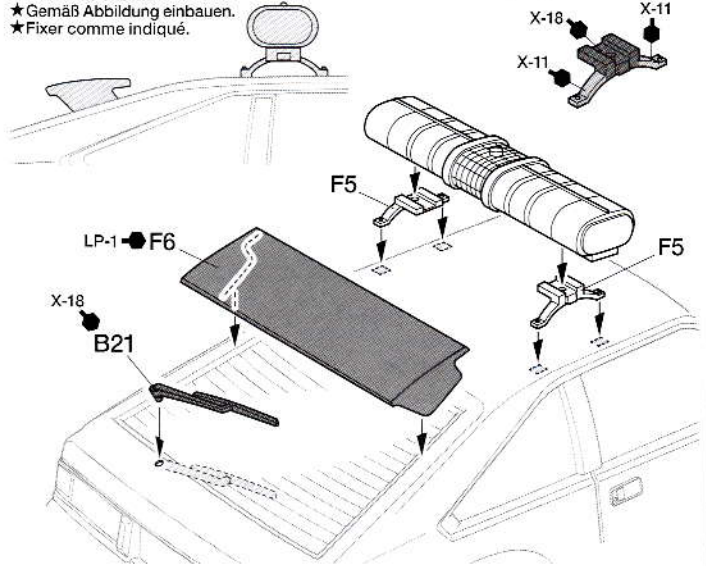
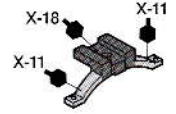

PAINTING & MARKING

- ★マーク 15 が貼られていた車両もありました。
- ★Decals 15 were used at some races.
- ★Abziehbilder 15 wurden in irgendeinem Wettbewerb verwendet.
- ★Les décals 15 ont seulement été utilisées lors de quelques courses.

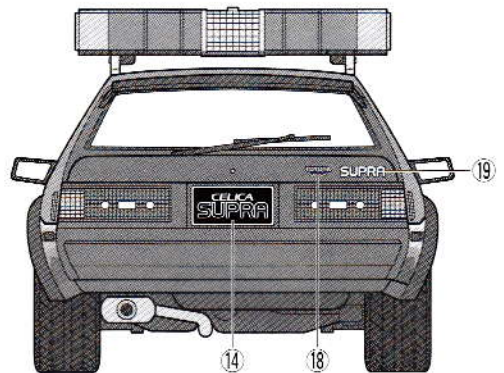
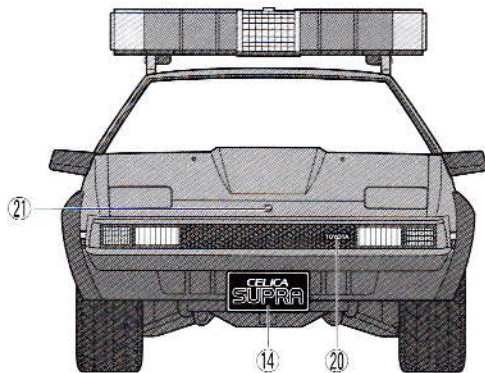
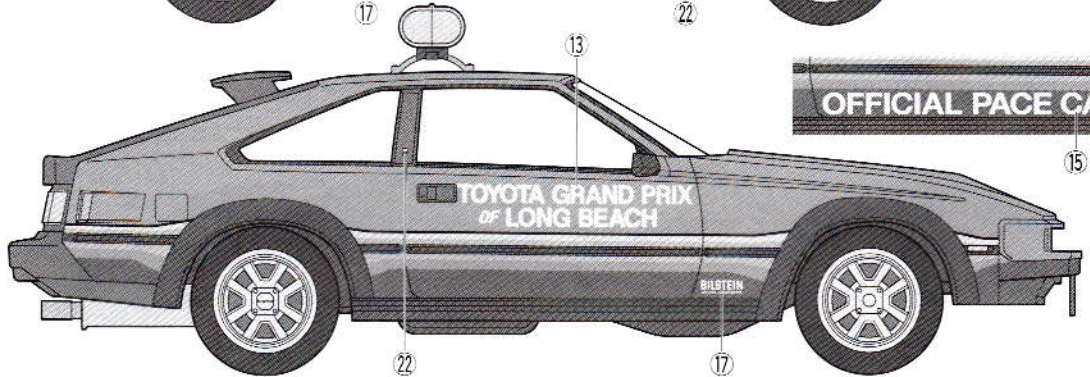
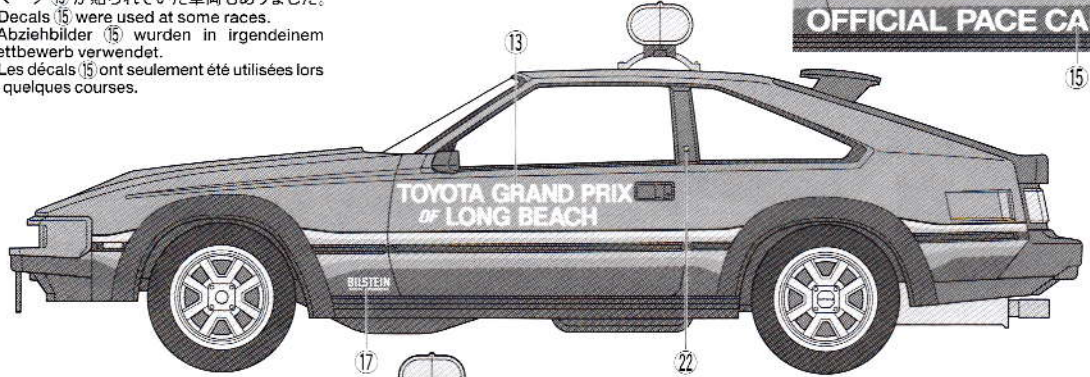

TOYOTA CELICA SUPRA

LONG BEACH GP MARSHAL CAR



PAINTING

《スーブラ マーシャルカーの塗装》

1982年のUSウエスト・F1GPレースでマーシャルカーとして活躍したセリカ・スーブラは鮮やかなレッドのボディ色に、カラフルなオレンジとイエローのライン、そしてトヨタ・グランプリ・オブ・ロングビーチのロゴがボディサイドに描かれていました。ルーフに取り付けられた回転灯は両端がオレンジ、その内側がブルー、中央部分はシルバーとなっています。内装はブラックを基調としています。細部の塗装は説明図中の指示とP7を参考にしてください。

Painting the Celica Supra Marshal Car

The Celica Supra marshal car at the 1982 Toyota Grand Prix of Long Beach was a vivid red with accents provided by orange and yellow lines, plus the race name on its side. The light bar on the roof had a silver center section sandwiched by orange outer and blue inner lights, while the interior was predominantly black. Painting instructions for details are given during assembly.

Bemalung der Celica Supra Rennleitungswagen

Die Celica Supra als Rennleitungsfahrzeug beim 1982er Grand Prix von Long Beach war in leuchtendem Rot lackiert mit einigen Akzenten durch orange und gelbe Linien und

dem Namen des Rennens auf den Seiten. Das Lichtband auf dem Dach war in der Mitte silber mit orange äußeren und blauen inneren Lichtern, während der Rahmen schwarz war. Bemalungshinweise für Details sind in der Bauanleitung angegeben.

Décoration de la Celica Supra Marshal Car

La Celica Supra marshal car du Toyota Grand Prix of Long Beach 1982 était rouge vif avec des lignes orange et jaune et le nom de la course sur les côtés. La rampe lumineuse sur le toit avait une section centrale argentée flanquée de feux extérieurs oranges et intérieurs bleus. L'intérieur était majoritairement noir. Les instructions de peinture des détails sont fournies lors de l'assemblage.

APPLYING DECALS

《スライドマークの貼り方》

- ①貼りたいマークをハサミで切り抜きます。
- ②マークをぬるま湯に10秒ほどひたしてからタオル等の布の上に置きます。
- ③台紙のはしを手で持ち、貼るところにマークをスライドさせてモデルに移してください。
- ④指に少し水をつけてマークをぬらしながら、正しい位置にずらしします。
- ⑤やわらかな布でマークの内側の気泡を押し出しながら、押しつけるようにして水分をとりま

DECAL APPLICATION

- ①Cut off decal from sheet.
- ②Dip the decal in tepid water for about 10 sec. and place on a clean cloth.
- ③Hold the backing sheet edge and slide decal onto the model.
- ④Move decal into position by wetting decal with finger.

- ⑤Press decal down gently with a soft cloth until excess water and air bubbles are gone.

ANBRINGUNG DES ABZIEHBILDES

- ①Abziehbild vom Blatt ausschneiden.
- ②Das Abziehbild ungefähr 10 Sek. in lauwarmes Wasser tauchen, dann auf sauberen Stoff legen.
- ③Die Kante der Unterlage halten und das Abziehbild auf das Modell schieben.
- ④Das Abziehbild an die richtige Stelle schieben und dabei mit dem Finger das Abziehbild naßmachen.
- ⑤Das Abziehbild leicht mit einem weichen Tuch andrücken, bis überschüssiges

Wasser und Luftblasen entfernt sind.

APPLICATION DES DECALCOMANIES

- ①Découpez la décalcomanie de sa feuille.
- ②Plongez la décalcomanie dans de l'eau tiède pendant 10 secondes environ et poser sur un linge propre.
- ③Retenez la feuille de protection par le côté et glissez la décalcomanie sur le modèle réduit.
- ④Placez la décalcomanie à l'endroit voulu en la mouillant avec un de vos doigts.
- ⑤Pressez doucement la décalcomanie avec un tissu doux jusqu'à ce que l'eau en excès et les bulles aient disparu.



部品請求について

For use in Japan only!

★部品をなくしたり、こわした方は、このステッカーがはられたカスタマーサービス取次店でご注文いただけます。また、当社カスタマーサービスに直接ご注文する場合は、右記の方法でご注文することができます。詳しくは当社カスタマーサービスまでお問い合わせください。



①《郵便振替のご利用法》

郵便局の払込用紙の通信欄に下のリストを参考にITEM番号、スケール、製品名、部品名、部品コード、数量を必ずご記入ください。振込住所欄にはお電話番号もお書きいただき、口座番号・00810-9-1118、加入者名：(株)タミヤでお振込ください。

②《代金引換のご利用法》

パーツ代金に加えて代引き手数料(300円+税)をご負担いただければ、電話またはホームページより代金引換によるご注文をお受けいたします。

③《タミヤカードのご利用法》

タミヤカードをご利用の場合、代金はご指定金融機関の口座引き落としとなります。ご注文は電話またはホームページよりお受けいたします。

《住所》 〒422-8610 静岡県駿河区恩田原3-7
株式会社タミヤ カスタマーサービス係

《お問い合わせ電話番号》

静岡 054-283-0003

東京 03-3899-3765 (静岡へ自動転送)

※電話番号をお確かめの上、おかけ間違いのないようお願いします。

《カスタマーサービスアドレス》

www.tamiya.com/japan/customer/



トヨタ セリカ ロングビーチGP マーシャルカー ITEM 24033

★本体価格(税抜き)は2020年4月現在のものです。諸事情により変更となる場合があります。★ご購入に際しては、本体価格に消費税を加えてください。(小数点以下を切り捨て)

部品名	本体価格	部品コード
ボディ	540円 +税	19332015
シャーシ	500円 +税	10552520
A、B、C/パーツ	560円 +税	19002083
E/パーツ	440円 +税	19002084
F/パーツ	440円 +税	19002104
G/パーツ	480円 +税	19006837
P/パーツ	460円 +税	10006838
Q/パーツ	420円 +税	19112039
タイヤ袋詰(金具、ポリキャップ含む)	480円 +税	19408026
ポリキャップ(x10)	200円 +税	19442022
マーク	380円 +税	19492228
説明図	320円 +税	11052049

AFTER MARKET SERVICE CARD

When purchasing replacement parts, please take or send this form to your local Tamiya dealer so that the parts required can be correctly identified. Please note that specifications, availability and price are subject to change without notice.

Parts code	ITEM 24033
19332015	Body
10552520	Chassis
19002083	A, B, C Parts
19002084	E Parts
19002104	F Parts
19006837	G Parts
10006838	P Parts
19112039	Q Parts
19408026	Tire Bag (Metal Parts, Poly Caps included)
19442022	Poly Cap (x10)
19492228	Decals
11052049	Instructions

1/24

Sports Car

www.tamiya.com