

HOP-UP OPTIONS

ホップアップオプションズ OP.2052 XV-02 ユニバーサルプロペラシャフト



XV-02 UNIVERSAL PROPELLER SHAFT

⚠ 注意

●小さなお子様のいる場所での作業はしないでください。工具にさわったり、パーツやビニール袋を口に入れるなどの危険な状況が考えられます。

⚠ CAUTION

●Keep out of reach of small children. Children must not be allowed to put parts or packaging material in their mouths.

66mmシングシャフト	1本	インプットシャフト	1本	3×2.5mmイモネジ	1個	ウレタンブッシュ	2個
2×9.8mmシャフト	1本	クロススパイダー	1個	スペーサー	1個		

- 1** ★ユニバーサルプロペラシャフトは前後共に使用することができます。
★Universal propeller shafts can be used front and rear.

★ 部品、※部品はセットに含まれません。
★Shaded and ※ marked parts are not included in set.

★シャシキット付属のインプットシャフト、プロペラシャフトに換えて取り付けます。
★Use in place of kit included input and propeller shafts.

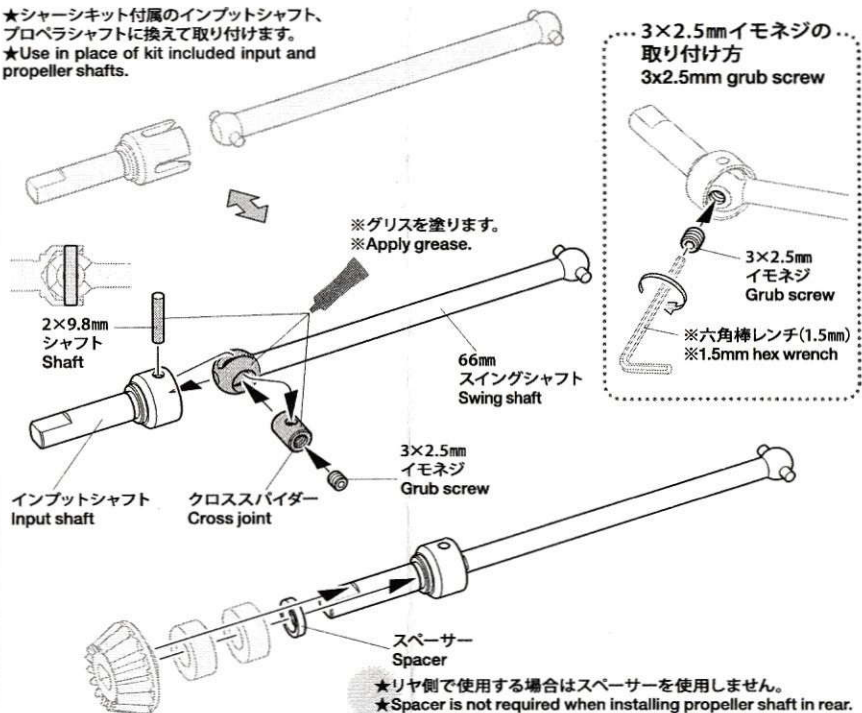

2

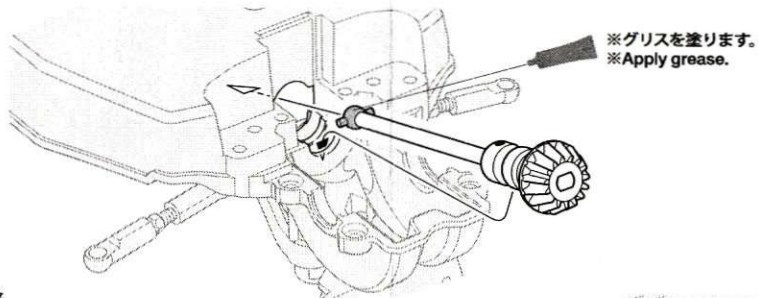
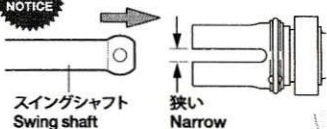
注意!
NOTICE

★さし込む溝の幅が2種類ある場合は、スイングシャフトを狭い側にさし込みます。

★If the cup has two different widths of opening, insert swing shaft into narrower ones.

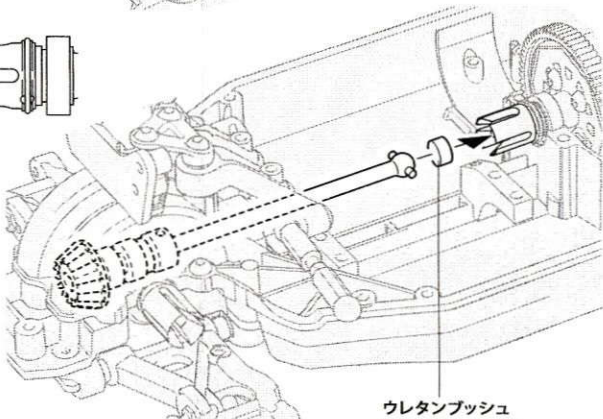

★下表を参考に取付けます。
★Choose and insert referring to the table below.

★使用するセンターユニットと使用する場所(フロントかリヤ)によってウレタンブッシュの使用数が変わります。

★The number of bushings required depends upon where the shaft is installed, and the center unit used.





《ウレタンブッシュ》

Urethane bushings



★1.5個の場合は厚みを半分に切って使います。

★Where 1.5pcs. is specified, cut a bushing in half.

	フロント側 Chassis front	リヤ側 Chassis rear
キット標準スパーギヤ Kit-standard spur gear	1個 1pc. 	1.5個 1.5pcs. 
OP.2048 スリッパークラッチ Slipper clutch	1個 1pc. 	2個 2pcs. 
OP.2050 センターデフ用 06スパーギヤ(70T) 06 module spur gear (70T) for center diff.	1.5個 1.5pcs. 	1個 1pc. 